

# OPERATION MANUAL



## MODEL:(KM series)

- \* Write down the model name.  
(Refer to the rating label.)
- \* Veuillez écrire le nom du modèle.  
(Consultez l'étiquette des spécifications.)
- \* Schrijf de modelnaam op.  
(Raadpleeg het classificatielabel.)
- \* Bitte schreiben Sie den Modellnamen auf.  
(Siehe Typenschild.)

**OPERATION MANUAL**  
**AIR CONDITIONER (Wall Mounted type)**  
Before using this product, read these instructions thoroughly  
and keep this manual for future reference.

English

**MODE D'EMPLOI**  
**CLIMATISEUR (Type à montage mural)**  
Avant d'utiliser ce produit, veuillez lire attentivement ces  
instructions. Conservez ce manuel pour référence future.

Français

**BEDIENINGSHANDLEIDING**  
**AIRCONDITIONER (Muurgemonteerd type)**  
Lees vóór gebruik van dit product deze instructies goed door en  
bewaar deze handleiding zodat u deze later ook kunt raadplegen.

Nederlands

**BEDIENUNGSANLEITUNG**  
**KLIMAANLAGE (Wandmontierter Typ)**  
Bevor Sie dieses Produkt verwenden, lesen Sie diese  
Anweisungen sorgfältig durch und bewahren Sie diese  
Anleitung für späteres Nachschlagen auf.

Deutsch



PART No. 9387858242-01

# Contents

- 1. SAFETY PRECAUTIONS ..... 1
- 2. PREPARATION ..... 2
- 3. NAME OF PARTS ..... 3
  - 3.1. Indoor unit ..... 3
  - 3.2. Remote controller ..... 3
  - 3.3. Inserting batteries ..... 5
- 4. BASIC OPERATIONS ..... 5
- 5. AIRFLOW SETTINGS ..... 5
  - 5.1. Fan speed setting ..... 5
  - 5.2. Airflow direction setting ..... 5
- 6. TIMER OPERATIONS ..... 6
  - 6.1. On timer or Off timer ..... 6
  - 6.2. Program timer ..... 6
  - 6.3. Sleep timer ..... 6
- 7. ENERGY SAVING OPERATION ..... 6
  - 7.1. Economy operation ..... 6
  - 7.2. Fan control for energy saving ..... 7
- 8. OTHER OPERATIONS ..... 7
  - 8.1. Powerful operation ..... 7
  - 8.2. Outdoor Unit Low Noise operation ..... 7
  - 8.3. 10 °C Heat operation ..... 7
- 9. SETTINGS ON INSTALLATION ..... 7
  - 9.1. Remote controller custom code setting ..... 7
- 10. CLEANING AND CARE ..... 7
- 11. GENERAL INFORMATION ..... 9
- 12. OPTIONAL PARTS ..... 10
  - 12.1. Wired remote controller ..... 10
  - 12.2. Wireless LAN control ..... 10
  - 12.3. Multi-split type air conditioner ..... 12
- 13. TROUBLESHOOTING ..... 12



**[Document Downloads]**  
 You can also find the operation manual on our website.  
<https://www.fujitsu-general.com/global/support/downloads/search/index.html>

## 1. SAFETY PRECAUTIONS

To prevent personal injury or property damage, read this section carefully before you use this product, and be sure to comply with the following safety precautions.

Incorrect operation due to failure to follow the instructions may cause harm or damage, the seriousness of which is classified as follows:

 **WARNING**

**This mark warns of death or serious injury.**

 **CAUTION**

**This mark warns of injury or damage to property.**

 **PROHIBITED**

**This mark denotes an action that is PROHIBITED.**

 **COMPULSORY**

**This mark denotes an action that is COMPULSORY.**

### **WARNING**

-  • This product contains no user-serviceable parts. Always consult authorized service personnel for repairing, installation, and relocation of this product. Improper installation or handling will cause leakage, electric shock, or fire.
- In the event of a malfunction such as burning smell, immediately stop operation of the air conditioner, and disconnect all the power supply by turning off the electrical breaker or disconnecting the power plug. Then consult authorized service personnel.
- Take care not to damage the power supply cable. If it is damaged, it should be replaced only by authorized service personnel in order to avoid a hazard.
- If a refrigerant leakage is suspected, all naked flames shall be removed or extinguished, and consult authorized service personnel.
- In the event of a thunder storm or any prior sign of a lightning strike, turn off the air conditioner via the remote controller, and refrain from touching the product or the power source to prevent any electrical hazards.
- This product is not intended for use by persons (including children) with reduced physical, sensory or mental capabilities, or lack of experience and knowledge, unless they have been given supervision or instruction concerning use of this product by a person responsible for their safety. Children should be supervised to ensure that they do not play with this product.
- Dispose of the packing materials safely. Tear and dispose of the plastic packing bags so that children cannot play with them. There is danger of suffocation if children play with the original plastic bags.

-  • Do not start or stop the operation of this product by inserting or pulling out the power plug, or by turning on or off the circuit breaker.
- Do not use flammable gases near this product.
- Do not expose yourself directly to the cooling airflow for many hours.
- Do not insert your fingers or any other objects into outlet port or inlet port.
- Do not operate with wet hands.

### **CAUTION**

-  • Provide occasional ventilation during use.
- Always operate this product with air filters installed.
- Ensure that any electronic equipment is at least 1 m (40 in) away from this product.
- Disconnect all the power supply when not using this product for extended periods.
- After a long period of use, ensure to get the mounting of the indoor unit checked to prevent this product from falling down.
- The airflow direction and the room temperature should be carefully considered when you use this product in a room with infants, children, elderly or sick persons.
- Keep the surroundings of the outdoor unit clean and tidy, and do not place items around it. Any objects blocking or entering from the outlet ports may cause product malfunction.

-  • Do not direct the airflow at fireplaces or heating apparatus.
- Do not block or cover the intake grille and the outlet port.
- Do not apply any heavy pressure to radiator fins.
- Do not climb on, place objects on, or hang objects from this product.
- Do not place any other electrical products or household belongings under this product. Dripping condensation from this product might get them wet, and may cause damage or malfunction of your property.

**CAUTION**

- Do not expose this product directly to water.
- Do not use this product for the preservation of food, plants, animals, precision equipment, art work, or other objects. This may cause quality deterioration of those items.
- Do not expose animals or plants to the direct airflow.
- Do not drink the drainage from the air conditioner.
- Do not pull the power supply cable.
- Do not touch the aluminum fins of heat exchanger built-in this product to avoid personal injury when you maintain the unit.
- Do not stand on unstable steps when operating or cleaning this product. It may overturn and can cause injury.

This product contains fluorinated greenhouse gases.

**For R32 refrigerant model**

To check the refrigerant type of your product, refer to the rating label.

**WARNING**

- The appliance shall be installed, operated and stored in a room with a floor area larger than X m<sup>2</sup>.

Amount of refrigerant charge M (kg)	Minimum room area X (m <sup>2</sup> )
M ≤ 1.22	-
1.22 < M ≤ 1.23	1.45
1.23 < M ≤ 1.50	2.15
1.50 < M ≤ 1.75	2.92
1.75 < M ≤ 2.0	3.82
2.0 < M ≤ 2.5	5.96
2.5 < M ≤ 3.0	8.59
3.0 < M ≤ 3.5	11.68
3.5 < M ≤ 4.0	15.26

(IEC 60335-2-40)

- This product shall be stored in a room without continuously operating ignition sources (for example: open flames, an operating gas appliance or an operating electric heater).
- This product shall be stored in a well-ventilated area.
- Be aware that refrigerants may not contain an odour.
- This product shall be stored so as to prevent mechanical damage from occurring.
- Disposing of the product shall be done properly, in compliance with national or regional regulations.
- During transportation or relocation of the indoor unit, pipes shall be covered with the wall hook bracket for protection.  
Do not move this product by holding the indoor unit pipes. (The stress applied to the pipe joints may cause the flammable gas to leak during operation).

- Do not install the unit in area filled with mineral oil such as a factory or area containing a large amount of splashed oil or steam such as a kitchen.
- Do not install the unit in a location where it may be potentially exposed to leaked flammable gas or where corrosive gases are present, for example places near a hot spring.
- Do not use means to accelerate the defrosting process or to clean this product, other than those recommended by the manufacturer.
- Do not pierce or burn.
- Do not splash water over the product, to avoid safety hazards.

Explanation of symbols displayed on the indoor unit or outdoor unit.

**WARNING**



This symbol shows that this product uses a flammable refrigerant. If the refrigerant is leaked and exposed to an external ignition source, there is a risk of fire.

**CAUTION**



This symbol shows that the operating manual should be read carefully.

**CAUTION**



This symbol shows that service personnel should be handling this equipment with reference to the installation manual.

**CAUTION**



This symbol shows that information is available such as the operating manual or installation manual.

**2. PREPARATION**

**WARNING**

- Take care to prevent infants and young children from accidentally swallowing the batteries.

**CAUTION**

- If leaking battery fluid comes in contact with your skin, eyes, or mouth, immediately rinse with plenty of clean water, and consult your physician.
- Exhausted batteries must be removed immediately, and be disposed according to the local laws and regulations of your region.
- Do not attempt to recharge dry batteries.
- Do not use dry batteries that has been recharged.

**Indoor unit accessories**

Check that the following accessories are included.

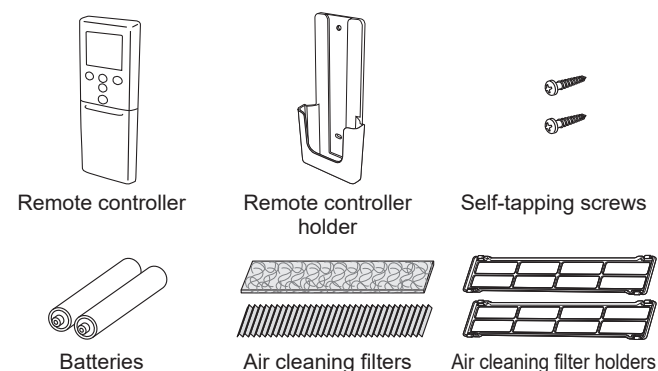

**Remote controller holder installation**

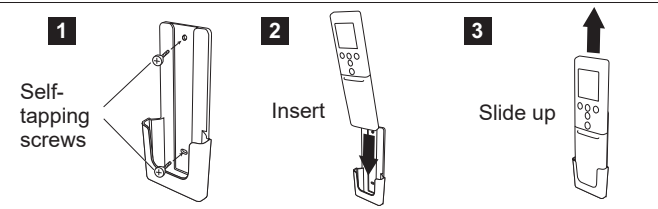

### 3. NAME OF PARTS

#### CAUTION

- For appropriate signal transmission between the remote controller and the indoor unit, keep the signal receiver away from the following items:
- Direct sunlight or other strong lights
  - Flat-panel television screen
- In rooms with instantaneous fluorescent lights, such as inverter type ones, the signal may not be transmitted properly. In such a case, consult the store of purchase.

#### 3.1. Indoor unit

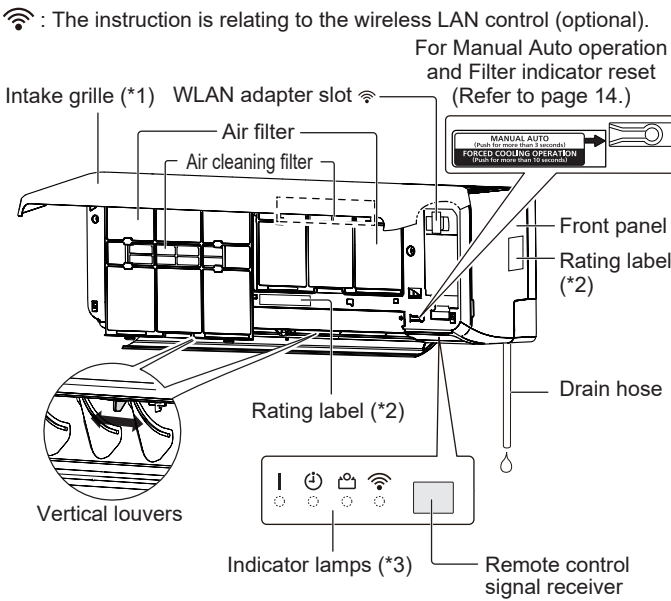

\*1: Before starting operation, make sure that the intake grille is closed completely. Incomplete closing may affect the proper function or performance of the product.

\*2: The position for attaching the rating label varies depending on the indoor unit.

\*3: Indicator lamps light in the following conditions.

	Name	Color	Operation or condition
	Operation	Green	Normal operation
⌚	Timer	Orange	Timer operation
📁	Economy	Green	Economy operation 10 °C Heat operation
📶	WLAN	Orange	Wireless LAN control is active (optional).

#### 3.2. Remote controller

When you use the optional remote controller, the appearance and the operation procedure may differ.

For details, refer to the operation manual of each remote controller.

#### CAUTION

- To prevent malfunction or damage of the remote controller:
    - Place remote controller at where will not be exposed to direct sunlight or excessive heat.
    - Remove batteries if the product is not going to be used for an extended period.
  - Obstacles such as a curtain or wall between the remote controller and the indoor unit may affect the appropriate signal transmission.
  - Remove the protective film before use.
  - Keep the remote control out of reach of infants and young children.
  - Keep the batteries out of reach of infants and young children.
- ⊘
- Do not apply strong shocks to the remote controller.
  - Do not pour water on the remote controller.

#### Remote controller display

In this section, all the possible indicators are displayed for description. In actual operation, the display is linked with the button operation, and only shows the necessary indicators for each setting.

#### For Basic operations ..... Refer to page 5.

- ⏻/⏹ Starts or stops the air conditioner operation.
- MODE** Changes the operation mode. \*|
- TEMP.  
⬆️  
⬇️ Adjusts the setting temperature. \*|

#### For 10 °C Heat operation ..... Refer to page 7.

- 🔥10°C HEAT  
○ Activates the 10 °C Heat operation.

#### For Energy saving operation ..... Refer to page 6.

- 📁ECONOMY Activates or deactivates the Economy operation. |

#### For Outdoor Unit Low Noise operation ... Refer to page 7.

- OUTDOOR UNIT  
LOW NOISE Activates or deactivates the Outdoor Unit Low Noise operation.

Do not press this button in normal use.

It starts the test run (for use by authorized service personnel only).

**NOTE:** If the test run starts unintentionally, press ⏻ to quit the test run.



- \* : The setting must be done while the setting screen is displayed for each function.
- | : The button is controllable only when the air conditioner is operating.
- 📶 : The instruction is relating to the wireless LAN control (optional).

**Signal transmitter**

Aim at the signal receiver of the indoor unit properly.

- Operating range is approximately 7 m.
- [▲] will appear when the signal is transmitted.
- The indoor unit will emit a beep when it receives the signal properly. If there is no beep, press the button again.

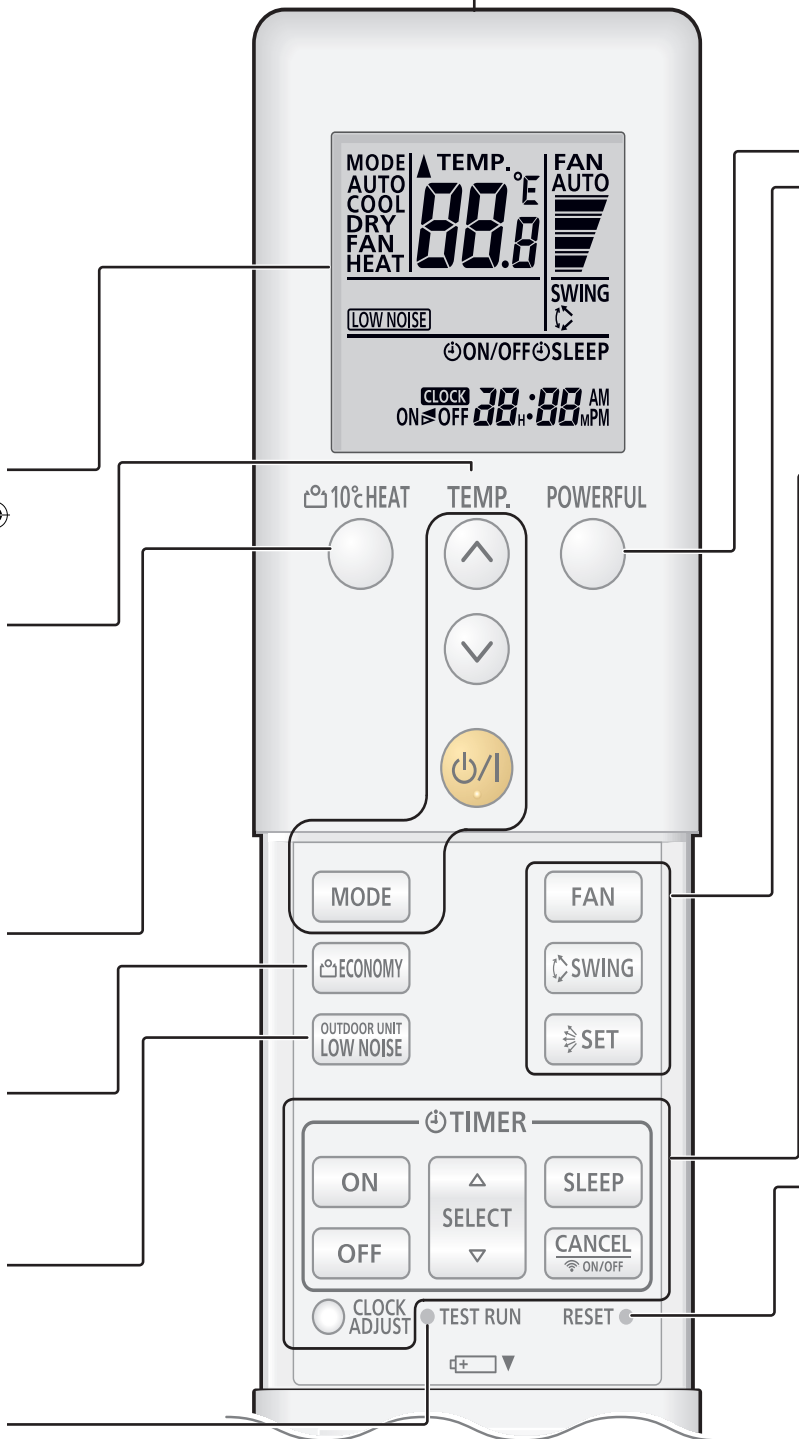

**For Powerful operation ..... Refer to page 7.**

**POWERFUL** Activates or deactivates the Powerful operation. |

**For Airflow settings ..... Refer to page 5.**

**FAN** Controls the fan speed. \*|

**SWING** Sets the automatic Swing operation. |

**SET** Controls the up/down airflow direction. |

**For Timer operations ..... Refer to page 6.**

**ON** Sets the On timer. (\*1)

**OFF** Sets the Off timer. (\*1)  
By pressing and holding, enters the wireless LAN setting mode. (Refer to page 10.) 📶

**SLEEP** Sets the Sleep timer.

Deactivates the timer setting.

**CANCEL ON/OFF** By pressing and holding, activates or deactivates the wireless LAN control. (Refer to page 11.) 📶

**SELECT** Adjusts the value of the timer or clock settings.

**CLOCK ADJUST** Starts the clock setting.

\*1 : If you set both the On timer and Off timer, they will operate in order of set time.

**After replacing batteries**

**RESET** Press this button as shown in the following figure. Use the tip of a ballpoint pen or other small object.

### 3.3. Inserting batteries

Battery type: R03/LR03/AAA x 2

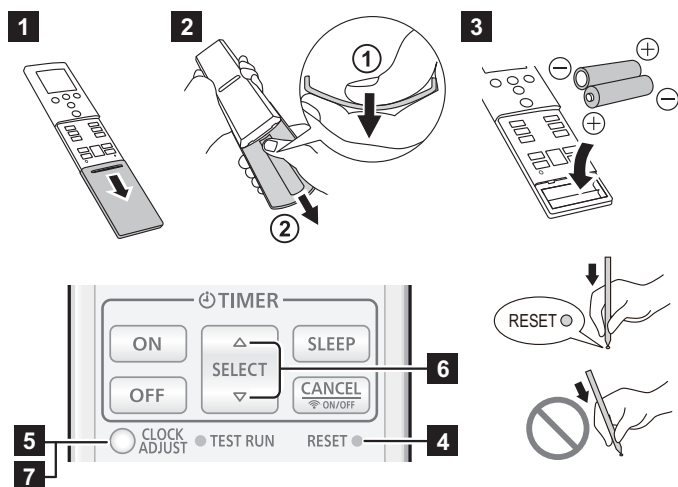

- 1 Pull the cover in the direction of the arrow and open it until it is trapped.
- 2 Remove the cover.
  - 1 Turn the remote controller over and push the back side of the cover and remove the claws by curving the cover.
  - 2 Pull in the direction of the arrow while curving the cover.
- 3 Put batteries as shown in the figure above.
- 4 Press RESET as shown in the figure above. Use the tip of a ballpoint pen or other small object.
- 5 Press to start clock setting.
- 6 Press to set the clock.
 

Press the buttons to change the clock by a minute.  
Press and hold the buttons to change the clock by 10 minutes.  
\* To switch the time indicator (12-hour ↔ 24-hour), press .
- 7 Press to complete the setting.
- 8 Install and close the cover.

#### NOTES:

- Use specified type of batteries only.
- Do not mix different types or new and used batteries together.
- Batteries can be used about 1 year in ordinary use.
- If the remote control range noticeably shortens, replace the batteries, and press RESET as shown in the figure above.

## 4. BASIC OPERATIONS

### 3 steps to start operation

1. Press to start or stop the operation.
2. Press to select the operation mode.  
The operation mode changes as follows.
 

AUTO	→	COOL	→	DRY	→	FAN	→	HEAT
(Auto)		(Cooling)		(Dry)		(Fan)		(Heating)
3. Press to set the desired temperature.  
The temperature changes by 0.5 °C increments.

Temperature setting range	
Auto/Cooling/Dry	18.0 - 30.0 °C
Heating	16.0 - 30.0 °C

#### NOTES:

- In the Cooling or Dry mode, set the temperature lower than the current room temperature.
- In the Cooling mode, the indoor unit fan may stop from time to time to perform Fan control for energy saving that enables power-saving operation by stopping the rotation of the indoor unit fan when the outdoor unit is stopped.  
In initial setting, this function is activated.  
To deactivate the function, refer to “7.2. Fan control for energy saving”.
- In the Heating mode,
  - set the temperature higher than the current room temperature.
  - at the beginning of the operation, the indoor unit fan rotates at very low speed for 3-5 minutes.
  - the Automatic defrosting operation overrides the Heating operation when necessary.
- In the Fan mode, temperature control is not available.

### Temperature unit switching

1. If the air conditioner is operating, press to stop the operation.
2. Press and hold for more than 5 seconds.  
The current temperature unit will be displayed. (Factory setting: °C)
3. Press to switch the temperature unit. (°C ↔ °F)
4. Press to finish the setting.  
If you do not press the button for 30 seconds, the displayed temperature unit will be set.

## 5. AIRFLOW SETTINGS

### 5.1. Fan speed setting

- Press to control the fan speed.  
The fan speed changes as follows.



When **AUTO** is selected, the fan speed depends on the operating condition.

To increase the air cleaning effect, set the fan speed to High.

### 5.2. Airflow direction setting

For details of the airflow ranges, refer to “Airflow direction range”.

#### Up/down airflow direction setting

- Press to adjust the up/down airflow direction.

#### Left/right airflow direction setting

### CAUTION

- Before you adjust the left/right airflow direction, make sure that the horizontal louver has been stopped completely.

- Adjust two knobs by hand.

#### Swing operation setting

- Press to start/stop the Swing operation.

**NOTE:** The Swing operation may stop temporarily when the indoor unit fan is rotating at very low speed or is stopped.

## Airflow direction range

### Up/down airflow direction

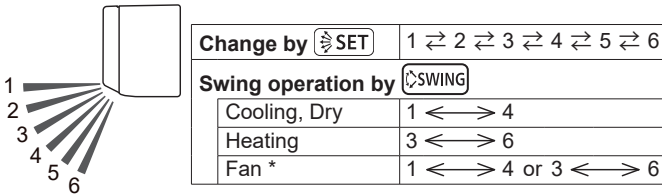

\* The Swing operation range depends on the airflow direction set before the Swing operation.

#### NOTES:

- Do not adjust the airflow direction louvers by hand.
- In the Auto or Heating mode, the airflow direction stay position 1 for a while from the start of the operation.
- In the Cooling or Dry mode, position 1-3 is recommended to prevent condensation drips damaging your property. If position 4-6 keeps for 30 minutes or more in these modes, the airflow direction changes to position 3 automatically.
- When using the mobile app (optional wireless LAN control is necessary), the up/down airflow can be selected from 4 positions.

## 6. TIMER OPERATIONS

**NOTE:** When [ ] indicator on the indoor unit blinks, set the clock and timer again. This blinking shows that the internal clock goes wrong due to an interruption of the power supply.

### 6.1. On timer or Off timer

The On timer starts the operation at your desired time.  
The Off timer stops the operation at your desired time.

- When you use the On timer, press **ON**.  
When you use the Off timer, press **OFF**.
  - Press **SELECT** () to set on time or off time.  
Pressing the button: The time will change by +5/-5 minutes.  
Pressing and holding the button: The time will change by +10/-10 minutes.
- To deactivate the On/Off timer, press **CANCEL** () while **ON/OFF** is shown on the remote controller display.  
The indicator will disappear.

**NOTE:** If you set the Sleep timer after setting the On timer or Off timer, the On timer or Off timer is canceled.

### 6.2. Program timer

The Program timer operates as the combination of the On timer and Off timer.

- Set On timer and Off timer. (Refer to “6.1. On timer or Off timer”).  
The timer setting changes to the Program timer automatically.

The timer whose setting time is closer to the current time works first.  
The order of the timer operation is displayed as follows:

Timer	Indicator on the remote controller display
On→Off timer	<b>ON▷OFF</b>
Off→On timer	<b>ON◀OFF</b>

#### NOTES:

- You can set the Program timer only within a span of 24 hours.
- If you set the Sleep timer after setting the Program timer, the Program timer is canceled.

## 6.3. Sleep timer

The Sleep timer supports your comfortable sleep by moderating the air conditioner operation gradually.

- Press **SLEEP**.
- Press **SELECT** () to set the time until the operation stops.

Each time you press the button, the time changes as follows:

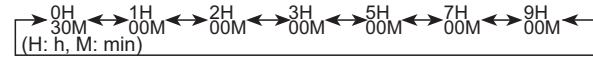

**NOTES:** If you do not press any buttons for 5 seconds, the remote controller display returns to the standby screen.

- The setting time is kept even if the Sleep timer finishes. To repeat the Sleep timer, press **SLEEP** while **SLEEP** is not shown on the remote controller display.
- To deactivate the Sleep timer, press **CANCEL** () while **SLEEP** is shown on the remote controller display.  
The indicator will disappear.

During the Sleep timer operation, the setting temperature changes as the following figure.

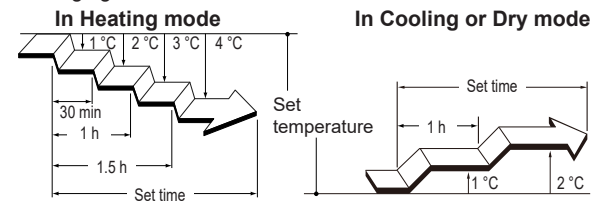

After the set time has elapsed, the air conditioner operation turns off.

**NOTE:** If you set the On timer or Off timer after setting the Sleep timer, the Sleep timer is canceled.

## 7. ENERGY SAVING OPERATION

### 7.1. Economy operation

It saves more electricity than other operation modes by changing the set temperature to a moderate setting.

Press **ECONOMY** () to activate/deactivate the Economy operation.

[ ] indicator on the indoor unit will turn on.

Operation mode	Room temperature
Cooling/Dry	Few degrees higher than the set temperature
Heating	Few degrees lower than the set temperature

#### NOTES:

- In the Cooling, Heating, or Dry mode, the maximum output of this operation is approximately 70 % of usual operation.
- This operation cannot be performed during the temperature monitoring by the Auto mode.

## 7.2. Fan control for energy saving

In the Cooling operation, when the room temperature reaches the set temperature, the indoor unit fan rotates intermittently to save power. (This function is activated at the time of purchase.)

To change the setting, use the following steps;

1. If the air conditioner is operating, press to stop the operation.
2. Press and hold **[FAN]** for more than 5 seconds.  
The current Fan Control status (**FE**) is displayed.
3. Press **[TEMP.]** () to switch between activated (**ON**) or deactivated (**OFF**).
4. Press to send the setting to the indoor unit.  
The display will return to the original screen.

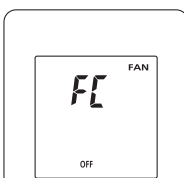

**NOTE:** If you do not press any buttons for 30 seconds after **FE** is displayed, **FE** will turn off. In this case, repeat the setting from step 2.

## 8. OTHER OPERATIONS

### 8.1. Powerful operation

In the Powerful operation, the air conditioner will operate at maximum power and strong airflow to cool down or warm up the room quickly.

**NOTE:** In the multi-split connection, this function cannot be used.

- Press **POWERFUL** to activate/deactivate the Powerful operation.  
When activated, the indoor unit will emit 2 short beeps.  
When deactivated, the indoor unit will emit 1 short beep.

The Powerful operation will be turned off automatically in the following situations:

- The Powerful operation runs for a certain amount of time and the room temperature reaches the set temperature in the Cooling, Dry, or Heating mode.
- 20 minutes after the Powerful operation has started.

#### NOTES:

- The airflow direction and the fan speed are controlled automatically.
- The Powerful operation cannot be performed simultaneously with Economy operation.
- The Powerful operation overrides the following operations. If the following operations are set, they will start after the Powerful operation finishes.
  - Outdoor Unit Low Noise operation
- If the wired remote controller (optional) is connected, this function is restricted.

### 8.2. Outdoor Unit Low Noise operation

The Outdoor Unit Low Noise operation lowers noise from the outdoor unit. During this operation, the rotation number of the compressor decreases and the outdoor unit fan rotates slowly.

**NOTE:** In the multi-split connection, this function cannot be used.

- Press **OUTDOOR UNIT LOW NOISE** to activate/deactivate the Outdoor Unit Low Noise operation.  
While the Outdoor Unit Low Noise operation is activated, **LOW NOISE** on the remote controller is displayed.  
The setting is preserved even if the air conditioner is turned off.

#### NOTES:

- This operation cannot be performed simultaneously with the Fan mode, Dry mode, and Powerful operation.
- If the wired remote controller (optional) is connected, this function is restricted.

## 8.3. 10 °C Heat operation

10 °C Heat operation maintains the room temperature at 10 °C so as to prevent the room temperature to drop too low.

- Press **10°C HEAT** to activate the 10 °C Heat operation.  
The indoor unit will emit 1 short beep and indicator on the indoor unit will turn on.
- Press to turn off the air conditioner.  
 indicator will turn off.

#### NOTES:

- During the 10 °C Heat operation, only **[SET]** is valid.
- When the room temperature is warm enough, this operation will not perform.
- If the wired remote controller (optional) is connected, this function is restricted.

## 9. SETTINGS ON INSTALLATION

### 9.1. Remote controller custom code setting

By setting custom code of indoor unit and remote controller, you can specify the air conditioner which the remote controller controls.

When two or more air conditioners are in the room and you wish to operate them separately, set the custom code (4 selections possible).

**NOTE:** If custom codes is different between the indoor unit and the remote controller, the indoor unit cannot receive a signal from the remote controller.

#### How to set the remote controller custom code

1. Press until only the clock is displayed on the remote controller display.
2. Press and hold **[MODE]** for more than 5 seconds.  
The current custom code will be displayed (initially set to A).
3. Press **[TEMP.]** () to change the custom code between A (**A**) ↔ B (**b**) ↔ C (**c**) ↔ D (**d**).  
\* Match the custom code on the display to the air conditioner custom code.
4. Press **[MODE]** again.  
The custom code will be set.  
The display will return to the clock display.

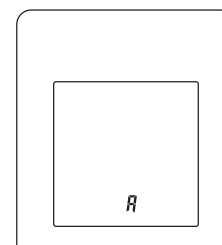

- To change the air conditioner custom code, contact authorized service personnel (initially set to A).
- If you do not press any buttons for 30 seconds after the custom code is displayed, the display returns to the clock display. In this case, repeat the setting from step 2.
- Depending on the remote controller, the custom code may return to A when replacing the batteries. In this case, reset the custom code as necessary. If you do not know the air conditioner custom code, try each code until you find the code which operates the air conditioner.

## 10. CLEANING AND CARE

### CAUTION

- Before cleaning this product, be sure to turn it off and disconnect all the power supply.
- Before starting operation, make sure that the intake grille has been shut completely. Incomplete closing of the intake grille might have an effect on the proper working or performance of the air conditioner.
- If the filter cleaning involves high-place work, consult the authorized service personnel.



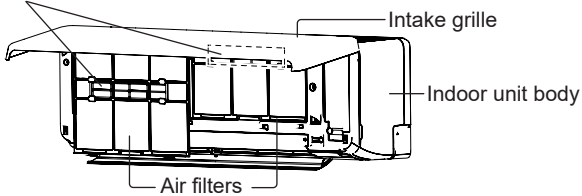

- Do not touch the aluminum fins of heat exchanger built-in the indoor unit to avoid personal injury when you maintain the unit.
- Do not expose the indoor unit to liquid insecticides or hair sprays.
- Do not stand on slippery, uneven, or unstable surfaces when you maintain the unit.

Air cleaning filters  
(Apple catechin filter, Ion deodorization filter)



## Frequencies at which the components are to be maintained

What to do		Frequency
Indoor unit body	Cleaning	When you notice
Air filter	Cleaning	Every 2 weeks
Apple-catechin filter (UTR-FA16)  (White)	Replacing	Every 3 months
Ion deodorization filter (UTR-FA16-2)  (Light blue)	Cleaning	Every 3 months
	Replacing	Every 3 years

\* The air cleaning filters are sold separately. When you replace them, contact the store of purchase.

## Cleaning indoor unit body

### NOTES:

- Do not use water hotter than 40 °C.
  - Do not use scouring cleanser, volatile solvents such as benzene or thinner.
1. Wipe the indoor unit body gently with a soft cloth moisten with warm water.
  2. Wipe the indoor unit body gently with a dry and soft cloth.

## Cleaning air filter

1. Open the intake grille until it snaps.

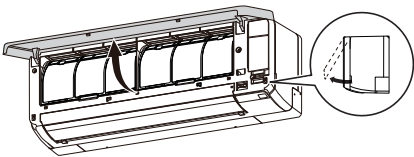

2. Remove the air filters.

Lift up the air filters' handle, disconnect the two lower tabs, and pull out.

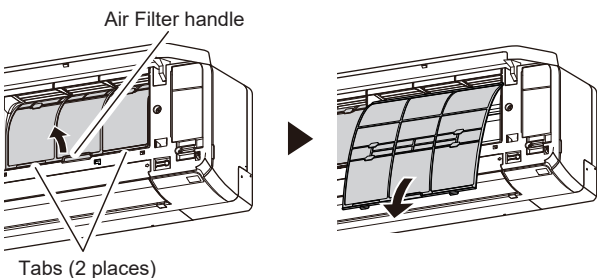

3. Remove the dust in either of the following ways.
  - Cleaning with vacuum cleaner.
  - Washing with mild detergent and warm water. After washing, dry the air filters thoroughly in shade.
4. Replace the air filters.
 

Align the sides of the air filter with the panel, and push in fully. Make sure to the two lower tabs are returned to their holes in the indoor unit properly.
5. Close the intake grille.
 

Press 4 places on the intake grille to close it completely.

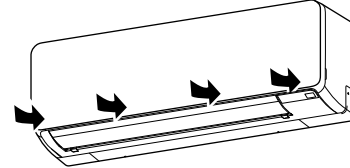

**NOTE:** If dirt accumulates on the air filter, airflow will be reduced, operating efficiency will lower, and the noise will increase.

## Cleaning Ion deodorization filter and Replacing Apple-catechin filter

1. Remove the air filters. Refer to steps 1 ~ 2 of "Cleaning air filter".
2. Remove the air cleaning filters from the air cleaning filter holder.

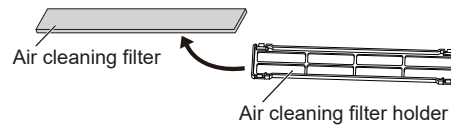

3. Flush the Ion deodorization filter with high-pressure hot water until the surface of the filters are covered with water.
4. Wash the Ion deodorization filter with diluent neutral detergent.
 

Do not ream or rub, otherwise the deodorizing effect may decrease.
5. Rinse the Ion deodorization filter with water flow.
6. Dry the Ion deodorization filter in shade.
7. Set the new or washed air cleaning filters into the air cleaning filter holders.

**NOTE:** Use the Apple-catechin filter as soon as possible after opening the package. The air cleaning effect decreases when the filters are left in the opened package.

8. Install the air cleaning filter holders to the air filters.
 

Engage the 4 hooks at the rear of the air cleaning filter holder with the latch at both ends of the air filter.

Latch (4 places at the rear)

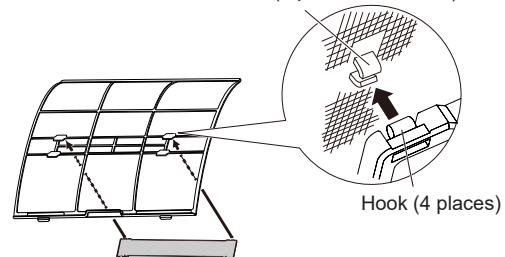

**NOTE:** Take care that the air cleaning filter does not project beyond the holder.

9. Replace the air filters and close the intake grille. Refer to steps 4 ~ 5 of "Cleaning air filter".



## Replacing Ion deodorization filter

1. Remove the air filters. Refer to steps 1 ~ 2 of "Cleaning air filter".
2. Remove the Ion deodorization filter from the air cleaning filter holder.
3. Install the new Ion deodorizing filter.

## Removing and installing intake grille

### ■ Removing intake grille

1. Open the intake grille until it snaps.
2. Pull the mounting shafts while keeping the intake grille in a horizontal position.

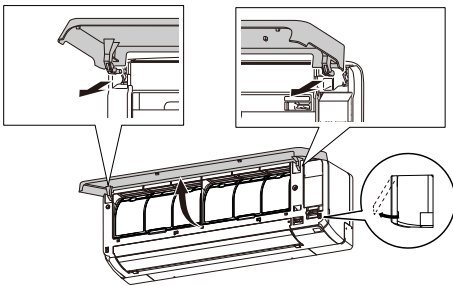

### ■ Installing intake grille

1. While holding the intake grille horizontal, set the left and right mounting shafts into the pillow blocks at the top of the front panel. Insert the shaft until it snaps to latch each shaft properly.
2. Close the intake grille.
3. Press 4 places on the intake grille to close it completely.

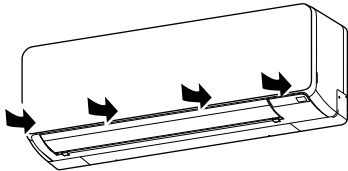

## After extended non-use of the unit

If you have shut down the indoor unit for 1 month or more, perform the Fan mode operation for half a day to dry the internal parts thoroughly before the normal operation.

## Additional inspection

After long period of use, accumulated dust inside the indoor unit may reduce the performance even if you have maintained the unit properly. In such a case, a product inspection is recommended. For more information, consult authorized service personnel.

## Filter indicator reset (Special setting)

This function can be used if set correctly during installation. Consult authorized service personnel in order to use this function.

- ☞ Clean the air filter when the indicator lamp show the following:

Indicator lamp	Blinking pattern
	Blinks 3 times, at intervals of 21 seconds

After cleaning, reset the filter indicator by pushing on the indoor unit for 2 seconds or less.

# 11. GENERAL INFORMATION

## ■ Heating performance

This air conditioner operates on the heat-pump principle, absorbing heat from air outdoors and transferring that heat to the indoor unit. As a result, the operating performance is reduced as outdoor air temperature drops.

If you feel that the heating performance is insufficient, we recommend you to use this air conditioner in conjunction with other kinds of heating appliance.

## ■ Automatic defrosting operation

When outdoor temperature is very low with high humidity, frost may form on the outdoor unit during the heating operation, and it could reduce the operating performance of the product.

For frost protection, a microcomputer-controlled automatic defrost function is equipped in this air conditioner.

If frost forms, the air conditioner will temporarily stop, and defrost circuit will operate briefly (maximum of 15 minutes.)

[I] indicator on the indoor unit blinks during this operation.

If frost forms on the outdoor unit after the Heating operation, the outdoor unit will stop automatically after it operates for a few minutes. Then the Automatic defrosting operation starts.

## ■ Auto-restart function

In event of power interruption such as a blackout, the air conditioner stops once. But it restarts automatically and performs previous operation when the power supply is resumed.

If any power interruption occurs after the timer is set, counting down of the timer will be reset.

After the power supply is resumed, [⏸] indicator on the indoor unit blinks to notify you that there has been a timer fault. In such a case, reset the clock and timer settings.

## ■ Malfunctions caused by other electrical devices

Use of other electrical appliances such as an electric shaver or nearby use of a wireless radio transmitter may cause the malfunction of the air conditioner.

If you encounter such a malfunction, turn off the circuit breaker once. Then turn it on again, and resume operation by using the remote controller.

## ■ Operable conditions of temperature and humidity

Permissible ranges of temperature and humidity are as follows:

Indoor temperature	Cooling/Dry	[°C]	18 to 32
	Heating	[°C]	16 to 30
Indoor humidity		[%]	80 or less (*1)

\*1: If the air conditioner is used continuously for many hours, water may condense on the surface and drip.

- If the unit is operated under the conditions except the permissible temperature range, the air conditioner operation may stop because of the automatic protection circuit working.
- Depending on the operating conditions, the heat exchanger may freeze, causing water leakage or other malfunction (in the Cooling or Dry mode).

## ■ Other information

- Do not use the air conditioner for any purpose other than room cooling/dry, room heating or fan.
- For the permissible ranges of temperature and humidity for the outdoor unit, refer to the outdoor unit specifications manual or product fiche.

## 12. OPTIONAL PARTS

### 12.1. Wired remote controller

The optional wired remote controller can be used.

**You can use wired and wireless remote controller together.**

However, some functions of the wireless remote controller are restricted. If you set the restricted functions, beeping sound will be heard, [I], [Ⓢ], [📶] and [📶] indicator on the indoor unit will blink.

<Restricted functions for wireless remote controller>

When using together with wired remote controller (2-wire)

- Powerful operation
- Outdoor Unit Low Noise operation
- 10 °C Heat operation

**You can use wired remote controller and wireless LAN control (optional).**

However, some operations from the mobile app are restricted.

**Multiple remote controller**

You can connect two wired remote controllers to one air conditioner.

Either remote controller can control the air conditioner.

However, the timer functions cannot be used by the secondary unit.

**Group control**

One remote controller can control up to 16 air conditioners. All of the air conditioners will be operated with the same settings.

You cannot use group control and wireless LAN control together.

### 12.2. Wireless LAN control

To use the wireless LAN control, the WLAN adapter and mobile app is necessary.

For how to operate the mobile app, refer to the operation manual of the mobile app.

After installing the WLAN adapter, attach the adapter information label to this manual.

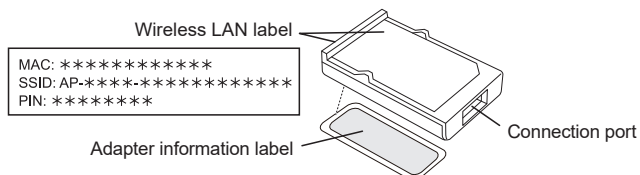

#### Information on WLAN adapter

Paste Adapter information label here

"AIRSTAGE Mobile" is a trademark of FUJITSU GENERAL LIMITED.

Google Play is a registered trademark of Google Inc.

App Store is a service mark of Apple Inc., registered in the U.S. and other countries.

#### Setting to use wireless LAN control

##### Step 1. Application software installation

1. Open "Google Play" or "App Store" depending on the type of your smartphone or tablet PC.
2. Search for "AIRSTAGE Mobile".
3. Install the application software (mobile app) following the instructions on your screen.

##### NOTE:

- If you cannot find the application software (mobile app), it is currently not available in your region.

##### Step 2. User registration

1. Open the installed mobile app.
2. Register the user (with either a smartphone or tablet PC) by following the instructions in the create an account section of the mobile app.

##### Step 3. Installing WLAN adapter

#### CAUTION

- Be sure to turn off the power supply of the air conditioner when installing or removing this product to avoid the risk of electric shock.
- Do not put fingers, sticks etc. in the connection part of this product and the connection slot of the indoor unit. Otherwise, electric shock or damage to the product may occur.
- Do not standing on an unstable platform when installing or removing this product to avoid injury.

1. Be sure to turn air conditioner off and to disconnect all the power supply.
2. Open the intake grille.

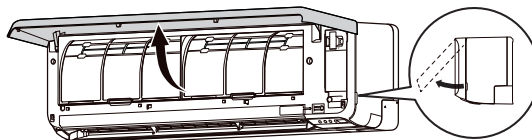

3. Open the WLAN adapter cover until it snaps.

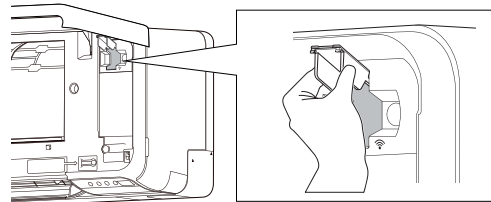

4. Plug the WLAN adapter into the connection slot of the indoor unit in the direction as shown in the figure.

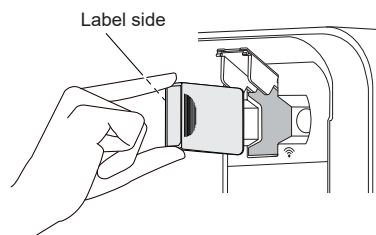

5. Close the WLAN adapter cover and the intake grille.

##### Step 4. Air conditioner registration (pairing of WLAN adapter)

##### NOTES:

- Before starting this setting, reconnect the power supply of the air conditioner and wait for 60 seconds or more.
- Check that the smartphone or tablet PC is linked to the access point you are connecting the air conditioner. The setting will not work if it is not connected to the same access point.
- To control 2 or more air conditioners with the same smartphone or tablet PC, repeat the setup of the chosen mode.

☞ Register the air conditioner by following the instructions on the mobile app.

This operation manual describes only the setting procedure of the remote controller.

When the registration is completed, [  ] indicator on the indoor unit will turn on.

#### For reference

##### <Manual connection>

Setting procedure of the remote controller



**NOTE:** If you do not press any buttons of the remote controller for 60 seconds, the remote controller display will return to the original display.

1. Press  on the remote controller until only the clock is displayed on the remote controller display.

2. Press and hold  on the remote controller for more than 5 seconds.

 will be displayed on the remote controller display.

3. Press  .

4. Select  using  (  ) (  ) .

5. Press  .

The indoor unit enters Manual connection mode and [  ] indicator on the indoor unit will blink.

**NOTE:** If the registration is not be finished in several minutes, Manual connection mode is canceled and [  ] indicator turns off.  
In this case, repeat the remote controller setting.

##### <Easy connection>

Setting procedure of the remote controller

**NOTE:** If you do not press any buttons of the remote controller for 60 seconds, the remote controller display will return to the original display.

1. Press  on the remote controller until only the clock is displayed on the remote controller display.

2. Press and hold  on the remote controller for more than 5 seconds.

 will be displayed on the remote controller display.

3. Press  .

4. Select  using  (  ) (  ) .

5. Press  .

The indoor unit enters Easy connection mode and [  ] indicator on the indoor unit will blink (on/off = 1 s/1 s).

When the WLAN adapter find a connectable WLAN access point, the blinking will become slowly (on/off = 2 s/0.5 s).

**NOTE:** If the connection to the access point is not be finished in several minutes, Easy connection mode is canceled and [  ] indicator turns off.  
In this case, repeat the remote controller setting.

## Temporary deactivation of wireless LAN

**NOTE:** If you do not press any buttons of the remote controller for 60 seconds, the remote controller display will return to the original display.

1. Press  on the remote controller until only the clock is displayed on the remote controller display.

2. Press and hold  on the remote controller for more than 5 seconds.

 will be displayed on the remote controller display.

3. Select **OFF** using  (  ) (  ) . \*

4. Press  .

[  ] indicator on the indoor unit will turn off.

\* If you want to activate wireless LAN again, select **ON** in step 2.

## Initialization (reset)

Initialize (reset) this product in the following situations:

- Changing the access point
- Disposing this product
- Transferring this product to a third party

### Unregister the air conditioner

Unregister the air conditioner by using the mobile app. (Refer to the operation manual of the mobile app for details.)

### Initialization of the WLAN adapter

**NOTE:** If you do not press any buttons of the remote controller for 60 seconds, the remote controller display will return to the original display.

1. Press  on the remote controller until only the clock is displayed on the remote controller display.

2. Press and hold  on the remote controller for more than 5 seconds.

 will be displayed on the remote controller display.

3. Select  using  (  ) (  ) .

4. Press  .

 on the remote controller display will blink.

5. Press  .

[  ] indicator on the indoor unit will turn off after blinking fast.

### To continue use

If you or third party wishes to continue the use of the product, follow the procedures in "Air conditioner registration (pairing of WLAN adapter)" to reconnect to a different access point.

**NOTE:** Wireless LAN setup is not possible if the previous owner did not unregister or initialize this product. In this case, contact your authorized service personnel.

## Firmware update

### CAUTION

Do not pull out the power plug nor turn off the circuit breaker during the firmware update of the indoor unit or WLAN device. It may cause malfunction.

#### For WLAN device

The firmware of the WLAN device may be updated automatically.

During the updating, you cannot operate the air conditioner from the mobile app. It will take for a maximum of 5 minutes.

#### For indoor unit

The firmware of the indoor unit may be updated. You can set the schedule of the updating or update the firmware manually from the mobile app. For details, refer to the operation manual for the mobile app.

During the updating, the indicator lamps flash and the air conditioner stops the operation. (Refer to "State of indicator lamps".) It will take for a maximum of 30 minutes.

## 12.3. Multi-split type air conditioner

This indoor unit can be connected to a multi-split type outdoor unit. The multi-split type air conditioner allows multiple indoor units to be operated in multiple locations. The indoor units may be operated simultaneously, in accordance with their respective output.

### Simultaneous Use of Multiple Units

- When using a multi-split type air conditioner, the multiple indoor units can be operated simultaneously, but when 2 or more indoor units of the same group are operated simultaneously, the heating and cooling efficiency will be less than when a single indoor unit is used alone. Accordingly, when you wish to use more than 1 indoor unit for cooling at the same time, the use should be concentrated at night and other times when less output is required. In the same way, when multiple units are used simultaneously for heating, it is recommended that they be used in conjunction with other auxiliary space heaters, as required.
- Seasonal and outdoor temperature conditions, the structure of the rooms and the number of persons present may also result in differences of operating efficiency. We recommend that you try various operating patterns in order to confirm the level of heating and cooling output provided by your units, and use the units in the way that best matches your family's lifestyle.
- If you discover that 1 or more units delivers a low level of cooling or heating during simultaneous operation, we recommend that you stop simultaneous operation of the multiple units.
- Operation cannot be done in the following different operating modes. If the indoor unit is instructed to do an operating mode that it cannot perform, [ ] indicator on the indoor unit will flash (1 second on, 1 second off) and the unit will go into the standby mode.
  - Heating mode and Cooling mode (or Dry mode)
  - Heating mode and Fan mode
- Operation can be done in the following different operating modes.
  - Cooling mode and Dry mode
  - Cooling mode and Fan mode
  - Dry mode and Fan mode

- The operating mode (Heating mode or Cooling (Dry) mode) of the outdoor unit will be determined by the operating mode of the indoor unit that was operated first. If the indoor unit was started in the Fan mode, the operating mode of the outdoor unit will not be determined.

For example, if indoor unit (A) was started in the Fan mode and then indoor unit (B) was then operated in the Heating mode, indoor unit (A) would temporarily start operation in the Fan mode but when indoor unit (B) started operating in the Heating mode, [ ] indicator for indoor unit (A) would begin to flash (1 second on, 1 second off) and it would go into standby mode. Indoor unit (B) would continue to operate in Heating mode.

## 13. TROUBLESHOOTING

### WARNING

- ! In the following events, immediately stop operation of the air conditioner, and disconnect all the power supply by turning off the electrical breaker or disconnecting the power plug. Then consult your dealer or authorized service personnel.

As long as the unit is connected to the power supply, it is not insulated from the power supply even if the unit is turned off.

- Unit smells of something burning or emits smoke
- Water leaks from the unit

#### Does not operate at all.

- Has there been a power outage?  
In this case, the unit restarts automatically after the power supply is resumed. (Refer to **page 9**.)
- Has the circuit breaker been turned off?  
⇒ Turn on the circuit breaker.
- Has a fuse blown out or the circuit breaker been tripped?  
⇒ Replace the fuse or reset the circuit breaker.
- Is the timer operating?  
⇒ To check or deactivate the timer setting, refer to **page 6**.

#### Poor cooling or heating performance.

- Is the unit operating under the conditions except the permissible temperature range?  
In this case, the air conditioner may stop because of the automatic protection circuit working.
- Is the air filter dirty?  
⇒ Clean the air filter. (Refer to **page 7**.)
- Is the intake grille or outlet port of indoor unit blocked?  
⇒ Remove the obstructions.
- Is the room temperature adjusted appropriately?  
⇒ To change the temperature setting, refer to **page 5**.
- Is a window or door left opened?  
⇒ Close the window or the door.
- Is the fan speed set to Quiet?  
⇒ To change the fan speed, refer to **page 5**.
- Has the Outdoor Unit Low Noise operation been set?  
⇒ To stop the Outdoor Unit Low Noise operation, refer to **page 7**.
- <In the Cooling mode> Is direct or strong sunlight shining into the room?  
⇒ Close the curtains.
- <In the Cooling mode> Are there other heating appliances or computers operating, or too many people in the room?  
⇒ Turn the heating appliances or computers off, or set the temperature lower. (Refer to **page 5**.)

**Humidity does not drop during the Dry operation.**

- You cannot set the target humidity in the Dry mode. If you feel high humidity, set the temperature lower.

**Airflow is weak or stops.**

- Is the fan speed set to Quiet?  
⇒ To change the fan speed, refer to **page 5**.
- Has the Fan Control for Energy Saving set? In this case, the indoor unit fan may stop temporarily while the Cooling operation.  
⇒ To cancel the Fan control for energy saving, refer to **page 7**.
- <In the Heating mode> Have you just started the operation? In this case, the fan rotates at a very low speed temporarily to warm up the internal parts of the unit.
- <In the Heating mode> Is the room temperature higher than the set temperature? In this case, the outdoor unit stops and the indoor unit fan rotates at very low speed.
- <In the Heating mode> Is [I] indicator blinking? In this case, the Automatic defrosting operation is working. The indoor unit stops for maximum of 15 minutes. (Refer to **page 9**.)
- <In the Dry mode> The indoor unit operates at a low fan speed to adjust the room humidity, and may stop from time to time.
- <In the Auto mode> While the monitoring operation, the fan rotates at a very low speed.

**Noise is heard.**

- Is the unit operating, or immediate after stopping operation? In this case, refrigerant flowing sound may be heard. It may be particularly noticeable for 2-3 minutes after starting operation.
- Do you hear a slight squeaking sound during the operation? This sound is produced by the minute expansion and contraction of the front panel caused by temperature change.
- <In the Heating mode> Do you hear a sizzling sound? This sound is produced by the Automatic defrosting operation. (Refer to **page 9**.)

**Smell coming from the unit.**

- The air conditioner may absorb various smells generated from interior textile, furniture, or cigarette smoke. These smells may be emitted during the operation.

**Mist or steam is emitted from the unit.**

- <In the Cooling or Dry mode> A thin mist may be generated by condensation formed with sudden cooling process.
- <In the Heating mode> Is [I] indicator on the indoor unit blinking? In this case, steam may rise from the outdoor unit because of the Automatic defrosting operation. (Refer to **page 9**.)

**Outdoor unit emits water.**

- <In the Heating mode> The outdoor unit may emit water generated by the Automatic defrosting operation. (Refer to **page 9**.)

**The unit operates differently from the remote controller setting.**

- Are the batteries in the remote controller exhausted?  
⇒ Replace the batteries.

**Operation is delayed after restart.**

- Has the power supply turned from Off to On suddenly? In this case, the compressor will not operate for about 3 minutes to prevent a blowout of the fuse.

Immediately stop operation and turn off the electrical breaker in following cases. Then consult authorized service personnel.

- The problem persists even if you perform these checks or diagnostics.
- On the indoor unit, [I] and [⏸] blink while [⏸] is blinking fast.

**NOTE:** For any troubleshooting related to the WLAN control, refer to the setting manual for WLAN adapter or the mobile app installed in your smartphone or tablet PC.





**State of indicator lamps**

📶 : The instruction is relating to the wireless LAN control (optional).

Lighting pattern: ○ Off, ● On, ⚡ Blinking, — Any state

State	Causes and solutions	See page
	Automatic defrosting operation ⇒ Wait until finishing the defrosting (maximum of 15 minutes).	9
	Filter indicator ⇒ Clean the air filter and reset the filter sign.	9
	Error code display ⇒ Consult authorized service personnel.	-
	Timer setting error because of Auto restart ⇒ Reset the clock and timer settings.	9
	Test run operation (for authorized personnel only) ⇒ Press (⏸) to quit the test run.	3
	The power to the access point is not on. ⇒ Check that the power to the access point is on.	-
	There is a possibility that the WLAN adapter is not properly connected to the access point. ⇒ Disconnect the power supply to the air conditioner (via breaker or plug), and then re-connect.	10
	The firmware of the WLAN device is being updated. You cannot operate the air conditioner from the mobile app. Operate from the remote controller or wait until the update is complete (for a maximum of 5 minutes).	12
	During the air conditioner registration (pairing of WLAN adapter)	10
	The indoor unit is preparing the firmware update. You cannot operate the air conditioner. Wait until the update is complete (for a maximum of 30 minutes).	12
	<While the operation is stopped> The indoor unit is in the firmware update. You cannot operate the air conditioner. Wait until the update is complete (for a maximum of 30 minutes).	12
	<While the operation is stopped> The firmware update of the indoor unit is complete. The settings from the wireless remote controller are initialized. Control the air conditioner from the wireless remote controller to resend the settings.	12



	<p>&lt;While the operation is stopped&gt;</p> <p>If you cannot operate the air conditioner, the malfunction may occur on the firmware of the indoor unit.</p> <p>Consult authorized service personnel.</p>		12
	Restricted function		10
 <p>(Slow)</p>	<p>(In the multi-split connection) Standby mode</p> <p>⇒ Check the set operation mode of the indoor units.</p>		12

### Manual Auto operation and Filter indicator reset

You can operate the air conditioner with  on the indoor unit.

Status	Time to keep pressing	Mode or operation
In operation	More than 3 seconds	Stop
Stopping	2 seconds or less	Filter indicator reset
	More than 3 seconds and less than 10 seconds	Auto (*1)
	More than 10 seconds (Only for servicing.) (*2)	Forced cooling

\*1: In the multi-split connection, the operation mode follows the other indoor units.

\*2: To stop the forced cooling, press this button or  on the remote controller.

## Table des matières

1. CONSIGNES DE SÉCURITÉ.....	1
2. PRÉPARATION .....	2
3. NOMENCLATURE DES COMPOSANTS.....	3
3.1. Unité intérieure.....	3
3.2. Télécommande.....	3
3.3. Insertion des piles .....	5
4. OPÉRATIONS DE BASE.....	5
5. RÉGLAGES DU FLUX D'AIR .....	5
5.1. Réglage de la vitesse du ventilateur .....	5
5.2. Réglage de direction du flux d'air .....	5
6. FONCTIONNEMENTS PAR MINUTERIE .....	6
6.1. Minuterie On (Marche) ou minuterie Off (Arrêt) ...	6
6.2. Minuterie à programmation .....	6
6.3. Minuterie de mise en veille .....	6
7. FONCTIONNEMENT À ÉCONOMIE D'ÉNERGIE ....	6
7.1. Mode Économie .....	6
7.2. Contrôle du ventilateur pour les économies d'énergie....	7
8. AUTRES MODES DE FONCTIONNEMENT .....	7
8.1. Mode Puissant.....	7
8.2. Fonctionnement silencieux de l'unité extérieure....	7
8.3. Mode chauffage 10 °C.....	7
9. RÉGLAGES AU MOMENT DE L'INSTALLATION ....	7
9.1. Réglage du code personnalisé de télécommande ...	7
10. NETTOYAGE ET ENTRETIEN.....	7
11. INFORMATIONS GÉNÉRALES .....	9
12. PIÈCES EN OPTION.....	10
12.1. Télécommande filaire .....	10
12.2. Commande de réseau local sans fil .....	10
12.3. Climatiseur type multi-split .....	12
13. DÉPANNAGE .....	12



### [Téléchargements des documents]

Vous pouvez également trouver le mode d'emploi sur notre site Web.

<https://www.fujitsu-general.com/global/support/downloads/search/index.html>

## 1. CONSIGNES DE SÉCURITÉ

Pour prévenir tout risque de blessure personnelle ou de dégâts matériels, lisez attentivement cette section avant d'utiliser ce produit et conformez-vous aux précautions de sécurité suivantes.

Un fonctionnement incorrect en raison du non-respect du suivi des instructions peut causer des préjudices ou des dommages, la gravité de ceci est classée comme suit :



### AVERTISSEMENT

Cette indication signale un risque de mort ou de blessure grave.



### ATTENTION

Cette indication signale un risque de blessure ou des dommages matériels.



Ce marquage indique une action qui est INTERDITE.



Ce marquage indique une action qui est OBLIGATOIRE.



### AVERTISSEMENT



- Ce produit ne contient aucune pièce dont l'entretien est à charge de l'utilisateur. Demandez-toujours à un service de maintenance agréé pour les réparations, l'installation et le déplacement de ce produit. Une mauvaise installation ou manipulation provoque des fuites, une décharge électrique ou un incendie.
- Dans le cas de fonctionnement défectueux comme odeur de brûlé, arrêtez immédiatement l'utilisation du climatiseur et débranchez toute l'alimentation électrique en fermant le disjoncteur électrique ou en débranchant la prise d'alimentation. Faites ensuite appel à un service de maintenance agréé.
- Prenez soin de ne pas endommager le câble d'alimentation. S'il est endommagé, il doit être remplacé par un technicien de service agréé afin d'éviter tout risque.
- Si vous suspectez une fuite de réfrigérant, toutes les flammes nues doivent être enlevées ou éteintes et consultez ensuite un technicien de service agréé.
- En cas d'orage ou d'un quelconque signe annonçant la foudre, mettez le climatiseur hors tension à l'aide de la télécommande, et évitez de toucher le produit ou la source d'alimentation pour prévenir tous risques électriques.
- L'utilisation de cet appareil n'est pas prévue pour des personnes (y compris les enfants) ayant des capacités physiques, sensorielles ou mentales réduites ou n'ayant pas l'expérience ou les connaissances nécessaires, à moins qu'elles ne soient supervisées ou formées par une personne responsable de leur sécurité. Veuillez surveiller les enfants et vous assurer qu'ils ne jouent pas avec cet appareil.
- Jetez les matériaux d'emballage de manière adéquate. Déchirez et jetez les sacs d'emballage en plastique de sorte que les enfants ne puissent pas jouer avec. Les enfants qui jouent avec le sac en plastique d'origine risquent de s'étouffer avec.



- Ne mettez pas ce produit hors ou sous tension en branchant ou débranchant la prise ni en coupant ou allumant le disjoncteur.
- N'utilisez pas de gaz inflammables à proximité de ce produit.
- Ne vous exposez pas directement au flux d'air froid pendant trop longtemps.
- N'insérez pas vos doigts ou tout autre objet dans l'orifice de sortie ou l'orifice d'admission.
- N'utilisez pas l'appareil avec des mains mouillées.



### ATTENTION



- Fournissez de temps en temps une ventilation pendant l'utilisation.
- Utilisez toujours ce produit avec les filtres à air installés.
- Vérifiez qu'aucun équipement électronique ne se trouve à moins de 1 m (40 po) de l'appareil.
- Coupez toute l'alimentation électrique en cas de non-utilisation de l'appareil pendant de longues périodes.
- Après une longue période d'utilisation, assurez-vous que le support de l'unité d'intérieur soit contrôlé pour empêcher toute chute du produit.
- La direction du flux d'air et la température ambiante doivent être choisis avec précaution lorsque vous utilisez le climatiseur dans une pièce où se trouvent des enfants, des personnes âgées ou malades.
- Maintenez propre et rangée la surface autour de l'unité extérieure, et ne placez pas d'objets autour d'elle. Tout objet bloquant ou pénétrant les orifices de sortie risque de causer un dysfonctionnement de l'appareil.



- N'orientez pas le flux d'air vers des feux ouverts ou des appareils de chauffage.
- N'obstruez et ne couvrez ni la grille d'admission ni l'orifice de sortie.
- N'exercez pas de forte pression sur les ailettes du radiateur.
- Ne grimpez pas, ne placez pas d'objets ou n'accrochez des objets sur ce produit.
- Ne placez aucun autre produit électrique ou domestique en dessous de ce produit. Une fuite goutte à goutte de condensation pourrait les rendre humides et peuvent causer des dommages ou un fonctionnement défectueux de vos appareils.

## ⚠ ATTENTION

- N'exposez pas ce produit directement à l'eau.
- N'utilisez pas ce produit pour la conservation des denrées alimentaires, des plantes, des animaux, des équipements de précision, des œuvres d'art ou autres objets. Cela peut provoquer la détérioration de la qualité de ces éléments.
- N'exposez pas d'animaux ni de plantes au flux d'air direct.
- Ne buvez pas l'eau de vidange du climatiseur.
- Ne rallongez pas le câble d'alimentation.
- Ne touchez pas les ailettes en aluminium de l'échangeur thermique intégré à ce produit afin d'éviter toute blessure lors de l'entretien de l'unité.
- Ne vous tenez pas sur un escabeau instable lors de l'utilisation ou le nettoyage de ce produit. Il peut se retourner et peut causer des blessures.

Cet appareil contient des gaz à effet de serre fluorés.

### Pour les modèles à réfrigérant R32

Pour vérifier le type de réfrigérant de votre appareil, consultez l'étiquette des spécifications.

## ⚠ AVERTISSEMENT

- L'appareil doit être installé, utilisé et stocké dans une pièce avec une surface au sol supérieure à X m<sup>2</sup>.

Quantité de charge de réfrigérant M (kg)	Surface minimale de la pièce X (m <sup>2</sup> )
M ≤ 1,22	-
1,22 < M ≤ 1,23	1,45
1,23 < M ≤ 1,50	2,15
1,50 < M ≤ 1,75	2,92
1,75 < M ≤ 2,0	3,82
2,0 < M ≤ 2,5	5,96
2,5 < M ≤ 3,0	8,59
3,0 < M ≤ 3,5	11,68
3,5 < M ≤ 4,0	15,26

(CEI 60335-2-40)

- L'appareil doit être stocké dans une chambre sans sources d'inflammation fonctionnant en continu (par exemple des flammes nues, un appareil à gaz en fonctionnement, un dispositif de chauffage électrique en fonctionnement).
- L'appareil doit être stocké dans une zone bien ventilée.
- Soyez conscient que les réfrigérants peuvent ne pas avoir d'odeur.
- L'appareil doit être stocké de manière à éviter les dommages mécaniques.
- La mise au rebut de l'appareil doit être effectuée correctement, conformément aux réglementations nationales ou régionales.
- Lors du transport ou d'un déplacement de l'unité intérieure, la tuyauterie doit être recouverte avec le support à crochet mural comme protection. Ne déplacez pas l'appareil en tenant la tuyauterie de l'unité intérieure. (La tension appliquée sur les joints de tuyaux risque de causer une fuite de gaz inflammable pendant le fonctionnement).

- N'installez pas l'unité dans une zone remplie d'huile minérale comme une usine ou une zone contenant une grande quantité d'éclaboussures d'huile ou de vapeur comme une cuisine.
- N'installez pas l'unité dans un endroit qui pourrait être potentiellement exposé à des fuites de gaz inflammables ou dans lequel sont présents des gaz corrosifs, par exemple, des endroits situés près d'une source thermique.
- N'utilisez pas de moyens pour accélérer le processus de dégivrage ou pour nettoyer l'appareil, hormis ceux recommandés par le fabricant.
- Ne pas percer ou brûler.
- N'éclaboussez pas le produit avec de l'eau afin d'éviter tout risque concernant la sécurité.

Explication des symboles affichés sur l'unité intérieure ou l'unité extérieure.



### AVERTISSEMENT

Ce symbole indique que cet appareil utilise un réfrigérant inflammable. S'il y a une fuite du réfrigérant et qu'il est exposé à une source d'allumage externe, il y a un risque d'incendie.



### ATTENTION

Ce symbole indique que le mode d'emploi doit être lu attentivement.



### ATTENTION

Ce symbole indique que le personnel de service devrait manipuler cet équipement en se référant au manuel d'installation.



### ATTENTION

Ce symbole indique que des informations sont disponibles telles que le manuel d'utilisation ou le manuel d'installation.

## 2. PRÉPARATION



### AVERTISSEMENT



- Assurez-vous d'empêcher les nourrissons et les enfants en bas âge d'avaler accidentellement les piles.



### ATTENTION



- En cas de contact avec la peau, les yeux ou la bouche du liquide s'écoulant des piles, rincez abondamment à l'eau et consultez votre médecin.
- Retirez immédiatement les piles déchargées et jetez-les conformément aux lois locales et aux règlements de votre région.



- N'essayez pas de recharger des piles sèches.
- N'utilisez pas des piles sèches qui ont été rechargées.

### Accessoires de l'unité intérieure

Vérifiez que les accessoires suivants sont fournis.

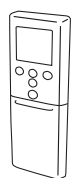

Télécommande



Porte-télécommande



Vis autotaraudeuses

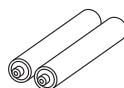

Piles

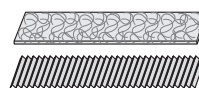

Filtres d'épuration d'air

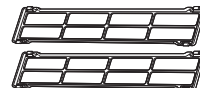

Supports de filtre d'épuration d'air

### Installation du support de Télécommande

1

Vis autotaraudeuses



2

Insérer



3

Faire glisser vers le haut



### 3. NOMENCLATURE DES COMPOSANTS

#### ATTENTION

- ! Pour assurer la transmission du signal entre la télécommande et l'unité intérieure, gardez le récepteur du signal à l'écart des éléments suivants :
- Rayonnement solaire direct ou autres lumières intenses
  - Télévision à écran plat
- Dans les pièces à éclairage fluorescent instantané (type inverseur), le signal risque de ne pas être transmis correctement. En pareil cas, adressez-vous au magasin où vous avez acheté le produit.

#### 3.1. Unité intérieure

📶 : L'instruction concerne le contrôle du réseau local sans fil (facultatif).

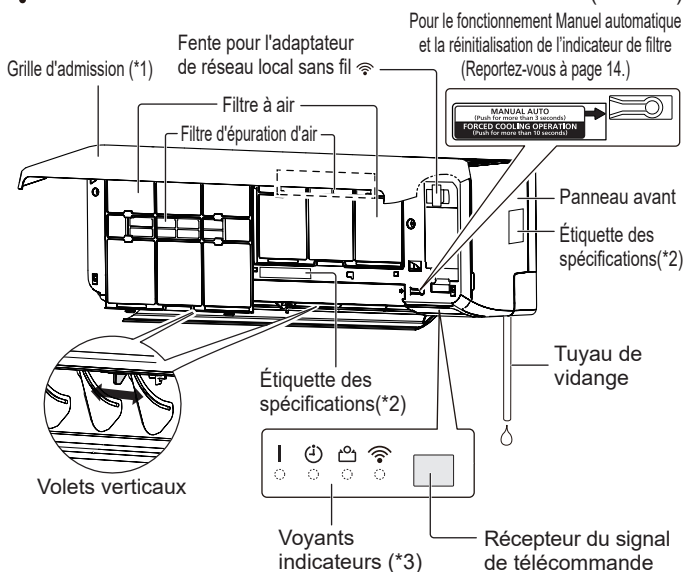

\*1: Avant de démarrer l'appareil, vérifiez que la grille d'admission est complètement fermée. Une fermeture incomplète risque d'affecter le bon fonctionnement ou les performances de l'appareil.

\*2: La position de fixation de l'étiquette des spécifications varie en fonction de l'unité intérieure.

\*3: Les voyants indicateurs s'allument dans les conditions suivantes.

	Nom	Couleur	Fonctionnement ou condition
	Opération	Vert	Fonctionnement normal
🕒	Minuterie	Orange	Fonctionnement par minuterie
👤	Économie	Vert	Fonctionnement en économie fonctionnement à Chauffage 10 °C
📶	Réseau local sans fil	Orange	La commande de réseau local sans fil est active (en option).

### 3.2. Télécommande

Lorsque vous utilisez la télécommande en option, l'apparence et la procédure de fonctionnement peuvent différer.

Pour plus de détails, consultez le mode d'emploi de chaque télécommande.

#### ATTENTION

- ! Pour éviter tout dysfonctionnement ou dommage de la télécommande :
    - Placez la télécommande à l'abri des rayons directs du soleil ou d'une chaleur excessive.
    - Retirez les piles si l'appareil n'est pas utilisé pendant une longue période.
  - Des obstacles tels qu'un rideau ou une paroi entre la télécommande et l'unité intérieure peuvent affecter la transmission du signal.
  - Retirez le film protecteur avant de l'utiliser.
  - Gardez la télécommande hors de portée des bébés et des jeunes enfants.
  - Gardez les piles hors de portée des bébés et des jeunes enfants.
- ⊘
- Ne donnez pas de chocs violents à la télécommande.
  - Ne versez pas d'eau sur la télécommande.

#### Affichage de la télécommande

Cette section affiche tous les témoins possibles afin d'en permettre la description. En fonctionnement réel, l'affichage est associé à l'utilisation des touches et ne montre que les témoins nécessaires pour chaque réglage.

#### Pour les opérations de base .... Consultez la page 5.



Permet de lancer ou d'arrêter le fonctionnement du climatiseur.

MODE

Permet de modifier le mode de fonctionnement. \*|

TEMP.



Permet d'ajuster le réglage de température. \*|

#### Pour le mode Chauffage 10 °C ..... Consultez la page 7.



Permet d'activer le mode Chauffage 10 °C.

#### Pour le mode Économie d'énergie .... Consultez la page 6.



Permet d'activer ou de désactiver le mode Économie. |

#### Pour le Fonctionnement silencieux de l'unité extérieure .... Consultez page 7.



Permet d'activer ou de désactiver le Fonctionnement silencieux de l'unité extérieure.

N'appuyez pas sur cette touche lors d'une utilisation normale. Elle sert à démarrer le test de fonctionnement (pour utilisation par un technicien de service agréé uniquement).

**REMARQUE :** Si le test de fonctionnement démarre par inadvertance, appuyez sur pour terminer le test de fonctionnement.

- \* : Le réglage doit être effectué lorsque l'écran de réglage est affiché pour chaque fonction.
- | : La touche n'est active que lorsque le climatiseur fonctionne.
- 📶 : L'instruction concerne le contrôle du réseau local sans fil (facultatif).

### Émetteur de signaux

Permet une communication correcte avec le récepteur de signaux de l'unité intérieure.

- La portée est d'environ 7 m.
- [▲] s'affiche une fois le signal transmis.
- L'unité intérieure émet un signal sonore à réception du signal. Si aucun bip n'est émis, appuyez une nouvelle fois sur la touche.

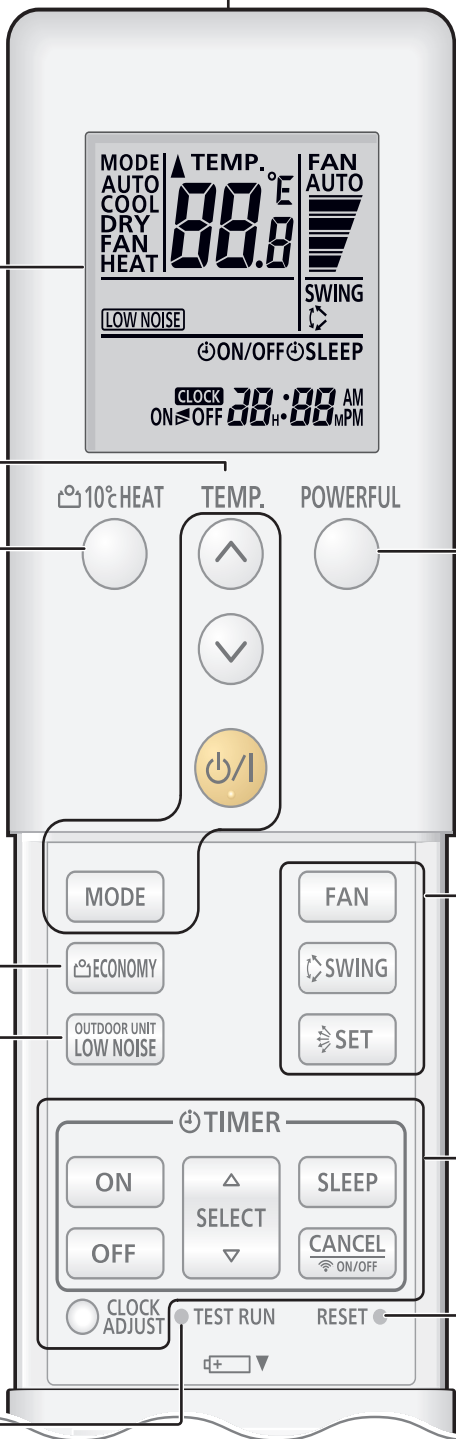

### Pour le mode Puissant .....Consultez la page 7.

**POWERFUL** Permet d'activer ou de désactiver le mode Puissant. |

### Pour les réglages du flux d'air .....Consultez la page 5.

- FAN** Commande la vitesse du ventilateur. \*|
- SWING** Permet de régler le mode Oscillation automatique. |
- SET** Permet de contrôler la direction du flux d'air haut/bas. |

### Pour les Fonctionnements par minuterie .....Consultez la page 6.

- ON** Permet de régler la minuterie On (Marche). (\*1)
- OFF** Permet de régler la minuterie Off (Arrêt). (\*1)  
Une pression prolongée dessus permet de passer en mode de réglage du réseau local sans fil. (Consultez page 10.) 📶
- SLEEP** Permet de régler la minuterie de mise en veille.  
Permet de désactiver le réglage de la minuterie.
- CANCEL** Une pression prolongée dessus permet d'activer ou de désactiver le contrôle du réseau local sans fil. (Consultez page 11.) 📶
- SELECT** Permet d'ajuster la valeur des réglages de l'horloge ou de la minuterie.
- CLOCK ADJUST** Permet de commencer le réglage de l'horloge.

\*1 : Si vous réglez à la fois la minuterie On (Marche) et la minuterie Off (Arrêt), elles vont fonctionner dans l'ordre de l'heure configurée.

### Après avoir remplacé les piles

**RESET** Appuyez sur cette touche comme indiqué dans la figure suivante. Utilisez la pointe d'un stylo bille ou un autre objet de petite taille.





### 3.3. Insertion des piles

Type de piles : R03/LR03/AAA x 2

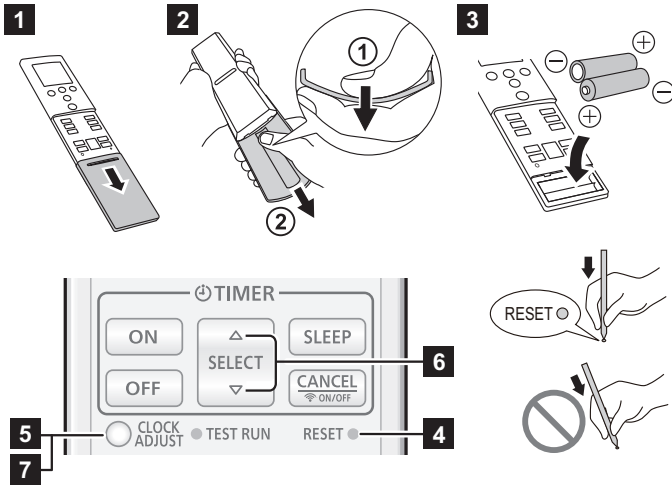

- 1** Tirez le couvercle dans la direction de la flèche et ouvrez-le jusqu'à ce qu'il soit coincé.
- 2** Retirez le couvercle.
  - 1 Retournez la télécommande et poussez l'arrière du couvercle et retirez les pinces en recourbant le couvercle.
  - 2 Tirez dans la direction de la flèche tout en recourbant le couvercle.
- 3** Insérez les piles comme indiqué dans la figure ci-dessus.
- 4** Appuyez sur **RESET** comme indiqué dans la figure ci-dessus. Utilisez la pointe d'un stylo bille ou un autre objet de petite taille.
- 5** Appuyez sur **CLOCK ADJUST** pour commencer le réglage de l'horloge.
- 6** Appuyez sur **SELECT** ( $\Delta$ / $\nabla$ ) pour régler l'horloge. Appuyez sur les boutons pour modifier l'horloge par incrément d'une minute. Maintenez enfoncés les boutons pour modifier l'horloge par incrément de 10 minutes.
  - \* Pour changer l'indicateur de l'heure (12 heures  $\leftrightarrow$  24 heures), appuyez sur **TEMP.** ( $\odot$ / $\ominus$ ).
- 7** Appuyez sur **CLOCK ADJUST** pour achever le réglage.
- 8** Installez et fermez le couvercle.

#### REMARQUES :

- Utilisez uniquement le type de piles spécifié.
- N'utilisez pas différents types de piles et ne mélangez pas piles neuves et piles usagées.
- Les piles peuvent être utilisées pendant 1 an environ avec une utilisation ordinaire.
- Si la portée de la télécommande diminue sensiblement, remplacez les piles et appuyez sur **RESET** en suivant les indications de la figure ci-dessus.

## 4. OPÉRATIONS DE BASE

### 3 étapes pour lancer le fonctionnement

1. Appuyez sur **(ON/OFF)** pour lancer ou arrêter le fonctionnement.
2. Appuyez sur **MODE** pour sélectionner le mode de fonctionnement. Le mode de fonctionnement se change comme suit.
 

<b>AUTO</b>	<b>COOL</b>	<b>DRY</b>	<b>FAN</b>	<b>HEAT</b>
(Auto)	(Refroidissement)	(Déshumidification)	(Ventilateur)	(Chauffage)
3. Appuyez sur **TEMP.** ( $\odot$ / $\ominus$ ) pour régler la température souhaitée. La température change par incréments de 0,5 °C.

#### Plage de configuration de la température

Auto/Refroidissement/Déshumidification	18,0 - 30,0 °C
Chauffage	16,0 - 30,0 °C

#### REMARQUES :

- En mode Refroidissement ou Déshumidification, réglez la température sur une valeur inférieure à la température actuelle de la pièce.
- En mode Refroidissement, il se peut que le ventilateur de l'unité intérieure s'arrête de temps à autre afin d'effectuer une commande du ventilateur pour les économies d'énergie rendues possibles par l'arrêt de la rotation du ventilateur de l'unité intérieure lorsque l'unité extérieure est arrêtée. Cette fonction est activée avec le réglage initial. Pour désactiver la fonction, voir « 7.2. Contrôle du ventilateur pour les économies d'énergie ».
- En mode Chauffage,
  - réglez la température sur une valeur supérieure à la température actuelle de la pièce.
  - au début du fonctionnement, le ventilateur de l'unité intérieure tourne à très faible vitesse pendant 3 à 5 minutes.
  - le dégivrage automatique prend la priorité sur le mode Chauffage chaque fois que cela est nécessaire.
- En mode Ventilateur, la commande de température n'est pas disponible.

### Modification de l'unité de température

1. Si le climatiseur fonctionne, appuyez sur **(ON/OFF)** pour arrêter l'appareil.
2. Appuyez sur **TEMP.** ( $\odot$ ) et maintenez-le enfoncé pendant plus de 5 secondes. L'unité de température actuelle s'affiche. (Réglage d'usine : °C)
3. Appuyez sur pour modifier **TEMP.** ( $\odot$ / $\ominus$ ) l'unité de température (°C  $\leftrightarrow$  °F)
4. Appuyez sur **(ON/OFF)** pour terminer le réglage. Si vous n'appuyez pas sur la touche pendant 30 secondes, la température affichée sera conservée.

## 5. RÉGLAGES DU FLUX D'AIR

### 5.1. Réglage de la vitesse du ventilateur

- Appuyez sur **FAN** pour contrôler la vitesse du ventilateur. La vitesse du ventilateur change comme suit.



Lorsque **AUTO** est sélectionné, la vitesse du ventilateur dépend des conditions d'utilisation.

Réglez la vitesse du ventilateur sur Élevée afin d'augmenter l'effet de filtrage de l'air.

### 5.2. Réglage de direction du flux d'air

Pour des détails sur les portées du flux d'air, consultez « Plage de la direction du flux d'air ».

#### Réglage de la direction du flux d'air haut/bas

- Appuyez sur **SET** pour régler la direction du flux d'air haut/bas.

#### Réglage de la direction du flux d'air gauche/droite

#### ATTENTION

- Avant d'ajuster la direction du flux d'air gauche/droite, assurez-vous que le volet horizontal s'est complètement arrêté.

- Ajustez les deux boutons à la main.

#### Réglage du mode Oscillation

- Appuyez sur **SWING** pour lancer/arrêter le mode Oscillation.

**REMARQUE :** La fonction Oscillation peut cesser temporairement lorsque le ventilateur de l'unité intérieure tourne à très faible vitesse ou est à l'arrêt.

## Plage de la direction du flux d'air

### Direction du flux d'air haut/bas

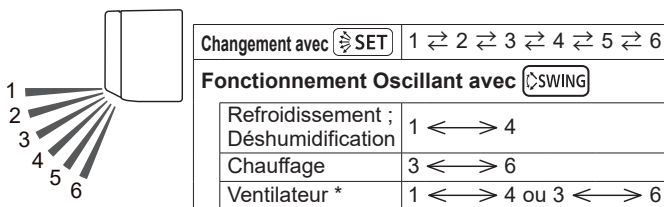

\* La plage du fonctionnement Oscillant dépend de la direction du flux d'air réglé avant le fonctionnement Oscillant.

#### REMARQUES :

- N'ajustez pas les volets de direction du flux d'air manuellement.
- En mode Auto ou Chauffage, la direction du flux d'air reste en position 1 pendant un moment au début de l'opération.
- En mode Refroidissement ou Déshumidification, la position 1-3 est recommandée pour empêcher tout écoulement de condensation pouvant provoquer des dommages matériels. Si la position 4-6 est maintenue pendant 30 minutes ou plus dans ces modes, la direction du flux d'air repasse automatiquement en position 3.
- Lors de l'utilisation de l'appli mobile (commande de réseau local sans fil en option nécessaire), le flux d'air haut/bas peut être sélectionné parmi 4 positions.

## 6. FONCTIONNEMENTS PAR MINUTERIE

**REMARQUE :** Lorsque l'indicateur **ON/OFF** sur l'unité intérieure clignote, réglez à nouveau l'horloge et la minuterie. Ce clignotement indique que l'horloge interne connaît une défaillance à cause d'une coupure de courant.

### 6.1. Minuterie On (Marche) ou minuterie Off (Arrêt)

La minuterie On (Marche) lance le fonctionnement à l'heure que vous souhaitez. La minuterie Off (Arrêt) arrête le fonctionnement à l'heure que vous souhaitez.

- Lorsque vous utilisez la minuterie On (Marche), appuyez sur **ON**. Quand vous utilisez le minuteur Off (Arrêt), appuyez sur **OFF**.
- Appuyez sur **SELECT** ( $\triangle \nabla$ ) régler la minuterie On (Marche) ou la minuterie Off (Arrêt).

Pression courte sur le bouton : L'heure change par incrément de +5/-5 minutes. Appuyer et maintenir le bouton enfoncé : L'heure change par incrément de +10/-10 minutes.

- Pour désactiver la minuterie On/Off (Marche/Arrêt), appuyez sur **CANCEL ON/OFF** pendant que **ON/OFF** est indiqué sur l'affichage de la télécommande. L'indicateur disparaîtra.

**REMARQUE :** Si vous réglez la minuterie de mise en veille après le réglage de la minuterie On (Marche) ou de la minuterie Off (Arrêt), la minuterie On (Marche) ou la minuterie Off (Arrêt) sera annulée.

### 6.2. Minuterie à programmation

La Minuterie à programmation fonctionne comme la combinaison de la minuterie On (Marche) et de la minuterie Off (Arrêt).

- Réglez la minuterie On (Marche) ou la minuterie Off (Arrêt). (Consultez « 6.1. Minuterie On (Marche) ou minuterie Off (Arrêt) »). Le réglage de la minuterie change la minuterie à programmation automatiquement.

La minuterie dont l'heure de réglage est plus proche de l'heure actuelle, fonctionne en premier. L'ordre du fonctionnement par minuterie est affiché comme suit :

Minuterie	Indicateur sur l'affichage de la télécommande
Minuterie On (Marche) → Off (Arrêt)	<b>ON &gt; OFF</b>
Minuterie Off (Arrêt) → On (Marche)	<b>ON &lt; OFF</b>

#### REMARQUES :

- Vous pouvez configurer la minuterie à Programmation uniquement pour une période de 24 heures.
- Si vous régler la Minuterie de mise en veille après le réglage de la Minuterie à programmation, cette dernière est annulée.

## 6.3. Minuterie de mise en veille

La minuterie de mise en veille vous aide à dormir confortablement en modérant le fonctionnement du climatiseur progressivement.

- Appuyez sur **SLEEP**.
- Appuyez sur **SELECT** ( $\triangle \nabla$ ) pour configurer l'heure jusqu'à ce que l'opération s'arrête.

À chaque pression sur le bouton, l'heure change comme suit :

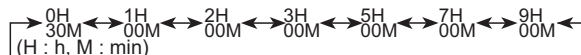

**REMARQUES :** Si vous n'appuyez sur aucune touche pendant 5 secondes, l'affichage de la télécommande revient à l'écran de veille.

- La durée de réglage est conservée même si la minuterie d'arrêt est terminée. Pour répéter la minuterie de mise en veille, appuyez sur **SLEEP** lorsque l'indicateur **SLEEP** n'est pas affiché sur l'affichage de la télécommande.
- Pour désactiver la minuterie de mise en veille, appuyez sur **CANCEL ON/OFF** pendant que **SLEEP** est indiqué sur l'affichage de la télécommande. L'indicateur disparaîtra.

Pendant le fonctionnement de la minuterie de mise en veille, la température de réglage change comme indiqué dans la figure suivante.

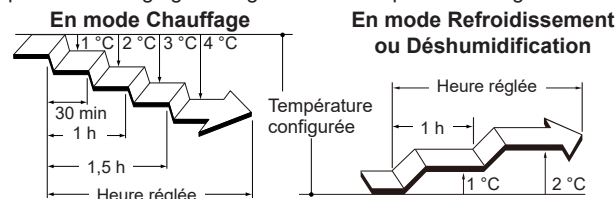

Une fois le temps défini écoulé, le climatiseur s'éteint complètement.

**REMARQUE :** Si vous réglez la minuterie On (Marche) ou la minuterie Off (Arrêt) après la minuterie de mise en veille, cette dernière sera annulée.

## 7. FONCTIONNEMENT À ÉCONOMIE D'ÉNERGIE

### 7.1. Mode Économie

Il permet d'économiser davantage d'électricité que les autres modes de fonctionnement en changeant la température configurée sur un réglage modéré.

- Appuyez sur **ECONOMY** pour activer/désactiver le mode Économie.

L'indicateur **ECONOMY** sur l'unité intérieure s'allumera.

Mode de fonctionnement	Température de la pièce
Refroidissement/ Déshumidification	Quelques degrés de plus que la température configurée
Chauffage	Quelques degrés de moins que la température configurée







#### REMARQUES :

- En mode Refroidissement, Chauffage ou Déshumidification, ce mode utilise une puissance maximum d'environ 70% de celle des modes usuels.
- Ce mode n'est pas utilisable lorsque le contrôle de la température s'effectue en mode Auto.



## 7.2. Contrôle du ventilateur pour les économies d'énergie

En mode Refroidissement, lorsque la température ambiante atteint la température configurée, le ventilateur de l'unité intérieure tourne de façon intermittente pour économiser de l'énergie. (Cette fonction est activée au moment de l'achat.)

Pour modifier le réglage, utilisez les étapes suivantes :

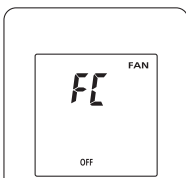
1. Si le climatiseur fonctionne, appuyez sur  pour arrêter l'appareil.
2. Appuyez sur  et maintenez-le enfoncé pendant plus de 5 secondes.  
L'état de la commande du ventilateur (  ) actuel s'affiche.
3. Appuyez sur  pour commuter entre activé (  ) ou désactivé (  ).
4. Appuyez sur  pour envoyer le réglage vers l'unité intérieure. L'affichage retourne à l'écran d'origine.



**REMARQUE :** Si vous n'appuyez sur aucun bouton pendant 30 secondes après l'affichage de  ,  s'éteindra. Dans ce cas, recommencez le réglage à partir de l'étape 2.

## 8. AUTRES MODES DE FONCTIONNEMENT

### 8.1. Mode Puissant

En mode Puissant, le climatiseur fonctionne à la puissance maximale avec un flux d'air puissant pour rafraîchir ou réchauffer rapidement la pièce.

**REMARQUE :** Cette fonction ne peut pas être utilisée avec une connexion multi-split.

- Appuyez sur  pour activer/désactiver le mode Puissant. Une fois activé, l'unité intérieure émet alors 2 bips courts. Une fois désactivé, l'unité intérieure émet alors 1 bip court.

Le mode Puissant est automatiquement désactivé dans les situations suivantes :

- Le mode Puissant fonctionne pendant une certaine durée et la température atteint la température configurée en mode Refroidissement, Déshumidification, ou Chauffage.
- 20 minutes après le démarrage du mode Puissant.



**REMARQUES :**

- La direction du flux d'air et la vitesse du ventilateur sont commandées automatiquement.
- Le mode Puissant est incompatible avec le fonctionnement en mode Économique.
- Le mode Puissant est prioritaire sur les modes suivants. Si les modes suivants sont réglés, ils démarreront une fois que le mode Puissant sera terminé.
  - Fonctionnement silencieux de l'unité extérieure
- Si la télécommande filaire (en option) est connectée, cette fonction est restreinte.

### 8.2. Fonctionnement silencieux de l'unité extérieure

Le fonctionnement silencieux de l'unité extérieure diminue le bruit de l'unité extérieure. Durant ce mode, le nombre de rotation du compresseur diminue et le ventilateur pivote lentement.

**REMARQUE :** Cette fonction ne peut pas être utilisée avec une connexion multi-split.





- Appuyez sur  pour activer ou désactiver le Fonctionnement silencieux de l'unité extérieure.  sur la télécommande apparaît, lorsque le fonctionnement silencieux de l'unité extérieure est activé. Le réglage est préservé même si le climatiseur est éteint.

**REMARQUES :**

- Cette opération ne peut pas être effectuée simultanément avec le mode Ventilateur, le mode Déshumidification et le mode Puissant.
- Si la télécommande filaire (en option) est connectée, cette fonction est restreinte.

## 8.3. Mode chauffage 10 °C

Le mode Chauffage 10 °C maintient la température ambiante à 10 °C pour éviter que la température ambiante ne baisse trop.

- Appuyez sur  pour activer le mode chauffage 10 °C. L'unité émet un signal sonore court et l'indicateur  sur l'unité intérieure s'allume.
- Appuyez sur  pour éteindre le climatiseur. L'indicateur  s'éteint.

**REMARQUES :**

- Durant le mode Chauffage 10 °C, seul  est valide.
- Ce mode ne démarre pas si la température ambiante est trop élevée.
- Si la télécommande filaire (en option) est connectée, cette fonction est restreinte.

## 9. RÉGLAGES AU MOMENT DE L'INSTALLATION





### 9.1. Réglage du code personnalisé de télécommande

En réglant le code personnalisé de l'unité intérieure et de la télécommande, vous pouvez spécifier le climatiseur qui contrôle la télécommande.

Lorsque deux climatiseurs ou plus se trouvent dans la pièce et que vous souhaitez les utiliser séparément, réglez le code personnalisé (4 sélections possibles).

**REMARQUE :** Si les codes personnalisés de l'unité intérieure et de la télécommande sont différents, l'unité intérieure ne peut pas recevoir de signal de la télécommande.

**Comment sélectionner le code personnalisé de la télécommande**

1. Appuyez sur  jusqu'à ce que l'horloge s'affiche sur l'affichage de la télécommande.
2. Appuyez sur  et maintenez-le enfoncé pendant plus de 5 secondes. Le code personnalisé de la télécommande sera affiché (initialement réglé sur A).
3. Appuyez sur  pour modifier le code personnalisé entre A (A) ↔ B (B) ↔ C (C/E) ↔ D (D).  
\* Faites correspondre le code personnalisé sur l'écran au code personnalisé du climatiseur.
4. Appuyez une nouvelle fois sur . Le code personnalisé sera configuré. L'affichage retournera à l'affichage de l'horloge.

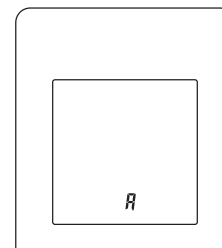

- Pour modifier le code personnalisé du climatiseur, contactez un technicien de service agréé (initialement réglé sur A).
- Si vous n'appuyez sur aucune touche dans les 30 secondes qui suivent l'affichage du code personnalisé, l'affichage revient à l'affichage de l'horloge initial. Dans ce cas, recommencez le réglage à partir de l'étape 2.
- Selon la télécommande, le code personnalisé peut revenir à A lorsque les piles sont remplacées. En pareil cas, réinitialisez le code personnalisé si nécessaire. Si vous ignorez le code personnalisé du climatiseur, essayez chacun des codes personnalisés jusqu'à ce que vous trouviez celui permettant de faire fonctionner le climatiseur.

## 10. NETTOYAGE ET ENTRETIEN

### ATTENTION

- Avant de nettoyer ce produit, mettez-le hors tension et débranchez toute les sources d'alimentation.
- Avant de démarrer l'appareil, vérifiez que la grille d'admission a été correctement fermée. Si la grille d'admission n'est pas correctement fermée, cela risque d'affecter le bon fonctionnement ou les performances du climatiseur.
- Si le nettoyage du filtre implique des travaux dans un endroit en hauteur, contactez un technicien de service agréé.

- Ne touchez pas aux ailettes en aluminium de l'échangeur thermique intégré à l'unité intérieure afin d'éviter toute blessure lors de l'installation ou de l'entretien de l'appareil.
- Ne projetez pas de laques ou d'insecticides liquides sur le corps de l'unité intérieure.
- Ne vous tenez pas sur des surfaces glissantes, irrégulières ou instables lorsque vous maintenez l'unité.

Filtres d'épuration d'air  
(Filtre pomme catéchine, filtre désodorisant à ions)

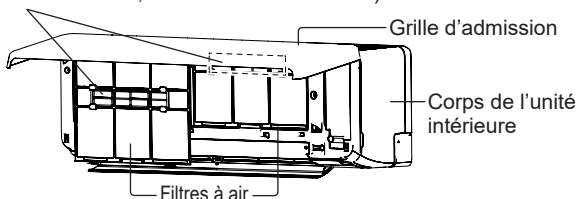

## ■ Fréquences auxquelles les composants doivent être maintenus

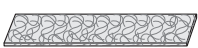
Que faire		Fréquence
Corps de l'unité intérieure	Nettoyage	Si vous remarquez
Filtre à air	Nettoyage	Toutes les 2 semaines
Filtre pomme-catéchine (UTR-FA16)  (Blanc)	Remplacement	Tous les 3 mois
Filtre désodorisant à ions (UTR-FA16-2)  (Bleu clair)	Nettoyage	Tous les 3 mois
	Remplacement	Tous les 3 ans

\* Les filtres d'épuration d'air sont vendus séparément. Lors de leur remplacement, contactez le magasin où vous les avez acheté.

## Nettoyage du corps de l'unité intérieure

### REMARQUES :

- Ne pas utiliser d'eau à une température supérieure à 40 °C.
  - Ne pas utiliser de produits de nettoyage, de solvants volatils tels que le benzène ou un diluant.
- Nettoyez délicatement le corps de l'unité intérieure avec un tissu doux humidifié avec de l'eau chaude.
  - Nettoyez délicatement le corps de l'unité intérieure avec un tissu doux et sec.

## Nettoyage du filtre à air

- Ouvrez la grille d'admission jusqu'à enclenchement.

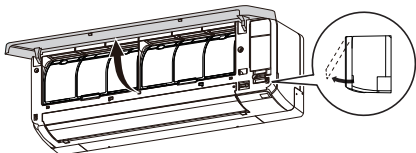

- Retirez les filtres à air.

Soulevez la poignée des filtres à air, déconnectez les deux attaches inférieures, et effectuez le retrait.

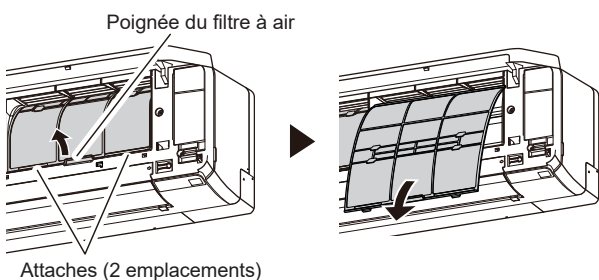

- Enlevez la poussière de l'une des deux façons suivantes.
  - Nettoyage à l'aspirateur.
  - Lavage avec du détergent doux et de l'eau chaude. Après le lavage, faites sécher entièrement les filtres à air à l'ombre.
- Remplacez les filtres à air.
 

Alignez les côtés du filtre à air avec le panneau, et poussez jusqu'en butée. Assurez-vous que les deux attaches intérieures se retrouvent correctement dans leur orifice dans l'unité intérieure.
- Fermez la grille d'admission.
 

Appuyez sur la grille d'admission à 4 endroits pour la fermer complètement.

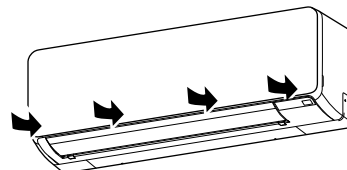

**REMARQUE :** Si de la saleté s'accumule sur le filtre à air, cela réduit le flux d'air, l'efficacité de fonctionnement diminue et le bruit augmente.

## Nettoyage du filtre désodorisant à ions et remplacement du filtre pomme-catéchine

- Retirez les filtres à air. Consultez les étapes 1 ~ 2 de « Nettoyage du filtre à air ».
- Retirez les filtres d'épuration d'air du filtre à air du support de filtre d'épuration d'air.

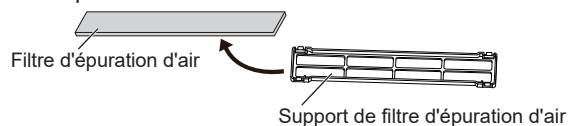

- Passez le filtre désodorisant à ions sous de l'eau chaude à haute pression jusqu'à ce que la surface des filtres soit recouverte d'eau.
- Lavez le filtre désodorisant à ions avec un détergent diluant neutre.
 

Ne le frottez pas, cela diminuerait l'effet désodorisant.
- Rincez le filtre désodorisant à ions avec beaucoup d'eau.
- Séchez le filtre désodorisant à ions à l'ombre.
- Placez les filtres d'épuration d'air neufs ou lavés dans les supports de filtre d'épuration d'air.

**REMARQUE :** Utilisez le filtre pomme-catéchine dès que possible après ouverture de l'emballage. L'effet de purification de l'air diminue quand les filtres sont laissés dans le paquet ouvert.

- Installez les supports de filtre d'épuration d'air sur les filtres à air. Engagez les 4 crochets à l'arrière du support de filtre d'épuration d'air avec le loquet aux deux extrémités du filtre à air.
 

Loquet (4 emplacements à l'arrière)

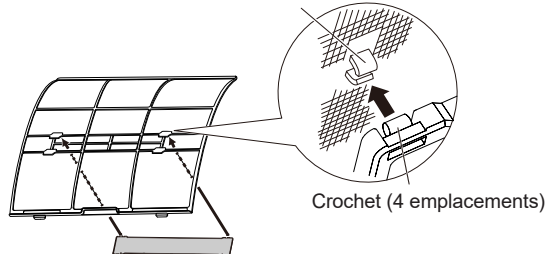

**REMARQUE :** Faites attention à ce que le filtre d'épuration d'air ne dépasse pas du support.

- Remplacez les filtres à air et fermez la grille d'admission. Consultez les étapes 4 ~ 5 de « Nettoyage du filtre à air ».



## Remplacement du filtre désodorisant à ions

1. Retirez les filtres à air. Consultez les étapes 1 ~ 2 de « Nettoyage du filtre à air ».
2. Retirez le filtre désodorisant à ions du support de filtre d'épuration d'air.
3. Installez le nouveau filtre désodorisant à ions.

## Retrait et installation de la grille d'admission

### ■ Retrait de la grille d'admission

1. Ouvrez la grille d'admission jusqu'à enclenchement.
2. Tirez sur les tiges de montage tout en maintenant la grille d'admission dans une position horizontale.

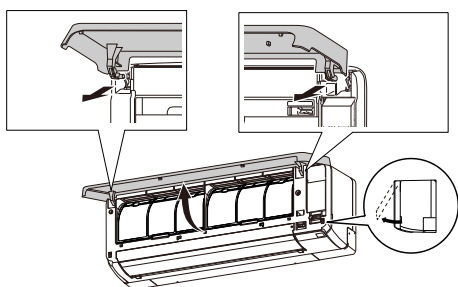

### ■ Installation de la grille d'admission

1. Tout en maintenant la grille d'admission horizontalement, insérez les axes de montage gauche et droit dans les paliers à chapeau situés dans le haut du panneau avant. Insérez l'axe jusqu'à ce qu'il se ferme d'un coup sec pour verrouiller chaque axe correctement.
2. Fermez la grille d'admission.
3. Appuyez sur la grille d'admission à 4 endroits pour la fermer complètement.

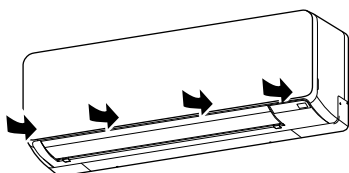

## Après une longue période d'inutilisation de l'unité

Si vous n'avez pas utilisé l'unité intérieure pendant 1 mois ou plus, faites-la fonctionner en mode Ventilateur pendant une demi-journée pour sécher les pièces internes à fond avant de passer en fonctionnement normal.

## Contrôle supplémentaire

Après une longue période d'utilisation, la poussière accumulée à l'intérieur de l'unité intérieure peut réduire les performances même si vous avez effectué une bonne maintenance.

En pareil cas, il est recommandé de faire contrôler l'appareil. Pour plus d'informations, adressez-vous à un service de maintenance agréé.

## Réinitialisation de l'indicateur de filtre (réglage spécial)

Cette fonction doit être utilisée correctement lors de l'installation. Contactez un technicien de service agréé pour pouvoir utiliser cette fonction.

Nettoyez le filtre à air si le voyant lumineux indique ce qui suit :

Voyant indicateur	Séquence de clignotement
	Clignote 3 fois, à intervalles de 21 secondes

Après le nettoyage, réinitialisez l'indicateur du filtre en appuyant sur sur l'unité intérieure pendant maximum 2 secondes.

# 11. INFORMATIONS GÉNÉRALES

## ■ Performance de chauffage

Ce climatiseur fonctionne sur le principe de la pompe à chaleur, absorbant la chaleur de l'air extérieur et transférant la chaleur à l'unité intérieure. En conséquence, la performance de fonctionnement est réduite lorsque la température extérieure chute.

Si vous estimez que la performance de chauffage est insuffisante, nous vous recommandons d'utiliser ce climatiseur conjointement à d'autres types d'appareils de chauffage.

## ■ Dégivrage automatique

Lorsque la température extérieure est très basse et l'humidité élevée, du givre peut se former sur l'unité extérieure pendant le chauffage et réduire les performances de l'appareil.

Afin d'assurer une protection contre le gel, ce climatiseur est doté d'une fonction de dégivrage automatique commandée par un micro-ordinateur.

En cas de formation de givre, le climatiseur s'arrête temporairement et le circuit de dégivrage se met brièvement en marche (15 minutes maximum).

L'indicateur [ I ] sur l'unité intérieure clignote durant cette opération.

Si du givre se forme sur l'unité extérieure après un fonctionnement en mode Chauffage, l'unité extérieure s'arrête automatiquement après avoir fonctionné quelques minutes. Le Dégivrage automatique démarre ensuite.

## ■ Fonction de redémarrage automatique

En cas d'interruption d'alimentation électrique, par exemple une coupure de courant, le climatiseur s'arrête. Mais il redémarre automatiquement et reprend son fonctionnement lorsque l'alimentation est rétablie.

Si une interruption de l'alimentation se produit après que la minuterie a été réglée, le compte à rebours de la minuterie est réinitialisé.

Lorsque l'alimentation est rétablie, l'indicateur [ ⏰ ] de l'unité intérieure clignote pour indiquer qu'un problème de minuterie a été enregistré. En pareil cas, réinitialisez les réglages de l'horloge et de la minuterie.

## ■ Dysfonctionnements provoqués par d'autres appareils électriques

L'utilisation d'autres appareils électriques tels qu'un rasoir électrique ou un émetteur radio sans fil à proximité du climatiseur peut provoquer un dysfonctionnement de ce dernier.

En cas de dysfonctionnement de ce type, coupez le disjoncteur. Remettez-le ensuite en circuit et redémarrez le climatiseur à l'aide de la télécommande.

## ■ Conditions de température et d'humidité de fonctionnement

Les plages de températures et d'humidité autorisées sont les suivantes :

Température à l'intérieur	Refroidissement/ Déshumidification	[°C]	18 à 32
	Chauffage	[°C]	16 à 30
Humidité intérieure			[%] 80 ou moins (*1)

\*1: Si le climatiseur est utilisé pendant plusieurs heures sans interruption, de l'eau risque de se condenser sur la surface et de s'écouler.

- Si l'unité est utilisée à des températures en dehors de la plage autorisée, le climatiseur risque de s'arrêter en raison de l'activation du circuit de protection automatique.
- En fonction des conditions d'utilisation, l'échangeur de chaleur risque de geler, provoquant des fuites d'eau ou d'autres dommages (en modes Refroidissement ou Déshumidification).

## ■ Autres informations

- N'utilisez pas le climatiseur dans un autre but que refroidir/ déshumidifier, chauffer ou ventiler la pièce.
- Pour les plages de températures et d'humidité autorisées pour l'unité extérieure, consultez le manuel des spécifications de l'unité extérieure ou la fiche produit.



## 12. PIÈCES EN OPTION

### 12.1. Télécommande filaire

La télécommande filaire en option peut être utilisée.

**Vous pouvez utiliser la télécommande filaire et celle sans fil simultanément.**

Cependant, certaines fonctions de la télécommande sans fil sont restreintes. Si vous définissez les fonctions restreintes, un bip retentira, les indicateurs [I], [☺], [☺] et [☺] placés sur l'unité intérieure clignoteront.

<Fonctions restreintes pour la télécommande sans fil>

En cas d'utilisation avec la télécommande filaire (à 2 fils)

- Mode Puissant
- Fonctionnement silencieux de l'unité extérieure
- Mode chauffage 10 °C

**Vous pouvez utiliser la télécommande filaire et la commande de réseau local sans fil (en option).**

Cependant certaines opérations de l'appli mobile sont restreintes.

#### Deux télécommandes

Vous pouvez raccorder deux télécommandes filaires à un climatiseur.

Chaque télécommande peut contrôler le climatiseur.

Cependant, les fonctions de la minuterie ne sont pas utilisables sur l'unité secondaire.

#### Contrôle de groupe

Une télécommande peut commander jusqu'à 16 climatiseurs. Tous les climatiseurs fonctionneront selon les mêmes réglages.

Il n'est pas possible d'utiliser simultanément le contrôle de groupe et la commande de réseau local sans fil.

### 12.2. Commande de réseau local sans fil

Pour utiliser la commande de réseau local sans fil, l'adaptateur de réseau local sans fil et l'application mobile sont nécessaires.

Pour savoir comment utiliser l'appli mobile, veuillez consulter le mode d'emploi de cette dernière.

Après avoir installé l'adaptateur de réseau local sans fil, fixez l'étiquette d'information sur ce manuel.

Etiquette de réseau local sans fil

MAC: \*\*\*\*\*  
SSID: AP-\*\*\*\*\*  
PIN: \*\*\*\*\*

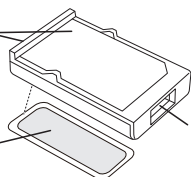

Port de connexion

Étiquette d'information de l'adaptateur

#### Informations sur l'adaptateur de réseau local sans fil

Collez ici l'étiquette d'information de l'adaptateur

« AIRSTAGE Mobile » est une marque commerciale de FUJITSU GENERAL LIMITED.

Google Play est une marque commerciale déposée de Google Inc.

App Store est une marque de service de Apple Inc., enregistrée aux États-Unis et dans d'autres pays.

### Réglage pour utiliser le contrôle LAN sans fil

#### Étape 1. Installation du logiciel de l'appli

1. Ouvrez « Google Play » ou « App Store », en fonction du type de votre smartphone ou de votre tablette.
2. Recherchez « AIRSTAGE Mobile ».
3. Installez le logiciel de l'appli (appli mobile) en suivant les instructions à l'écran.

#### REMARQUE :

- Si vous ne pouvez pas trouver le logiciel d'application (appli mobile), c'est que celui-ci n'est pas disponible dans votre région.

#### 2ème étape Enregistrement de l'utilisateur

1. Ouvrez l'appli mobile installée.
2. Enregistrez l'utilisateur (avec un smartphone ou une tablette PC) en suivant les instructions de la section Créer un compte de l'application mobile.

#### 3ème étape Installation de l'adaptateur de réseau local sans fil

#### ATTENTION

- Veillez à couper l'alimentation du climatiseur lors de l'installation ou du retrait de ce produit afin d'éviter tout risque de choc électrique.
- Ne mettez pas vos doigts, bâtons, etc. dans la partie connexion de ce produit et la fente de connexion de l'unité intérieure. Sinon, un choc électrique ou des dommages au produit pourraient survenir.
- Ne vous tenez pas sur une plate-forme instable lors de l'installation ou du retrait de ce produit pour éviter les blessures.

1. Assurez-vous d'éteindre le climatiseur et de débrancher toute l'alimentation électrique.
2. Ouvrez la grille d'admission.

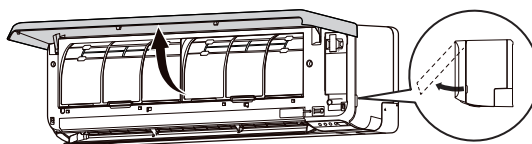

3. Ouvrez le capot de l'adaptateur de réseau local sans fil jusqu'à ce qu'il s'enclenche.

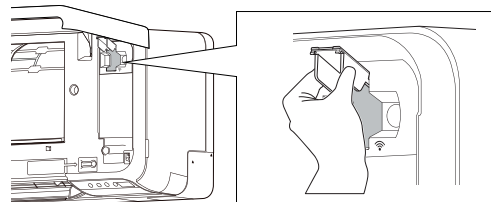

4. Branchez l'adaptateur de réseau local sans fil dans la fente de connexion de l'unité intérieure dans le sens indiqué sur la figure.

Côté étiquette

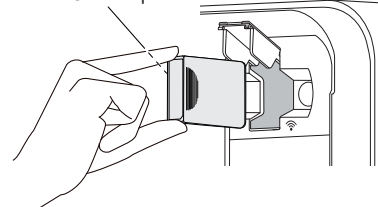

5. Fermez le capot de l'adaptateur de réseau local sans fil et la grille d'admission.

#### 4ème étape Enregistrement du climatiseur (jumelage de l'adaptateur de réseau local sans fil)

#### REMARQUES :

- Avant de commencer ce réglage, reconnectez l'alimentation du climatiseur et attendez 60 secondes ou plus.
- Vérifiez que le téléphone intelligent ou la tablette électronique est relié au point d'accès auquel vous connectez le climatiseur. Ce paramètre ne fonctionnera pas s'il n'est pas connecté au même point d'accès.
- Pour commander 2 climatiseurs ou plus avec le même téléphone intelligent ou la même tablette électronique, répétez le paramétrage du mode choisi.

☞ Enregistrez le climatiseur en suivant les instructions sur l'appli mobile.

Ce mode d'emploi décrit uniquement la procédure de réglage de la télécommande.

Quand l'enregistrement est terminé, l'indicateur [  ] sur l'unité intérieure s'allumera.

#### Pour référence

##### <Connexion manuelle>

Procédure de réglage de la télécommande





**REMARQUE** : Si vous n'appuyez sur aucune touche de la télécommande pendant 60 secondes, l'affichage de la télécommande revient à l'écran d'origine.

1. Appuyez sur  sur la télécommande jusqu'à ce que seule l'horloge s'affiche sur l'affichage de la télécommande.

2. Appuyez sur  sur la télécommande et maintenez-la enfoncée pendant plus de 5 secondes.

 apparaît sur l'affichage de la télécommande.

3. Appuyez sur .

4. Sélectionnez  à l'aide de  (   ).

5. Appuyez sur .

L'unité intérieure passe en mode Connexion manuelle et l'indicateur [  ] sur l'unité intérieure va clignoter.

**REMARQUE** : Si l'enregistrement ne se termine pas dans quelques minutes, le mode Connexion manuelle est annulé et l'indicateur [  ] s'éteint. Dans ce cas, répétez le réglage de la télécommande.

##### <Connexion simple>

Procédure de réglage de la télécommande

**REMARQUE** : Si vous n'appuyez sur aucune touche de la télécommande pendant 60 secondes, l'affichage de la télécommande revient à l'écran d'origine.

1. Appuyez sur  sur la télécommande jusqu'à ce que seule l'horloge s'affiche sur l'affichage de la télécommande.

2. Appuyez sur  sur la télécommande et maintenez-la enfoncée pendant plus de 5 secondes.

 apparaît sur l'affichage de la télécommande.

3. Appuyez sur .

4. Sélectionnez  à l'aide de  (   ).

5. Appuyez sur .

L'unité intérieure passe en mode Connexion simple et l'indicateur [  ] sur l'unité intérieure va clignoter (allumé/éteint = 1 s/1 s).

Lorsque l'adaptateur de réseau local sans fil détecte un point d'accès de réseau local sans fil raccordable, le clignotement ralentit (allumé/éteint = 2 s/0,5 s).

**REMARQUE** : Si la connexion au point d'accès ne se termine pas dans quelques minutes, le mode Connexion simple est annulé et l'indicateur [  ] s'éteint. Dans ce cas, répétez le réglage de la télécommande.

## Désactivation temporaire du réseau local sans fil LAN



**REMARQUE** : Si vous n'appuyez sur aucune touche de la télécommande pendant 60 secondes, l'affichage de la télécommande revient à l'écran d'origine.

1. Appuyez sur  sur la télécommande jusqu'à ce que seule l'horloge s'affiche sur l'affichage de la télécommande.



2. Appuyez sur  sur la télécommande et maintenez-la enfoncée pendant plus de 5 secondes.

 apparaît sur l'affichage de la télécommande.

3. Sélectionnez **OFF** à l'aide de  (   ). \*



4. Appuyez sur .

Le témoin [  ] sur l'unité intérieure s'allumera.

\* Si vous souhaitez réactiver le réseau local sans fil, sélectionnez **ON** à l'a 2ème étape.

## Initialisation (réinitialisation)

Initialisez (réinitialisez) ce produit dans les situations suivantes :

- Modification du point d'accès
- Si on jette ce produit
- Si on transfère ce produit à un tiers

### Annuler l'enregistrement du climatiseur

Annulez l'enregistrement du climatiseur à l'aide de l'appli mobile. (Reportez-vous au mode d'emploi de l'appli mobile pour plus de détails.)

### Initialisation de l'adaptateur de réseau local sans fil

**REMARQUE** : Si vous n'appuyez sur aucune touche de la télécommande pendant 60 secondes, l'affichage de la télécommande revient à l'écran d'origine.

1. Appuyez sur  sur la télécommande jusqu'à ce que seule l'horloge s'affiche sur l'affichage de la télécommande.



2. Appuyez sur  sur la télécommande et maintenez-la enfoncée pendant plus de 5 secondes.

 apparaît sur l'affichage de la télécommande.

3. Sélectionnez  à l'aide de  (   ).

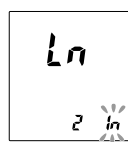

4. Appuyez sur .

 sur l'affichage de la télécommande se met à clignoter.

5. Appuyez sur .

Le témoin [  ] sur l'unité intérieure s'éteindra après avoir cligné rapidement.

### Pour continuer l'utilisation

Si vous ou un tiers souhaitez continuer à utiliser le produit, suivez les procédures décrites dans « Enregistrement du climatiseur (couplage de l'adaptateur de réseau local sans fil) » pour vous reconnecter à un autre point d'accès.

**REMARQUE** : La configuration du réseau local sans fil n'est pas possible si le propriétaire précédent n'a pas désinscrit ou initialisé ce produit. Dans ce cas, contactez votre personnel de service autorisé.

## Mise à jour du micrologiciel

### ⚠ ATTENTION

Ne tirez pas sur la prise d'alimentation et ne coupez pas le disjoncteur pendant la mise à jour du micrologiciel de l'unité intérieure ou du dispositif de réseau local sans fil. Cela peut cause un dysfonctionnement.

#### Pour le dispositif de réseau local sans fil

Le logiciel du dispositif de réseau local sans fil peut être mis à jour automatiquement.

Pendant la mise à jour, vous ne pouvez pas faire fonctionner le climatiseur à partir de l'application mobile. Cela prendra 5 minutes au maximum.

#### Pour l'unité intérieure

Le logiciel de l'unité intérieure peut être mis à jour. Vous pouvez régler le programme de mise à jour ou mettre à jour manuellement le micrologiciel à partir de l'application mobile. Consultez le manuel d'utilisation de l'application mobile pour plus de détails.

Pendant la mise à jour, le voyant lumineux clignote et le climatiseur s'arrête. (Reportez-vous à « État des voyants indicateurs ».) Cela prendra 30 minutes au maximum.

## 12.3. Climatiseur type multi-split

Cet appareil intérieur peut être raccordé à un appareil extérieur de type multi-split. Le climatiseur de type multi-split permet d'utiliser plusieurs appareils intérieurs dans plusieurs endroits. Les appareils intérieurs peuvent être utilisés simultanément, conformément à leur sortie respective.

### Utilisation simultanée de plusieurs appareils

- Lorsque vous utilisez un climatiseur de type multi-split, les différentes unités intérieures peuvent fonctionner simultanément. En revanche, si 2 ou plusieurs unités intérieures du même groupe sont utilisées en même temps, leur efficacité en matière de chauffage et de refroidissement sera inférieure à leur puissance en cas d'utilisation d'une seule unité. Par conséquent, si vous souhaitez utiliser en même temps plusieurs unités intérieures pour le refroidissement, utilisez-les plutôt la nuit ou à un moment où une puissance moindre est requise. De même, si vous utilisez en même temps plusieurs appareils pour le chauffage, nous vous conseillons, selon les besoins, d'y associer d'autres appareils de chauffage d'appoint.
- Les conditions climatiques et la température extérieure, la configuration des pièces et le nombre de personnes présentes peuvent également faire varier l'efficacité du fonctionnement. Il est conseillé d'essayer différents modèles de fonctionnement pour vérifier le niveau de puissance de chauffage et de refroidissement fourni par les appareils et de les utiliser de la manière la mieux adaptée au mode de vie de votre famille.
- Si vous découvrez que 1 ou plusieurs appareils fournissent un niveau de refroidissement ou de chauffage faible pendant le fonctionnement simultané, nous vous recommandons de cesser l'utilisation simultanée de plusieurs appareils.
- Le climatiseur ne peut pas fonctionner dans les modes suivants.  
Si une commande irréalisable de fonctionnement est envoyée à l'unité intérieure, l'indicateur [ ] s'affichera placé sur l'unité intérieure clignotera (1 seconde oui, 1 seconde non) et l'unité entrera en mode veille.  
Mode Chauffage et mode Refroidissement (ou mode Déshumidification)  
Mode Chauffage et mode Ventilateur
- Le climatiseur peut fonctionner dans les modes suivants.  
Mode Refroidissement et mode Déshumidification  
Mode Refroidissement et mode Ventilateur  
Mode Déshumidification et mode Ventilateur

- Le mode de fonctionnement (mode Chauffage ou mode Refroidissement (Déshumidification)) de l'unité extérieure est déterminé par le mode de fonctionnement de la première unité intérieure mise en marche. Si l'unité intérieure est démarrée en mode Ventilateur, le mode de fonctionnement de l'unité extérieure ne sera pas déterminé.

Par exemple, si une unité intérieure (A) est démarrée en mode Ventilateur, puis qu'une unité intérieure (B) est utilisée en mode Chauffage, l'unité intérieure (A) démarrera temporairement en mode Ventilateur, mais lorsque l'unité intérieure (B) démarrera en mode de Chauffage, l'indicateur [ ] pour l'unité intérieure (A) commencera à clignoter (1 seconde oui, 1 seconde non) et l'unité passera en mode veille. L'unité intérieure (B) continuera de fonctionner en mode Chauffage.

## 13. DÉPANNAGE

### ⚠ AVERTISSEMENT

⚠ Dans les cas suivants, arrêtez immédiatement le climatiseur, coupez toute l'alimentation électrique en fermant le coupe-circuit électrique ou en débranchant la prise d'alimentation. Puis, contactez votre distributeur ou un technicien de service agréé.

Tant que l'appareil est raccordé à une source électrique, il n'est pas isolé du courant électrique même s'il est éteint.

- L'appareil sent le brûlé ou émet de la fumée
- De l'eau fuit de l'appareil

#### Pas de fonctionnement.

- Y a-t-il eu une panne de courant ?  
En pareil cas, l'unité redémarre automatiquement une fois le courant rétabli. (Consultez **page 9**.)
- Le disjoncteur est-il coupé ?  
⇒ Mettez le disjoncteur en position Marche.
- Un fusible a-t-il fondu ou le disjoncteur s'est-t-il déclenché ?  
⇒ Remplacez le fusible ou réinitialisez le disjoncteur.
- La minuterie est-elle en fonctionnement ?  
⇒ Pour vérifier ou désactiver le réglage de la minuterie, voir **page 6**.

#### Faibles performances de refroidissement ou de chauffage.

- L'unité est-elle utilisée dans des conditions en dehors de la plage de température autorisée ?  
En pareil cas, le climatiseur risque de s'arrêter en raison de l'activation du circuit de protection automatique.
- Le filtre à air est-il sale ?  
⇒ Nettoyez le filtre à air. (Consultez **page 7**.)
- La grille d'admission ou l'orifice de sortie de l'unité intérieure sont-ils obstrués ?  
⇒ Retirez les obstructions.
- La température ambiante est-elle correctement réglée ?  
⇒ Pour changer le réglage de température, voir **page 5**.
- Une fenêtre ou une porte est-elle restée ouverte ?  
⇒ Fermez la fenêtre ou la porte.
- La vitesse du ventilateur est-elle réglée sur Silencieux ?  
⇒ Pour changer la vitesse du ventilateur, voir **page 5**.
- L'appareil est-il réglé sur le mode fonctionnement silencieux de l'unité extérieure ?  
⇒ Pour arrêter le fonctionnement silencieux de l'unité extérieure, voir **page 7**.
- <En mode Refroidissement> La pièce est-elle directement ou fortement exposée au soleil ?  
⇒ Fermez les rideaux.
- <En mode Refroidissement> D'autres appareils de chauffage ou des ordinateurs sont-ils utilisés, ou y a-t-il trop de monde dans la pièce ?  
⇒ Éteignez les appareils de chauffage ou les ordinateurs, ou réglez la température sur une valeur inférieure. (Consultez **page 5**.)

### L'humidité ne baisse pas pendant le mode Déshumidification.

- Vous ne pouvez pas régler l'humidité souhaitée en mode Déshumidification. Si vous ressentez de l'humidité, réglez une température plus basse.

### Flux d'air faible ou nul.

- La vitesse du ventilateur est-elle réglée sur Silencieux ?  
⇒ Pour changer la vitesse du ventilateur, voir **page 5**.
- Le contrôle du ventilateur de l'unité intérieure pour des économies d'énergie est-il réglé ? En pareil cas, le ventilateur de l'unité intérieure risque de s'arrêter temporairement lors de l'opération de refroidissement.  
⇒ Pour annuler la commande du ventilateur pour les économies d'énergie, voir **page 7**.
- <En mode Chauffage> Venez-vous de lancer l'opération ?  
En pareil cas, la vitesse du ventilateur reste provisoirement très basse afin de permettre le réchauffement des pièces intérieures de l'unité.
- <En mode Chauffage> La température ambiante est-elle supérieure à la température configurée ?  
En pareil cas, l'unité extérieure s'arrête et le ventilateur de l'unité intérieure tourne très lentement.
- <En mode Chauffage> L'indicateur [ I ] clignote-t-il ?  
En pareil cas, le dégivrage automatique est en fonctionnement. L'unité intérieure s'arrête pendant 15 minutes maximum. (Consultez **page 9**.)
- <En mode Déshumidification>, le ventilateur de l'unité intérieure fonctionne à faible vitesse pour ajuster l'humidité ambiante et peut s'arrêter de temps en temps.
- <En mode Auto> Lors d'une opération de contrôle, le ventilateur tourne à très faible vitesse.

### Présence de bruit.

- L'unité est-elle en marche ou vient-elle d'être arrêtée ?  
En pareil cas, un bruit de circulation du réfrigérant peut se faire entendre. Vous risquez de le percevoir particulièrement pendant 2 à 3 minutes après le démarrage.
- Pendant le fonctionnement, percevez-vous un léger grincement ?  
Ce son est produit par une infime dilatation et contraction du panneau avant sous l'effet des variations de température.
- <En mode Chauffage> Entendez-vous un sifflement ?  
Il est produit par le Dégivrage automatique. (Consultez **page 9**.)

### Odeurs provenant de l'appareil.

- Le climatiseur risque d'absorber différentes odeurs provenant des tissus d'ameublement, des meubles ou de la fumée de cigarette. Ces odeurs peuvent être réémises pendant le fonctionnement.

### Émission de brouillard ou de vapeur par l'appareil.

- <En mode Refroidissement ou Déshumidification> Le climatiseur peut émettre un léger brouillard de condensation provenant du processus de refroidissement rapide.
- <En mode Chauffage> L'indicateur [ I ] sur l'unité intérieure clignote-t-il ?  
En pareil cas, de la vapeur risque de s'échapper de l'unité extérieure à cause du dégivrage automatique. (Consultez **page 9**.)

### Émission d'eau par l'unité extérieure.

- <En mode Chauffage> L'unité extérieure peut émettre de l'eau générée par le Dégivrage automatique. (Consultez **page 9**.)

### L'unité fonctionne autrement que selon les paramètres de la télécommande.

- Les piles de la télécommande sont-elles épuisées ?  
⇒ Remplacez les piles.

### Retard de fonctionnement après redémarrage.

- L'alimentation électrique a-t-elle été rétablie soudainement ?  
En pareil cas, le compresseur cessera de fonctionner pendant environ 3 minutes pour éviter que le fusible ne fonde.

Arrêtez immédiatement le climatiseur et coupez le disjoncteur dans les cas suivants. Faites ensuite appel à un service de maintenance agréé.

- Le problème persiste après que vous avez effectué ces contrôles ou diagnostics.
- Sur l'unité intérieure, [ I ] et [ ⏰ ] clignotent alors que [ ⏻ ] clignote rapidement.

**REMARQUE :** Pour un quelconque dépannage en lien avec la commande de réseau local sans fil, consultez le manuel de réglage de l'adaptateur de réseau local sans fil ou l'appli mobile installée sur votre téléphone intelligent ou votre la tablette PC.

### ■ État des voyants indicateurs

📶 : L'instruction concerne le contrôle du réseau local sans fil (facultatif).

Mode d'éclairage : ○ Désactivé, ● Activé, ⦿ Clignotant, — Tout état

État	Causes et solutions	Voir page
	Dégivrage automatique ⇒ Patientez jusqu'à la fin du dégivrage (maximum de 15 minutes).	9
	Indicateur de filtre ⇒ Nettoyez le filtre à air et réinitialisez l'indication du filtre.	9
	Affichage du code d'erreur ⇒ Consultez un technicien de service agréé.	-
	Erreur de réglage de la minuterie à cause du Redémarrage automatique ⇒ Réinitialisez l'horloge et les réglages de la minuterie.	9
	Test de fonctionnement (pour le personnel agréé uniquement) ⇒ Appuyez sur  pour quitter l'essai de fonctionnement.	3
	Le point d'accès n'est pas sous tension. ⇒ Vérifiez si le point d'accès est sous tension.	-
	Il est possible que l'adaptateur de réseau local sans fil ne soit pas correctement connecté au point d'accès. ⇒ Débranchez l'alimentation du climatiseur (via un disjoncteur ou une prise), puis rebranchez-la.	10
	Le micrologiciel du dispositif de réseau local sans fil est en cours de mise à jour. Vous ne pouvez pas faire fonctionner le climatiseur à partir de l'application mobile. Faites-le fonctionner à partir de la télécommande ou attendez que la mise à jour soit terminée (au bout de 5 minutes au maximum).	12
	Pendant l'enregistrement du climatiseur (connexion de l'adaptateur de réseau local sans fil)	10
	L'unité intérieure est en cours de préparation de la mise à jour du micrologiciel. Vous ne pouvez pas faire fonctionner le climatiseur. Attendez que la mise à jour soit terminée (au bout de 30 minutes au maximum).	12
	< Pendant que le fonctionnement est arrêté > L'unité intérieure est en cours de mise à jour du micrologiciel. Vous ne pouvez pas faire fonctionner le climatiseur. Attendez que la mise à jour soit terminée (au bout de 30 minutes au maximum).	12
	< Pendant que le fonctionnement est arrêté > La mise à jour du micrologiciel de l'unité intérieure est terminée. Les réglages de la télécommande sans fil sont initialisés. Contrôlez le climatiseur à partir de la télécommande sans fil pour envoyer de nouveau les réglages.	12

	<p>&lt; Pendant que le fonctionnement est arrêté &gt;</p> <p>Si vous ne pouvez pas faire fonctionner le climatiseur, un dysfonctionnement s'est peut-être produit dans le micrologiciel de l'unité intérieure.</p> <p>Consultez un technicien de service agréé.</p>		12
	<p>Fonction restreinte</p>		10
	<p>(Avec une connexion multi-split) Mode Veille</p> <p>⇒ Vérifiez le mode de fonctionnement défini des unités intérieures.</p>		12

## ■ Pour le fonctionnement manuel/automatique et la réinitialisation de l'indicateur de filtre

Vous pouvez faire fonctionner le climatiseur avec placé sur l'unité intérieure.

État	Nombre de fois à enfoncer	Mode ou fonctionnement
En fonctionnement	Plus de 3 secondes	Arrêt
Arrêt en cours	2 secondes ou moins	Réinitialisation de l'indicateur de filtre
	Plus de 3 secondes et moins de 10 secondes	Auto (*1)
	Plus de 10 secondes (Uniquement pour l'entretien.) (*2)	Refroidissement forcé

\*1: Le mode de fonctionnement avec une connexion multi-split, suit les autres unités intérieures.

\*2: Pour arrêter le refroidissement forcé, appuyez sur cette touche ou appuyez sur de la télécommande.



## Inhoud

1. VEILIGHEIDSMATREGELEN .....	1
2. VOORBEREIDING .....	2
3. NAAM VAN DE ONDERDELEN .....	3
3.1. Binneneenheid .....	3
3.2. Afstandsbediening .....	3
3.3. Batterijen plaatsen .....	5
4. EENVOUDIGE BEDIENINGSHANDELINGEN .....	5
5. INSTELLINGEN VAN DE LUCHTSTROOM .....	5
5.1. Instelling ventilatorsnelheid .....	5
5.2. Instelling van de richting van de luchtstroom ...	5
6. BEDIENINGSHANDELINGEN VOOR DE TIMER .....	6
6.1. Aan-timer of Uit-timer .....	6
6.2. Programmatimer .....	6
6.3. Slaap-timer .....	6
7. BEDIENING VOOR ENERGIEBESPARING .....	6
7.1. Zuinige stand .....	6
7.2. Regeling van de ventilator voor energiebesparing ...	7
8. OVERIGE BEDIENINGSHANDELINGEN .....	7
8.1. Krachtige werking .....	7
8.2. Buitenunit Ruisonderdrukking bediening .....	7
8.3. 10 °C Verwarmen .....	7
9. INSTELLINGEN TIJDENS DE INSTALLATIE .....	7
9.1. Eigen code-instelling van de Afstandsbediening ...	7
10. REINIGING EN ONDERHOUD .....	7
11. ALGEMENE INFORMATIE .....	9
12. ALS OPTIE VERKRIJGBARE ONDERDELEN .....	10
12.1. Bedrade afstandsbediening .....	10
12.2. Draadloze LAN-bediening .....	10
12.3. Multisplit-type airconditioner .....	12
13. PROBLEMEN OPLOSSEN .....	12



### [Document Downloads]

U kunt ook de bediening handleiding vinden op onze website.

<https://www.fujitsu-general.com/global/support/downloads/search/index.html>

## 1. VEILIGHEIDSMATREGELEN

Lees, voordat u dit product gebruikt, dit hoofdstuk aandachtig door, en zorg ervoor dat u de volgende voorzorgsmaatregelen neemt, zodat persoonlijk letsel en materiële schade worden voorkomen.

Onjuiste bedieningshandelingen die het gevolg zijn van het niet volgen van de instructies, kunnen leiden tot schade, de ernst waarvan als volgt wordt geclassificeerd:



### WAARSCHUWING

Dit teken waarschuwt voor dodelijk of ernstig letsel.



### OPGELET

Dit teken waarschuwt voor letsel of materiële schade.



Dit teken geeft een handeling aan die is VERBODEN.



Dit teken geeft een handeling aan die VERPLICHT is.



### WAARSCHUWING



- Dit product bevat geen onderdelen waaraan de gebruiker onderhoud kan voor uitvoeren. Raadpleeg altijd geautoriseerd personeel voor reparatie, installatie en verplaatsing van het product. Onjuiste installatie of behandeling zal leiden tot lekkage, elektrische schok of brand.
- In het geval van een storing, zoals brandgeur, moet u onmiddellijk stoppen met het gebruik van de airconditioner, en alle voedingen loskoppelen door het uitschakelen van de elektrische hoofdschakelaar of de stekker uit het stopcontact halen. Raadpleeg dan geautoriseerd personeel.
- Zorg ervoor dat u de voedingskabel niet beschadigt. Is de kabel beschadigd, dan mag deze uitsluitend worden vervangen door geautoriseerd servicepersoneel zodat gevaarlijke situaties worden voorkomen.
- Indien een koelmiddel wordt vermoed, moeten alle open vlammen worden verwijderd of gedoofd, en moet bevoegd onderhoudspersoneel worden geraadpleegd.
- In het geval van onweer of een voorgaand teken van blikseminslag, moet u de airconditioner via de afstandsbediening uitschakelen, en het product of de stroomvoorziening niet aanraken om elektrische gevaren te voorkomen.
- Het is niet de bedoeling dat dit product wordt gebruikt door personen (waaronder kinderen) met beperkte fysieke, visuele of mentale mogelijkheden, of die een gebrek hebben aan ervaring en kennis, tenzij ze onder toezicht staan of instructies hebben gekregen omtrent het gebruik van dit product door iemand die verantwoordelijk is voor hun veiligheid. Houd toezicht op kinderen zodat ze niet gaan spelen met dit product.
- Gooi het verpakkingsmateriaal veilig weg. Scheur en gooi de plastic zakken weg, zodat kinderen daarmee niet kunnen spelen. Er bestaat verstikkingsgevaar als kinderen met de originele plastic zakken spelen.



- Start of stop de werking van dit product niet door het invoegen van of trekken aan de stekker, of door het in- of uitschakelen van de stroomonderbreker.
- Gebruik geen brandbare gassen in de buurt van dit product.
- Stel uzelf niet voor vele uren bloot aan de directe koelende luchtstroom.
- Steek uw vingers of andere voorwerpen niet in de uitlaatrooster, het open paneel of het inlaatrooster.
- Gebruik het apparaat niet met natte handen.



### OPGELET



- Zorg altijd voor voldoende ventilatie tijdens gebruik.
  - Gebruik dit product altijd met geïnstalleerde luchtfilters.
  - Zorg ervoor dat elektrisch apparaat op een afstand van ten minste 1 m van dit product staat.
  - Ontkoppel alle stroomvoorziening wanneer u dit product voor een langere periode niet gebruikt.
  - Na een lange periode van gebruik moet u ervoor zorgen dat de montage van de binnen-unit wordt gecontroleerd zodat wordt voorkomen dat het product valt.
  - De richting van de luchtstroom en de kamertemperatuur moeten zorgvuldig worden overwogen wanneer u dit product gebruikt in een kamer met kinderen, bejaarden of zieke personen.
  - Houd de ruimte rond de buiten-unit schoon en opgeruimd en plaats er geen voorwerpen omheen. Voorwerpen die de apparatuur blokkeren of in de uitlaatpoorten komen, kunnen een storing van het product veroorzaken.
- Richt de luchtstroom niet direct op open haarden of verwarmingstoestellen.
  - Blokkeer of bedek het inlaatrooster en de uitlaatpoort niet.
  - Oefen geen hevige druk uit op de lamellen van de radiator.
  - Klim niet op het product of plaats geen voorwerpen op of hang voorwerpen aan dit product.
  - Plaats geen andere elektrische producten of huishoudelijke bezittingen direct onder dit product. Druipende condensatie van dit product kan ze nat maken, en kan leiden tot schade aan of storing van uw eigendommen.

## OPGELET

- Stel dit product niet direct bloot aan water.
- Gebruik dit product niet voor het bewaren van voedsel, planten, dieren, precisie-apparatuur, kunstwerken of andere objecten. Dit kan leiden tot achteruitgang in de kwaliteit van deze producten.
- Stel geen dieren of planten direct bloot aan de luchtstroom.
- Drink de afvoer van de airconditioner niet.
- Trek niet aan de voedingskabel.
- Raak de aluminium lamellen van de warmtewisselaar ingebouwd in dit product niet aan, om letsel bij repareren van het apparaat te voorkomen.
- Ga niet op een onstabiele ondergrond of ladder staan bij gebruik of reiniging van dit product. Het kan omvallen en letsel veroorzaken.

Dit product bevat gefluoreerde broeikasgassen.

### Voor model R32 koelmiddel

Raadpleeg het classificatielabel om het type koelmiddel van uw product te controleren.

## WAARSCHUWING

- Het apparaat moet worden geïnstalleerd, bediend en opgeslagen in een vertrek met een vloeroppervlak van meer dan X m<sup>2</sup>.

Hoeveelheid koelmiddelvulling M (kg)	Minimale ruimte X (m <sup>2</sup> )
M ≤ 1,22	-
1,22 < M ≤ 1,23	1,45
1,23 < M ≤ 1,50	2,15
1,50 < M ≤ 1,75	2,92
1,75 < M ≤ 2,0	3,82
2,0 < M ≤ 2,5	5,96
2,5 < M ≤ 3,0	8,59
3,0 < M ≤ 3,5	11,68
3,5 < M ≤ 4,0	15,26

(IEC 60335-2-40)

- Dit product moet worden opgeslagen in een vertrek zonder continu werkende ontstekingsbronnen (bijvoorbeeld: open vuur, een werkend gasapparaat of een werkend elektrisch verwarmingstoestel).
- Dit product moet worden opgeborgen in een goed geventileerde ruimte.
- Bedenk dat koelmiddelen misschien geen geur afgeven.
- Dit product moet zo worden opgeborgen dat er geen mechanische beschadiging kan optreden.
- Dit product moet op juiste wijze worden weggedaan, in overeenstemming met nationaal en regionaal geldende voorschriften.
- Tijdens vervoer of verplaatsing van de binnen-unit moeten leidingen worden afgedekt en beschermd met de steun van de wandhaak. Houd bij het verplaatsen van dit product niet de leidingen van de binnen-unit vast. (De spanning die op de verbindingen van de leidingen wordt gezet kan leiden tot lekkage van brandbaar gas tijdens de werking van het systeem).

- Installeer de unit niet in een ruimte die is gevuld met minerale olie zoals een fabriekshal of een ruimte die een grote hoeveelheid gemorste olie of stoom bevat, bijvoorbeeld een keuken.
- Installeer de unit niet op een locatie waar deze kan worden blootgesteld aan lekkend ontvlambaar gas of waar corrosieve gassen aanwezig zijn, bijvoorbeeld in de buurt van een hete bron.
- Gebruik geen middelen om het ontdooien of het reinigen van dit product te versnellen, anders dan middelen die worden aanbevolen door de fabrikant.
- Gebruik niet een scherp voorwerp of open vuur.
- Spat geen water over het product om veiligheidsrisico's te voorkomen.

Uitleg van symbolen wordt weergegeven op de buiten-unit of de binnen-unit.

## WAARSCHUWING



Dit symbool laat zien dat dit product een brandbaar koelmiddel gebruikt. Als het koelmiddel lekt en wordt blootgesteld aan een externe ontstekingsbron, is er een risico van brand.



## OPGELET

Dit symbool laat zien dat de bedieningshandleiding aandachtig moet worden doorgelezen.



## OPGELET

Dit symbool laat zien dat servicepersoneel deze apparatuur moet hanteren en daarbij de installatiehandleiding moet raadplegen.



## OPGELET

Dit symbool laat zien dat informatie beschikbaar is, zoals een bedieningshandleiding of een installatiehandleiding.

## 2. VOORBEREIDING



## WAARSCHUWING



- Zorg ervoor dat baby's en jonge kinderen niet per ongeluk de batterijen kunnen inslikken.



## OPGELET



- Als vloeistof van een lekkende batterij in contact komt met uw huid, ogen of mond, moet onmiddellijk spelen met water en uw arts raadplegen.
- Lege batterijen moeten onmiddellijk worden verwijderd en afgevoerd volgens de plaatselijke wetten en regelgeving van uw regio.
- Probeer niet droge batterijen op te laden.
- Gebruik geen droge batterijen die zijn opgeladen.

### Binnenunit accessoires

Controleer of de volgende accessoires zijn meegeleverd.

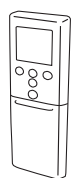

Afstandsbediening



Houder afstandsbediening



Zelftappende schroeven

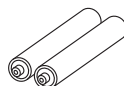

Batterijen

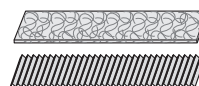

Luchtreiniging filters

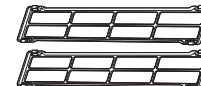

Luchtreiniging filterhouders

### Installatie houder afstandsbediening

1

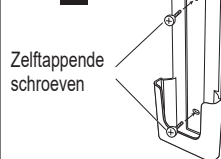

Zelftappende schroeven

2

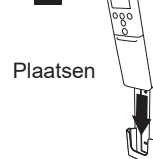

Plaatsen

3



Opschuiven

### 3. NAAM VAN DE ONDERDELEN

#### ⚠️ OPGELET

! Voor passende signaaloverdracht tussen de afstandsbediening en de binneneenheid moet u de signaalontvanger uit de buurt houden van:

- Direct zonlicht of ander sterk lichten
- Flat-paneel-tv-scherm

In kamers met onmiddellijke tl-verlichting, zoals type-omvormers, wordt het signaal misschien niet goed doorgegeven. In een dergelijk geval moet u contact opnemen met de winkel waar u het product hebt gekocht.

#### 3.1. Binneneenheid

📶 : De instructie heeft betrekking op de draadloze LAN-bediening (optioneel).

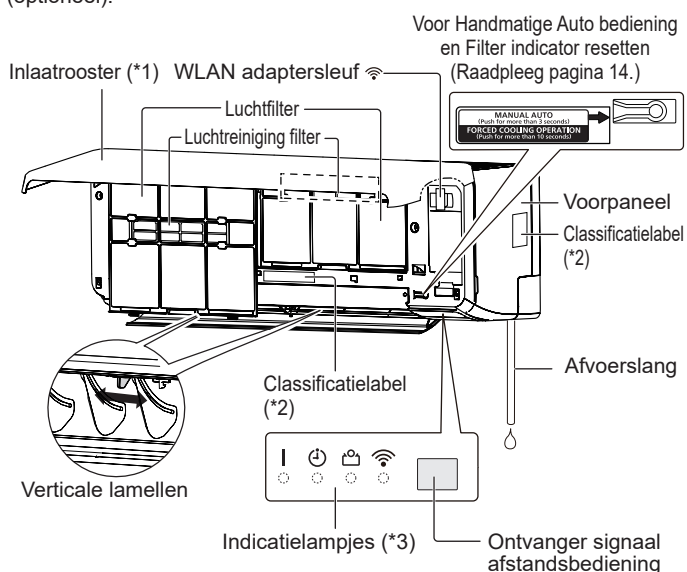

\*1: Zorg ervoor dat het inlaatrooster volledig gesloten is voordat u met de operatie begint. Onvolledig afsluiten kan gevolgen hebben voor het juist functioneren of de prestaties van het product.

\*2: De plek waar het milieulabel geplaatst kan worden verschilt per binneneenheid.

\*3: Er gaan onder de volgende omstandigheden indicatielampjes branden.

	Naam	Kleur	Bedieningshandeling of conditie
	Bedieningshandeling	Groen	Normale werking
⌚	Timer	Oranje	Timerwerking
👤	Zuinige	Groen	Economy bediening 10 °C Verwarmen
📶	WLAN	Oranje	Wireless LAN-besturing is actief (optioneel).

### 3.2. Afstandsbediening

Wanneer u de optionele afstandsbediening gaat gebruiken, kunnen de weergave en de bedieningsprocedure verschillen. Raadpleeg voor informatie de handleiding van elke afstandsbediening.

#### ⚠️ OPGELET

- ! Om storingen of beschadigingen aan van de afstandsbediening te voorkomen moet u het volgende doen:
  - Plaats de afstandsbediening op een plek waar zij niet zal worden blootgesteld aan direct zonlicht of overmatige hitte.
  - Verwijder de batterijen als het product voor een langere periode niet wordt gebruikt.
- Obstakels zoals een gordijn of een muur tussen afstandsbediening en de binneneenheid kunnen de juiste signaaloverdracht beïnvloeden.
- Verwijder de beschermende folie vóór gebruik.
- Houdt de afstandsbediening buiten het bereik van baby's en kinderen.
- Houdt de batterijen buiten het bereik van baby's en kinderen.

- ⊘ • Stel de afstandsbediening niet bloot aan sterke schokken.
- Giet geen water op de afstandsbediening.

#### Display afstandsbediening

In deze paragraaf worden alle mogelijke beschrijvingen voor controlelampjes weergegeven. In de huidige bediening wordt het display gekoppeld met de toetsbediening, en toont alleen de noodzakelijke controlelampjes voor elke instelling.

#### Voor eenvoudige bedieningshandelingen .... Raadpleeg pagina 5.

⏻/⏹	Start of stopt de werking van de airconditioner.	
MODE	Wijzigt de bedrijfsstand.	*
TEMP. ⬆️ ⬇️ ⬆️	Past de insteltemperatuur aan.	*

#### Voor 10 °C Verwarming bediening ....Raadpleeg pagina 7.

🔥 10°C HEAT  
○ Activeert de 10 °C Verwarming bediening.

#### Voor Energiebesparing bedieningen ... Raadpleeg pagina 6.

👤 ECONOMY  
| Deactiveert en deactiveert de stand Energiebesparing.

#### Voor Buitenunit Ruisonderdrukking bediening ....Raadpleeg pagina 7.

OUTDOOR UNIT  
LOW NOISE  
Activeert of deactiveert de Ruisonderdrukking bediening van de Buitenunit.

Druk niet op deze knop bij normaal gebruik. Hiermee wordt het proefdraaien gestart (uitsluitend te gebruiken door bevoegd servicepersoneel).

**OPMERKING:** Als het proefdraaien onbedoeld wordt gestart, kunt u het proefdraaien afsluiten door op ⏻ te drukken.

- \* : De instelling moet worden gedaan wanneer het instellingsscherm wordt getoond voor elke functie.
- | : De knop is alleen regelbaar wanneer de airconditioner aanstaat.
- 📶 : De instructie heeft betrekking op de draadloze LAN-bediening (optioneel).

### Signaalzender

- Richt juist op de signaalontvanger van de binneneenheid.
- Werkgebied is ongeveer 7 m.
  - [▲] verschijnt wanneer het signaal wordt verzonden.
  - De binneneenheid zal een piep laten klinken wanneer het signaal goed wordt ontvangen. Als er geen signaal klinkt, moet u de knop nogmaals indrukken.

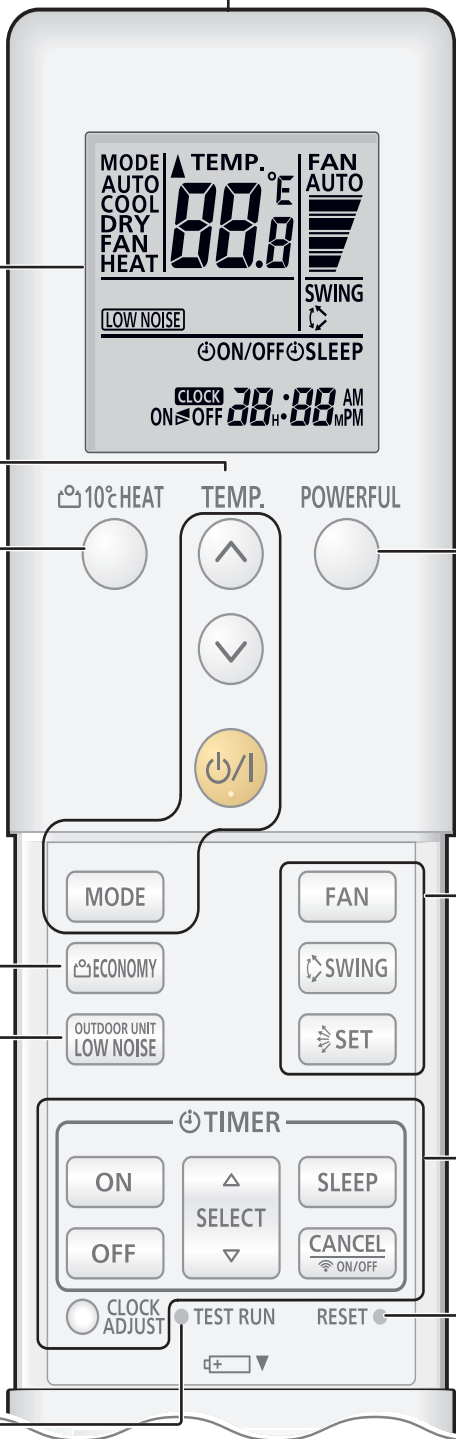

### Voor Krachtige werking ..... Raadpleeg pagina 7.

**POWERFUL** Activeert of deactiveert de stand Powerful (Krachtige werking). |

### Voor instellingen van de luchtstroom .... Raadpleeg pagina 5.

- FAN** Regelt de ventilatorsnelheid. \*|
- SWING** Stelt de functie Automatisch Zwenken in. |
- SET** Regelt de richting van de luchtstroom omhoog/omlaag. |

### Voor werking van de timer .... Raadpleeg pagina 6.

- ON** Stelt de Aan-timer in. (\*1)
- Stelt de Uit-timer in. (\*1)
- OFF** Door ingedrukt te houden gaat u naar de instellingsmodus voor draadloos LAN. 📶
- (Raadpleeg pagina 10.)
- SLEEP** Stelt de Slaap-timer in.
- Deactiveert de instelling van de timer.
- CANCEL** Door ingedrukt te houden, activeert of deactiveert u de draadloze LAN-besturing. 📶
- (Raadpleeg pagina 11.)
- SELECT** Past de waarde van de timer- of klokinstellingen aan.
- CLOCK ADJUST** Start de klokinstelling.

\*1 : Indien u zowel de Aan timer en Uit timer wilt instellen, zullen ze werken in volgorde van de ingestelde tijd.

### Na het plaatsen van de batterijen

**RESET** Druk op deze knop zoals weergegeven in de afbeelding. Gebruik de punt van een balpen of een ander klein voorwerp.





### 3.3. Batterijen plaatsen

Batterijtype: R03/LR03/AAA x 2

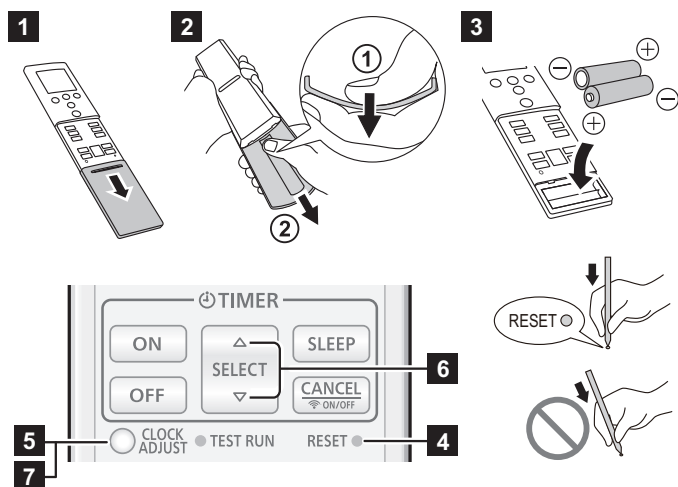

- 1 Trek het deksel in de richting van de pijl en open het totdat het vastzit.
- 2 Verwijder het deksel.
  - 1 Draai de afstandsbediening om en druk op de achterkant van het deksel en verwijder de klauwen door het deksel te buigen.
  - 2 Trek in de richting van de pijl terwijl u het deksel buigt.
- 3 Plaats batterijen zoals weergegeven in de afbeelding hierboven.
- 4 Druk op **RESET** zoals wordt getoond in de bovenstaande afbeelding. Gebruik de punt van een balpen of een ander klein voorwerp.
- 5 Druk **CLOCK ADJUST** om de klokinstelling te starten.
- 6 Druk **SELECT** ( $\Delta$ / $\nabla$ ) om de klok in te stellen. Druk op de knoppen om de klok met een minuut te wijzigen. Houd de knoppen ingedrukt om de klok met 10 minuten te wijzigen. \* Om de tijdsaanduiding te wijzigen (12-uur  $\leftrightarrow$  24-uur), druk op **TEMP.** ( $\odot$ / $\ominus$ ).
- 7 Druk **CLOCK ADJUST** om de instelling af te ronden.
- 8 Installeer en sluit de klep.

#### OPMERKINGEN:

- Gebruik alleen het aangegeven type van batterijen.
- Gebruik geen verschillende typen batterij of nieuwe en gebruikte batterijen door elkaar.
- Batterijen kunnen bij normaal gebruik gedurende ongeveer 1 jaar worden gebruikt.
- Als u merkt dat het bereik van de afstandsbediening afneemt, vervang dan de batterijen en druk op **RESET** zoals weergegeven in de bovenstaande afbeelding.

## 4. EENVOUDIGE BEDIENINGSHANDELINGEN

### 3 stappen voor het starten van de werking

1. Druk op **(ON)** als u de werking wilt starten of stoppen.
2. Druk op **MODE** als u de werkstand wilt selecteren. De werkstand verandert als volgt.
 

AUTO	COOL	DRY	FAN	HEAT
(Auto)	(Koelen)	(Drogen)	(Ventileren)	(Verwarmen)
3. Stel de gewenste temperatuur in met een druk op **TEMP.** ( $\odot$ / $\ominus$ ). De temperatuur wijzigt in stappen van 0,5 °C.

Temperatuurinstelbereik	
Auto/Koelen/Drogen	18,0 - 30,0 °C
Verwarmen	16,0 - 30,0 °C

#### OPMERKINGEN:

- Stel in de stand Koelen of Drogen de temperatuur lager in dan de actuele kamertemperatuur.
- In de stand Koelen kan de ventilator van de binneneenheid van tijd tot tijd tot stilstand komen voor de werking van de ventilator voor energiebesparing, zodat energiebesparing mogelijk wordt door het stoppen van de rotatie van de ventilator van de binneneenheid wanneer de buiteneenheid is gestopt. In de begininstelling is deze functie geactiveerd. Raadpleeg voor het deactiveren van de functie "7.2. Regeling van de ventilator voor energiebesparing".
- In stand Verwarmen,
  - stelt u de temperatuur hoger in dan de actuele temperatuur van het vertrek.
  - de ventilator van de binneneenheid werkt in deze stand eerst 3 - 5 minuten lang op zeer lage snelheid.
  - de functie automatische ontdooiing neemt het over van de functie Verwarmen, wanneer dat nodig is.
- In de stand Ventileren is temperatuurregeling niet beschikbaar.

### Omschakelen Temperatuureenheid

1. Als de airconditioning in werking is, druk op **(ON)** om de bewerking te stoppen.
2. Houd **TEMP.** ( $\odot$ ) meer dan 5 seconden ingedrukt. De huidige temperatuureenheid wordt weergegeven. (Fabrieksinstelling: °C)
3. Druk op **TEMP.** ( $\odot$ / $\ominus$ ) voor het omschakelen van de temperatuureenheid. (°C  $\leftrightarrow$  °F)
4. Druk op **(ON)** om de instelling af te ronden. Indien u 30 seconden lang niet op de knop drukt, wordt de weergegeven temperatuureenheid ingesteld.

## 5. INSTELLINGEN VAN DE LUCHTSTROOM

### 5.1. Instelling ventilatorsnelheid

U kunt de ventilatorsnelheid regelen door op **FAN** te drukken.

De snelheid van de ventilator verandert als volgt.



Wanneer **AUTO** is geselecteerd, is de snelheid van de ventilator afhankelijk van de werkstand.

Teneinde de luchtreinigende werking te verhogen, stelt u de ventilatorsnelheid op Hoog.

### 5.2. Instelling van de richting van de luchtstroom

Voor details over de luchtstroombereiken, zie "Bereik van de richting van de luchtstroom".

#### Instelling luchtstroomrichting omhoog/omlaag

Druk op **SET** om de luchtstroomrichting aan te passen.

#### Instelling luchtstroomrichting links/rechts

#### ! OPGELET

Controleer, voordat u de richting van de luchtstroom links/rechts aanpast, dat de horizontale lamel volledig tot stilstand is gebracht.

Stel de twee knoppen met de hand af.

#### Instelling functie Zwenken

Druk op **SWING** als u de functie Zwenken wilt starten/stoppen.

**OPMERKING:** De Swing functie kan tijdelijk stoppen wanneer de ventilator van de interne eenheid op een zeer laag toerental draait of is gestopt.



## ■ Bereik van de richting van de luchtstroom

Luchtstroomrichting omhoog/omlaag



\* Het bereik van de functie Zwenken wordt bepaald door de richting van de luchtstroom die is ingesteld voordat de functie zwenken is ingeschakeld.

### OPMERKINGEN:

- Stel de lamellen voor de richting van de luchtstroom niet met de hand af.
- In de stand Auto of Verwarmen blijft de richting van de luchtstroom, vanaf de start van de functie, enige tijd in positie 1.
- In de stand Koelen of Drogen wordt positie 1 - 3 geadviseerd zodat wordt voorkomen dat uw bezittingen worden beschadigd door druppels condenswater. Als positie 4 - 6 30 minuten of meer in deze standen wordt aangehouden, verandert de richting van de luchtstroom automatisch naar stand 3.
- Wanneer u de mobiele app gebruikt (als optie verkrijgbare draadloze LAN-bediening noodzakelijk) kan voor de luchtstroom omhoog/omlaag worden gekozen uit 4 posities.

## 6. BEDIENINGSHANDELINGEN VOOR DE TIMER

**OPMERKING:** Wanneer het indicatielampje [ ] op de binneneenheid knippert, stel de klok en de timer dan opnieuw in. Dit knipperen is een aanwijzing dat de interne klok opnieuw moet worden ingesteld omdat er een onderbreking van de stroomvoorziening is geweest.

### 6.1. Aan-timer of Uit-timer

De Aan-timer start de werking op het gewenste tijdstip. De Uit-timer stopt de werking op het gewenste tijdstip.

1. Wanneer u de Aan-timer gebruikt, druk dan op . Wanneer u de Uit-timer gebruikt, druk dan op .
2. Druk op () voor het instellen van aan time of uit time.

Door te drukken op de knop: Zal de tijd wijzigen met +5/-5 minuten. Door de knop ingedrukt te houden: Zal de tijd wijzigen met +10/-10 minuten.

- Voor het uitschakelen van de Aan/Uit-timer, drukt u op terwijl op het display van de afstandsbediening wordt weergegeven. Het indicatielampje verdwijnt.

**OPMERKING:** Indien u de Slaap timer na het instellen van de Aan timer of Uit timer wilt instellen, zal de Aan timer of Uit timer worden geannuleerd.

### 6.2. Programmatimer

De Programmatimer werkt als de combinatie van de Aan-timer en de Uit-timer.

1. Stel de Aan-timer en de Uit-timer in. (Raadpleeg "6.1. Aan-timer of Uit-timer"). De timerinstelling verandert automatisch het programma in de timer.

De timer waarvan de ingestelde tijd dichterbij de huidige tijd ligt, zal eerst werken.

De volgorde van de werking van de timer wordt als volgt weergegeven:

Timer	Indicatielampje op display van afstandsbediening
Aan→Uit-timer	>
Uit→Aan-timer	<

### OPMERKINGEN:

- U kunt de Programmatimer alleen instellen met een onderbreking van 24 uur.
- Indien u de Slaap timer na het instellen van de Programma timer gaat instellen, zal de Programma timer worden geannuleerd.

## 6.3. Slaap-timer

De Slaap-timer zorgt ervoor dat u comfortabel kunt slapen doordat de werking van de airconditioner geleidelijk wordt verminderd.

1. Druk op .
2. Druk op () voor het instellen van de tijd tot de bediening stopt.

Telkens wanneer u op de knop drukt, verandert u de tijd als volgt:

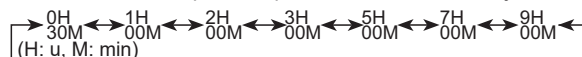

**OPMERKINGEN:** Als u gedurende 5 seconden geen knoppen wordt indruk, zal het display van de afstandsbediening terugkeren naar het standby display.

- De ingestelde tijd wordt behouden, zelfs als de Slaap timer is voltooid. Teneinde de Slaap timer te herhalen, drukt u op terwijl op het display van de afstandsbediening wordt weergegeven.
- Teneinde de Slaap timer uit te schakelen, drukt u op terwijl op het display van de afstandsbediening wordt weergegeven. Het indicatielampje verdwijnt.

Tijdens de werking van de Slaap-timer verandert de instelling van de temperatuur zoals in de volgende afbeelding wordt getoond.

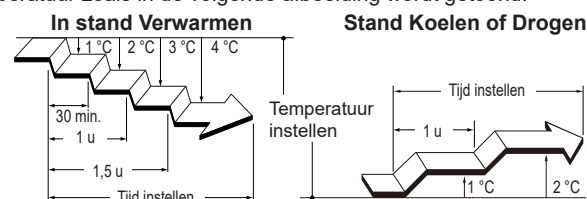

De werking van de airconditioner wordt uitgeschakeld wanneer de ingestelde tijd is verstreken.

**OPMERKING:** Indien u de Aan timer of Uit timer na het instellen van de Slaap timer gaat instellen, zal de Slaap timer worden geannuleerd.

## 7. BEDIENING VOOR ENERGIEBESPARING

### 7.1. Zuinige stand

Bespaart meer elektriciteit dan andere bedrijfsstanden doordat de temperatuur op een gematigde instelling wordt gezet.

- Druk op als u de zuinige stand wilt activeren/deactiveren.

Indicatielampje [ ] op de binneneenheid zal gaan branden.

Bedrijfsstand	Temperatuur van het vertrek
Koelen/Drogen	Enkele graden hoger dan de ingestelde temperatuur
Verwarmen	Enkele graden lager dan de ingestelde temperatuur

### OPMERKINGEN:

- In de standen Koelen, Verwarmen of Drogen is het maximale rendement van deze bedrijfsstand ongeveer 70% van de gebruikelijke werking.
- Deze bedieningshandelingen kan niet worden uitgevoerd tijdens de temperatuurbewaking in de stand Auto.

## 7.2. Regeling van de ventilator voor energiebesparing

In de Koelen bediening, wanneer de temperatuur van het vertrek de ingestelde temperatuur bereikt, de ventilator van de binneneenheid met onderbrekingen, zodat energie wordt bespaard. (Deze functie is ingeschakeld ten tijde van aankoop.)

Teneinde de instelling te veranderen, gebruikt u de volgende stappen;

1. Als de airconditioning in werking is, druk op om de bewerking te stoppen.
2. Houd **FAN** meer dan 5 seconden ingedrukt. De huidige Ventilator Besturingsstatus ( **FF** ) wordt weergegeven.
3. Druk op **TEMP.** () voor het schakelen tussen geactiveerd ( **ON** ) of gedeactiveerd ( **OFF** ).
4. Druk op om de instellingen naar de binneneenheid te versturen. Het display zal in het oorspronkelijke scherm terugkeren.

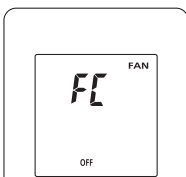

**OPMERKING:** Indien u geen van de knoppen gedurende 30 seconden aanraakt na **FF** wordt weergegeven, **FF** zal het uitschakelen. In het voorgaande geval, herhaalt u de instellingen van stap 2.

## 8. OVERIGE BEDIENINGSHANDELINGEN

### 8.1. Krachtige werking

In de stand voor de krachtige werking werkt de airconditioner op maximaal vermogen en wordt het vertrek met een krachtige luchtstroom snel gekoeld of verwarmd.

**OPMERKING:** In de multi-split verbinding, kan deze functie niet worden gebruikt.

- Druk op **POWERFUL** als u de stand voor de krachtige werking wilt activeren/deactiveren.

Wanneer deze stand wordt geactiveerd klinken er uit de binneneenheid 2 korte piepjes.  
Wanneer deze stand wordt gedeactiveerd klinken er uit de binneneenheid 1 korte piepjes.

De stand voor de krachtige werking wordt automatisch uitgeschakeld in de volgende situaties:

- De stand voor de krachtige werking is voor een bepaalde tijd ingeschakeld en de temperatuur van het vertrek bereikt de in de stand Koelen, Drogen of Verwarmen ingestelde temperatuur.
- 20 minuten nadat de stand voor de krachtige werking is gestart.

#### OPMERKINGEN:

- De luchtstroomrichting en de ventilatorsnelheid worden automatisch gecontroleerd.
- De stand voor de krachtige werking kan niet tegelijkertijd worden uitgevoerd met de Zuinige stand.
- De Powerful bewerking heft de volgende bewerkingen op. Wanneer de volgende bewerkingen zijn ingesteld, zullen ze starten nadat de Powerful bewerking is voltooid.
  - Buiteneenheid Ruisonderdrukking bediening
- Wanneer de bedrade afstandsbediening (optioneel) is aangesloten, is deze functie beperkt.

### 8.2. Buiteneenheid Ruisonderdrukking bediening

De Buiteneenheid Ruisonderdrukking bediening reduceert het geluid van de buitenunit. Tijdens de bediening, zal het aantal omwentelingen van de compressor afnemen en de ventilator van de buitenunit draait langzaam.

**OPMERKING:** In de multi-split verbinding, kan deze functie niet worden gebruikt.

- Drukt u op **OUTDOOR UNIT LOW NOISE** voor het activeren of deactiveren van de Ruisonderdrukking bediening van de Buiteneenheid.

Wanneer de Buiteneenheid Ruisonderdrukking bediening is geactiveerd, zal **LOW NOISE** op het display van de afstandsbediening worden weergegeven.  
De instelling blijft bewaard, zelfs als de airconditioner is uitgeschakeld.

#### OPMERKINGEN:

- Deze bewerking kan niet tegelijkertijd worden uitgevoerd met de Ventilator modus, Drogen modus, en Powerful bediening.
- Wanneer de bedrade afstandsbediening (optioneel) is aangesloten, is deze functie beperkt.

## 8.3. 10 °C Verwarmen

10 °C Verwarmen bediening houdt de kamertemperatuur op 10 °C, zodat de kamertemperatuur niet te laag kan worden.

- Druk op **10°C HEAT** voor het activeren van de 10 °C Verwarming bediening.  
De binneneenheid zal 1 korte pieptoon laten horen en indicator op de binneneenheid zal uitschakelen.

- Druk op voor het uitschakelen van de airconditioner.  
 indicator zal uitschakelen.

#### OPMERKINGEN:

- Tijdens de 10 °C Verwarming bediening, is slechts **SET** geldig.
- Wanneer de kamertemperatuur warm genoeg is, wordt deze functie niet uitgevoerd.
- Wanneer de bedrade afstandsbediening (optioneel) is aangesloten, is deze functie beperkt.

## 9. INSTELLINGEN TIJDENS DE INSTALLATIE

### 9.1. Eigen code-instelling van de Afstandsbediening

Door de eigen code van de binneneenheid en afstandsbediening in te stellen, kunt u de airconditioner specificeren die de afstandsbediening bestuurt.

Wanneer er twee of meer airconditioners in de kamer aanwezig zijn en u wenst deze afzonderlijk te bedienen, stelt u de eigen code in (4 selecties zijn mogelijk).

**OPMERKING:** Als de persoonlijke codes tussen de interne eenheid en de afstandsbediening verschillen, kan de interne eenheid geen signaal van de afstandsbediening ontvangen.

#### Hoe de eigen code van de afstandsbediening in te stellen

1. Druk op totdat alleen de klok op het display van de afstandsbediening wordt weergegeven.
2. Houd **MODE** meer dan 5 seconden ingedrukt.  
De huidige eigen code zal worden weergegeven (oorspronkelijk ingesteld op A).
3. Druk op **TEMP.** () om de aangepaste code te wijzigen tussen A (A) ↔ B (b) ↔ C (c/£) ↔ D (d).  
\* Pas de eigen code op het display aan de eigen code van de airconditioner.
4. Druk nogmaals op **MODE**.  
De eigen code zal worden ingesteld.  
Het display zal naar de oorspronkelijke klok terugkeren.

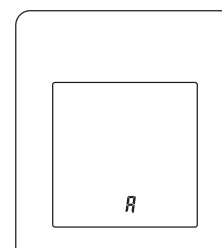

- Om de eigen code van de airconditioner te wijzigen, neem t u contact op met een bevoegd servicepersoneel (oorspronkelijk ingesteld op A).
- Indien u gedurende 30 seconden geen knoppen indrukt zal de eigen code worden weergegeven, en het display zal naar de klokweergave terugkeren. In het voorgaande geval, herhaalt u de instellingen van stap 2.
- Afhankelijk van de afstandsbediening, de eigen code zal terugkeren naar A bij het vervangen van de batterijen. In dit geval, kunt u de eigen code resetten. Indien u niet weet welke eigen code een airconditioner heeft, probeert u elke code totdat u de code vindt die bij de airconditioner past.

## 10. REINIGING EN ONDERHOUD

### OPGELET

- Voor het reinigen van dit product, moet u hem uitzetten en loskoppelen van de stroomvoorziening.
- Voor het werken moet u ervoor zorgen dat het inlaatrooster volledig is afgesloten. Onvolledig afsluiten van het inlaatrooster kan effect hebben op de juiste werking of de prestaties van de airconditioner.
- Als bij het reinigen van filters werk op hoogte moet worden uitgevoerd, vraag dan advies aan bevoegd servicepersoneel.



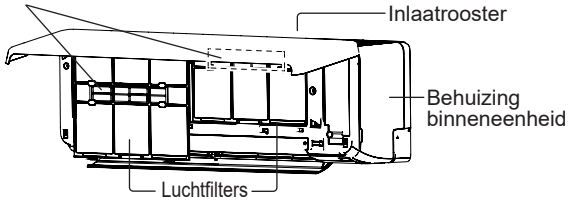

- Voorkom dat u zich verwondt bij het verrichten van onderhoud aan de unit, raak de aluminium lamellen van de warmtewisselaar ingebouwd in de binneneenheid niet aan.
- Stel de binneneenheid niet bloot aan vloeistofinsecticiden of haarspray.
- Sta niet op gladde, ongelijke of onstabiele ondergrond wanneer u het apparaat onderhoudt.

Luchtreiniging filters  
(Apple catechin filter, Ion-ontgeuringsfilter)



## ■ Frequenties waarbij de componenten moeten worden onderhouden

Wat u moet doen		Frequentie
Behuizing binneneenheid	Reinigen	Wanneer u merkt
Luchtfilter	Reinigen	Om de 2 weken
Apple-catechin filter (UTR-FA16)  (Wit)	Vervangen	Iedere 3 maanden
Ion ontgeuringsfilter (UTR-FA16-2)  (Lichtblauw)	Reinigen	Iedere 3 maanden
	Vervangen	Elke 3 jaar

\* De luchtzuiveringsfilters worden apart verkocht. Neem contact op met de winkel waar u het product heeft gekocht, wanneer u ze vervangt.

## Reinigen van de behuizing van de binneneenheid

### OPMERKINGEN:

- Gebruik geen water warmer dan 40 °C.
- Gebruik geen schurend reinigingsmiddel, vluchtige oplosmiddelen zoals benzeen of thinner.

1. Veeg de behuizing van de binneneenheid voorzichtig schoon met een in water vochtig gemaakte zachte doek.
2. Veeg de binneneenheid voorzichtig droog met een droge, zachte doek.

## Het luchtfilter reinigen

1. Open het inlaatrooster tot deze klikt.

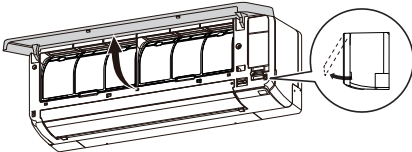

2. De luchtfilters reinigen.

Til het handvat van het luchtfilter op, maak de twee lagere lipjes los en neem het luchtfilter uit eruit.

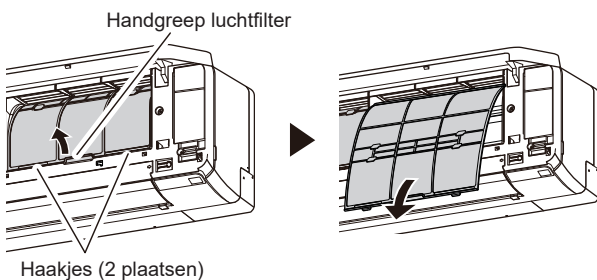

3. Verwijder het stof op een van de volgende manieren.
  - Schoonmaken met een stofzuiger.
  - Afwassen met een warm sopje van een mild schoonmaakmiddel. Laat de luchtfilters na het schoonwassen grondig drogen in de schaduw.
4. Vervang de luchtfilters.  
Houd de zijkanten van het luchtfilter langs het paneel en druk het filter geheel naar binnen. Controleer dat de twee onderste nokjes goed terugkeren in hun uitsparingen in de binneneenheid.
5. Sluit het inlaatrooster.  
Druk op 4 plaatsen op het inlaatrooster tot het rooster volledig sluit.

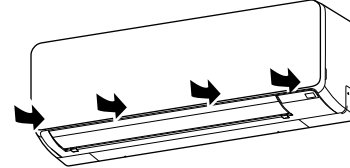

**OPMERKING:** Als er zich vuil op het luchtfilter verzamelt, wordt de luchtstroom beperkt, neemt de bedrijfs-efficiency af en neemt het lawaai toe.

## Reinigen van het Ion-ontgeuringsfilter en Vervangen van het Apple-catechin filter

1. De luchtfilters reinigen. Raadpleeg stappen 1 ~ 2 van "Het luchtfilter reinigen".
2. Verwijder de luchtreinigingsfilters uit de luchtfilterhouder.

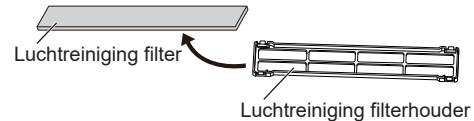

3. Spoel het ion-ontgeuringsfilter door met warm water onder hoge druk, totdat het oppervlak van de filters bedekt is met water.
4. Was het ion-ontgeuringsfilter met een neutraal reinigingsmiddel. Niet scheuren of wrijven, anders kan het geurbestrijdende effect verminderen.
5. Spoel het ion-ontgeuringsfilter met stromend water.
6. Droog het ion-ontgeuringsfilter in de schaduw.
7. Plaats de nieuwe of gewassen luchtreinigingsfilters in de luchtfilterhouders.

**OPMERKING:** Gebruik het Apple-catechin-filter zo snel mogelijk na het openen van de verpakking. Het luchtreinigende effect neemt af wanneer de filters in de geopende verpakking worden achtergelaten.

8. Monteer de luchtfilterhouders op de luchtfilters.  
Bevestig de 4 haken aan de achterkant van de filterhouder voor luchtfilter in met de vergrendeling aan beide uiteinden van het luchtfilter.  
Vergrendeling (4 plaatsen aan de achterkant)

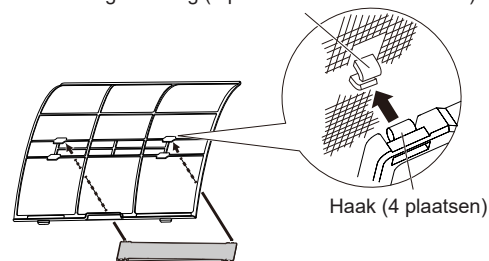

**OPMERKING:** Zorgt u ervoor dat luchtreinigingsfilter niet buiten de houder uitsteekt.

9. Vervang de luchtfilters en sluit het inlaatrooster. Raadpleeg stappen 4 ~ 5 van "Het luchtfilter reinigen".

## Vervangen van het Ion ontgeuringsfilter

1. De luchtfilters reinigen. Raadpleeg stappen 1 ~ 2 van "Het luchtfilter reinigen".
2. Verwijder het ion-ontgeuringsfilter uit de filterhouder voor het luchtfilter.
3. Installeer de nieuwe Ion-ontgeuringsfilter.

## Inlaatrooster losnemen en installeren

### ■ Inlaatrooster losnemen

1. Open het inlaatrooster tot deze klikt.
2. Trek aan de montage-assen terwijl u het inlaatrooster in een horizontale positie houdt.

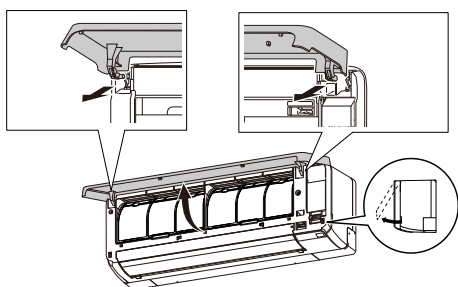

### ■ Inlaatrooster installeren

1. Plaats, terwijl u het inlaatrooster horizontaal houdt de linker- en rechter montage-assen in de kussenblokken aan de bovenzijde van het voorpaneel. De steek de assen in tot deze goed op hun plaats vastklikken.
2. Sluit het inlaatrooster.
3. Druk op 4 plaatsen op het inlaatrooster tot het rooster volledig sluit.

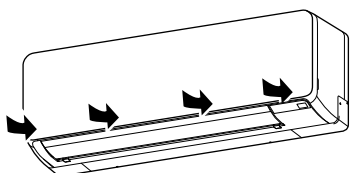

## Na langdurig niet-gebruik van de unit

Als u de binneneenheid voor 1 maand of langer hebt afgesloten, schakel dan voor een halve dag de functie FAN in zodat de interne onderdelen goed drogen voorafgaand aan de normale werking.

## Aanvullende inspectie

Na een lange gebruikperiode kan het zich in de binneneenheid verzamelde stof de prestaties van de unit beperken, zelfs als u het apparaat op juiste wijze het onderhouden.

U kunt dan het beste een inspectie van de unit uitvoeren.

Neem voor meer informatie contact op met geautoriseerd personeel.

## Reset van de filterindicator (Speciale instelling)

Deze functie kan worden gebruikt als deze op juiste wijze is ingesteld bij de installatie. Vraag aan geautoriseerd servicepersoneel advies over het gebruik van deze functie.

☞ Reinig het luchtfilter wanneer het indicatielampje het volgende laat zien:

Indicatielampje	Knipperpatroon
	Knippert 3 keer, met tussenpozen van 21 seconden

Reset na het schoonmaken het indicatielampje van het filter door op de binneneenheid gedurende maximaal 2 seconden in te drukken.

# 11. ALGEMENE INFORMATIE

## ■ Verwarmingsprestaties

Deze airconditioner werkt volgens het warmtepompprincipe, waardoor warmte uit de lucht buiten wordt geabsorbeerd en deze warmte wordt overgebracht naar de binneneenheid. Hierdoor zijn de prestaties minder goed wanneer de buitentemperatuur lager wordt.

Als u vindt dat de verwarmingsprestaties onvoldoende zijn, raden wij u aan deze airconditioner te gebruiken in combinatie met andere verwarmingsapparatuur.

## ■ Automatische ontdooiing

Wanneer de buitentemperatuur erg laag is met een hoge luchtvochtigheid, kan er ijsvorming ontstaan op de buiteneenheid tijdens het verwarmen, en het kan de operationele prestaties van het product verminderen.

Voor vorstbeveiliging is deze airconditioner voorzien van een microcomputer-gestuurde automatische ontdooifunctie.

Als ijsvorming optreedt, zal de airconditioner tijdelijk stoppen en zal het ontdooicircuit kort werken (maximaal 15 minuten).

Indicatielampje [I] op de binneneenheid knippert.

Als er na het verwarmen vorst wordt gevormd op de buiten-unit, zal de buiten-unit na enkele minuten automatisch stoppen. Dan begint de bewerking automatische ontdooiing.

## ■ Functie automatisch opnieuw opstarten

In het geval van een stroomstoring, zoals een stroomonderbreking, stopt de airconditioner direct. Maar hij wordt automatisch opnieuw opgestart en voert de vorige bewerking uit wanneer de stroomtoevoer wordt hervat.

Als er een stroomonderbreking plaatsvindt nadat de timer is ingesteld, wordt het aftellen van de timer gereset.

Nadat de stroomtoevoer wordt hervat, knippert het indicatielampje [⏸] op de binneneenheid zodat u weet dat er een storing in de timer is geweest. Reset in dat geval de klok en de instellingen van de timer.

## ■ Stringen veroorzaakt door andere elektrische apparaten

Het gebruik van andere elektrische apparaten zoals een elektrisch scheerapparaat of het nabije gebruik van een draadloze radiozender kan storing van de airconditioner veroorzaken.

Als er zich een dergelijke storing voordoet, schakel de stroomonderbreker dan een keer uit. Zet hem dan weer aan, en hervat de bewerking met behulp van de afstandsbediening.

## ■ Bedrijfsomstandigheden van temperatuur en vochtigheid

Toegestane bereiken voor de temperatuur en de luchtvochtigheid zijn de volgende:

Binnentemperatuur	Koelen/ Drogen	[°C]	18 tot 32
	Verwarmen	[°C]	16 tot 30
Luchtvochtigheid binnen			[%] 80 of minder (*1)

\*1: Als de airconditioner gedurende een groot aantal uren ononderbroken wordt gebruikt, kan er condens op het oppervlak ontstaan en lekken.

- Als de unit wordt gebruikt onder condities buiten het toegestane temperatuurbereik, zal de werking van de airconditioner misschien worden onderbroken door het automatisch werkende beveiligingscircuit.
- Afhankelijk van de bedrijfscondities kan de warmtewisselaar bevroren, waardoor waterlekage of een andere storing ontstaat (in de stand Koelen of Drogen).

## ■ Overige informatie

- Gebruik de airconditioner niet voor een ander doel dan het koelen/drogen, verwarmen van een vertrek of voor het ventileren.
- Raadpleeg voor het toegestane bereik van temperatuur en luchtvochtigheid voor de buitenunit, raadpleeg de handleiding met specificaties van de buitenunit of de productkaart.



## 12. ALS OPTIE VERKRIJGBARE ONDERDELEN

### 12.1. Bedrade afstandsbediening

De optionele bedrade afstandsbediening kan worden gebruikt.

**U kunt de bedrade afstandsbediening en de draadloze afstandsbediening samen gebruiken.**

Echter, zijn bepaalde functies van de draadloze afstandsbediening beperkt beschikbaar. Als u de beperkte functies instelt, zal een akoestisch signaal klinken en zullen de indicatielampjes [I], [☺], [☺] en [📶] op de binnen-unit knipperen.

<Beperkte functies voor draadloze afstandsbediening>

Bij gebruik in combinatie met een bedrade afstandsbediening (met 2 bedrading)

- Krachtige werking
- Buitenunit Ruisonderdrukking bediening
- 10 °C Verwarmen

**U kunt de bedrade afstandsbediening en draadloze LAN-bediening gebruiken (optioneel).**

Echter, sommige bewerkingen van de mobiele app zijn beperkt.

#### Meerdere afstandsbedieningen

U kunt twee niet-draadloze afstandsbedieningen op één airconditioner aansluiten.

U kunt de airconditioner met beide afstandsbedieningen bedienen.

Maar de timer-functies zijn niet beschikbaar voor de secundaire unit.

#### Groepsregeling

U kunt met een afstandsbediening tot wel 16 airconditioners bedienen. Voor alle airconditioners gelden dan dezelfde instellingen.

U kunt niet groepsregeling en regeling met een draadloze LAN combineren.

### 12.2. Draadloze LAN-bediening

Om de draadloze LAN-bediening te gebruiken, zijn de WLAN-adapter en de mobiele app nodig.

Voor meer informatie over hoe de mobiele app te gebruiken, raadpleeg de bedieningshandleiding van de mobiele app.

Na het installeren van de WLAN-adapter, bevestig het informatie-etiket van de adapter aan de handleiding.

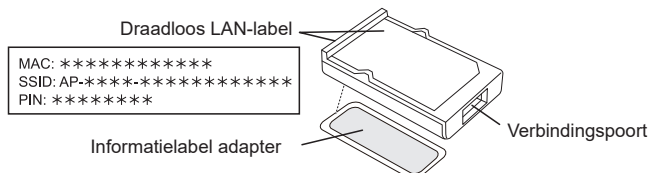

#### Informatie over de WLAN-adapter

Plak hier het informatielabel op de adapter

“AIRSTAGE Mobile” is een handelsmerk van FUJITSU GENERAL LIMITED.

Google Play is een gedeponeerd handelsmerk van Google Inc.

App Store is een servicemerk van Apple Inc., geregistreerd in de Verenigde Staten en andere landen.

### Instelling om de draadloze LAN-besturing te gebruiken

#### Stap 1. Installatie van applicatiesoftware

1. Open "Google Play" of "App Store" afhankelijk van het type smartphone of tablet-PC.
2. Zoeken naar "AIRSTAGE Mobile".
3. Installeer de applicatiesoftware (mobiele app) volgens de instructies op uw scherm.

#### OPMERKING:

- Als u de applicatiesoftware (mobiele app) niet kunt vinden, is deze momenteel niet beschikbaar in uw regio.

#### Stap 2. Gebruikersregistratie

1. Open de geïnstalleerde mobiele app.
2. Registreer de gebruiker (met een smartphone of een tablet-PC) door de instructies in het gedeelte een account aan te maken van de mobiele app te volgen.

#### Stap 3. WLAN-adapter installeren

#### ! OPGELET

- Wees er zeker van om de netvoeding van de airconditioner uit te schakelen bij het installeren of verwijderen van dit product teneinde vermijden van het risico van een elektrische schok.
- Steek geen vingers, stokjes enz. In het verbindingsgedeelte van dit product en de verbindingssleuf van de binnenunit. Anderszins, kan een elektrische schok of schade aan het product optreden.
- Niet op een onstabiel platform gaan staan wanneer u dit product installeert of verwijdert teneinde letsel te voorkomen.

1. Zorg ervoor dat u airconditioner uitschakelt en losgekoppeld is van de stroomvoorziening.
2. Open het inlaatrooster.

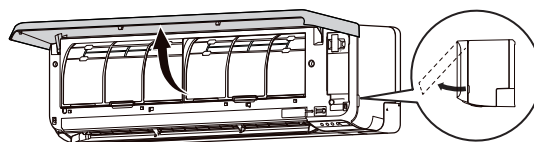

3. Open de klep van de WLAN-adapter totdat deze klikt.

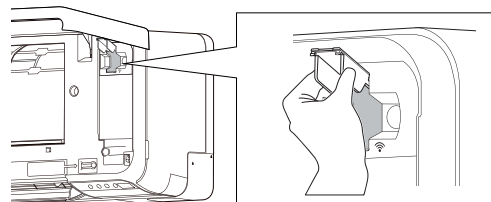

4. Steek de WLAN-adapter in de verbindingssleuf van de binnenunit in de richting zoals aangegeven in de afbeelding.

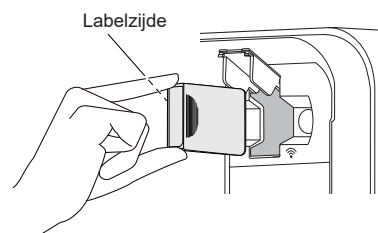

5. Sluit de klep van de WLAN-adapter en het inlaatrooster.

#### Stap 4. Registratie van de airconditioner (koppeling van de WLAN-adapter)

#### OPMERKINGEN:

- Voordat deze instelling te beginnen, sluit u de stroomvoorziening van de airconditioner af en wacht 60 seconden of meer.
  - Controleer dat de smartphone of tablet-PC is verbonden met het toegangspunt, waarmee u verbinding wilt maken met de airconditioner. De instelling zal niet functioneren, als er geen verbinding is met hetzelfde toegangspunt.
  - Herhaal, als u 2 of meer airconditioners met dezelfde smartphone of tablet-PC wilt bedienen, het instellen van de gekozen stand.
- ☞ Registreer de airconditioner door de instructies op de mobiele app te volgen.  
Deze bedieningshandleiding beschrijft alleen de instellingsprocedure van de afstandsbediening.



Wanneer de registratie is voltooid, [  ] zal de indicator op de binneneenheid gaan branden.

#### Ter referentie

##### <Handmatige verbinding>

Instellingsprocedure van de afstandsbediening



**OPMERKING:** Indien u 60 seconden lang op geen enkele toets van de afstandsbediening drukt, keert het display van de afstandsbediening terug naar het originele display.

1. Druk op  totdat alleen de klok op het display van de afstandsbediening wordt weergegeven.

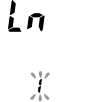
2. Houd **OFF** op de afstandsbediening langer dan 5 seconden ingedrukt.

 wordt weergegeven op het display van de afstandsbediening.

3. Druk op .

4. Selecteer  door middel van **TEMP.** ().

5. Druk op .

De binneneenheid gaat naar de Handmatige verbindingmodus en de indicator [  ] op de binneneenheid zal gaan knipperen.

**OPMERKING:** Indien de registratie niet binnen enkele minuten is voltooid, wordt de Handmatige verbindingmodus geannuleerd en zal de indicator [  ] uitgaan. In dit geval, herhaal dan de instelling van de afstandsbediening.

##### <Gemakkelijke verbinding>

Instellingsprocedure van de afstandsbediening



**OPMERKING:** Indien u 60 seconden lang op geen enkele toets van de afstandsbediening drukt, keert het display van de afstandsbediening terug naar het originele display.

1. Druk op  totdat alleen de klok op het display van de afstandsbediening wordt weergegeven.

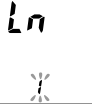
2. Houd **OFF** op de afstandsbediening langer dan 5 seconden ingedrukt.

 wordt weergegeven op het display van de afstandsbediening.

3. Druk op .

4. Selecteer  door middel van **TEMP.** ().

5. Druk op .

De binneneenheid gaat naar de modus Gemakkelijke verbinding en de indicator [  ] op de binneneenheid zal gaan knipperen (aan/uit = 1/ 1).

Wanneer de WLAN-adaptor een aansluitbaar WLAN-toegangspunt vindt, zal het knipperen langzaam worden (aan/uit = 2/ 0,5).

**OPMERKING:** Indien de verbinding met het toegangspunt niet binnen enkele minuten is voltooid, wordt de modus Gemakkelijke verbinding geannuleerd en gaat de indicator [  ] uit. In dit geval, herhaal dan de instelling van de afstandsbediening.

## Tijdelijke deactivering van draadloos LAN

**OPMERKING:** Indien u 60 seconden lang op geen enkele toets van de afstandsbediening drukt, keert het display van de afstandsbediening terug naar het originele display.

1. Druk op  totdat alleen de klok op het display van de afstandsbediening wordt weergegeven.

2. Houd **CANCEL** op de afstandsbediening langer dan 5 seconden ingedrukt.

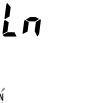
 wordt weergegeven op het display van de afstandsbediening.

3. Selecteer **OFF** door middel van **TEMP.** (). \*

4. Druk op .

[  ] indicator op de binneneenheid zal uitgaan.

\* Indien u Draadloze LAN opnieuw wilt activeren, selecteer **ON** in stap 2.

## Initialisatie (resetten)

Initialiseer (resetten) dit product in de volgende situaties:

- Het toegangspunt wijzigen
- Afdanken van dit product
- Overdragen van dit product aan een derde partij

### Afmelden van de airconditioner

Maak de registratie van de airconditioner ongedaan met behulp van de mobiele app. (Zie de bedieningshandleiding van de mobiele app voor meer informatie.)



### Initialisatie van de WLAN-adaptor

**OPMERKING:** Indien u 60 seconden lang op geen enkele toets van de afstandsbediening drukt, keert het display van de afstandsbediening terug naar het originele display.

1. Druk op  totdat alleen de klok op het display van de afstandsbediening wordt weergegeven.

2. Houd **OFF** op de afstandsbediening langer dan 5 seconden ingedrukt.

 wordt weergegeven op het display van de afstandsbediening.

3. Selecteer  door middel van **TEMP.** ().

4. Druk op .

 knippert op het display van de afstandsbediening.

5. Druk op .

[  ] indicator op de binneneenheid wordt uitgeschakeld na snel knipperen.

### Doorgaan met het gebruik

Wanneer u of een derde partij het product wenst te blijven gebruiken, volgt u de procedures in "Registratie van de airconditioner (koppeling van de WLAN-adaptor)" om opnieuw verbinding te maken met een ander toegangspunt.

**OPMERKING:** Configuratie van een draadloos LAN is niet mogelijk als de vorige eigenaar dit product niet heeft verwijderd of geïnitieerd. In dat geval kunt u contact opnemen met het geautoriseerde servicepersoneel.

## Firmware-update

### OPGELET

Trek de stekker er niet uit en schakel de circuitonderbreker ook niet uit tijdens de firmware-update van de binneneenheid of het WLAN-apparaat. Dit kan leiden tot een storing.

### Voor WLAN-apparaat

De firmware van het WLAN-apparaat kan automatisch worden bijgewerkt.

Tijdens het bijwerken kunt u de airconditioner niet bedienen vanuit de mobiele app. Het duurt maximaal 5 minuten.

### Voor binneneenheid

De firmware van de binneneenheid kan worden bijgewerkt. U kunt het schema van bijwerken instellen of de firmware handmatig bijwerken vanuit de mobiele app. Raadpleeg de bedieningshandleiding van de mobiele app voor meer informatie.

Tijdens het bijwerken knipperen de indicatielampjes en de airconditioner stopt de werking. (Raadpleeg "Status van de indicatielampjes".) Het duurt maximaal 30 minuten.

## 12.3. Multisplit-type airconditioner

Deze binnenunit kan worden aangesloten op een buitenunit van het multisplit-type. Het multisplit-type airconditioner biedt de mogelijkheid verschillende binneneenheden in verschillende locaties te laten werken. De binneneenheden kunnen tegelijkertijd worden gebruikt, afhankelijk van hun werking.

### Gelijktijdig gebruik van meerdere eenheden

- Wanneer een multisplit-type airconditioner wordt gebruikt, kunnen er meerdere binnen-units tegelijkertijd worden gebruikt, maar wanneer er 2 of meer binnen-units van dezelfde groep tegelijkertijd worden gebruikt, zal de effectiviteit van de koel- en verwarmingsfuncties lager zijn dan wanneer er slechts één binnen-unit wordt gebruikt. Wanneer u echter tegelijkertijd meer dan 1 binnen-unit voor koeling wilt gebruiken, kunt u deze beter vooral 's nachts gebruiken of op een ander tijdstip wanneer er minder opbrengst wordt gevraagd. Wanneer u meerdere binneneenheden gelijktijdig voor verwarming wilt gebruiken, kunt u ze beter met extra verwarmingstoestellen in de kamer gebruiken.
- Seizoensgebonden omstandigheden, de buitentemperatuur, de indeling van de kamers en het aantal personen in het vertrek kunnen ook de effectiviteit beïnvloeden. Wij adviseren u meerdere toepassingspatronen te proberen en vast te stellen hoe de verwarmings- en koelfuncties van uw binnen-units presteren en hoe u ze kunt inzetten zodat ze het best bij de levensstijl van uw gezin passen.
- Als u merkt dat er één of meer binnen-units bij een gelijktijdige werking lagere koel- of verwarmingsprestaties leveren, adviseren wij u de gelijktijdige werking van meerdere binnen-units te stoppen.
- De werking kan in de volgende standen niet plaatsvinden.  
Als de binnen-unit wordt ingesteld op een stand die niet uitgevoerd kan worden, knippert het indicatielampje [ ] op de binnen-unit (1 seconde aan, 1 seconde uit) en gaat de binnen-unit over in de stand Stand-by.  
Stand Verwarmen en stand Koelen (of stand Drogen)  
Stand Verwarmen en stand Ventileren
- De werking kan in de volgende standen plaatsvinden.  
Stand Koelen en stand Drogen  
Stand Koelen en stand Ventileren  
Stand Drogen en stand Ventileren

- De bedrijfsstand (stand Verwarmen of stand Koelen (Drogen)) van de buiten-unit wordt bepaald door de bedrijfsstand van de binnen-unit die het eerst is bediend. Als de binnen-unit in de stand Ventileren is ingeschakeld, wordt de bedrijfsstand van de buiten-unit niet bepaald.

Bijvoorbeeld, als de binnen-unit (A) is ingeschakeld in de stand Ventileren en de binnen-unit (B) vervolgens is ingeschakeld in de stand Verwarmen, werkt de binnen-unit (A) tijdelijk in de stand Ventileren. Maar wanneer de binnen-unit (B) start met werken in de stand Verwarmen, gaat indicatielampje [ ] van de binnen-unit knipperen (1 seconde aan, 1 seconde uit) en gaat de binnen-unit over in de stand Stand-by. De binnen-unit (B) blijft in de stand Verwarmen werken.

## 13. PROBLEMEN OPlossen

### WAARSCHUWING

- ! In de volgende gevallen, moet u onmiddellijk stopen met het gebruik van de airconditioner, en alle voedingen loskoppelen door het uitschakelen van de elektrische hoofdschakelaar of de stekker uit het stopcontact halen. Raadpleeg dan uw dealer of bevoegd onderhoudspersoneel.

Zolang de airconditioner is aangesloten op de stroomvoorziening, is de voeding niet uitgeschakeld, ook niet als u het apparaat is hebt uitgezet.

- Apparaat ruikt of iets brandt of stoot rook uit
- Er lekt water uit het apparaat

### Werkt helemaal niet.

- Is er een stroomstoring geweest?  
Als dat het geval is, start de unit automatisch opnieuw op wanneer de stroomvoorziening wordt hersteld. (Raadpleeg pagina 9.)
- Is de circuitonderbreker uitgeschakeld?  
⇒ Schakel de circuitonderbreker in.
- Is er een zekering doorgebrand of is de circuitonderbreker geactiveerd?  
⇒ Vervang de zekering of reset de circuitonderbreker.
- Is de timer in werking?  
⇒ U kunt de instelling van de timer controleren of deactiveren, raadpleeg hiervoor pagina 6.

### Slechte koeling- of verwarmingsprestaties.

- Werkt de unit onder condities die buiten het toegestane temperatuurbereik liggen?  
Als dat het geval is, werkt de airconditioner misschien niet meer omdat het automatische beveiligingscircuit in werking is getreden.
- Is het luchtfilter vuil?  
⇒ Reinig het luchtfilter. (Raadpleeg pagina 7.)
- Is het inlaatrooster of de uitgangspoort van de binnen-unit geblokkeerd?  
⇒ Verwijder de obstakels.
- Is de kamertemperatuur goed afgesteld?  
⇒ Voor het wijzigen van de temperatuurstelling, raadpleeg pagina 5.
- Is er een raam of deur open blijven staan?  
⇒ Sluit het raam of de deur.
- Is de ventilatorsnelheid ingesteld op Stil?  
⇒ Voor het wijzigen van de ventilatorsnelheid, raadpleeg pagina 5.
- Is de Ruisonderdrukking bediening van de Buitenunit ingesteld?  
⇒ Voor het stoppen van de Ruisonderdrukking bediening van de Buitenunit, raadpleeg pagina 7.
- <In de stand Koelen> Dringt er direct of sterk zonlicht door in het vertrek?  
⇒ Sluit de gordijnen.
- <In de stand Koelen> Zijn er andere verwarmingsapparaten of computers in bedrijf, of zijn er teveel mensen in het vertrek?  
⇒ Schakel de verwarmingsapparatuur of computers uit, of stel de temperatuur lager in. (Raadpleeg pagina 5.)

<b>De vochtigheid daalt niet tijdens de Droog werking.</b>
<input type="checkbox"/> U kunt de gewenste luchtvochtigheid niet instellen in de modus Drogen. Als u een hoge luchtvochtigheid voelt, stel de temperatuur dan lager in.
<b>Luchtstroom is zwak of stopt.</b>
<input type="checkbox"/> Is de ventilatorsnelheid ingesteld op Stijl? ⇒ Voor het wijzigen van de ventilatorsnelheid, raadpleeg <b>pagina 5</b> .
<input type="checkbox"/> Is de Ventilatorregeling ingesteld op Energiebesparing? Als dat het geval is, zal de binnen-unit misschien tijdelijk tot stilstand komen in de stand Koelen. ⇒ Voor het annuleren van de Ventilatorbesturing voor energiebesparing, raadpleeg <b>pagina 7</b> .
<input type="checkbox"/> <In de stand Verwarmen> Heeft u de unit pas in werking gesteld? Als dit het geval is, draait de ventilator tijdelijk op een zeer lage snelheid zodat de interne onderdelen van de unit warm kunnen worden.
<input type="checkbox"/> <In de stand Verwarmen> Is de kamertemperatuur hoger dan de ingestelde temperatuur? Als dat het geval is, komt de buiten-unit tot stilstand en draait de ventilator van de binnen-unit op een zeer lage snelheid.
<input type="checkbox"/> <In de stand Verwarmen> Knippert het indicatielampje [I]? In dat geval is de functie Automatische ontdooiing in werking. De binneneenheid komt maximaal 15 minuten tot stilstand. (Raadpleeg <b>pagina 9</b> .)
<input type="checkbox"/> <In de stand Drogen> De binnen-unit werkt op lage ventilatorsnelheid voor het aanpassen van de luchtvochtigheid in het vertrek, en kan van tijd tot tijd tot stilstand komen.
<input type="checkbox"/> <In de stand Auto> In de stand Monitor, draait de ventilator op een zeer lage snelheid.
<b>Er is ruis hoorbaar.</b>
<input type="checkbox"/> Werkt de unit, of hoort u de ruis direct na het tot stilstand komen van de unit? Als dat het geval is, hoort u misschien het geluid van stromend koelmiddel. Het zal misschien vooral hoorbaar zijn gedurende 2-3 minuten na aanvang van de werking.
<input type="checkbox"/> Hoort u een zacht piepend geluid tijdens de werking? Dit is het resultaat van een minieme uitzetting en inkrimping van het frontpaneel die door een wijziging van de temperatuur worden veroorzaakt.
<input type="checkbox"/> <In de stand verwarming> houdt u een sissend geluid? Dit geluid wordt geproduceerd door de Automatische ontdooiing. (Raadpleeg <b>pagina 9</b> .)
<b>Er komt een geur uit de unit.</b>
<input type="checkbox"/> De airconditioner kan allerlei luchtjes absorberen die ontstaan door stoffering en meubels in het interieur of door sigarettenrook. Deze luchtjes kunnen tijdens de werking van de unit worden uitgestoten.
<b>Er komt nevel of stoom uit de unit.</b>
<input type="checkbox"/> <In de stand Koelen of Drogen> Er kan een lichte nevel ontstaan door condensatie bij plotselinge afkoeling.
<input type="checkbox"/> <In de stand Verwarmen> Knippert het indicatielampje [I] op de binneneenheid? In dat geval kan er stoom uit de buiteneenheid opstijgen omdat de functie Automatische ontdooiing in werking is (Raadpleeg <b>pagina 9</b> .)
<b>Er loopt water uit de buiten-unit.</b>
<input type="checkbox"/> <In de stand Verwarmen> Er kan water uit de buiten-unit lopen dat wordt gegenereerd door de Automatische ontdooiing. (Raadpleeg <b>pagina 9</b> .)
<b>Het apparaat werkt anders dan de instelling van de afstandsbediening.</b>
<input type="checkbox"/> Zijn de batterijen in de afstandsbediening leeg? ⇒ Vervang de batterijen.
<b>Werkning wordt vertraagd na het opnieuw opstarten.</b>
<input type="checkbox"/> Is de stroomvoorziening plotseling weer ingeschakeld? Als dat het geval is, zal de compressor ongeveer 3 minuten niet werken zodat wordt voorkomen dat de zekering springt.

Stop de werking onmiddellijk en zet in de volgende gevallen de elektrische onderbreker uit. Raadpleeg dan geautoriseerd personeel.

- Het probleem blijft aanhouden, zelfs als u deze controles of diagnosehandelingen uitvoert.
- Op de binneneenheid knipperen [I] en [⏸] terwijl [📶] snel knippert.

**OPMERKING:** Raadpleeg voor het oplossen van problemen met de regeling van de WLAN, de instelhandleiding voor de WLAN-adaptor of de mobiele app die op uw smartphone of tablet-PC is geïnstalleerd.

**■ Status van de indicatielampjes**

📶 : De instructie heeft betrekking op de draadloze LAN-bediening (optioneel).  
Verlichtingspatroon: ○ Uit, ● Aan, ☀ Knipperend, — iedere status

Status	Oorzaken en oplossingen	Zie pagina
	Automatische ontdooiing ⇒ Wacht tot het ontdoeien is voltooid (maximaal 15 minuten).	9
	Filter-indicatielampje ⇒ Reinig het luchtfilter en reset het filterteken.	9
	Foutcodeweergave ⇒ Vraag advies aan bevoegd servicepersoneel.	-
	Instelfout timer door Automatische herstart ⇒ Reset de instelling van de klok en van de timer.	9
	Proefdraaien (alleen voor geautoriseerd personeel) ⇒ Druk op [🔄] als u het proefdraaien wilt stoppen.	3
	De energie naar het toegangspunt is niet ingeschakeld. ⇒ Controleer of de energie naar het toegangspunt is ingeschakeld.	-
	Er bestaat een mogelijkheid, dat de WLAN adapter niet correct is verbonden met het toegangspunt. ⇒ Ontkoppel de netvoeding naar de airconditioner (via uitschakelaar of stekker) en sluit vervolgens opnieuw aan.	10
	De firmware van het WLAN-apparaat wordt bijgewerkt. U kunt de airconditioner niet bedienen vanuit de mobiele app. Bedien vanaf de afstandsbediening of wacht tot de update gereed is (gedurende maximaal 5 minuten).	12
	Tijdens de registratie van de airconditioner (koppeling van de WLAN-adaptor)	10
	De binneneenheid is bezig met voorbereiden van de firmware-update. U kunt de airconditioner niet bedienen. Wacht tot de update gereed is (gedurende maximaal 30 minuten).	12
	<Terwijl de werking is gestopt> De binneneenheid is bezig met de firmware-update. U kunt de airconditioner niet bedienen. Wacht tot de update gereed is (gedurende maximaal 30 minuten).	12
	<Terwijl de werking is gestopt> De firmware-update van de binneneenheid is gereed. De instellingen van de draadloze afstandsbediening worden gestart. Regel de airconditioner vanaf de draadloze afstandsbediening om de instellingen opnieuw te verzenden.	12

	<p>&lt;Terwijl de werking is gestopt&gt;</p> <p>Als u kunt de airconditioner niet kunt bedienen, kan de storing plaatsvinden in de firmware van de binneneenheid.</p> <p>Vraag advies aan bevoegd servicepersoneel.</p>		12
	Beperkte functie		10
<p>(Langzaam)</p>	<p>(In de multi-split aansluiting) stand Stand-by</p> <p>⇒ Controleer de ingestelde bedrijfsstand van de binnen-units.</p>		12

## ■ Reset van bediening Handmatig Automatisch en van Filter-indicatielampje

U kunt de airconditioner bedienen met op de binnen-unit.

Status	Time voor het blijven indrukken	Stand of werking
In bedrijf	Meer dan 3 seconden	Stoppen
Wordt gestopt	2 seconden of minder	Reset Filter-indicatielampje
	Meer dan 3 seconden minder dan 10 seconden	Auto (*1)
	Meer dan 10 seconden (Alleen voor servicewerkzaamheden.) (*2)	Geforceerde koeling

\*1: In de multisplit-aansluiting volgt de bedrijfsstand de andere binnen-units.

\*2: Voor het stoppen van geforceerd koelen, druk op deze knop of op de afstandsbediening.

# Inhalt

- 1. SICHERHEITSHINWEISE..... 1
- 2. VORBEREITUNG..... 2
- 3. BEZEICHNUNG DER TEILE..... 3
  - 3.1. Innengerät..... 3
  - 3.2. Fernbedienung..... 3
  - 3.3. Batterien einlegen..... 5
- 4. GRUNDOPERATIONEN..... 5
- 5. LUFTSTROM-EINSTELLUNGEN..... 5
  - 5.1. Lüftergeschwindigkeit-Einstellung..... 5
  - 5.2. Luftstromrichtung-Einstellung..... 5
- 6. TIMER-BETRIEB..... 6
  - 6.1. On (Ein)-Timer oder Off (Aus)-Timer..... 6
  - 6.2. Programm-Timer..... 6
  - 6.3. Schlaf-Timer..... 6
- 7. ENERGIESPARBETRIEB..... 6
  - 7.1. Sparsamer Betrieb..... 6
  - 7.2. Lüftersteuerung zur Energieeinsparung..... 7
- 8. ANDERE BETRIEBSARTEN..... 7
  - 8.1. Leistungsstarker Betrieb..... 7
  - 8.2. Geräuscharmer Betrieb Außengerät..... 7
  - 8.3. 10 °C Heizbetrieb..... 7
- 9. EINSTELLUNGEN BEI DER INSTALLATION..... 7
  - 9.1. Fernbedienung benutzerdefinierter Code Einstellung... 7
- 10. REINIGUNG UND PFLEGE..... 7
- 11. ALLGEMEINE INFORMATIONEN..... 9
- 12. OPTIONALE TEILE..... 10
  - 12.1. Kabelgebundene Fernbedienung..... 10
  - 12.2. WLAN-Steuerung..... 10
  - 12.3. Multi-Teilung Klimaanlage..... 12
- 13. FEHLERBEHEBUNG..... 12



**[Download von Dokumenten]**  
Sie finden die Bedienungsanleitung auch auf unserer Website.  
<https://www.fujitsu-general.com/global/support/downloads/search/index.html>

## 1. SICHERHEITSHINWEISE

Um persönliche Verletzungen oder Schäden an Eigentum zu vermeiden, lesen Sie diesen Abschnitt sorgfältig, bevor Sie dieses Produkt verwenden und achten Sie auf die Einhaltung folgender Sicherheitsmaßnahmen.



Fehlbedienung durch Nichtbeachtung der Anleitung kann zu Verletzungen oder Schäden führen, von denen die Schwere wie folgt eingestuft wird:

 **WARNUNG**

**Dieses Zeichen warnt vor schweren oder tödlichen Verletzungen.**

 **VORSICHT**

**Dieses Zeichen warnt vor Verletzungen oder Sachschäden.**

-  Diese Markierung bezeichnet eine Aktion, die **VERBOTEN** ist.
-  Diese Markierung bezeichnet eine Aktion, die **OBLIGATORISCH** ist.

 **WARNUNG**

-  • Dieses Produkt enthält keine zu wartenden Teile. Wenden Sie sich zur Installation, bei Reparaturen oder Standortwechsel dieses Produkts immer an autorisiertes Fachpersonal. Unsachgemäße Installation oder Handhabung verursacht Lecks, elektrischen Schlag oder Feuer.
- Im Falle einer Fehlfunktion, wie beispielsweise Brandgeruch, sofort den Betrieb der Klimaanlage und jegliche Stromversorgung unterbrechen, durch Abschalten der elektrischen Schutzschalter oder Ziehen des Netzsteckers. Wenden Sie sich dann an autorisiertes Fachpersonal.
- Achten Sie darauf, nicht das Stromversorgungskabel zu beschädigen. Wenn es beschädigt ist, sollte es nur von autorisiertem Servicepersonal ausgetauscht werden, um eine Gefahr zu vermeiden.
- Bei Verdacht auf Kältemittelaustritt sind alle offenen Flammen zu entfernen oder zu löschen und autorisiertes Servicepersonal zu rufen.
- Im Falle eines Gewitters oder vorherige Anzeichen eines Blitzschlag, schalten Sie die Klimaanlage über die Fernbedienung aus und unterlassen Sie das Berühren des Produkts oder der Stromquelle, um alle elektrischen Gefahren zu verhindern.
- Dieses Produkt ist nicht für die Verwendung durch Personen (einschließlich Kinder) mit eingeschränkter körperlicher, sensorischer oder geistiger Leistungsfähigkeit oder mangelnder Erfahrung und Kenntnissen gedacht, es sei denn, sie wurden von einer für ihre Sicherheit verantwortlichen Person beaufsichtigt oder angewiesen, wie dieses Produkt verwendet wird. Kinder sollten beaufsichtigt werden, um sicherzustellen, dass sie nicht mit die sem Produkt spielen.
- Sichere Entsorgung des Verpackungsmaterials. Zerreißen und entsorgen Sie die Kunststoff-Verpackungstüten so, dass Kinder nicht mit ihnen spielen können. Es besteht Gefahr des Erstickens, wenn Kinder mit den Original-Plastikbeuteln spielen.

 **VORSICHT**

- Starten oder stoppen Sie den Betrieb dieses Produkts nicht durch Einstecken oder Herausziehen des Netzsteckers, oder indem Sie die Sicherung ein- oder ausschalten.
- Verwenden Sie keine brennbaren Gase in Nähe dieses Produkts.
- Setzen Sie sich nicht mehrere Stunden lang dem direkten Kühlluftstrom aus.
- Stecken Sie keine Finger oder Gegenstände in den Auslass oder Einlass.
- Nicht mit nassen Händen betreiben.

 **VORSICHT**

-  • Für gelegentliche Belüftung während des Gebrauchs sorgen.
- Betreiben Sie dieses Produkt nur mit installierten Luftfiltern.
- Stellen Sie sicher, dass elektronische Geräte mindestens 1 Meter (40 Zoll) entfernt vom Produkt sind.
- Trennen Sie die gesamte Stromversorgung, wenn dieses Produkt über einen längeren Zeitraum nicht verwendet wird.
- Nach einem langen Gebrauchszeitraum achten Sie darauf, die Montage des Innengeräts zu überprüfen, um sicher zu gehen, dass es nicht herunterfällt.
- Bei Verwendung in einem Raum mit Säuglingen, Kindern, älteren oder erkrankten Menschen müssen Luftstromrichtung und Raumtemperatur sorgfältig bedacht werden.
- Halten Sie die Umgebung des Außengeräts sauber und aufgeräumt und stellen Sie keine Gegenstände darauf. Gegenstände, die von den Auslassöffnungen blockiert werden oder eindringen, können zu Fehlfunktionen des Produkts führen.

 **VORSICHT**

- Richten Sie den Luftstrom nicht auf offene Feuerstellen oder Heizgeräte.
- Einlassgitter und Auslassanschluss dürfen nicht blockiert oder abgedeckt werden.
- Üben Sie keinen starken Druck auf die Lamellen des Radiators aus.
- Klettern Sie nicht auf dieses Produkt, stellen Sie keine Objekte darauf und lassen Sie keine Objekte davon herabhängen.
- Stellen Sie keine anderen elektrischen Produkte oder Haushaltsgegenstände unter dieses Produkt. Von diesem Produkt herunter tropfendes Kondenswasser könnte sie nass werden lassen und kann Schäden oder Fehlfunktionen Ihrer Gegenstände verursachen.



## VORSICHT

- Setzen Sie dieses Produkt nicht direkt Wasser aus.
- Verwenden Sie dieses Produkt nicht für die Konservierung von Lebensmitteln, Pflanzen, Tieren, Präzisionsgeräten, Kunstwerken oder anderen Objekten. Dies kann zu Qualitätsverschlechterung dieser Artikel führen.
- Setzen Sie Tiere oder Pflanzen nicht dem direkten Luftstrom aus.
- Trinken Sie nicht das abgelassene Wasser der Klimaanlage.
- Nicht am Stromversorgungskabel ziehen.
- Berühren Sie bei der Wartung des Geräts nicht die Aluminiumrippen des Wärmetauschers, der in diesem Produkt eingebaut ist, um Verletzungen zu vermeiden.
- Stellen Sie sich nicht auf instabile Stufen bei der Bedienung und Reinigung dieses Produkts. Es kann umkippen und Verletzungen verursachen.

Dieses Produkt enthält fluorierte Treibhausgase.

### Für Kältemittel R32-Modell

Um den Kältemitteltyp Ihres Produkts zu überprüfen, lesen Sie bitte das Typenschild.

## WARNUNG

- Das Gerät muss in einem Raum mit einer Bodenfläche von mehr als X m<sup>2</sup> installiert, betrieben und gelagert werden.

Menge der Kältemittelfüllung M (kg)	Minimale Raumfläche X (m <sup>2</sup> )
M ≤ 1,22	-
1,22 < M ≤ 1,23	1,45
1,23 < M ≤ 1,50	2,15
1,50 < M ≤ 1,75	2,92
1,75 < M ≤ 2,0	3,82
2,0 < M ≤ 2,5	5,96
2,5 < M ≤ 3,0	8,59
3,0 < M ≤ 3,5	11,68
3,5 < M ≤ 4,0	15,26

(IEC 60335-2-40)

- Dieses Produkt ist in einem Raum ohne ständig betriebene Zündquellen zu lagern (z. B. offene Flammen, ein Betriebsgasgerät oder ein elektrisches Betriebsgerät).
- Dieses Produkt muss an einem gut gelüfteten Ort gelagert werden.
- Beachten Sie, dass Kältemittel geruchlos sein können.
- Dieses Produkt ist so zu lagern, dass keine mechanischen Schäden auftreten.
- Die Entsorgung des Produkts muss ordnungsgemäß gemäß den nationalen oder regionalen Bestimmungen erfolgen.
- Während des Transports oder der Versetzung des Innengeräts müssen die Rohre zum Schutz mit der Wandhakenhalterung abgedeckt werden. Bewegen Sie dieses Produkt nicht, indem Sie die Rohre der Inneneinheit festhalten. (Die Belastung der Rohrverbindungen kann dazu führen, dass brennbares Gas während des Betriebs ausläuft).
- Installieren Sie das Gerät nicht in einem Bereich, der mit Mineralöl gefüllt ist, z. B. in einer Fabrik oder in einem Bereich, in dem viel Öl oder Dampf verspritzt ist, z. B. in einer Küche.
- Installieren Sie das Gerät nicht an einem Ort, an dem es potenziell brennbarem Gas ausgesetzt sein kann oder an dem korrosive Gase vorhanden sind, z. B. in der Nähe einer heißen Quelle.
- Verwenden Sie keine anderen Mittel, um den Abtauvorgang zu beschleunigen oder um dieses Produkt zu reinigen, außer den vom Hersteller empfohlenen.
- Nicht durchbohren oder verbrennen.
- Kein Wasser über das Produkt spritzen, um Sicherheitsrisiken zu vermeiden.

Erklärung der auf dem Innengerät oder dem Außengerät angezeigten Symbole.

### WARNUNG



Dieses Symbol zeigt an, dass dieses Produkt ein brennbares Kältemittel verwendet. Wenn das Kältemittel ausläuft und einer externen Zündquelle ausgesetzt ist, besteht Brandgefahr.

### VORSICHT



Dieses Symbol zeigt an, dass die Bedienungsanleitung sorgfältig gelesen werden sollte.

### VORSICHT



Dieses Symbol zeigt an, dass Servicepersonal dieses Gerät unter Bezugnahme auf die Installationsanleitung handhaben sollte.

### VORSICHT



Dieses Symbol zeigt an, dass Informationen wie die Bedienungsanleitung oder die Installationsanleitung verfügbar sind.

## 2. VORBEREITUNG



### WARNUNG



- Bedenken Sie, dass Säuglinge und Kleinkinder versehentlich Batterien verschlucken könnten.



### VORSICHT



- Wenn auslaufende Batterieflüssigkeit in Kontakt mit Ihrer Haut, Ihren Augen oder Mund kommt, waschen Sie diese sofort mit viel sauberem Wasser ab und suchen Sie Ihren Arzt auf.
- Verbrauchte Batterien müssen umgehend entfernt und gemäß den örtlichen Gesetzen und Bestimmungen Ihrer Region entsorgt werden.
- Versuchen Sie nicht, Trockenbatterien aufzuladen.
- Verwenden Sie keine Trockenbatterien, die wieder aufgeladen wurden.

### Zubehör des Innengeräts

Überprüfen Sie, ob folgendes Zubehör enthalten ist.

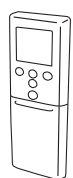

Fernbedienung



Fernbedienungshalter



Schneidschrauben

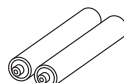

Batterien

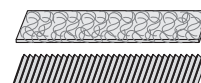

Luftreinigungsfilter

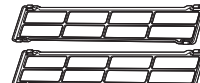

Halter für Luftreinigungsfilter

### Fernbedienungshalter Installation

1

Schneid-schrau-ben



2

Einlegen



3

Hochschieben



### 3. BEZEICHNUNG DER TEILE

#### **VORSICHT**

**!** Für eine funktionierende Signalübertragung zwischen der Fernbedienung und dem Innengerät halten Sie den Signalempfänger fern von folgenden Einflüssen:

- Direktem Sonnenlicht oder anderen starken Lichtern
- Fernsehgeräten mit Flachbildschirm

In Räumen, die mit schnell startenden, fluoreszierenden Lampen beleuchtet werden, z. B. Inverterlampen, wird das Signal evtl. nicht richtig übermittelt. Wenden Sie sich in einem solchen Fall an das Geschäft, in dem Sie das Produkt erworben haben.

#### 3.1. Innengerät

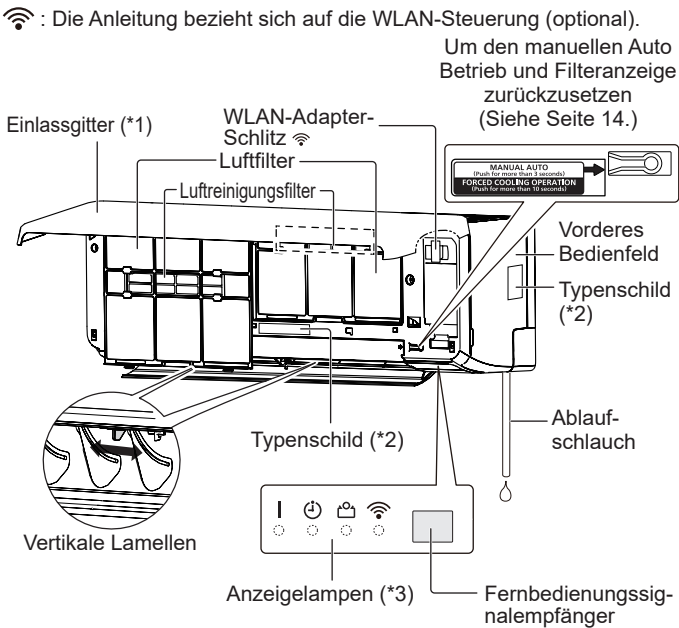

\*1: Bevor Sie den Betrieb starten, stellen Sie sicher, dass das Einlassgitter vollständig geschlossen wurde. Ein unvollständiges Schließen kann ein Einfluss auf die korrekte Funktion oder die Leistung des Produkts haben.

\*2: Die Position des Typenschildes hängt vom jeweiligen Innenraumgerät ab.

\*3: Die Anzeigelampen leuchten bei folgenden Zuständen.

	Name	Farbe	Betriebsbedingung
	Betrieb	Grün	Normaler Betrieb
⌚	Timer	Orange	Timer-Betrieb
👤	Sparsam	Grün	Sparsamer Betrieb 10 °C Heizbetrieb
📶	WLAN	Orange	WLAN-Steuerung ist aktiv (optional).

### 3.2. Fernbedienung

Wenn Sie die optionale Fernbedienung verwenden, können sich Aussehen und Bedienverfahren unterscheiden. Einzelheiten entnehmen Sie der Bedienungsanleitung der jeweiligen Fernbedienung.

#### **VORSICHT**

- !** So vermeiden Sie Fehlfunktionen oder Beschädigungen der Fernbedienung:
  - Stellen Sie die Fernbedienung an einem Ort auf, an dem sie keinem direkten Sonnenlicht oder übermäßiger Hitze ausgesetzt ist.
  - Entfernen Sie die Batterien, wenn das Produkt längere Zeit nicht verwendet wird.
- Hindernisse wie ein Vorhang oder eine Wand zwischen der Fernbedienung und dem Innengerät können die Signalübertragung beeinträchtigen.
- Ziehen Sie vor Gebrauch die Schutzfolie ab.
- Die Fernbedienung muss außerhalb der Reichweite von Säuglingen und kleinen Kindern gehalten werden.
- Die Batterien müssen außerhalb der Reichweite von Säuglingen und kleinen Kindern gehalten werden.
- ⊘** Setzen Sie die Fernbedienung keinen starken Erschütterungen aus.
- Schütten Sie kein Wasser auf die Fernbedienung.

#### Fernbedienungsanzeige

In diesem Abschnitt werden alle möglichen Indikatoren zur Beschreibung angezeigt. Im tatsächlichen Betrieb ist die Anzeige mit der Tastenbedienung verbunden und zeigt nur die erforderlichen Anzeigen für jede Einstellung.

#### Für den Grundbetrieb ..... Siehe Seite 5.

	Startet oder stoppt den Betrieb der Klimaanlage.	
<b>MODE</b>	Ändert den Betriebsmodus.	*
<b>TEMP.</b>		
	Stellt die Einstelltemperatur ein.	*

#### Für den 10 °C Heizbetrieb ..... Siehe Seite 7.

	Aktiviert den 10 °C Heizbetrieb.	
--	----------------------------------	--

#### Für den Energiesparbetrieb ..... Siehe Seite 6.

	Aktiviert oder deaktiviert den Energiesparbetrieb.	
--	--	--

#### Geräuscharmer Betrieb Außengerät

..... Siehe Seite 7.

	Aktiviert oder deaktiviert den geräuscharmen Betrieb des Außengeräts.	
--	---	--

Drücken Sie diese Taste bei normaler Verwendung nicht. Es startet den Testlauf (nur für autorisiertes Service-Personal).

**HINWEIS:** Wenn der Testlauf ungewollt startet, drücken Sie , um den Testlauf zu beenden.

- \* : Die Einstellung muss erfolgen, während der Einstellungsbildschirm für jede Funktion angezeigt wird.
- | : Die Taste lässt sich nur bedienen, wenn die Klimaanlage eingeschaltet ist.
- 📶 : Die Anleitung bezieht sich auf die WLAN-Steuerung (optional).

### Signal-Transmitter

Richten Sie den Signalempfänger des Innengeräts ordnungsgemäß aus.

- Betriebsbereich ist etwa 7 Meter.
- [▲] erscheint, wenn das Signal ausgegeben wird.
- Das Innengerät gibt einen Piepton ab, wenn es das Signal richtig empfängt. Wenn es keinen Piepton gibt, drücken Sie die Taste erneut.

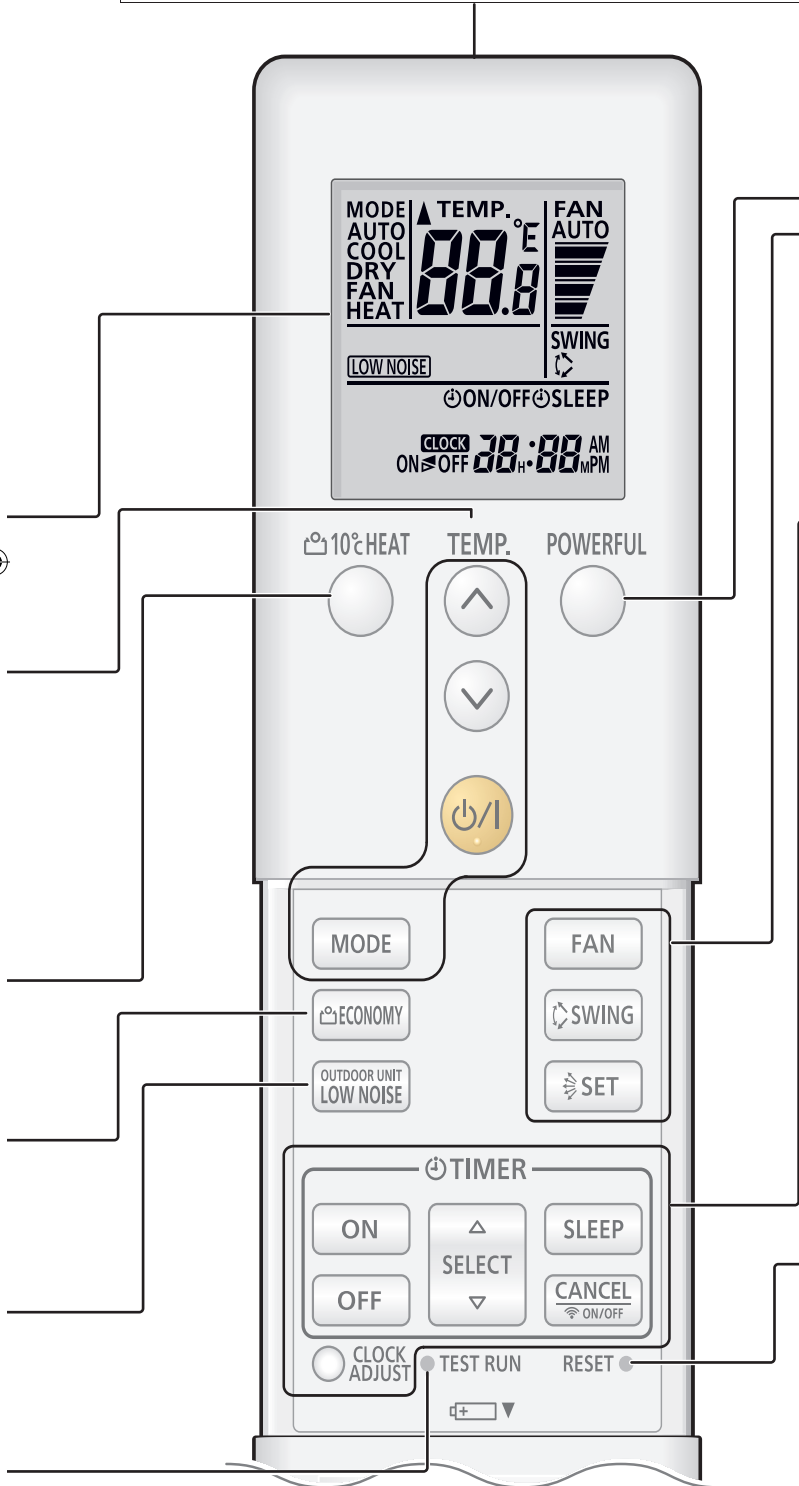

### Für den leistungsstarken Betrieb .... Siehe Seite 7.

**POWERFUL** Aktiviert oder deaktiviert den leistungsstarken Betrieb. |

### Für die Luftstrom-Einstellungen ..... Siehe Seite 5.

- FAN** Steuert die Lüftergeschwindigkeit. \*|
- SWING** Stellt den automatischen Schwenkbetrieb ein. |
- SET** Steuert die Richtung des Luftstroms nach oben/unten. |

### Für den Timer-Betrieb ..... Siehe Seite 6.

- ON** Stellt den On (Ein)-Timer ein. (\*1)
- OFF** Stellt den Off (Aus)-Timer ein. (\*1)
- SLEEP** Stellt den Sleep (Schlaf)-Timer ein.
- CANCEL ON/OFF** Deaktiviert die Timer-Einstellung. Wenn man gedrückt hält, aktiviert oder deaktiviert es die WLAN-Einstellungsmodus ein. (Siehe Seite 10.) 📶
- SELECT** Passt den Wert der Timer- oder Uhrzeiteinstellungen an.
- CLOCK ADJUST** Startet die Uhrzeit-Einstellung. 📶

\*1 : Wenn Sie sowohl den On (Ein)-Timer als auch den Off (Aus)-Timer einstellen, werden sie in der Reihenfolge der eingestellten Zeit ausgeführt.

### Nach dem Austausch der Batterien

**RESET** Drücken Sie diese Taste wie in der folgenden Abbildung gezeigt. Verwenden Sie die Spitze eines Kugelschreibers oder eines anderen kleinen Objekts.



### 3.3. Batterien einlegen

Batteriesorte: R03/LR03/AAA x 2

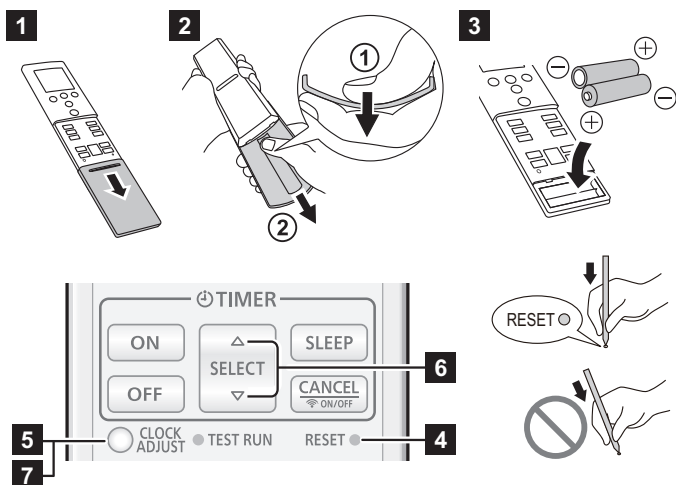

- 1** Ziehen Sie die Abdeckung in Pfeilrichtung und öffnen Sie sie bis sie fest sitzt.
- 2** Entfernen Sie die Abdeckung.
  - 1 Drehen Sie die Fernbedienung um und drücken Sie auf die Rückseite der Abdeckung und entfernen Sie die Klauen, indem Sie die Abdeckung wölben.
  - 2 Ziehen Sie in Pfeilrichtung, während Sie die Abdeckung krümmen.
- 3** Legen Sie die Batterien wie in der oben gezeigten Abbildung ein.
- 4** Drücken Sie **RESET** wie in der obigen Abbildung gezeigt. Verwenden Sie die Spitze eines Kugelschreibers oder eines anderen kleinen Objekts.
- 5** Drücken Sie **CLOCK ADJUST**, um die Uhreinstellung zu beginnen.
- 6** Drücken Sie **SELECT** ( $\Delta \nabla$ ), um die Uhr einzustellen. Drücken Sie die Tasten, um die Uhr um eine Minute zu ändern. Drücken Sie die Tasten herunter, um die Uhrzeit um 10 Minuten zu ändern.
 

\* Zum Umschalten der Zeitanzeige (12-Stunden  $\leftrightarrow$  24-Stunden) drücken Sie **TEMP.** ( $\odot \checkmark$ ).
- 7** Drücken Sie **CLOCK ADJUST**, um die Einstellung fertigzustellen.
- 8** Bringen Sie die Abdeckung an und schließen Sie diese.

#### HINWEISE:

- Verwenden Sie nur eine bestimmte Art von Batterien.
- Verschiedene Arten oder neue und gebrauchte Batterien nicht zusammen mischen.
- Batterien können bei gewöhnlichem Gebrauch etwa 1 Jahr verwendet werden.
- Wenn sich die Reichweite der Fernbedienung merklich verkürzt, ersetzen Sie die Batterien und drücken Sie **RESET**, wie in der Abbildung oben gezeigt.

## 4. GRUNDOPERATIONEN

### 3 Schritte, um den Betrieb zu starten

1. Drücken Sie **(ON)** um den Betrieb zu starten und zu stoppen.
2. Drücken Sie **MODE** um den Betriebsmodus auszuwählen. Der Betriebsmodus ändert sich wie folgt.
 

<b>AUTO</b> (Auto)	<b>COOL</b> (Kühlen)	<b>DRY</b> (Trocknen)	<b>FAN</b> (Lüfter)	<b>HEAT</b> (Heizen)
-----------------------	-------------------------	--------------------------	------------------------	-------------------------
3. Drücken Sie **TEMP.** ( $\odot \checkmark$ ) um die gewünschte Temperatur einzustellen. Die Temperatur ändert sich in 0,5 °C Schritten.

Temperatureinstellungsbereich	
Auto/Kühlen/Trocknen	18,0 - 30,0 °C
Heizen	16,0 - 30,0 °C

#### HINWEISE:

- Stellen Sie im Kühl- oder Trockenmodus die Temperatur unter die aktuelle Raumtemperatur ein.
- Im Kühlmodus kann der Lüfter des Innengeräts von Zeit zu Zeit angehalten werden, um die Lüftersteuerung zur Energieeinsparung durchzuführen, die einen stromsparenden Betrieb ermöglicht, indem der Lüfter des Innengeräts angehalten wird, wenn das Außengerät angehalten wurde. In der Grundeinstellung ist diese Funktion aktiviert. Informationen zum Deaktivieren dieser Funktion finden Sie in unter „7.2. Lüftersteuerung zur Energieeinsparung“.
- Im Heizbetrieb,
  - stellen Sie die Temperatur höher als die aktuelle Raumtemperatur ein.
  - zu Beginn des Betriebs dreht sich der Lüfter des Innengeräts 3-5 Minuten lang mit sehr niedriger Geschwindigkeit.
  - der automatische Abtauvorgang setzt den Heizbetrieb bei Bedarf außer Kraft.
- Im Lüftermodus ist die Temperaturregelung nicht verfügbar.

### Temperatureinheit umschalten

1. Wenn die Klimaanlage läuft, drücken Sie **(ON)**, um den Betrieb zu stoppen.
2. Drücken und halten Sie **TEMP.** ( $\odot \checkmark$ ) länger als 5 Sekunden herunter. Es wird die aktuelle Temperatureinheit angezeigt. (Werkseinstellung: °C)
3. Drücken Sie **TEMP.** ( $\odot \checkmark$ ), um die Temperatureinheit umzuschalten. (°C  $\leftrightarrow$  °F)
4. Drücken Sie **(ON)** um die Einstellung abzuschließen. Wenn Sie die Taste 30 Sekunden lang nicht drücken, wird die angezeigte Temperatureinheit eingestellt.

## 5. LUFTSTROM-EINSTELLUNGEN

### 5.1. Lüftergeschwindigkeit-Einstellung

- Drücken Sie **FAN** um die Lüftergeschwindigkeit zu steuern. Die Lüftergeschwindigkeit ändert sich wie folgt.

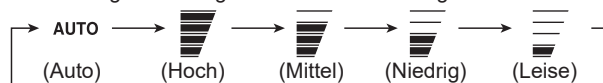

Wenn **AUTO** ausgewählt wurde, hängt die Gebläsezahl von den Betriebsbedingungen ab.

Um den Luftreinigungseffekt zu erhöhen, stellen Sie die Lüftergeschwindigkeit auf Hoch.

### 5.2. Luftstromrichtung-Einstellung

Für detaillierte Luftstrombereiche, beziehen Sie sich bitte auf „Luftstromrichtungsbereich“.

#### Einstellung der Luftstromrichtung nach oben/ unten

- Drücken Sie **SET**, um die Luftstromrichtung nach oben/ unten einzustellen.

#### Einstellung der Luftstromrichtung nach links/ rechts

#### **VORSICHT**

- Stellen Sie vor dem Einstellen der links/rechts Luftstromrichtung sicher, dass die horizontale Lamelle vollständig gestoppt ist.

- Stellen Sie zwei Knöpfe von Hand ein.

#### Schwenkbetrieb Einstellung

- Drücken Sie **SWING** um den Schwenkbetrieb zu starten und zu stoppen.

**HINWEIS:** Der Schwenkbetrieb kann zeitweise stoppen, wenn das Gebläse des Innengeräts sich mit sehr geringer Geschwindigkeit oder gar nicht bewegt.

## ■ Bereich Luftstromrichtung

Luftstromrichtung nach oben/unten

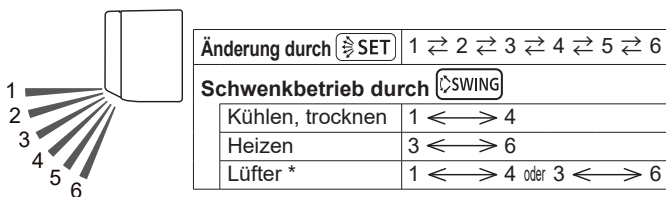

\* Der Schwenkbetrieb hängt von der vor dem Schwenkvorgang eingestellten Luftstromrichtung ab.

### HINWEISE:

- Stellen Sie die Luftstromrichtungslamellen nicht von Hand ein.
- Im Auto- oder Heizbetrieb bleibt die Luftstromrichtung von Beginn des Betriebs an für eine Weile in Position 1.
- Im Kühl- oder Trocknen Betrieb wird Position 1-3 empfohlen, um zu verhindern, dass Kondensattropfen Ihr Eigentum beschädigen. Wenn Position 4-6 in diesen Modi 30 Minuten oder länger bleibt, wechselt die Luftstromrichtung automatisch zu Position 3.
- Bei Verwendung der mobilen App (optionale WLAN-Steuerung ist erforderlich) kann der Luftstrom nach oben/unten aus 4 Positionen ausgewählt werden.

## 6. TIMER-BETRIEB

**HINWEIS:** Wenn die [ ] Anzeige am Innengerät blinkt, stellen Sie die Uhr und den Timer erneut ein. Dieses Blinken zeigt an, dass die interne Uhr aufgrund einer Unterbrechung der Stromversorgung fehlerhaft ist.

### 6.1. On (Ein)-Timer oder Off (Aus)-Timer

Der On (Ein)-Timer startet den Betrieb zu Ihrer gewünschten Zeit. Der Off (Aus)-Timer stoppt den Betrieb zu Ihrer gewünschten Zeit.

1. Wenn Sie den On (Ein)-Timer verwenden, drücken Sie **ON**. Wenn Sie den Off (Aus)-Timer verwenden, drücken Sie **OFF**.
  2. Drücken Sie **SELECT** (△▽) um die Einschaltzeit oder Ausschaltzeit einzustellen.  
Drücken Sie die Taste: Die Zeit ändert sich um +5 / -5 Minuten. Drücken und halten Sie die Taste gedrückt: Die Zeit ändert sich um +10 / -10 Minuten.
- Um den On (Ein)/Off (Aus)-Timer zu deaktivieren, drücken Sie **CANCEL** während **ON/OFF** auf dem Display der Fernbedienung angezeigt wird. Die Anzeige verschwindet.

**HINWEIS:** Wenn Sie den Sleep (Schlaf)-Timer nach dem Einstellen des On (Ein) Timers oder des Off (Aus)-Timers einstellen, wird der On (Ein) Timer oder der Off (Aus)-Timer deaktiviert.

### 6.2. Programm-Timer

Der Programm-Timer funktioniert als Kombination des On (Ein)-Timers und Off (Aus)-Timers.

1. On (Ein)-Timer oder Off (Aus)-Timer einstellen. (Siehe „6.1. On (Ein)-Timer oder Off (Aus)-Timer“). Die Timer-Einstellung wechselt automatisch zum Programm-Timer.

Der Timer, dessen Einstellzeit näher an der aktuellen Uhrzeit liegt, arbeitet zuerst.

Die Reihenfolge der Timer-Operation wird wie folgt angezeigt:

Timer	Anzeige auf dem Display der Fernbedienung
On (Ein)→Off (Aus)-Timer	<b>ON▷OFF</b>
Off (Aus)→On (Ein)-Timer	<b>ON◀OFF</b>

### HINWEISE:

- Sie können den Programm-Timer nur innerhalb von 24 Stunden einstellen.
- Wenn Sie den Sleep (Schlaf)-Timer nach dem Einstellen des Programm-Timers einstellen, wird der Programm-Timer abgebrochen.

## 6.3. Schlaf-Timer

Der Schlaf-Timer unterstützt Ihren komfortablen Schlaf, indem Sie den Betrieb der Klimaanlage schrittweise moderieren.

1. Drücken Sie **SLEEP**.
2. Drücken Sie **SELECT** (△▽) um die Zeit einzustellen, bis der Vorgang stoppt.

Jedes Mal, wenn Sie die Taste drücken, ändert sich die Zeit wie folgt:

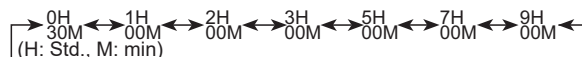

**HINWEISE:** Wenn Sie 5 Sekunden lang keine Tasten drücken, kehrt die Anzeige der Fernbedienung zum Standby-Bildschirm zurück.

- Die Einstellungszeit wird selbst gehalten, wenn der Sleep (Schlaf)-Timer endet. Um den Sleep (Schlaf)-Timer zu wiederholen, drücken Sie **SLEEP** während **SLEEP** nicht auf dem Display der Fernbedienung angezeigt wird.
- Um den Sleep (Schlaf)-Timer zu deaktivieren, drücken Sie **CANCEL** während **SLEEP** auf dem Display der Fernbedienung angezeigt wird. Die Anzeige verschwindet.

Während des Schlaf-Timer-Betriebs ändert sich die Einstelltemperatur wie in der folgenden Abbildung.

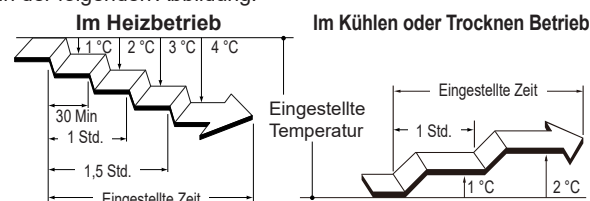

Nach Ablauf der eingestellten Zeit wird die Klimaanlage ausgeschaltet.

**HINWEIS:** Wenn Sie nach dem Einstellen des Sleep (Schlaf)-Timers den On (Ein)-Timer oder den Off (Aus)-Timer einstellen, wird der Sleep (Schlaf)-Timer abgebrochen.

## 7. ENERGIESPARBETRIEB

### 7.1. Sparsamer Betrieb

Spart mehr Strom als andere Betriebsarten, indem die eingestellte Temperatur auf eine moderate Einstellung geändert wird.

☞ Drücken Sie **ECONOMY**, um den Energiesparbetrieb zu aktivieren/deaktivieren.

[ ] Anzeige am Innengerät geht an.

Betriebsmodus	Raumtemperatur
Kühlen/Trocknen	Wenige Grade höher als die eingestellte Temperatur
Heizen	Wenige Grade tiefer als die eingestellte Temperatur



### HINWEISE:

- In den Betriebsarten Kühlen, Heizen oder Trocknen beträgt die maximale Leistung 70% des gewöhnlichen Betriebs.
- Dieser Vorgang kann nicht während der Temperaturüberwachung im Auto-Modus ausgeführt werden.



## 7.2. Lüftersteuerung zur Energieeinsparung

Wenn im Kühlbetrieb die Raumtemperatur die eingestellte Temperatur erreicht, wird der Lüfter des Innengeräts intermittierend gedreht, um Strom zu sparen. (Diese Funktion ist zum Zeitpunkt des Kaufs aktiviert.) Führen Sie die folgenden Schritte aus, um die Einstellung zu ändern:

1. Wenn die Klimaanlage läuft, drücken Sie , um den Betrieb zu stoppen.
2. Drücken und halten Sie **FAN** länger als 5 Sekunden herunter.  
Der aktuelle Status der Lüftersteuerung (**FE**) wird angezeigt.
3. Drücken Sie **TEMP.** () um von aktiviert (**ON**) oder deaktiviert umzuschalten (**OFF**).
4. Drücken Sie  um die Einstellung an das Innengerät zu senden. Die Anzeige kehrt zum ursprünglichen Bildschirm zurück.

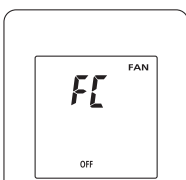

**HINWEIS:** Wenn Sie 30 Sekunden lang keine Tasten drücken, nachdem **FE** angezeigt wird, **FE** wird das Gerät ausgeschaltet. In diesem Fall wiederholen Sie Schritt 2.

## 8. ANDERE BETRIEBSARTEN

### 8.1. Leistungsstarker Betrieb

Im leistungsstarken Betrieb arbeitet die Klimaanlage mit maximaler Leistung und starkem Luftstrom, um den Raum schnell abzukühlen oder aufzuwärmen.

**HINWEIS:** Bei Multi-Teilung-Anschluss kann diese Funktion nicht verwendet werden.

- ☞ Drücken Sie **POWERFUL**, um den leistungsstarken Betrieb zu aktivieren/deaktivieren.  
Wenn es aktiviert wurde, sendet das Innengerät 2 kurze Signaltöne aus. Wenn es deaktiviert wurde, sendet das Innengerät 1 kurze Pieptöne aus.

Der leistungsstarke Betrieb wird in folgenden Situationen automatisch ausgeschaltet:

- Der leistungsstarke Betrieb läuft eine gewisse Zeit und die Raumtemperatur erreicht die eingestellte Temperatur im Kühl-, Trocknen- oder Heizbetrieb.
- 20 Minuten, nachdem der leistungsstarke Betrieb begonnen hat.

**HINWEISE:**

- Die Luftstromrichtung und die Gebläsegeschwindigkeit werden automatisch geregelt.
- Dieser leistungsstarke Betrieb ist nicht gleichzeitig mit dem sparsamen Betrieb möglich.
- Der leistungsstarke Betrieb überschreibt die folgenden Betriebsmodi. Wenn die folgenden Vorgänge eingestellt sind, werden sie gestartet, nachdem der leistungsstarke Betrieb abgeschlossen ist.
  - Geräuscharmer Betrieb Außengerät
- Wenn die kabelgebundene Fernbedienung (optional) angeschlossen ist, ist diese Funktion eingeschränkt.

### 8.2. Geräuscharmer Betrieb Außengerät

Der geräuscharme Betrieb am Außengerät senkt das Geräusch des Außengeräts. Während dieses Vorgangs nimmt die Drehzahl des Kompressors ab und der Lüfter des Außengeräts dreht sich langsam.

**HINWEIS:** Bei Multi-Teilung-Anschluss kann diese Funktion nicht verwendet werden.



- ☞ Drücken Sie **OUTDOOR UNIT LOW NOISE**, um den geräuscharmen Betrieb des Außengeräts zu aktivieren / deaktivieren.  
Während geräuscharmer Betrieb des Außengeräts aktiviert ist, wird **LOW NOISE** auf der Fernbedienung angezeigt.  
Die Einstellung wird auch dann beibehalten, wenn die Klimaanlage ausgeschaltet ist.

**HINWEISE:**

- Dieser Vorgang kann nicht gleichzeitig mit dem Lüftermodus, dem Trocknen Betrieb und dem leistungsstarken Betrieb ausgeführt werden.
- Wenn die kabelgebundene Fernbedienung (optional) angeschlossen ist, ist diese Funktion eingeschränkt.

## 8.3. 10 °C Heizbetrieb

10 °C Heizbetrieb hält die Raumtemperatur auf 10 °C um zu verhindern, dass die Raumtemperatur zu niedrig fällt.

- ☞ Drücken Sie **10°C HEAT** um den 10 °C Heizbetrieb zu aktivieren. Das Innengerät gibt 1 kurzen Piepton ab und die []-Anzeige am Innengerät leuchtet auf.
- ☞ Drücken Sie  um die Klimaanlage auszuschalten. [] Anzeige wird ausgeschaltet.

**HINWEISE:**

- Während des 10 °C-Heizbetriebs gilt nur **SET**.
- Wenn die Raumtemperatur warm genug ist, wird dieser Vorgang nicht ausgeführt.
- Wenn die kabelgebundene Fernbedienung (optional) angeschlossen ist, ist diese Funktion eingeschränkt.

## 9. EINSTELLUNGEN BEI DER INSTALLATION



### 9.1. Fernbedienung benutzerdefinierter Code Einstellung

Durch Einstellen des benutzerdefinierten Codes für das Innengerät und die Fernbedienung können Sie die Klimaanlage einstellen, die von der Fernbedienung gesteuert wird.

Wenn sich zwei oder mehr Klimaanlagen im Raum befinden und Sie diese separat betreiben möchten, geben Sie den benutzerdefinierten Code ein (4 Auswahlmöglichkeiten möglich).

**HINWEIS:** Wenn sich die benutzerdefinierten Codes zwischen dem Innengerät und der Fernbedienung unterscheiden, kann das Innengerät kein Signal von der Fernbedienung empfangen.

**Wie Sie den benutzerdefinierten Code der Fernbedienung einstellen**

1. Drücken Sie  bis auf dem Display der Fernbedienung nur die Uhr angezeigt wird.
2. Drücken und halten Sie **MODE** länger als 5 Sekunden herunter.  
Der aktuelle benutzerdefinierte Code wird angezeigt (ursprünglich auf A eingestellt).
3. Drücken Sie **TEMP.** () um den benutzerdefinierten Code zwischen A (A) ↔ B (b) ↔ C (c/£) ↔ D (d) zu ändern.  
\* Passen Sie den benutzerdefinierten Code auf dem Display an den benutzerdefinierten Code der Klimaanlage an.
4. Pressen Sie erneut **MODE**.  
Der benutzerdefinierte Code wird eingestellt.  
Die Anzeige kehrt zur ursprünglichen Uhranzeige zurück.

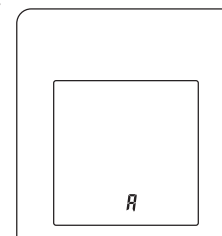

- Wenden Sie sich an autorisiertes Service-Personal (zunächst auf A eingestellt), um den benutzerdefinierten Code der Klimaanlage zu ändern.
- Wenn Sie nach der Anzeige des benutzerdefinierten Codes 30 Sekunden lang keine Tasten drücken, kehrt die Anzeige zur Uhrzeitanzeige zurück. In diesem Fall wiederholen Sie Schritt 2.
- Je nach Fernbedienung kann der benutzerdefinierte Code beim Austauschen der Batterien auf A zurückgesetzt werden. Setzen Sie in diesem Fall den benutzerdefinierten Code nach Bedarf zurück. Wenn Sie den benutzerdefinierten Code der Klimaanlage nicht kennen, versuchen Sie es mit jedem Code, bis Sie den Code gefunden haben, mit dem die Klimaanlage funktioniert.

## 10. REINIGUNG UND PFLEGE

### VORSICHT

- Achten Sie vor dem Reinigen des Produkts darauf, dass dieses ausgeschaltet und von jeglicher Stromversorgung getrennt ist.
- Bevor Sie den Betrieb starten, stellen Sie sicher, dass das Einlassgitter vollständig geschlossen ist. Durch unvollständiges Schließen des Einlassgitters kann es zu störenden Auswirkungen auf Betrieb oder Leistung der Klimaanlage kommen.
- Wenn die Filterreinigung hohe Arbeit erfordert, wenden Sie sich an das autorisierte Servicepersonal.



- Um Personenschäden zu vermeiden, berühren Sie nicht die Aluminiumlamellen des im Innengerät eingebauten Wärmetauschers, wenn Sie das Gerät warten.
- Setzen Sie das Innengerät keinen flüssigen Insektiziden oder Haarsprays aus.
- Stehen Sie nicht auf rutschigen, unebenen oder instabilen Oberflächen, wenn Sie das Gerät warten.

Luftreinigungsfilter  
(Apple-Katechin-Filter, Ionendesodorierungsfilter)

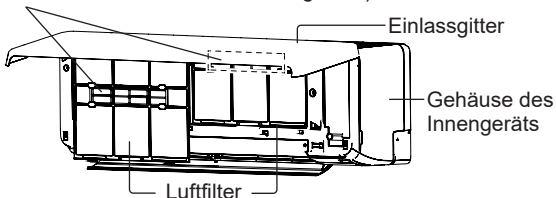

## ■ Erforderliche Häufigkeit der Wartung der Komponenten

Was zu tun ist		Frequenz
Gehäuse des Innengeräts	Reinigung	Wenn Sie bemerken
Luftfilter	Reinigung	Alle 2 Wochen
Apfel-Catechin-Filter (UTR-FA16)  (Weiß)	Ersetzen	Alle 3 Monate
Ionen-Desodorierungsfilter (UTR-FA16-2)  (Hellblau)	Reinigung	Alle 3 Monate
	Ersetzen	Alle 3 Jahre

\* Die Luftreinigungsfilter werden separat verkauft. Wenn Sie sie ersetzen, wenden Sie sich an den Kaufladen.

## Reinigung des Gehäuses des Innengeräts

### HINWEISE:

- Verwenden Sie kein Wasser, das heißer ist als 40 °C.
  - Verwenden Sie kein Scheuermittel sowie keine flüchtigen Lösemittel wie Benzin oder Nitroverdünnung.
1. Wischen Sie das Gehäuse des Innengeräts leicht mit einem weichen, mit warmem Wasser angefeuchteten Tuch ab.
  2. Wischen Sie das Gehäuse des Innengeräts leicht mit einem trockenen, weichen Tuch ab.

## Reinigen des Luftfilters

1. Öffnen Sie das Einlassgitter, bis es einrastet.

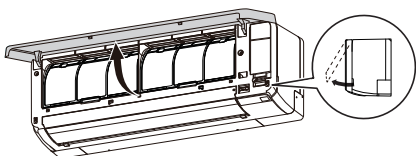

2. Entfernen Sie die Luftfilter.

Heben Sie den Griff der Luftfilter hoch, trennen Sie die zwei unteren Laschen und ziehen Sie sie heraus.

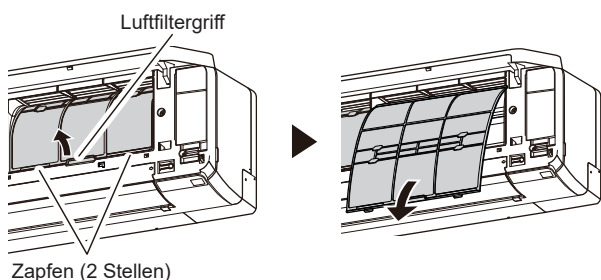

3. Entfernen Sie den Staub auf eine der folgenden Arten.
  - Reinigung mit Staubsauger.
  - Waschen mit einem milden Reinigungsmittel und warmem Wasser. Trocknen Sie die Luftfilter nach dem Waschen gründlich im Schatten.
4. Tauschen Sie die Luftfilter aus.  
Richten Sie die Seiten des Luftfilters an der Verkleidung aus und drücken Sie ihn vollständig hinein. Stellen Sie sicher, dass die beiden unteren Laschen ordnungsgemäß in ihre Löcher im Innengerät zurückgeführt werden.
5. Schließen Sie das Einlassgitter.  
Drücken Sie an 4 Stellen am Einlassgitter, um es vollständig zu schließen.

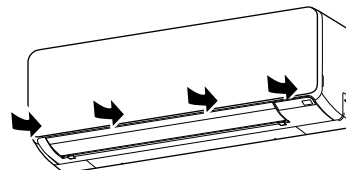

**HINWEIS:** Wenn sich Schmutz auf dem Luftfilter ansammelt, verringert sich der Luftstrom, die Effizienz wird verringert und das Geräusch nimmt zu.

## Reinigung des Ionendesodorierungsfilters und Apple-Katechin-Filter ersetzen

1. Entfernen Sie die Luftfilter. Siehe Schritte 1 ~ 2 von „Reinigen des Luftfilters“.
2. Entfernen Sie die Luftreinigungsfilter aus dem Luftreinigungsfilterhalter.

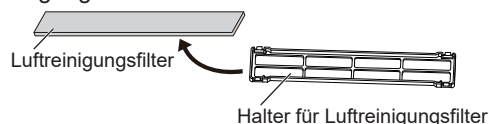

3. Spülen Sie den Ionendesodorierungsfilter mit heißem Wasser unter Druck, bis die Oberfläche der Filter mit Wasser bedeckt ist.
4. Waschen Sie den Ionendesodorierungsfilter mit einem neutralen Reinigungsmittel.  
Nicht reiben oder rubbeln, sonst kann der desodorierende Effekt nachlassen.
5. Spülen Sie den Ionendesodorierungsfilter mit Wasser durch.
6. Trocknen Sie den Ionendesodorierungsfilter im Schatten.
7. Setzen Sie die neuen oder gewaschenen Luftreinigungsfilter in die Luftreinigungsfilterhalter ein.

**HINWEIS:** Verwenden Sie den Apple-Katechin-Filter so bald wie möglich nach dem Öffnen der Verpackung. Der Luftreinigungseffekt nimmt ab, wenn die Filter in der geöffneten Verpackung verbleiben.

8. Installieren Sie die Luftreinigungsfilterhalter an den Luftfiltern.  
Befestigen Sie die 4 Haken an der Rückseite des Luftreinigungsfilterhalters mit der Verriegelung an beiden Enden des Luftfilters.

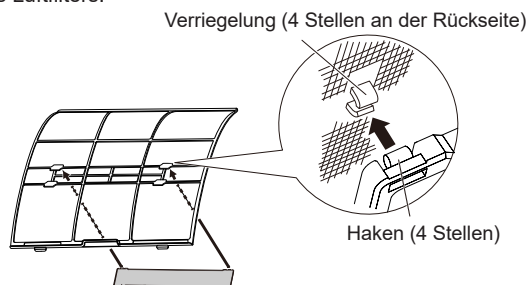

**HINWEIS:** Achten Sie darauf, dass der Luftreinigungsfilter nicht über den Halter hinausragt.

9. Bringen Sie die Luftfilter wieder an und schließen Sie das Einlassgitter. Siehe Schritte 4 bis 5 von „Reinigen des Luftfilters“.

## Austausch des Ionendesodorierungsfilters

1. Entfernen Sie die Luftfilter. Siehe Schritte 1 ~ 2 von „Reinigen des Luftfilters“.
2. Entfernen Sie den Ionendesodorierungsfiler aus der Luftreinigungsfilterhalterung.
3. Installieren Sie den neuen Ionendesodorierungsfiler.

## Entfernen und installieren des Einlassgitters

### Entfernen des Einlassgitters

1. Öffnen Sie das Einlassgitter, bis es einrastet.
2. Ziehen Sie an den Montagewellen und halten Sie das Einlassgitter in horizontaler Position.

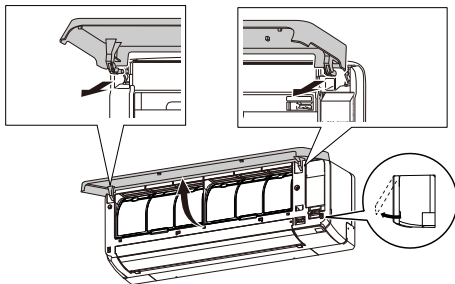

### Installieren des Einlassgitters

1. Während Sie das Einlassgitter horizontal halten, stellen Sie die linken und rechten Befestigungswellen in die Lagerböcke oben an die Frontplatte. Setzen Sie die Welle ein, bis sie einrastet, um jede Welle richtig zu verriegeln.
2. Schließen Sie das Einlassgitter.
3. Drücken Sie an 4 Stellen am Einlassgitter, um es vollständig zu schließen.

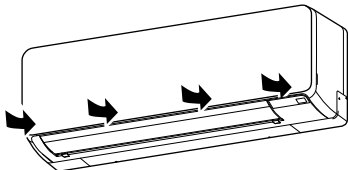

## Nach längerem Nichtgebrauch des Geräts

Wenn das Innengerät 1 Monat oder länger außer Betrieb war, lassen Sie es im Lüfterbetrieb einen halben Tag laufen, damit die inneren Bauteile gut trocknen, bevor der normale Betrieb startet.

### Zusätzliche Inspektion

Nach längerem Nichtgebrauch kann angesammelter Staub im Innengerät die Leistung beeinträchtigen, auch wenn Sie das Gerät ordnungsgemäß gewartet haben.

Für einen solchen Fall wird eine Inspektion des Produkts empfohlen. Weitere Informationen erhalten Sie unter autorisiertes Fachpersonal.

### Zurücksetzen der Filteranzeige (Spezialeinstellung)

Diese Funktion lässt sich verwenden, wenn sie während der Installation richtig eingestellt wurde. Wenden Sie sich an autorisiertes Servicepersonal, um diese Funktion zu nutzen.

- ☞ Reinigen Sie den Luftfilter, wenn die Kontrollleuchte Folgendes anzeigt:

Anzeigelampe	Blinkmuster
	Blinkt 3 Mal, in Intervallen von 21 Sekunden

Setzen Sie die Filteranzeige nach dem Reinigen zurück, indem Sie am Innengerät mindestens 2 Sekunden lang drücken.



# 11. ALLGEMEINE INFORMATIONEN

## Heizleistung

Diese Klimaanlage arbeitet nach dem Wärmepumpenprinzip, Wärme wird aus der Außenluft absorbiert und diese Wärme wird zum Innengerät übertragen. Als Ergebnis wird die Betriebsleistung reduziert, wenn die Außenlufttemperatur sinkt.

Wenn Sie das Gefühl, dass die Heizleistung nicht ausreicht, empfehlen wir Ihnen, dieses Klimagerät in Verbindung mit anderen Arten von Wärmegegeräten zu verwenden.

## Automatischer Abtaubetrieb

Wenn die Außentemperatur sehr niedrig ist und die Luftfeuchtigkeit hoch, kann sich während des Heizbetriebs Frost am Außengerät bilden, und die Heizleistung des Produkts könnte sich verringern.

Zum Schutz vor Frost wurde in dieser Klimaanlage eine mikrocomputer-gesteuerte, automatische Abtaufunktion eingebaut.

Wenn sich Eis bildet, wird die Klimaanlage vorübergehend gestoppt und der Abtaukreislauf läuft kurz (Max. 15 Minuten.)

[I] Anzeige am Innengerät blinkt während dieses Betriebs.

Wenn sich am Außengerät nach dem Heizbetrieb Eis bildet, stoppt das Außengerät automatisch, nachdem es einige Minuten lang in Betrieb war. Dann beginnt der automatische Abtaubetrieb.

## Auto-Neustart-Funktion

Bei einer Unterbrechung der Stromzufuhr, z. B. bei einem Stromausfall, stoppt die Klimaanlage einmal. Sie startet jedoch automatisch wieder und führt den vorangegangenen Betrieb fort, sobald die Stromversorgung wieder läuft.

Wenn ein Stromausfall auftritt, nachdem der Timer eingestellt wurde, wird das Herunterzählen des Timers zurückgesetzt.

Nachdem die Stromversorgung wieder hergestellt wurde, blinkt die [⌚]-Anzeige am Innengerät, um Sie darauf hinzuweisen, dass es einen Timer-Ausfall gegeben hat. Setzen Sie in diesem Fall die Einstellungen für Uhrzeit und Timer zurück.

## Fehlfunktionen durch andere elektrische Geräte

Die Benutzung anderer elektrischer Geräte wie einem Elektrorasierer oder die Funktion eines nahe gelegenen Funkwellensenders kann Fehlfunktionen der Klimaanlage verursachen.

Falls eine solche Fehlfunktion auftritt, schalten Sie die Sicherung einmal aus. Schalten Sie sie dann wieder ein, und setzen Sie den Betrieb mittels Fernbedienung fort.

## Geeignete Temperatur und Luftfeuchtigkeit zum Betrieb

Zulässige Temperatur- und Feuchtigkeitsbereiche sind wie folgt:

Innenraumtemperatur	Kühlen/ Trocknen	[°C]	18 bis 32
	Heizen	[°C]	16 bis 30
Innenraumlufffeuchtigkeit		[%]	80 oder weniger (*1)

\*1: Wenn die Klimaanlage mehrere Stunden lang ununterbrochen verwendet wird, kann Wasser an der Oberfläche kondensieren und abtropfen.

- Wenn das Gerät unter den Bedingungen mit Ausnahme des zulässigen Temperaturbereichs betrieben wird, wird der Betrieb der Klimaanlage möglicherweise angehalten, da die automatische Schutzschaltung arbeitet.
- Je nach Betriebsbedingungen kann der Wärmetauscher einfrieren, was zu Wasserlecks oder anderen Fehlfunktionen führt (im Kühl- oder Trocknen Betrieb).

## Andere Informationen

- Verwenden Sie die Klimaanlage nicht für andere Zwecke als Raumkühlung / -trocknung, Raumheizung oder Ventilator.
- Die zulässigen Temperatur- und Feuchtigkeitsbereiche des Außengeräts finden Sie in der technischen Anleitung oder im Produktdatenblatt des Außengeräts.

## 12. OPTIONALE TEILE

### 12.1. Kabelgebundene Fernbedienung

Es kann die optionale kabelgebundene Fernbedienung verwendet werden.

**Sie können die kabellose und die kabelgebundene Fernbedienung zusammen verwenden.**

Allerdings sind einige Funktionen an der kabellosen Fernbedienung eingeschränkt. Wenn Sie die eingeschränkten Funktionen einstellen, ertönt ein Piepton, und die [I], [⏸], [⏹] und [📶]-Anzeige am Innengerät blinken.

<Eingeschränkte Funktionen für kabellose Fernbedienung>

Bei Verwendung zusammen mit einer kabelgebundenen Fernbedienung (2-Draht)

- Leistungsstarker Betrieb
- Geräuscharmer Betrieb Außengerät
- 10 °C Heizbetrieb

**Sie können eine kabelgebundene Fernbedienung und eine WLAN-Steuerung (optional) verwenden.**

Einige Vorgänge von der mobilen App aus sind jedoch eingeschränkt.

#### Mehrere Fernbedienungen

Sie können zwei kabelgebundene Fernbedienungen an eine Klimaanlage anschließen.

Jede der Fernbedienungen kann die Klimaanlage steuern.

Die Timer-Funktionen können jedoch nicht von der sekundären Einheit verwendet werden.

#### Gruppensteuerung

Eine Fernbedienung kann bis zu 16 Klimaanlagen steuern. Alle Klimageräte werden mit den gleichen Einstellungen betrieben.

Sie können Gruppensteuerung und WLAN-Steuerung nicht zusammen verwenden.

### 12.2. WLAN-Steuerung

Zur Nutzung der WLAN-Steuerung ist der WLAN-Adapter und die mobile App erforderlich.

Informationen zur Bedienung der mobilen Anwendung finden Sie in der Bedienungsanleitung der mobilen App.

Bringen Sie nach der Installation des WLAN-Adapters dessen Hinweisschild an dieser Anleitung an.

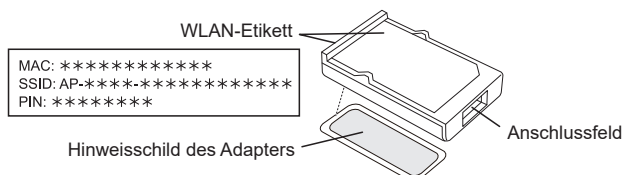

#### Information über den WLAN-Adapter

Hinweisschild des Adapters hier aufkleben

„AIRSTAGE Mobile“ ist ein Warenzeichen von FUJITSU GENERAL LIMITED. Google Play ist ein eingetragenes Warenzeichen der Gruppe Google Inc. App Store ist eine Dienstleistung der Apple Inc., angemeldet in den Vereinigten Staaten und anderen Ländern.

#### Einstellung zur Verwendung der WLAN-Steuerung

##### Schritt 1. Anwendungssoftwareinstallation

1. Öffnen Sie „Google Play“ oder „App Store“, je nach Typ Ihres Smartphones oder Tablet-PC.
2. Suchen Sie nach „AIRSTAGE Mobile“.
3. Installieren Sie die Anwendungssoftware (mobile App) nach der Anleitung auf dem Bildschirm.

##### HINWEIS:

- Wenn Sie die Anwendungssoftware (mobile App) nicht finden können, ist diese aktuell in Ihrer Region nicht verfügbar.

##### Schritt 2. Nutzeranmeldung

1. Öffnen Sie die installierte mobile App.
2. Melden Sie den Nutzer an (entweder mit einem Smartphone oder einem Tablet-PC) nach der Anleitung im Kontoöffnungsbereich der mobilen App.

##### Schritt 3. Installieren des WLAN-Adapters

#### ! VORSICHT

- Versichern Sie sich, dass Sie den Stromversorgungshaushalt beim Installieren oder Entfernen dieses Produktes ausschalten, um das Risiko eines Elektroschocks zu verhindern.
- Stecken Sie nicht Ihren Finger, Stäbe usw. in den Verbindungsteil des Produktes und in den Anschluss des Innengerätes. Sonst könnte ein Elektroschock oder Schaden am Produkt entstehen.
- Stehen Sie nicht auf einem unstabilen Grund, wenn Sie das Produkt installieren oder entfernen, um Verletzungen zu verhindern.

1. Vergewissern Sie sich, dass Sie die Klimaanlage ausschalten und die Stromversorgungseinheit trennen.
2. Öffnen Sie das Einlassgitter.

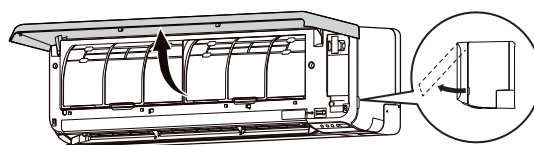

3. Öffnen Sie die Abdeckung des WLAN-Adapters, bis sie einrastet.

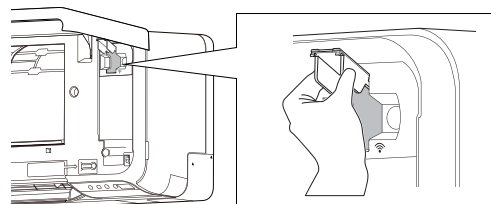

4. Stecken Sie den WLAN-Adapter in den Verbindungsanschluss des Innengerätes in Richtung wie in der Abbildung dargestellt.

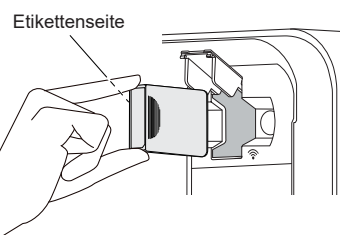

5. Schließen Sie den WLAN-Adapterdeckel und das Einlassgitter.

##### Schritt 4. Registrierung der Klimaanlage (Kopplung des WLAN-Adapters)

##### HINWEISE:

- Vor dem Starten der Einstellung, verbinden Sie die Stromversorgungseinheit der Klimaanlage und warten für 60 Sekunden oder mehr.
- Prüfen Sie, dass das Smartphone oder der Tablet-PC mit dem Zugriffspunkt gekoppelt ist, mit dem Sie die Klimaanlage verbinden. Die Einstellung funktioniert nicht, wenn sie nicht mit dem gleichen Zugriffspunkt verbunden ist.
- Um 2 oder mehr Klimaanlagen mit dem gleichen Smartphone oder Tablet PC zu steuern, wiederholen Sie die Einrichtung des gewählten Modus.

- ☞ Registrieren Sie die neue Klimaanlage gemäß der Anleitung auf der mobilen App. Dieses Bedienungshandbuch beschreibt nur die Konfiguration der Fernbedienung.



Wenn die Registrierung beendet ist, [  ] wird die Anzeige im Innengerät angeschaltet werden.

#### Als Verweis

##### <Manuelle Verbindung>

Einstellungsvorgehensweise der Fernbedienung

**HINWEIS:** Wenn Sie 60 Sekunden lang keine Tasten der Fernbedienung drücken, kehrt die Anzeige der Fernbedienung zur ursprünglichen Anzeige zurück.

1. Drücken Sie  auf der Fernbedienung, bis auf dem Display der Fernbedienung nur die Uhr angezeigt wird.

2. Halten Sie **OFF** auf der Fernbedienung länger als 5 Sekunden gedrückt.

 wird auf dem Display der Fernbedienung angezeigt.

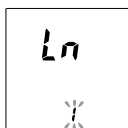



3. Drücken Sie .

4. Wählen Sie  unter Verwendung von **TEMP** () () .



5. Drücken Sie .

Das Innengerät wechselt in den manuellen Verbindungsmodus und die [  ]-Anzeige am Innengerät blinkt auf.

**HINWEIS:** Wenn die Anmeldung nicht innerhalb weniger Minuten beendet wird, wird der manuelle Verbindungsmodus abgebrochen und [  ] die Anzeige erlischt. In diesem Fall wiederholen Sie die Einstellung der Fernbedienung.

##### <Einfache Verbindung>

Einstellungsvorgehensweise der Fernbedienung

**HINWEIS:** Wenn Sie 60 Sekunden lang keine Tasten der Fernbedienung drücken, kehrt die Anzeige der Fernbedienung zur ursprünglichen Anzeige zurück.

1. Drücken Sie  auf der Fernbedienung, bis auf dem Display der Fernbedienung nur die Uhr angezeigt wird.

2. Halten Sie **OFF** auf der Fernbedienung länger als 5 Sekunden gedrückt.

 wird auf dem Display der Fernbedienung angezeigt.

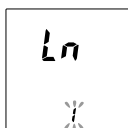

3. Drücken Sie .

4. Wählen Sie  unter Verwendung von **TEMP** () () .

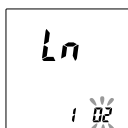

5. Drücken Sie .

Das Innengerät schaltet auf den Modus Einfache Verbindung und die Anzeige [  ] auf dem Innengerät blinkt (ein/aus = 1 s/1 s).

Wenn der WLAN-Adapter einen verbindbaren WLAN-Zugriffspunkt findet, wird das Blinken langsam (ein/aus = 2 s/0,5 s).

**HINWEIS:** Wenn die Verbindung zu dem Zugriffspunkt nicht innerhalb weniger Minuten beendet wird, wird der Modus Einfache Verbindung abgebrochen und die Anzeige [  ] erlischt. In diesem Fall wiederholen Sie die Einstellung der Fernbedienung.

## Vorübergehende Deaktivierung der drahtlosen LAN

**HINWEIS:** Wenn Sie 60 Sekunden lang keine Tasten der Fernbedienung drücken, kehrt die Anzeige der Fernbedienung zur ursprünglichen Anzeige zurück.

1. Drücken Sie  auf der Fernbedienung, bis auf dem Display der Fernbedienung nur die Uhr angezeigt wird.

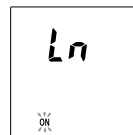

2. Halten Sie **CANCEL** auf der Fernbedienung länger als 5 Sekunden gedrückt.

 wird auf dem Display der Fernbedienung angezeigt.

3. Wählen Sie **OFF** unter Verwendung von **TEMP** () () . \*

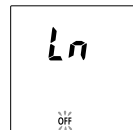

4. Drücken Sie .

[  ] Anzeige am Innengerät geht aus.

\* Wenn Sie den drahtlosen LAN wieder aktivieren wollen, wählen Sie **ON** in Schritt 2 aus.

## Initialisierung (neu starten)

Initialisieren Sie (neu starten) dieses Produkt in den folgenden Situationen:

- Ändern des Zugriffspunkts
- Entsorgung dieses Produktes
- Dieses Produkt an einen Dritten übertragen

### Abmeldung der Klimaanlage

Abmeldung der Klimaanlage mit der mobilen App. (Einzelheiten finden Sie in der Bedienungsanleitung der Mobil-App.)

### Initialisierung des WLAN-Adapters

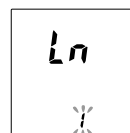

**HINWEIS:** Wenn Sie 60 Sekunden lang keine Tasten der Fernbedienung drücken, kehrt die Anzeige der Fernbedienung zur ursprünglichen Anzeige zurück.

1. Drücken Sie  auf der Fernbedienung, bis auf dem Display der Fernbedienung nur die Uhr angezeigt wird.



2. Halten Sie **OFF** auf der Fernbedienung länger als 5 Sekunden gedrückt.

 wird auf dem Display der Fernbedienung angezeigt.

3. Wählen Sie  unter Verwendung von **TEMP** () () .

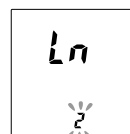

4. Drücken Sie .

 auf dem Display der Fernbedienung blinkt.

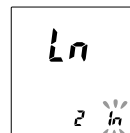

5. Drücken Sie .

[  ] Anzeige am Innengerät geht aus, nachdem es schnell blinkt.

### Für die weitere Verwendung

Falls Sie oder eine dritte Partei das Produkt weiterhin verwenden möchten, folgen Sie der Vorgehensweise in „Registrierung der Klimaanlage (Kopplung des WLAN-Adapters)“ um die Verbindung zu einem anderen Zugriffspunkt erneut herzustellen.

**HINWEIS:** Drahtloser LAN-Setup ist nicht möglich, wenn der vorherige Besitzer dieses Produkt nicht angemeldet oder initialisiert hat. Wenden Sie sich in diesem Fall an Ihr autorisiertes Servicepersonal.



## Firmware-Aktualisierung

### VORSICHT

Während der Firmware-Aktualisierung des Innengeräts oder WLAN-Geräts dürfen Sie weder den Netzstecker ziehen noch den Trennschalter ausschalten. Andernfalls droht eine Fehlfunktion.

#### Für WLAN-Gerät

Die Firmware des WLAN-Geräts kann automatisch aktualisiert werden. Während der Aktualisierung können Sie die Klimaanlage nicht über die Mobil-App bedienen. Dies dauert maximal 5 Minuten.

#### Beim Innengerät

Die Firmware des Innengeräts kann aktualisiert werden. Sie können den Zeitplan der Aktualisierung festlegen oder die Firmware manuell über die Mobil-App aktualisieren. Einzelheiten finden Sie in der Bedienungsanleitung für die Mobil-App.

Während der Aktualisierung blinken die Anzeigelampen und die Klimaanlage beendet den Betrieb. (Siehe „Status der Anzeigelampen“.) Dies dauert maximal 30 Minuten.

## 12.3. Multi-Teilung Klimaanlage

Das Innengerät kann an ein Multi-Teilung-Außengerät angeschlossen werden. Dank der Multi-Teilung-Klimaanlage können mehrere Innengeräte an verschiedenen Standorten betrieben werden. Die Innengeräte können gleichzeitig entsprechend ihrer Ausgabe betrieben werden.

### Gleichzeitige Verwendung von mehreren Geräten

• Bei Verwendung einer Multi-Teilung-Klimaanlage können mehrere Innengeräte gleichzeitig betrieben werden. Wenn jedoch 2 oder mehr Innengeräte derselben Gruppe gleichzeitig betrieben werden, ist die Kühl- und Heizeffizienz geringer als bei Verwendung eines eigenständigen Innengeräts. Dementsprechend sollten Sie, wenn Sie mehr als 1 Innengerät gleichzeitig zum Kühlen verwenden möchten, die Verwendung auf nachts oder andere Zeiten beschränken, während derer weniger Leistung erforderlich ist. Ebenso sollten Sie, wenn Sie mehrere Geräte gleichzeitig zum Heizen verwenden möchten, die Geräte je nach Bedarf in Verbindung mit anderen zusätzlichen Heizgeräten verwenden.

• Saisonale Bedingungen und Außentemperaturen, die Struktur der Räume und die Anzahl von anwesenden Personen können ebenfalls Einfluss auf die Betriebseffizienz haben. Wir empfehlen, verschiedene Betriebsmuster auszuprobieren, um die Heiz- und Kühlleistung Ihrer Geräte zu überprüfen und die Geräte auf die Weise zu verwenden, die am besten zu den Lebensgewohnheiten Ihres Haushalts passt.

• Wenn Sie bemerken, dass 1 oder mehr Geräte bei gleichzeitigem Betrieb nur eine geringe Kühl- und Heizleistung erbringen, sollten Sie auf den gleichzeitigen Betrieb mehrerer Geräte verzichten.

• Der Betrieb ist in den folgenden unterschiedlichen Betriebsmodi nicht möglich.

Wenn für ein Innengerät ein Betriebsmodus ausgewählt wird, der für dieses Gerät nicht möglich ist, wird [ ] am Innengerät angezeigt und blinkt (1 Sekunde ein, 1 Sekunde aus) und das Gerät wechselt in den Standby-Modus.

Heizbetrieb und Kühlbetrieb (oder Trocknungsbetrieb)

Heizbetrieb und Lüfterbetrieb

• Der Betrieb ist in den folgenden unterschiedlichen Betriebsmodi möglich.

Kühl- und Trocknen Betrieb

Kühl- und Lüfterbetrieb

Trocknen- und Lüfterbetrieb

• Der Betriebsmodus (Heizbetrieb oder Kühl- (Trocknen-) Betrieb) des Außengeräts wird durch den ersten Betriebsmodus des Innengeräts bestimmt. Wenn das Innengerät im Lüfterbetrieb startet, wird der Betriebsmodus des Außengeräts nicht bestimmt.

Wenn beispielsweise Innengerät (A) im Lüfterbetrieb gestartet wurde und dann Innengerät (B) im Heizbetrieb betrieben wird, würde Innengerät (A) vorübergehend im Lüfterbetrieb betrieben. Wenn jedoch Innengerät (B) den Heizbetrieb aufnimmt, [ ] würde das Innengeräts (A) anfangen zu blinken (1 Sekunde ein, 1 Sekunde aus) und würde dann in den Standby-Modus gehen. Innengerät (B) würde weiter im Heizbetrieb laufen.

## 13. FEHLERBEHEBUNG

### WARNUNG

 In folgenden Fällen stoppen Sie sofort den Betrieb der Klimaanlage und trennen Sie die gesamte Anlage vom Netz, durch Ausschalten der Hauptsicherung oder Herausziehen des Netzsteckers. Dann suchen Sie Ihren Händler oder autorisiertes Fachpersonal auf. So lange das Gerät an der Stromversorgung angeschlossen ist, ist es nicht vollständig von dieser getrennt, auch dann nicht, wenn das Gerät ausgeschaltet ist.

- Gerät riecht nach Verbranntem oder es kommt Rauch heraus
- Dem Gerät entströmt Wasser

#### Das Gerät funktioniert nicht.

- Gab es einen Stromausfall?  
In diesem Fall wird das Gerät automatisch neu gestartet, nachdem die Stromversorgung wiederhergestellt wurde. (Siehe **Seite 9**.)
- Wurde der Schutzschalter ausgeschaltet?  
⇒ Schutzschalter einschalten.
- Ist eine Sicherung durchgebrannt oder der Schutzschalter ausgelöst?  
⇒ Tauschen Sie die Sicherung aus oder setzen Sie den Schutzschalter zurück.
- Läuft der Timer?  
⇒ Zum Überprüfen oder Deaktivieren der Timer-Einstellung, siehe **Seite 6**.

#### Schwache Kühl- oder Heizleistung.

- Läuft das Gerät unter den Bedingungen außer dem zulässigen Temperaturbereich?  
In diesem Fall stoppt die Klimaanlage möglicherweise, weil die automatische Schutzschaltung arbeitet.
- Ist der Luftfilter schmutzig?  
⇒ Reinigen Sie den Luftfilter. (Siehe **Seite 7**.)
- Ist das Einlassgitter oder der Auslassanschluss des Innengeräts blockiert?  
⇒ Entfernen Sie die Hindernisse.
- Wurde die Raumtemperatur angemessen eingestellt?  
⇒ Um die Temperatureinstellung zu ändern, siehe **Seite 5**.
- Wurde ein Fenster oder eine Tür offen gelassen?  
⇒ Schließen Sie das Fenster oder die Tür.
- Wurde die Lüftergeschwindigkeit auf leise eingestellt?  
⇒ Um die Lüftergeschwindigkeit zu ändern, siehe **Seite 5**.
- Wurde der geräuscharme Betrieb des Außengeräts eingestellt?  
⇒ Um den geräuscharmen Betrieb des Außengeräts anzuhalten, siehe **Seite 7**.
- <Im Kühlbetrieb> Scheint direktes oder starkes Sonnenlicht in den Raum?  
⇒ Schließen Sie die Vorhänge.
- <Im Kühlbetrieb> Sind andere Heizgeräte oder Computer in Betrieb, oder zu viele Menschen im Raum?  
⇒ Schalten Sie die Heizgeräte oder die Computer aus oder stellen Sie die Temperatur niedriger ein. (Siehe **Seite 5**.)

**Die Luftfeuchtigkeit sinkt während des Trocknungsbetriebs nicht.**

- Sie können die gewünschte Luftfeuchtigkeit nicht im Trocknungsbetrieb einstellen. Wenn Sie hohe Luftfeuchtigkeit verspüren, stellen Sie die Temperatur niedriger ein.

**Der Luftstrom ist schwach oder stoppt.**

- Wurde die Lüftergeschwindigkeit auf leise eingestellt?  
⇒ Um die Lüftergeschwindigkeit zu ändern, siehe **Seite 5**.
- Ist die Lüftersteuerung zur Energieeinsparung eingestellt? In diesem Fall kann der Lüfter des Innengeräts während des Kühlvorgangs vorübergehend anhalten.  
⇒ Informationen zum Abbrechen der Lüftersteuerung zum Energiesparen finden Sie auf **Seite 7**.
- <Im Heizbetrieb> Haben Sie gerade den Betrieb gestartet? In diesem Fall dreht sich der Lüfter vorübergehend mit einer sehr niedrigen Geschwindigkeit, um die internen Teile des Geräts aufzuwärmen.
- <Im Heizbetrieb> Ist die Raumtemperatur höher als die eingestellte Temperatur? In diesem Fall stoppt das Außengerät und der Lüfter des Innengeräts dreht sich mit sehr niedriger Geschwindigkeit.
- <Im Heizbetrieb> Blinkt die [ ] Anzeige? In diesem Fall funktioniert der automatische Abtauvorgang. Das Innengerät hält maximal 15 Minuten an. (Siehe **Seite 9**.)
- <Im Trocknungsbetrieb> Das Innengerät arbeitet mit Gebläsegeschwindigkeit auf einer niedrigen Stufe, um die Raumfeuchte anzupassen, und stoppt sogar von Zeit zu Zeit.
- <Im Auto-Modus> Während des Überwachungsvorgangs dreht der Lüfter mit einer sehr niedrigen Geschwindigkeit.

**Es ist ein Geräusch zu hören.**

- Ist das Gerät in Betrieb oder unmittelbar nach dem Stoppen des Betriebs? In diesem Fall kann ein Kältemittel-Strömungsgeräusch hörbar sein. Dies kann auch noch 2–3 Minuten nach dem Starten zu hören sein.
- Hören Sie während des Betriebs ein leichtes Quietschen? Dieses Geräusch entsteht durch die winzige Ausdehnung und Kontraktion der vorderen Abdeckung, die durch Temperaturänderungen verursacht wird.
- <Im Heizbetrieb> Hören Sie ein Knistern? Dieses Geräusch wird durch den automatischen Abtauvorgang erzeugt. (Siehe **Seite 9**.)

**Das Gerät verströmt einen Geruch.**

- Die Klimaanlage kann verschiedene Gerüche absorbieren, die von Innentextilien, Möbeln oder Zigarettenrauch herrühren. Diese Gerüche können während des Betriebs abgegeben werden.

**Nebel oder Dampf tritt aus dem Gerät aus.**

- <Im Kühlen oder Trocknen Betrieb> Es kann durch Kondensation, die durch plötzliche Kühlvorgänge entstanden ist, ein dünner Nebel ausgestoßen werden.
- <Im Heizbetrieb> Blinkt die [ ] Anzeige am Innengerät? In diesem Fall kann aufgrund des automatischen Abtauvorgangs Dampf aus dem Außengerät aufsteigen. (Siehe **Seite 9**.)

**Es tritt Wasser aus dem Außengerät aus.**

- <Im Heizbetrieb> Das Außengerät kann Wasser abgeben, das durch den automatischen Abtaubetrieb entstanden ist. (Siehe **Seite 9**.)

**Das Gerät funktioniert nicht gemäß der Einstellung an der Fernbedienung.**

- Sind die Batterien der Fernbedienung verbraucht?  
⇒ Tauschen Sie die Batterien aus.

**Der Betrieb erfolgt nach dem Starten verzögert.**

- Hat sich die Stromversorgung plötzlich von aus auf ein geschaltet? In diesem Fall arbeitet der Kompressor etwa 3 Minuten lang nicht, um ein Durchbrennen der Sicherung zu verhindern.

Stoppen Sie in folgenden Fällen sofort den Betrieb und schalten Sie die Sicherung aus. Wenden Sie sich dann an autorisiertes Fachpersonal.

- Das Problem besteht auch dann fort, wenn Sie dies geprüft oder diese Diagnose gestellt haben.
- Am Innengerät blinken [ ] und [ ] während [ ] schnell blinkt.

**HINWEIS:** Informationen zur Fehlerbehebung im Zusammenhang mit der WLAN-Steuerung finden Sie im Einstellungshandbuch für den WLAN-Adapter oder in der auf Ihrem Smartphone oder Tablet-PC installierten mobilen App.

**■ Status der Anzeigelampen**

☰ : Die Anleitung bezieht sich auf die WLAN-Steuerung (optional).

Leuchtmuster: ○ Aus, ● Ein, ● Blinkt, — Jeder Status

Zustand	Ursachen und Lösungen	Siehe Seite
	Automatischer Abtaubetrieb ⇒ Warten Sie, bis die Abtaung abgeschlossen ist (maximal 15 Minuten).	9
 (3 Mal)	Filteranzeige ⇒ Reinigen Sie den Luftfilter und setzen Sie das Filterzeichen zurück.	9
 (Schnell)	Fehlercode-Anzeige ⇒ Wenden Sie sich an autorisiertes Service-Personal.	-
	Timer Einstellungsfehler durch Auto-Neustart ⇒ Stellen Sie die Uhr- und Timer-Einstellungen zurück.	9
	Testlauf Betrieb (nur für autorisiertes Personal) ⇒ Drücken Sie (b) um den Testlauf zu verlassen.	3
 (Langsam)	Der Strom zum Zugriffspunkt ist nicht eingeschaltet. ⇒ Prüfen Sie, ob der Strom zum Zugriffspunkt eingeschaltet ist.	-
 (Schnell)	Es besteht die Möglichkeit, dass der WLAN-Adapter nicht richtig mit dem Zugriffspunkt verbunden ist. ⇒ Unterbrechen Sie die Stromverbindung zur Klimaanlage (über den Brecher oder den Stecker), und stellen Sie die Verbindung wieder her.	10
 (Schnell)	Die Firmware des WLAN-Geräts wird momentan aktualisiert. Sie können die Klimaanlage nicht über die Mobil-App bedienen. Bedienen Sie über die Fernbedienung oder warten Sie, bis die Aktualisierung abgeschlossen ist (für maximal 5 Minuten).	12
	Während der Anmeldung der Klimaanlage (Kopplung des WLAN-Adapters)	10
	Das Innengerät bereitet eine Firmware-Aktualisierung vor. Sie können die Klimaanlage nicht bedienen. Warten Sie, bis die Aktualisierung abgeschlossen ist (für maximal 30 Minuten).	12
	<Während der Betrieb gestoppt ist> Das Innengerät führt eine Firmware-Aktualisierung durch. oder Sie können die Klimaanlage nicht bedienen. Warten Sie, bis die Aktualisierung abgeschlossen ist (für maximal 30 Minuten).	12
 (Langsam)	<Während der Betrieb gestoppt ist> Die Firmware-Aktualisierung des Innengeräts ist abgeschlossen. Die Einstellungen von der kabellosen Fernbedienung werden initialisiert. Steuern Sie die Klimaanlage zum erneuten Senden der Einstellungen über die kabellose Fernbedienung.	12



	<p>&lt;Während der Betrieb gestoppt ist&gt;</p> <p>Wenn Sie die Klimaanlage nicht bedienen können, könnte eine Fehlfunktion in der Firmware des Innengeräts vorliegen.</p> <p>Wenden Sie sich an autorisiertes Service-Personal.</p>	<p>12</p>
	<p>Eingeschränkte Funktion</p>	<p>10</p>
<p>(Langsam)</p>	<p>(Bei Multi-Teilung-Anschluss) Standby-Modus</p> <p>⇒ Überprüfen Sie den eingestellten Betriebsmodus der Innengeräte.</p>	<p>12</p>

### ■ Für den manuellen Automatikbetrieb und Filteranzeige zurücksetzen

Sie können die Klimaanlage mit  am Innengerät bedienen.

Status	Zeit, weiter zu drücken	Modus oder Funktion
Im Betrieb	Länger als 3 Sekunden	Stopp
Stoppen	2 Sekunden oder weniger	Filteranzeige zurücksetzen
	Länger als 3 Sekunden und weniger als 10 Sekunden	Auto (*1)
	Länger als 10 Sekunden (Nur bei der Wartung.) (*2)	Erzwungenes Kühlen

\*1: Beim Multi-Teilung-Anschluss folgt der Betriebsmodus den anderen Innengeräten.

\*2: Um die Zwangskühlung zu stoppen, drücken Sie diese Taste oder  auf der Fernbedienung.









