

EEV internal model

AS*A004GTEH

AS*A007GTEH

AS*A009GTEH

EEV external model

AS*E004GTEH

AS*E007GTEH

AS*E009GTEH

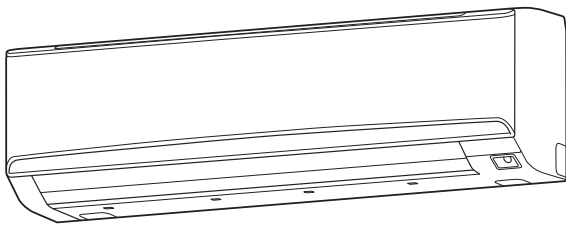

AS*A030GTEH

AS*A034GTEH

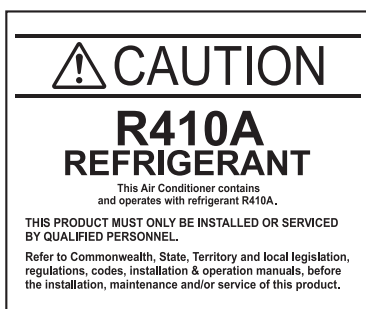

Refer to the rating label for the serial number, manufactured year and month.

FUJITSU GENERAL LIMITED

INSTALLATION MANUAL

INDOOR UNIT (Wall Mounted Type)

For authorized service personnel only.

English

INSTALLATIONSANLEITUNG

INNENGERÄT (wandmontierter Typ)

Nur für autorisiertes Fachpersonal.

Deutsch

MANUEL D'INSTALLATION

UNITÉ INTÉRIEURE (Type montage mural)

Pour le personnel agréé uniquement.

Français

MANUAL DE INSTALACIÓN

UNIDAD INTERIOR (Tipo montado en pared)

Únicamente para personal de servicio autorizado.

Español

MANUALE DI INSTALLAZIONE

UNITÀ INTERNA (tipo montato a parete)

A uso esclusivo del personale tecnico autorizzato.

Italiano

ΕΓΧΕΙΡΙΔΙΟ ΕΓΚΑΤΑΣΤΑΣΗΣ

ΕΣΩΤΕΡΙΚΗ ΜΟΝΑΔΑ (Επιτοίχιος Τύπος)

Μόνο για εξουσιοδοτημένο τεχνικό προσωπικό.

Ελληνικά

MANUAL DE INSTALAÇÃO

UNIDADE INTERIOR (Tipo mural)

Apenas para técnicos autorizados.

Português

РУКОВОДСТВО ПО УСТАНОВКЕ

ВНУТРЕННИЙ МОДУЛЬ (настенного типа)

Только для авторизованного обслуживающего персонала.

Русский

MONTAJ KILAVUZU

İÇ ÜNİTE (Duvara Monteli Tip)

Yalnızca yetkili servis personeli için.

Türkçe

MADE IN THAILAND

[Original instructions]



PART No. 9373370451

MANUEL D'INSTALLATION

N° DE PIÈCE 9373370451

Appareil intérieur à système VRF (de type montage au plafond)

Contenu

1. CONSIGNES DE SÉCURITÉ.....	1
2. INFORMATIONS SUR CE PRODUIT.....	1
2.1. Précautions d'utilisation du réfrigérant R410A.....	1
2.2. Outils spéciaux pour le R410A.....	1
2.3. Accessoires.....	2
2.4. Pièces en option.....	2
3. TRAVAUX D'INSTALLATION.....	2
3.1. Choix du lieu d'installation.....	2
3.2. Dimensions de l'installation.....	3
3.3. Installation de l'appareil.....	3
4. INSTALLATION DU SUPPORT DE CROCHET MURAL.....	3
5. INSTALLATION DE LA TUYAUTERIE.....	4
5.1. Sélection du matériau des tuyaux.....	4
5.2. Exigence relative aux tuyaux.....	5
5.3. Raccord conique (raccordement des tuyaux).....	5
6. CÂBLAGE ÉLECTRIQUE.....	5
6.1. Spécifications électriques.....	6
6.2. Méthode de câblage.....	6
6.3. Câblage de l'appareil.....	6
6.4. Câblage.....	7
7. RÉGLAGE SUR SITE.....	8
7.1. Réglage de l'adresse.....	8
7.2. Réglage de code personnalisé.....	8
7.3. Réglage des fonctions.....	9
7.4. Câblage des pièces en option.....	10
7.5. Entrée externe et sortie externe (pièces en option).....	11
8. FINITION.....	12
8.1. Tuyau de raccordement, câble et tuyau de vidange.....	12
9. DÉPOSE ET INSTALLATION DU PANNEAU FRONTAL.....	13
9.1. Dépose et installation de la grille d'admission.....	13
9.2. Dépose du panneau frontal.....	13
9.3. Installation du panneau frontal.....	13
10. ESSAI DE FONCTIONNEMENT.....	13
10.1. Test de fonctionnement à l'aide de l'unité extérieure (carte à circuits imprimés).....	13
10.2. Test de fonctionnement en utilisant la télécommande.....	13
11. LISTE DE CONTRÔLE.....	13
12. CODES D'ERREUR.....	14

1. CONSIGNES DE SÉCURITÉ

- Avant d'installer cet appareil, veuillez lire attentivement ce manuel.
- Les avertissements et précautions indiqués dans ce manuel contiennent des informations importantes pour votre sécurité. Assurez-vous de les respecter.
- Remettez ce manuel au client en même temps que le manuel d'utilisation. Demandez au client de les conserver soigneusement pour toute utilisation future, par exemple pour déplacer ou réparer l'appareil.

 AVERTISSEMENT	Ce symbole signale toute procédure qui, si elle est exécutée de manière incorrecte, peut provoquer de graves blessures, voire la mort de l'utilisateur.
Demandez à votre revendeur ou à un installateur professionnel d'installer l'appareil intérieur conformément aux instructions du présent manuel d'installation. Une unité installée de façon incorrecte peut être la cause d'accidents graves, tels que fuites d'eau, choc électrique ou incendie. Si l'appareil intérieur est installé sans tenir compte des instructions données dans le Manuel d'installation, la garantie du fabricant devient nulle.	
Ne mettez pas l'appareil sous tension tant que l'installation n'est pas complètement terminée. Vous risqueriez de provoquer un accident grave, tel qu'un choc électrique ou un incendie.	
En cas de fuite de réfrigérant pendant l'installation, ventilez la zone. Si le réfrigérant entre en contact avec une flamme, un gaz toxique est produit.	
Le travail d'installation doit être effectué conformément aux normes de câblage nationales seulement par du personnel autorisé.	
Sauf en cas d'URGENCE, ne coupez jamais le conducteur principal ni le disjoncteur des unités intérieures pendant le fonctionnement. Cela provoquerait une panne du compresseur ainsi qu'une fuite d'eau. En premier lieu, arrêtez l'appareil intérieur à l'aide de la télécommande, du convertisseur ou d'un dispositif d'entrée extérieure, puis coupez le disjoncteur. Assurez-vous de passer par la télécommande, le convertisseur ou un dispositif d'entrée extérieur. Lors de la conception du disjoncteur, placez-le à un endroit où les utilisateurs ne peuvent pas le démarrer ou l'arrêter au cours de leur travail quotidien.	

 ATTENTION	Ce marquage indique des procédures qui, si elles ne sont pas effectuées correctement, peuvent entraîner des blessures corporelles ou des dommages matériels.
Avant d'utiliser ou d'installer le climatiseur, lisez attentivement toutes les informations relatives à la sécurité.	
N'essayez pas d'installer vous-même le climatiseur ou une partie de celui-ci.	
Cet appareil doit être installé par un personnel qualifié titulaire d'un certificat d'aptitude en manipulation des fluides frigorigènes. Référez-vous à la réglementation et à la législation en vigueur sur l'emplacement d'installation.	
L'installation doit être effectuée conformément à la réglementation en vigueur sur l'emplacement d'installation et à la notice d'installation du fabricant.	
Cet appareil fait partie d'un ensemble formant un climatiseur. Il ne doit pas être installé isolément ou avec un équipement non autorisé par le fabricant.	
Utilisez toujours une ligne d'alimentation séparée, protégée par un disjoncteur fonctionnant sur tous les fils, en respectant une distance de 3 mm entre les contacts pour cet appareil.	
L'appareil doit être correctement relié à la masse et la ligne d'alimentation doit être équipée d'un disjoncteur différentiel afin de protéger les personnes.	
Les appareils ne sont pas antidéflagrants. Ils ne doivent donc pas être installés dans une atmosphère explosive.	
Ne touchez jamais des composants électriques immédiatement après la coupure de l'alimentation. Un choc électrique pourrait se produire. Après avoir coupé le courant, patientez 5 minutes avant de toucher des composants électriques.	
Cet appareil ne contient aucune pièce dont l'entretien est à charge de l'utilisateur. Pour les réparations, adressez-vous toujours à un technicien de service agréé.	
En cas de déménagement, faites appel à un technicien de service agréé pour débrancher et installer l'appareil.	

2. INFORMATIONS SUR CE PRODUIT

2.1. Précautions d'utilisation du réfrigérant R410A

 AVERTISSEMENT
N'introduisez aucune substance autre que le fluide frigorigène prescrit dans le circuit de réfrigération. Toute pénétration d'air dans le circuit de réfrigération provoque une élévation excessive de la pression et est susceptible de causer la rupture des conduites.
En cas de fuite de réfrigérant, assurez-vous que la valeur limite de concentration n'est pas dépassée. Si une fuite de réfrigérant dépasse la valeur limite de concentration, un manque d'oxygène peut alors survenir.
Ne touchez pas le réfrigérant qui s'échappe des raccordements du circuit de réfrigération ou d'autres zones. Tout contact direct avec le réfrigérant peut provoquer des gelures.
En cas de fuite de réfrigérant pendant l'utilisation de l'unité, quittez immédiatement les lieux et ventilez soigneusement la zone. Si le réfrigérant entre en contact avec une flamme, un gaz toxique est produit.

2.2. Outils spéciaux pour le R410A

 AVERTISSEMENT
Pour l'installation d'une unité qui contient du réfrigérant R410A, utilisez les outils et les matériaux de tuyauterie qui ont été spécifiquement conçus pour l'usage de R410A. La pression du R410A étant environ 1,6 fois supérieure à celle du R22, le fait de ne pas utiliser la tuyauterie spéciale ou de réaliser une installation incorrecte peut provoquer la rupture du circuit ou des blessures. Il peut en outre se produire des accidents graves, tels que fuites d'eau, choc électrique ou incendie.









Nom de l'outil	Contenus des changements pour l'outil R22
Manomètre	La pression est élevée et il est impossible de la mesurer à l'aide d'un manomètre conventionnel. Pour empêcher le mélange accidentel d'autres fluides frigorigènes, le diamètre de chaque orifice a été modifié. Il est recommandé d'utiliser un manomètre doté d'une plage d'affichage haute pression de -0,1 à 5,3 MPa, et d'une plage d'affichage basse pression de -0,1 à 3,8 MPa.
Flexible de remplissage	Pour augmenter la résistance à la pression, le matériau du flexible et la taille de la base ont été modifiés.
Pompe à vide	Il est possible d'utiliser une pompe à vide conventionnelle moyennant l'installation d'un adaptateur. • Il est possible d'utiliser une pompe à vide conventionnelle moyennant l'installation d'un adaptateur. • Veillez à ce que l'huile de la pompe ne reflue pas dans le système. La pompe doit être capable d'aspirer à -100,7 kPa (5 torr, -755 mm Hg).
Détecteur de fuite de gaz	Détecteur de fuite de gaz spécial pour fluide frigorigène HFC R410A.

2.3. Accessoires

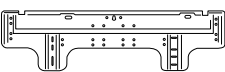
⚠ AVERTISSEMENT

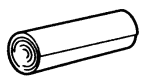
Pour l'installation, veuillez à utiliser les pièces fournies par le fabricant ou autres pièces recommandées.
L'utilisation de pièces non recommandées peut être la cause d'accidents graves, tels que chute de l'unité, fuite d'eau, choc électrique ou incendie.

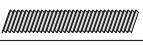
- Les pièces d'installation suivantes sont fournies. Utilisez-les en respectant les indications.
- Conservez le Manuel d'installation dans un endroit sûr et ne jetez aucun autre accessoire, jusqu'à ce que l'installation soit terminée.

Nom et forme	Qté	Application
Manuel d'utilisation 	1	
Manuel d'installation 	1	(Le présent document)
Mode d'emploi (CD-ROM) 	1	
Support de crochet mural 	1	Pour l'installation de l'unité intérieure.
Vis autotaraudeuse (M4 × 25 mm) 	(modèle 004/007/009) 5	Pour l'installation du support de crochet mural.
	(modèle 030/034) 8	
Isolant pour tuyau de vidange 	(modèle 030/034) 1	Pour l'installation du tuyau de vidange
Adhésif en tissu 	1	Pour l'installation de l'unité intérieure.
Serre-câble 	(modèle 030/034) 2	Pour la fixation des câbles de transmission et de télécommande.
Filtre de nettoyage d'air 	(modèle 030/034) 2	Pour l'installation, consultez « NETTOYAGE ET ENTRETIEN » dans le manuel d'utilisation.
Grille du filtre d'épuration d'air 	(modèle 030/034) 2	

2.4. Pièces en option

Description	Model	Application
Kit de raccordement externe	UTY-XWZXZC	Pour la fonction de sortie (Borne de sortie / CNB01)
	UTY-XWZXZB	Pour la fonction d'entrée de commande (Borne sous tension / CNA01)
	UTY-XWZXZD	Pour la fonction d'entrée de commande (Borne à contact sec / CNA02)
	UTY-XWZXZ7	Pour la fonction de coupure forcée du thermostat (Borne sous tension / CNA03)
	UTY-XWZXZE	Pour la fonction de coupure forcée du thermostat (Borne à contact sec / CNA04)
Adaptateur LAN sans fil	UTY-TFSXZ*	Pour commande LAN sans fil.
Unité d'alimentation électrique extérieure	UTZ-GXXA	Alimentation électrique pour la carte de circuit imprimé de l'unité intérieure lorsque l'unité intérieure est à l'arrêt, ceci afin d'éviter les erreurs.

3. TRAVAUX D'INSTALLATION

Le choix de l'emplacement d'installation initial est important car il est difficile de déplacer l'unité une fois installée.

3.1. Choix du lieu d'installation

Choisissez la position de montage en concertation avec le client, en tenant compte des indications qui suivent.

⚠ AVERTISSEMENT

Pour l'installation, choisissez un emplacement capable de supporter sans problème le poids de l'appareil intérieur. Installez les unités solidement, de manière qu'elles ne puissent ni basculer ni tomber.

⚠ ATTENTION

N'installez pas l'appareil intérieur dans les zones suivantes :

- Zone à l'atmosphère très salée, comme le bord de mer. Cela détériorerait les pièces métalliques, provoquant le dysfonctionnement de pièces ou des fuites d'eau.
- Zone abritant de l'huile minérale ou soumise à d'importantes projections d'huile ou de vapeur, comme une cuisine. Cela détériorerait les pièces en plastique, provoquant le dysfonctionnement de pièces ou des fuites d'eau.
- Zone générant des substances ayant un effet négatif sur l'équipement, telles que du gaz sulfurique, du chlore, de l'acide ou de l'alcali. Cela provoquerait la corrosion des tuyaux en cuivre et des soudures brasées, et potentiellement une fuite de réfrigérant.
- Zone susceptible de causer des fuites de gaz combustibles, contenant des fibres de carbone ou de la poussière inflammables en suspension, ou des produits inflammables volatils tels que du diluant pour peinture ou de l'essence. La fuite et l'accumulation de gaz autour de l'unité peuvent provoquer un incendie.
- Zone où des animaux risquent d'uriner sur l'unité ou dans laquelle il peut y avoir production d'ammoniac.

N'utilisez pas l'unité à des fins spéciales, par exemple pour stocker de la nourriture, élever des animaux, faire pousser des plantes ou mettre à l'abri des appareils de précision ou des objets d'art.

Cela pourrait provoquer la dégradation des objets protégés ou entreposés.

N'installez pas l'unité dans un endroit présentant un danger de fuites de gaz combustible.

N'installez pas l'unité à proximité d'une source de chaleur, de vapeur ou de gaz inflammables.

Installez l'appareil à un endroit où la vidange ne pose aucun problème.

Installez l'appareil intérieur, le câble d'alimentation, le câble de transmission et le câble de la télécommande à au moins 1 m d'un téléviseur ou d'un récepteur radio. Le but est d'éviter tout risque d'interférence dans la réception du téléviseur ou de parasites radio. (Même si ces câbles sont installés à plus d'un mètre, la présence de parasites n'est pas exclue dans certaines conditions de signal.)

Si des enfants de moins de 10 ans risquent d'approcher de l'unité, prenez des mesures de prévention pour les empêcher de la toucher.

Prenez les précautions suivantes pour éviter la chute de l'unité.

- (1) Installez l'unité intérieure à un endroit suffisamment résistant pour supporter son poids.
- (2) Les orifices d'entrée et de sortie ne peuvent pas être obstrués ; l'air doit pouvoir circuler dans tout le local.
- (3) Prévoyez suffisamment d'espace pour permettre d'effectuer l'entretien du climatiseur.
- (4) Installez l'unité à un endroit où il est aisé de la raccorder à l'unité extérieure (ou à l'unité de dérivation de réfrigérant).
- (5) Installez l'unité à un endroit où il est facile de mettre en place le tuyau de raccordement.
- (6) Installez l'unité à un endroit où il est facile de mettre en place le tuyau de évacuation.
- (7) Installez l'unité à un endroit où le bruit et les vibrations ne sont pas amplifiés.
- (8) N'oubliez pas de prendre en compte les impératifs d'entretien, etc., et prévoyez l'espace nécessaire. Installez également l'unité de manière à faciliter la dépose du filtre.
- (9) Choisissez un endroit où l'unité n'est pas exposée à la lumière directe du soleil.

Plage de détection du détecteur de présence humaine (modèle 030/034 uniquement)

⚠ ATTENTION

Ne pas heurter ou pousser le détecteur de présence humaine. Ceci risque de causer des dommages ou un dysfonctionnement.

Ne pas toucher le détecteur de présence humaine. Toute rayure ou poussière risque de conduire à une détection incorrecte.

Ne pas placer de grands objets à proximité du détecteur de présence humaine. De même, maintenir les unités en dehors de la zone de détection du capteur.

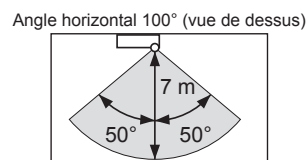
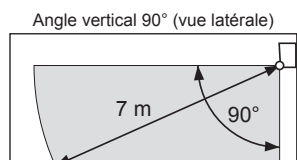

3.2. Dimensions de l'installation

modèle 004/007/009

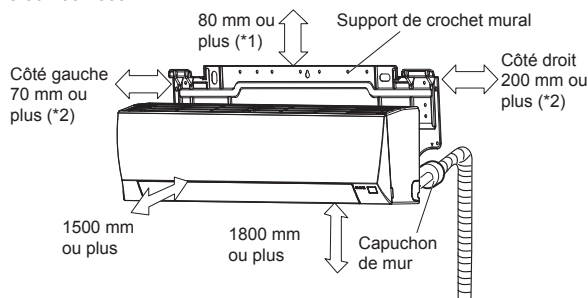

modèle 030/034

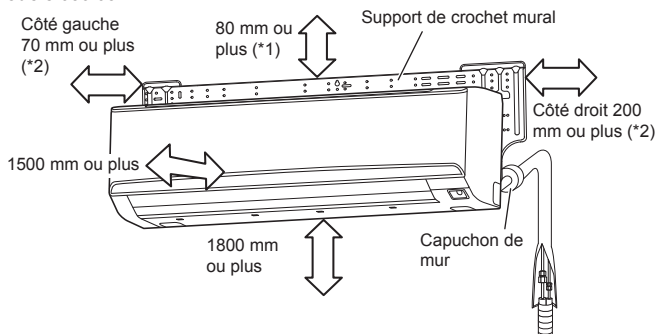

*1: La distance entre le support de crochet mural et le plafond.

*2: La distance entre le support de crochet mural et la paroi latérale.

3.3. Installation de l'appareil

⚠ AVERTISSEMENT

Installez le climatiseur à un endroit capable de supporter une charge égale à au moins 5 fois le poids de l'unité principale et qui n'amplifie pas les sons ni les vibrations. Si l'emplacement choisi n'est pas suffisamment résistant, l'unité risque de chuter et de provoquer des blessures.

Si vous installez l'unité sur le châssis uniquement, elle risque de se décrocher. Suivez les instructions.

3.3.1. Détermination du sens de raccordement

Il est possible de raccorder la tuyauterie selon la figure et le tableau. Lorsque la tuyauterie est connectée dans la direction (B), (C), (D) ou (E), couper le long de la gorge sur le côté du panneau avant avec une scie à métaux.

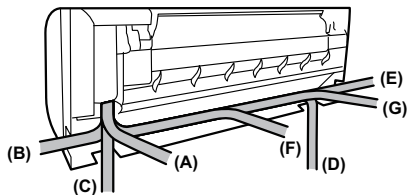

Model	(A) Sortie-arrière	(B) Sortie droite	(C) Sortie inférieure	(D) Sortie inférieure gauche	(E) Sortie gauche	(F) Sortie centrale	(G) Sortie arrière gauche
004/007/009	Correct	Correct	Correct	Correct	Correct	—	Correct
030/034	Correct	Correct	Correct	Correct	Correct	Correct	Correct

4. INSTALLATION DU SUPPORT DE CROCHET MURAL

• Pour connaître les dimensions des trous d'installation du support de crochet mural, consultez la figure ci-dessous.

• Avant de fixer le support pour crochet mural au mur à l'aide des vis, ajustez-le en frappant le crochet situé au centre du support contre le mur à l'aide d'un manche de tournevis.

- (1) Fixez le support de crochet mural au mur en plaçant 5 vis et boulons d'ancrage ou plus dans les trous situés près du bord extérieur du support. (Ne fixez pas le support de crochet mural à l'aide d'un seul point de fixation, et ne l'installez pas dans un angle.)
- (2) Si le mur est en béton, vissez les boulons d'ancrage (dia. 10 mm) dans le mur au niveau des trous du support de crochet mural. (Laissez les boulons d'ancrage dépasser du mur d'au moins 18 mm. Utilisez 2 boulons pour un mur en béton plat et 4 boulons pour un mur en béton irrégulier.)
- (3) Installez les écrous sur les boulons d'ancrage traversant le support de crochet mural.
- (4) Enfin, serrez les boulons et les vis à bois après vous être assuré, à l'aide de l'indicateur de niveau, que le support est horizontal.

⚠ AVERTISSEMENT

Installez le support de crochet mural de niveau, tant à l'horizontale qu'à la verticale. Si le support de crochet mural est incliné, de l'eau va couler sur le sol.

Étant donné que l'appareil intérieur pèse entre 15 et 18 kg, vérifiez soigneusement l'emplacement où vous prévoyez de l'installer. Si le mur n'est pas suffisamment solide, renforcez-le à l'aide d'une planche ou d'une poutrelle.

modèle 004/007/009

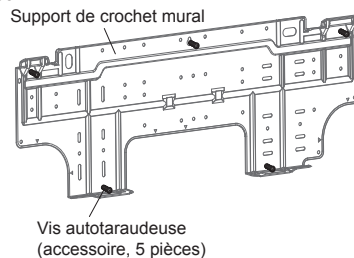

modèle 030/034

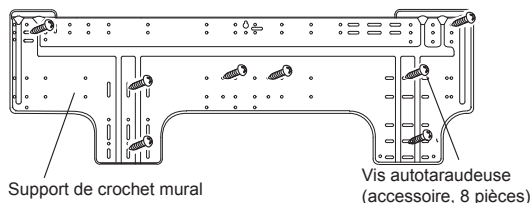

4.3.1. Perçage d'un trou dans le mur pour le raccordement des tuyaux

- (1) Découper un orifice dans le mur à la position indiquée ci-après.
- (2) Percez le trou de manière à ce que l'extrémité extérieure soit plus basse (5 à 10 mm) que l'extrémité intérieure.
- (3) Alignez toujours le centre du trou. Un défaut d'alignement entraînera des fuites d'eau.
- (4) Découpez le tuyau en fonction de l'épaisseur du mur, placez-le dans le bouchon, fixez le bouchon avec un ruban en vinyle et insérez le tuyau dans le trou.
- (5) Pour la tuyauterie gauche et droite, percez un trou un peu plus bas de manière à ce que l'eau de vidange circule librement.

modèle 004/007/009

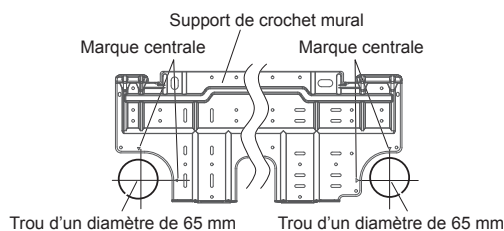

modèle 030/034

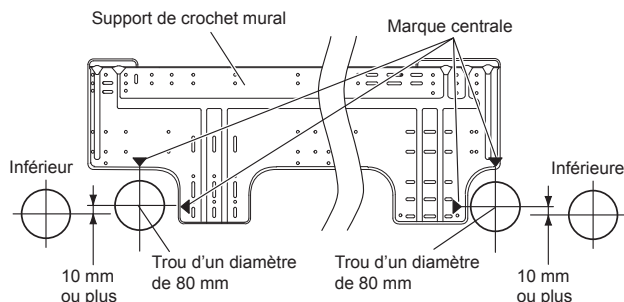

Fixer la tuyauterie murale

⚠ AVERTISSEMENT

Si vous n'utilisez pas la tuyauterie murale, le câble de raccordement entre l'appareil intérieur et l'appareil extérieur peut entrer en contact avec du métal et provoquer des pertes électriques.

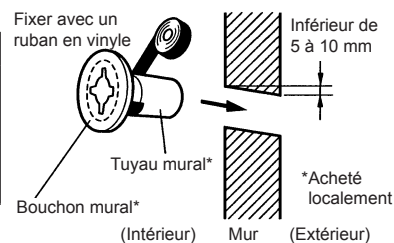

4.3.2. Fixez l'isolant sur le tuyau de vidange (modèle 030/034 uniquement)

- Mettez un isolant autour du tuyau de vidange en veillant à ce qu'il n'y ait pas d'espaces.
- Fixez l'isolant (tuyau de vidange) sur le tuyau de vidange.

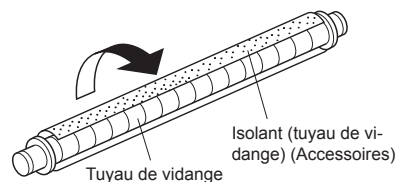

4.3.3. Formation du tuyau de vidange et de la tuyauterie

⚠ ATTENTION

Insérer solidement le tuyau de vidange et le bouchon de vidange. La vidange doit s'incliner vers le bas afin d'éviter une fuite d'eau.

Lors de l'insertion du tuyau de vidange, aucun autre matériau que de l'eau ne doit être appliqué. L'application de matériaux autres que de l'eau détériorera le tuyau, et risque de causer une fuite d'eau.

Après avoir retiré un tuyau de vidange, assurez-vous de fixer le bouchon de vidange.

Lorsque vous fixez la tuyauterie et le tuyau de vidange avec de la bande, disposez le tuyau de vidange de façon à ce qu'il se trouve au fond de la tuyauterie.

Pour une tuyauterie de vidange dans un environnement à basse température, vous devez appliquer une protection anti-gel afin d'empêcher le gel du tuyau de vidange. Lorsqu'une opération de refroidissement est effectuée dans un environnement à basse température, (lorsque la température extérieure est en dessous de 0 °C), l'eau dans le tuyau de vidange risque de geler. L'eau de vidange gelée bloquera le flux d'eau dans le tuyau, et risque de causer une fuite d'eau au niveau de l'unité intérieure.

[Pour la tuyauterie arrière (A), la tuyauterie arrière droite(B) et la tuyauterie inférieure (C)]

- Installez la tuyauterie de l'appareil intérieur en direction du trou mural et fixez le tuyau de vidange et le tuyau ensemble avec un ruban en vinyle.
- Installez la tuyauterie de façon à ce que le tuyau de vidange soit en bas.
- Entourez le tuyau de l'appareil intérieur qui est visible de l'extérieur avec de l'adhésif décoratif.
- Pour la tuyauterie de la sortie inférieure droite, découpez la rainure de passage des tuyaux à l'aide d'une scie à métaux.

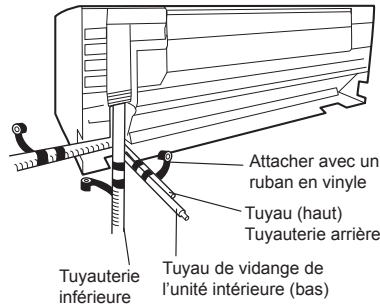

[Pour la tuyauterie inférieure gauche (D), la tuyauterie gauche (E) et la tuyauterie centrale (F), la tuyauterie arrière gauche (G)]

⚠ ATTENTION

Insérez le tuyau de vidange et le bouchon de vidange dans la sortie de vidange. Assurez-vous que le tuyau est en contact avec l'arrière de la sortie de vidange, puis montez-le. Si le tuyau de vidange n'est pas raccordé correctement, des fuites risquent de se produire.

- Interchanger le bouchon de vidange et le tuyau de vidange.

- Pour la sortie gauche de la tuyauterie, découpez la rainure de passage des tuyaux à l'aide d'une scie à métaux.
- Retirez le bouchon de vidange en tirant l'extrémité du bouchon avec des pinces, etc.

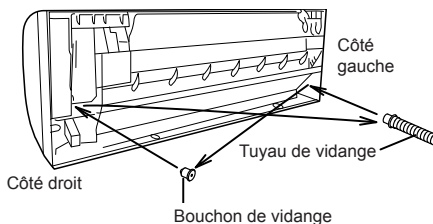

Méthode de dépôt et d'installation du tuyau de vidange pour le modèle 004/007/009

Dépôt	Installation
<p>Retirez la vis à gauche du tuyau de vidange et extrayez le tuyau de vidange.</p>	<p>Insérez le tuyau de vidange à la verticale vers l'intérieur, de manière à parfaitement aligner la fixation de vidange avec le trou de la vis à côté du robinet de vidange. Après l'insertion et avant de tout remonter, réinstallez et fixez les vis que vous avez retirées.</p>

Installation du bouchon de vidange

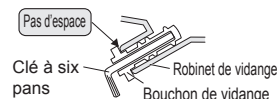

Utiliser une clé hexagonale de 4 mm du côté opposé pour insérer le bouchon de vidange, jusqu'à ce que le bouchon de vidange entre en contact avec la pointe du purgeur.

- Alignez les marques présentes sur le support de crochet mural et cintré le tuyau de raccordement. Pour la tuyauterie gauche et la tuyauterie arrière gauche, aligner les repères sur le support de crochet mural et former le tuyau de branchement.

Repères d'alignement

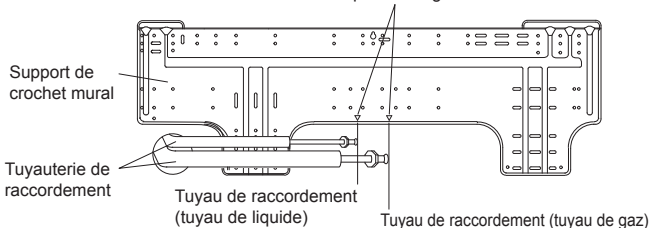

modèle 004/007/009

- Cintrer la tuyauterie de connexion à un rayon de courbure de 70 mm ou plus et installer à 35 mm ou moins du mur.

modèle 030/034

- Cintrer la tuyauterie de connexion à un rayon de courbure de 100 mm ou plus et installer à 35 mm ou moins du mur.

4.3.4. Installation de l'unité intérieure

- Après avoir passé la tuyauterie intérieure et le tuyau de vidange à travers l'orifice du mur, pendre l'unité intérieure sur les crochets en haut et en bas du support de crochet mural.

Après avoir accroché l'unité intérieure au crochet du haut, accrocher les raccords de tuyauterie de l'unité intérieure au 2 crochets du bas tout en abaissant l'unité et en la poussant contre le mur.

modèle 004/007/009

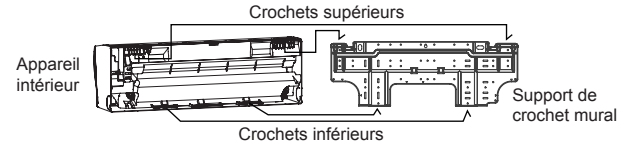

modèle 030/034

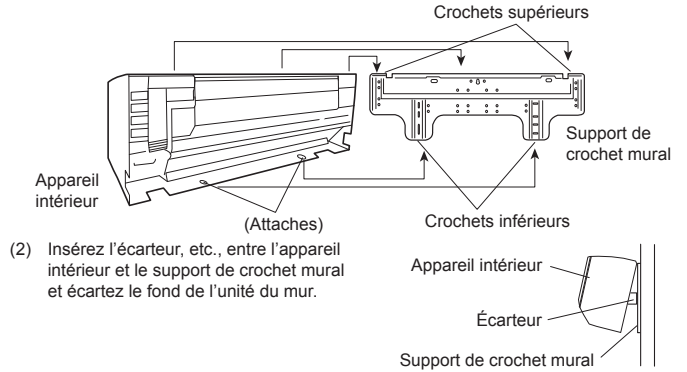

5. INSTALLATION DE LA TUYAUTERIE

⚠ ATTENTION

Veillez attentivement à ce qu'aucune matière étrangère (huile, eau, etc.) ne puisse pénétrer dans la tuyauterie des modèles utilisant le réfrigérant R410A. Lorsque vous entreposez la tuyauterie, scellez-en soigneusement les extrémités en les pinçant, en les fermant à l'aide de ruban adhésif, etc.

Tout en soudant les tuyaux, veillez à y insuffler de l'azote à l'état gazeux.

5.1. Sélection du matériau des tuyaux

⚠ ATTENTION

N'utilisez pas de tuyaux existants provenant d'un autre système de réfrigération ou réfrigérant.

Utilisez des tuyaux dont les faces internes et externes sont propres et exemptes de substances contaminantes susceptibles de provoquer des problèmes lors de l'utilisation (soufre, oxyde, poussière, chutes de découpe, huile ou eau).

Il est nécessaire d'utiliser des tuyaux de cuivre sans raccord. Matériau : tuyaux de cuivre sans raccord désoxydés au phosphore. Il est souhaitable que la quantité d'huile résiduelle soit inférieure à 40 mg/10 m.

N'utilisez pas de tuyaux de cuivre dont une portion est écrasée, déformée ou décolorée (en particulier sur la face interne). Cela pourrait provoquer l'obstruction de la valve de détente ou du tube capillaire par des substances contaminantes.

Si vous choisissez un mauvais tuyau, les performances seront moindres. Un climatiseur utilisant du réfrigérant R410A générant une pression plus élevée qu'un climatiseur utilisant du réfrigérant classique (R22), il est important de choisir des matériaux adéquats.

- Les épaisseurs des tuyaux de cuivre utilisés avec le R410A sont indiquées dans le tableau.
- N'utilisez jamais des tuyaux de cuivre plus fins que ceux indiqués dans le tableau, même s'ils sont disponibles dans le commerce.

Épaisseurs des tuyaux en cuivre annelés (R410A)

Diamètre extérieur du tuyau [mm (po)]	Épaisseur [mm]
6,35 (1/4)	0,80
9,52 (3/8)	0,80
12,70 (1/2)	0,80
15,88 (5/8)	1,00
19,05 (3/4)	1,20

5.2. Exigence relative aux tuyaux

⚠ ATTENTION

Reportez-vous au manuel d'installation de l'appareil extérieur pour obtenir une description de la longueur du tuyau de raccordement et de la différence de hauteur admissibles.

Utilisez un tuyau muni d'une isolation thermique résistant à l'eau.

⚠ ATTENTION

Installez une isolation thermique autour des tuyaux de gaz et des tuyaux de liquide. Le non-respect de cette précaution peut provoquer des fuites d'eau. Utilisez un isolant thermique résistant à des températures supérieures à 120 °C (modèle à inversion de cycle uniquement). En outre, si le taux hygrométrique sur le lieu d'installation du circuit de réfrigérant risque de dépasser 70 %, installez une isolation thermique autour du tuyau de réfrigérant. Si le taux hygrométrique prévu est de 70 à 80 %, utilisez une isolation thermique d'une épaisseur minimale de 15 mm ; si le taux hygrométrique prévu dépasse 80 %, utilisez une isolation thermique d'une épaisseur de 20 mm ou plus. Si l'isolation thermique utilisée n'est pas suffisamment épaisse, de la condensation peut se former à sa surface. Utilisez un isolant thermique avec une conductivité thermique de 0,045 W/(m·K) au maximum (à 20 °C).

5.3. Raccord conique (raccordement des tuyaux)

⚠ AVERTISSEMENT

Serrez les raccords coniques à l'aide d'une clé dynamométrique, selon la méthode de serrage spécifiée. Sinon, les écrous évasés risquent de se rompre après une période prolongée, provoquant des fuites de réfrigérant et le dégagement d'un gaz dangereux si celui-ci entre en contact avec une flamme.

5.3.1. Évasement

Utilisez l'outil d'évasement spécial et exclusif pour le R410A.

- À l'aide d'un coupe-tube, coupez le tuyau de raccordement à la longueur nécessaire.
- Maintenez le tuyau vers le bas de façon à ce que les chutes de découpe ne puissent pas pénétrer dans le tuyau, puis ébarbez le tuyau.
- Insérez le raccord conique [utilisez toujours celui joint aux unités intérieure et extérieure (ou à l'unité de dérivation de réfrigérant) respectivement] sur le tuyau et évasez le tuyau à l'aide de l'outil réservé à cet effet. Utilisez l'outil d'évasement spécial pour le R410A. L'utilisation d'autres raccords coniques risque de provoquer des fuites de fluide frigorigène.
- Protégez les tuyaux en les pinçant ou à l'aide de ruban adhésif pour empêcher poussière, saleté ou eau d'y pénétrer.

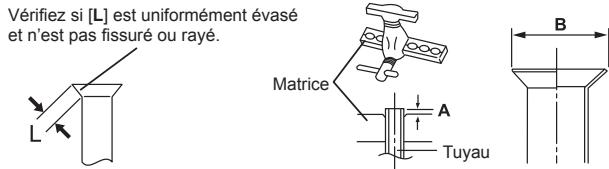

Diamètre extérieur du tuyau [mm (po)]	Dimension A [mm]		Dimension B ^{0,4} [mm]
	Outil d'évasement pour R410A, de type à griffes		
6,35 (1/4)	0 à 0,5		9,1
9,52 (3/8)			13,2
12,70 (1/2)			16,6
15,88 (5/8)			19,7
19,05 (3/4)			24,0

Pour obtenir l'évasement spécifié en utilisant les outils d'évasement conventionnels (R22) sur les tuyaux évasés du R410A, la dimension A doit être d'environ 0,5 mm supérieure à la dimension indiquée dans le tableau (pour un évasement avec les outils d'évasement spécifiques au R410A). Utilisez une jauge d'épaisseur pour mesurer la dimension A. Il est recommandé d'utiliser un outil d'évasement pour le R410A.

Largeur entre pans	Diamètre extérieur du tuyau [mm (po)]	Dimension sur plats du raccord conique [mm]
	6,35 (1/4)	17
	9,52 (3/8)	22
	12,70 (1/2)	26
	15,88 (5/8)	29
	19,05 (3/4)	36

5.3.2. Cintrage des tuyaux

- Les tuyaux se cintrent à la main, ou à l'aide d'une cintreuse. Veillez à ne pas les écraser. Ne cintrez pas les tuyaux à plus de 90°.
- Le cintrage ou l'étrépage répétés des tuyaux en durcit le matériau et rend difficile tout cintrage ou étrépage ultérieur. Ne cintrez pas, ou n'étrépez pas les tuyaux plus de 3 fois.

⚠ ATTENTION

Pour ne pas rompre le tuyau, évitez tout cintrage trop prononcé.

Un tuyau plié à plusieurs reprises au même endroit finit par se rompre.

5.3.3. Raccordement des tuyaux

Après avoir serré correctement le raccord conique à la main, maintenez le raccord latéral à l'aide d'une clé de retenue, puis serrez à l'aide d'une clé dynamométrique.

⚠ ATTENTION

Veillez à installer correctement le tuyau contre l'orifice de l'appareil intérieur et de l'appareil extérieur. Si le centrage n'est pas correct, il sera impossible de bien serrer le raccord conique. Tout effort exagéré sur le raccord conique endommage le filetage.

N'enlevez le raccord conique du tuyau de l'appareil intérieur qu'immédiatement avant de connecter le tuyau de raccordement.

N'utilisez pas d'huile minérale sur les pièces évasées. Évitez toute pénétration d'huile minérale dans le système, car cela réduirait la durée de vie des unités.

Tenez la clé dynamométrique par sa poignée, à l'angle adéquat par rapport au tuyau, afin de serrer correctement le raccord conique.

Raccord conique [mm (po)]	Couple de serrage [N·m (kgf·cm)]
Dia. 6,35 (1/4)	16 à 18 (160 à 180)
Dia. 9,52 (3/8)	32 à 42 (320 à 420)
Dia. 12,70 (1/2)	49 à 61 (490 à 610)
Dia. 15,88 (5/8)	63 à 75 (630 à 750)
Dia. 19,05 (3/4)	90 à 110 (900 à 1 100)

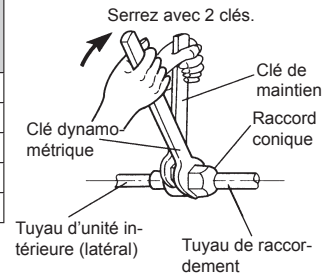

6. CÂBLAGE ÉLECTRIQUE

⚠ AVERTISSEMENT

Toute intervention électrique doit être effectuée selon les instructions du présent manuel, par une personne agréée conformément aux réglementations en vigueur (européenne et nationale). Veillez à utiliser un circuit réservé à l'unité. Un circuit électrique de trop faible capacité ou un travail exécuté de façon incorrecte peut provoquer de graves accidents, tels que des chocs électriques ou des incendies.

Avant d'entamer le travail, vérifiez que toutes les unités ne sont pas sous tension.

Utilisez les câbles de raccordement et d'alimentation fournis, ou tout autre câble spécifié par le fabricant. Des connexions incorrectes, une isolation insuffisante ou une surintensité peuvent provoquer un choc électrique ou un incendie.

Pour le câblage, utilisez des câbles du type spécifié, raccordez-les solidement en veillant à ce qu'aucune force externe ne s'exerce via les câbles, au niveau du raccord au bornier. Une connexion incorrecte ou une mauvaise fixation des câbles peut provoquer de graves accidents, tels qu'une surchauffe des bornes, un choc électrique ou un incendie.

Ne modifiez pas les câbles d'alimentation, n'utilisez pas de rallonge, ni de câble de dérivation. Des connexions incorrectes, une isolation insuffisante ou une surintensité peuvent provoquer un choc électrique ou un incendie.

Faites correspondre les numéros des borniers et les couleurs des câbles de raccordement avec ceux de l'unité extérieure (ou de l'unité de dérivation de réfrigérant). Un câblage incorrect peut déclencher un incendie dans les éléments électriques.

Connectez solidement les câbles de raccordement au bornier. Fixez également les câbles à l'aide de porte-fils. Des connexions incorrectes, soit à l'intérieur du câblage, soit à ses extrémités, peuvent provoquer un mauvais fonctionnement, un choc électrique ou un incendie.

Attachez toujours le revêtement extérieur du câble de raccordement à l'aide du serre-câble. (Un isolant détérioré peut être la cause d'une décharge électrique.)

Installez solidement le couvercle du boîtier électrique sur l'unité. Une fixation incorrecte du couvercle du boîtier électrique risque de provoquer de graves accidents, tels qu'un choc électrique ou un incendie, suite à la pénétration de poussière ou d'eau.

Installez des manchons dans tous les trous pratiqués dans les murs, pour le passage des câbles. L'absence de manchons risque de provoquer un court-circuit.

Installez un disjoncteur de fuite. Veillez en outre à installer ce dernier de manière à ce qu'il coupe simultanément tous les pôles d'alimentation CA. Dans le cas contraire, il pourrait se produire un choc électrique ou un incendie.

Raccordez toujours le câble de terre. Une mise à la terre incorrecte peut provoquer des chocs électriques.

Installez les câbles de la télécommande de manière à éviter tout contact direct avec la main.

Effectuez le câblage dans le respect des normes, de manière à permettre une utilisation sûre et efficace du climatiseur.

Connectez fermement le câble de raccordement au bornier. Une installation incorrecte peut provoquer un incendie.

Si le cordon d'alimentation est endommagé, il doit être remplacé par le fabricant, son personnel d'entretien ou des personnes qualifiées de façon similaire pour éviter tout risque.

⚠ ATTENTION

Mettez l'unité à la terre.
Ne raccordez pas le câble de terre à un tuyau de gaz, un tuyau d'eau, un paratonnerre ou au câble de terre d'un téléphone.
Une mise à la terre incorrecte peut provoquer des chocs électriques.

Ne raccordez pas les câbles d'alimentation aux bornes de la transmission ou de la télécommande, car cela endommagerait le produit.

Ne regroupez jamais le câble d'alimentation, le câble de transmission et le câble de la télécommande dans un même faisceau.
Séparez ces câbles d'au moins 50 mm.
Cela provoquerait un mauvais fonctionnement ou une panne.

Lors du maniement de la carte de circuits imprimés, l'électricité statique du corps peut provoquer un mauvais fonctionnement de la carte. Suivez les instructions ci-dessous :

- Mettez à la terre les unités intérieure et extérieure ainsi que les périphériques.
- Coupez l'alimentation (disjoncteur).
- Touchez pendant plus de 10 secondes une partie métallique de l'unité intérieure pour décharger l'électricité statique de votre corps.
- Ne touchez pas les bornes des composants ni les circuits de la carte.

6.1. Spécifications électriques

Tension	230 V
Plage de fonctionnement	198 à 264 V (50 Hz)
	198 à 253 V (60 Hz)

- Choisissez le type et la taille de câble d'alimentation conformément aux réglementations locales et nationales.
- Les spécifications concernant le cordon d'alimentation et le câblage de dérivation sont conformes au code local.
- Longueur max. de fil : Choisissez une longueur de façon à ce que la chute de tension soit inférieure à 2 %. Augmentez le diamètre du câble quand sa longueur est trop longue.

Un coupe-circuit doit être installé sur chaque système de réfrigération. N'utilisez pas de coupe-circuit dans un système de réfrigération différent.
Reportez-vous au tableau des spécifications du câblage et du coupe-circuit correspondant à chaque type d'installation. Effectuez le câblage d'alimentation croisé dans les limites de la plage du même circuit réfrigérant. Une fois le câblage croisé terminé, effectuez un branchement afin que les unités intérieures satisfassent aux conditions A et B ci-dessous.

A. Spécifications du coupe-circuit

Model	MCA	MFA
AS*A004GTEH	0,16 A	20 A
AS*A007GTEH	0,23 A	
AS*A009GTEH	0,38 A	
AS*E004GTEH	0,16 A	
AS*E007GTEH	0,23 A	
AS*E009GTEH	0,38 A	
AS*A030GTEH	0,66 A	
AS*A034GTEH	0,87 A	

- MCA : courant minimum admissible
- MFA : courant maximum admissible du fusible

Lorsque le câblage d'alimentation croisé est terminé, faites en sorte que le total de courant minimum admissible (MCA) des unités de dérivation de réfrigérant et des unités intérieures branchées ne dépasse pas 15 A. Pour le courant minimum admissible (MCA) de l'unité de dérivation de réfrigérant, reportez-vous au manuel d'installation de l'unité de dérivation de réfrigérant.

Si la capacité des unités de dérivation de réfrigérant et des appareils intérieurs branchés dépasse la limite supérieure, ajoutez des coupe-circuits ou utilisez un coupe-circuit d'une capacité plus large.

B. Spécifications du disjoncteur de mise à la terre

Capacité du coupe-circuit	Nombre maximum « d'unités intérieures » ou « d'unités intérieures + unités de dérivation de réfrigérant » raccordables *1
30 mA, 0,1 sec. ou moins	44 ou moins
100 mA, 0,1 sec. ou moins	45 à 148 *2

*1: Type de pompe à chaleur : unités intérieures, type de récupération de chaleur : unités intérieures et unités de dérivation de réfrigérant.

*2: Si un disjoncteur d'une capacité de 100 mA n'est pas fourni, répartissez la quantité d'unités intérieures en petits groupes de 44 unités ou moins et installez un disjoncteur doté d'une capacité de 30 mA sur chaque groupe.

6.1.1. Spécifications des câbles

	Section de câble recommandée (mm ²)	Type de câble	Remarque
Câble d'alimentation	2,5	Type 245 IEC57 ou équivalent	2 câbles + terre
Câble de transmission	0,33	Câble compatible LONWORKS	22 AWG NIVEAU 4 (NEMA) non polaire à âme double, paire torsadée à âme rigide, diamètre 0,65 mm
Câble de télécommande (type à 2 fils)	0,33 à 1,25	Câble PVC gainé *1	2 âmes non polaires, paire torsadée

*1: Pour le câble de télécommande, utilisez un câble blindé conforme aux réglementations.

6.2. Méthode de câblage

Exemple

Appareil extérieur ou unité de dérivation de réfrigérant *1

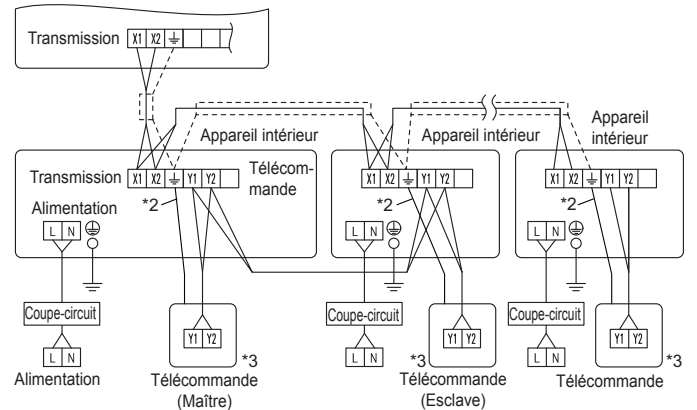

*1: Lors de la connexion au système de récupération de chaleur, reportez-vous au manuel d'installation de l'unité de dérivation de réfrigérant.

*2: Raccordez à la terre la télécommande si elle dispose d'un fil de terre.

*3: La télécommande de type à 3 fils n'est pas utilisée.

(Câblage d'alimentation croisé)

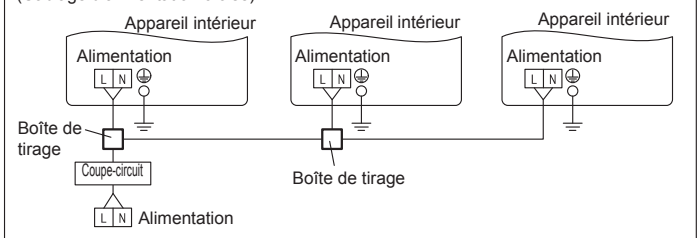

6.3. Câblage de l'appareil

- Avant de raccorder le câble au bornier.

6.3.1. Câble d'alimentation

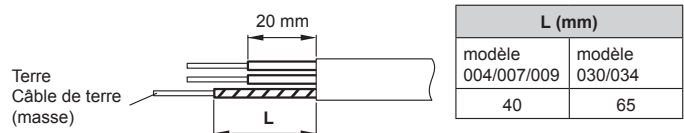

A. Câble à âme rigide

- (1) Pour raccorder le câble à la borne électrique, suivez le schéma ci-dessous et effectuez le raccordement après avoir formé une boucle à l'extrémité du câble.
- (2) Utilisez les câbles spécifiés, raccordez-les solidement et fixez-les de manière à ne pas exercer de tension sur les bornes.
- (3) Utilisez un tournevis approprié pour serrer les vis des bornes. N'utilisez pas un tournevis trop petit car il pourrait endommager la tête des vis et empêcher un serrage correct.
- (4) Ne serrez pas trop fort les vis des bornes car elles pourraient casser.
- (5) Reportez-vous au tableau pour les couples de serrage des vis des bornes.
- (6) Veuillez ne pas fixer 2 câbles d'alimentation à l'aide d'1 seule vis.

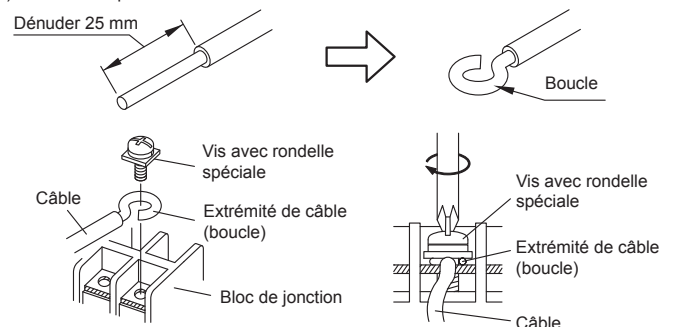

⚠ AVERTISSEMENT

Lorsque vous utilisez des câbles à âme rigide, n'utilisez pas la borne à sertir fournie. Si vous utilisez des câbles rigides avec une borne à sertir, la liaison par écrasement de cette dernière peut ne pas fonctionner correctement et provoquer un échauffement anormal des câbles.

B. Câbles souples

- Utilisez des bornes à sertir munies de manchons isolants comme indiqué dans la figure ci-dessous pour effectuer le raccordement au bloc de jonction.
- Fixez solidement les bornes à sertir aux câbles à l'aide d'un outil approprié de manière à ce que les câbles ne puissent pas se détacher.
- Utilisez les câbles spécifiés, raccordez-les solidement et fixez-les de manière à ne pas exercer de tension sur les bornes.
- Utilisez un tournevis approprié pour serrer les vis des bornes. N'utilisez pas un tournevis trop petit car il pourrait endommager la tête des vis et empêcher un serrage correct.
- Ne serrez pas trop fort les vis des bornes car elles pourraient casser.
- Reportez-vous au tableau pour les couples de serrage des vis des bornes.
- Veillez ne pas fixer 2 câbles d'alimentation à l'aide d'1 seule vis.

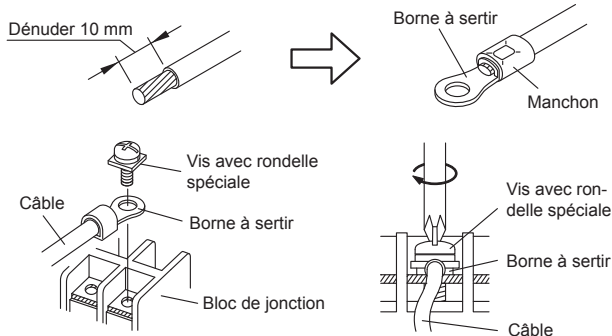

⚠ AVERTISSEMENT

Utilisez des bornes à sertir et serrez les vis des bornes aux couples spécifiés, faute de quoi une surchauffe anormale peut se produire, risquant d'endommager gravement l'intérieur de l'unité.

Numéro de borne	Couple de serrage
Vis M4 (Alimentation / L, N, GND)	1,2 à 1,8 N·m (12 à 18 kgf·cm)

6.3.2. Câble de transmission et de télécommande

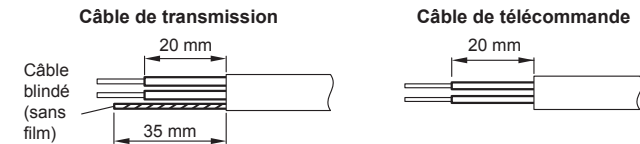

- Raccordez les câbles de télécommande et de transmission comme illustré dans la figure ci-dessous.

CORRECT

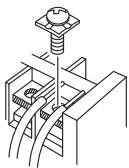

INTERDIT

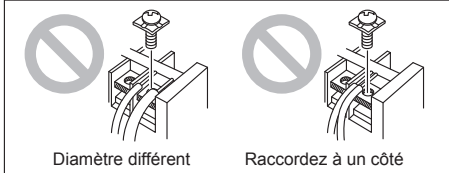

⚠ AVERTISSEMENT

Serrez les vis des bornes aux couples spécifiés, faute de quoi une surchauffe anormale peut se produire, risquant d'endommager sérieusement l'intérieur de l'unité.

Couple de serrage	
Vis M3 (Transmission / X1, X2) (télécommande / Y1, Y2)	0,5 à 0,6 N·m (5 à 6 kgf·cm)

⚠ ATTENTION

Pour retirer la gaine du câble conducteur, utilisez un outil spécial qui n'endommagera pas le câble.

Lorsque vous installez une vis sur le bloc de jonction, veillez à ne pas couper le fil en serrant la vis de manière excessive. En revanche, une vis trop peu serrée peut provoquer un mauvais contact, qui se traduira par une panne de communication.

6.4. Câblage

- Ouvrez la grille d'admission. Consultez la section « 9. DÉPOSE ET INSTALLATION DU PANNEAU FRONTAL ».
- Retirez le grillage et retirez le serre-câble.

modèle 004/007/009

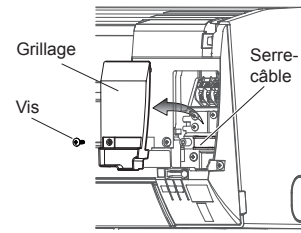

modèle 030/034

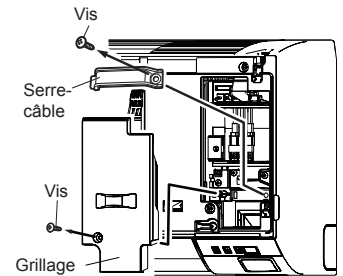

- Insérez complètement l'extrémité du câble de raccordement dans le bornier.

modèle 004/007/009

Symbole	Câble de connexion
A L	Câble d'alimentation
B N	
C ⊕	Fil de terre (masse) pour le câble d'alimentation
D	Fil de terre (masse) pour le câble d'alimentation et le câble de la télécommande filaire (si nécessaire) et câble du kit EV (modèle externe EEV uniquement)
E X1	Câble de transmission
F X2	
G Y1	Câble de télécommande filaire (non polaire)
H Y2	

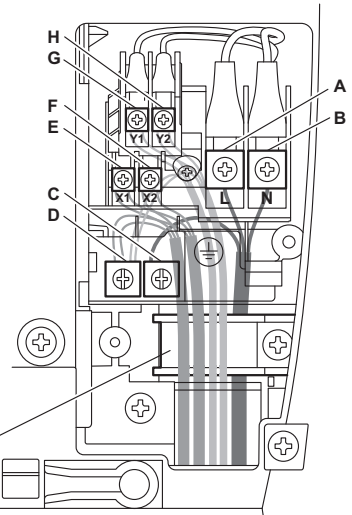

Serre-câble (Serrez uniquement le câble d'alimentation)

Câble du kit EV (modèle externe EEV uniquement)

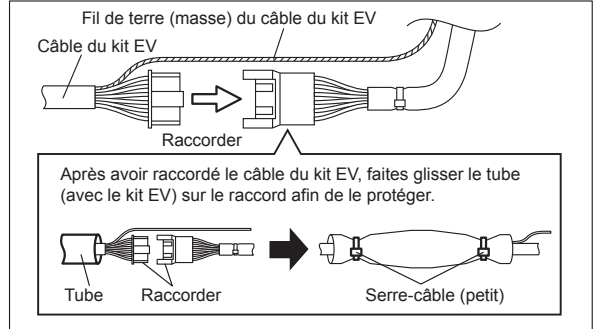

Lorsque vous fixez le serre-câble, assurez-vous que les câbles ne dépassent pas du serre-câble ou ne sont pas pincés par le serre-câble.

modèle 030/034

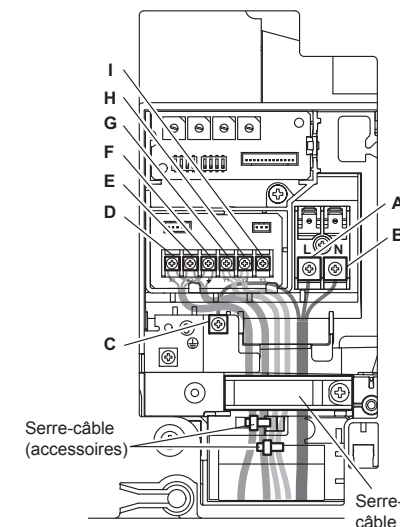

Symbole	Câble de connexion
A L	Câble d'alimentation
B N	
C ⊕	Fil de terre (masse) pour le câble d'alimentation
D X1	Câble de transmission
E X2	
F ⊕	Fil de terre (masse) pour le câble d'alimentation et le câble de la télécommande filaire (si nécessaire)
G Y1	Câble de télécommande filaire (non polaire)
H Y2	
I Y3	Ne pas utiliser

7. RÉGLAGE SUR SITE

Il existe trois méthodes de RÉGLAGE SUR SITE des adresses, comme indiqué ci-après. Veuillez procéder au réglage selon l'une des méthodes. Chaque méthode de réglage est décrite ci-dessous de (1) à (3).

- (1) Réglages IU AD, REF AD SW : Cette section (7.1. Réglage de l'adresse) SW :
- (2) Réglages de la télécommande : Reportez-vous au manuel de la télécommande filaire ou sans fil pour plus de détails sur les réglages. (Réglez IU AD, REF AD SW sur 0)
- (3) Configuration automatique de l'adresse : Reportez-vous au manuel de l'unité extérieure pour plus de détails sur les réglages. (Réglez IU AD, REF AD SW sur 0)

7.1. Réglage de l'adresse

Méthode de réglage manuel de l'adresse

L'adresse de l'unité intérieure et celle du circuit de réfrigération peuvent également être réglées à l'aide de la télécommande sans fil

⚠ ATTENTION

Veuillez à couper l'alimentation électrique avant de procéder aux réglages sur site.

• Position et détails des commutateurs

modèle 004/007/009

Vous devez retirer le panneau frontal avec les modèles 004/007/009. Consultez la section « 9. DÉPOSE ET INSTALLATION DU PANNEAU FRONTAL ».

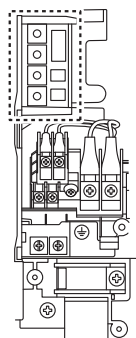

modèle 004/007/009

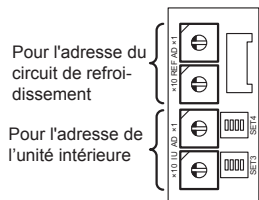

modèle 030/034

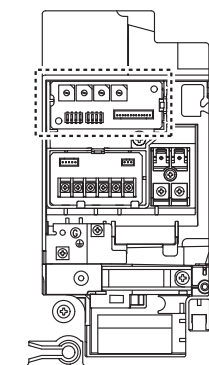

modèle 030/034

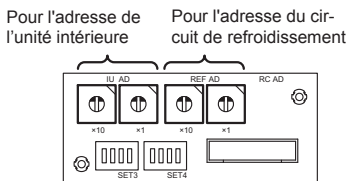

• Si vous procédez à un réglage manuel, faites-le conformément aux procédures suivantes.

⚠ ATTENTION

Utilisez un tournevis isolé pour régler les commutateurs DIP.

Veuillez à ne pas vous tromper en configurant les commutateurs.

7.1.1. Adresse de l'appareil intérieur

- Commutateur rotatif (IU AD × 1)...Réglage en usine « 0 »
- Commutateur rotatif (IU AD × 10)...Réglage en usine « 0 »





Lorsque vous connectez plusieurs unités intérieures à un système de réfrigération unique, définissez l'adresse IU AD SW comme indiqué au Table A

7.1.2. Adresse du circuit de réfrigération

- Commutateur rotatif (REF AD × 1)...Réglage en usine « 0 »
- Commutateur rotatif (REF AD × 10)...Réglage en usine « 0 »

En présence de plusieurs systèmes de réfrigération, définissez REF AD SW comme indiqué au Table A pour chaque système.

Définissez la même adresse de circuit de réfrigération que celle de l'appareil extérieur.

Réglage	Plage de réglage	Type de commutateur
Adresse de l'appareil intérieur	0 à 63	Exemple de réglage : 2  IU AD × 10  IU AD × 1
Adresse du circuit de réfrigération	0 à 99	Exemple de réglage : 63  REF AD × 10  REF AD × 1

- Si vous travaillez dans un environnement où il est possible d'utiliser la télécommande sans fil, vous pouvez également définir les adresses à l'aide de celle-ci.
- Si vous définissez les adresses à l'aide de la télécommande sans fil, définissez l'adresse de l'unité intérieure et celle du circuit de refroidissement sur « 00 ». (Pour plus de détails sur les réglages à l'aide de la télécommande sans fil.)

* Pour la définition de l'adresse de l'unité intérieure (IU AD SW), n'utilisez pas les valeurs 64 à 99. Une panne pourrait en découler.

Table A

Adresse	Réglage du commutateur rotatif		Adresse	Réglage du commutateur rotatif	
	REF AD SW × 10	× 1		Appareil intérieur	IU AD SW × 10
0	0	0	0	0	0
1	0	1	1	0	1
2	0	2	2	0	2
3	0	3	3	0	3
4	0	4	4	0	4
5	0	5	5	0	5
...
10	1	0	10	1	0
11	1	1	11	1	1
...
99	9	9	63	6	3

7.2. Réglage de code personnalisé

- Le choix d'un code personnalisé permet d'éviter toute confusion au niveau des unités intérieures. (figure ci-dessous) (Possibilité de définir un maximum de 4 codes.)
- Effectuez le réglage à la fois pour l'appareil intérieur et la télécommande.

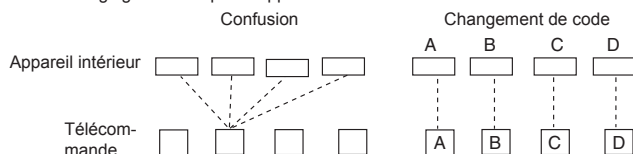

• Réglage de code personnalisé pour l'appareil intérieur

Réglez le commutateur DIP SET3 SW1, 2, en consultant la figure et le tableau ci-dessous.

modèle 004/007/009

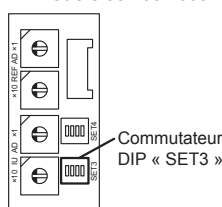

modèle 030/034

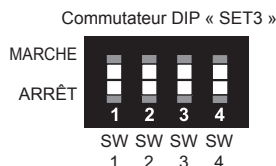
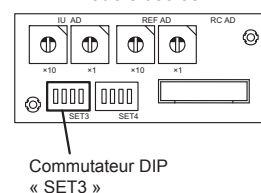

Commutateur DIP SET3	Code personnalisé			
	A (réglage d'usine)	B	C	D
SW1	ARRÊT	MARCHE	ARRÊT	MARCHE
SW2	ARRÊT	ARRÊT	MARCHE	MARCHE

7.3. Réglage des fonctions

⚠ AVERTISSEMENT

Veillez procéder à ce réglage après avoir terminé tous les travaux d'installation.

- Le RÉGLAGE DES FONCTIONS peut se faire à l'aide de la télécommande filaire ou sans fil. (La télécommande sans fil est un équipement en option.)
- Reportez-vous au manuel de la télécommande filaire ou sans fil pour plus de détails sur les réglages.
- Consultez « 7.1. Réglage de l'adresse » pour le réglage des adresses de l'appareil intérieur et du circuit de réfrigération.
- Mettez l'unité intérieure sous tension avant de commencer le réglage.

* La mise sous tension des unités intérieures initialise l'E.E.V. Assurez-vous donc que le test d'étanchéité à l'air de la tuyauterie et sa mise sous vide ont été effectués avant de mettre sous tension.

* Avant de mettre les unités sous tension, vérifiez une fois encore qu'il n'y a pas d'erreur au niveau du câblage.

Détails des fonctions

Fonction	Numéro de fonction	Numéro de réglage	Défaut	Détails
Intervalle de notification de nettoyage du filtre	11	00 Standard	○	Ajustez l'intervalle de notification de nettoyage du filtre. Si la notification se fait trop rapidement, changez le réglage en 01. Si la notification est trop tardive, changez le réglage en 02.
		01 Plus long		
		02 Plus court		
Activité de l'indicateur de filtre	13	00 Activer	○	Activez ou désactivez l'indicateur. La valeur 02 concerne l'utilisation avec une télécommande centrale.
		01 Désactiver		
		02 Affichage sur la télécommande centrale uniquement		
(Interdit)	20		○	
(Interdit)	23		○	
Direction du balayage horizontal du flux d'air	24	00 Standard	○	Ajustez la direction du balayage horizontal du flux d'air. (Pour les modèles équipés du balayage horizontal)
		01 Moitié gauche		
		02 Moitié droite		
(Interdit)	26		○	
(Interdit)	27		○	
Température de déclenchement de l'air froid	30	00 Standard	○	Réglez la température de déclenchement de l'air froid. Pour abaisser la température de déclenchement, utilisez le réglage 01. Pour augmenter la température de déclenchement, utilisez le réglage 02.
		01 Régler (1)		
		02 Régler (2)		
Température de déclenchement de l'air chaud	31	00 Standard	○	Réglez la température de déclenchement de l'air chaud. Pour abaisser la température de déclenchement de 6 degrés C, utilisez le réglage 01. Pour abaisser la température de déclenchement de 4 degrés C (7 degrés F), utilisez le réglage 02. Pour augmenter la température de déclenchement, utilisez le réglage 03.
		01 Régler (1)		
		02 Régler (2)		
Redémarrage automatique	40	00 Activer		Activez ou désactivez le redémarrage automatique du système après une panne de courant.
		01 Désactiver	○	
Prévention de froid	43	00 Super faible	○	Retient le flux d'air froid en diminuant le flux d'air lors du démarrage du chauffage. Pour correspondre à la ventilation, réglez sur 01.
		01 Suivez le réglage sur la télécommande		
Commande extérieure	46	00 Marche/Arrêt	○	Permettez à une télécommande externe de démarrer ou d'arrêter le système ou de commander un arrêt d'urgence. * Si un arrêt d'urgence est commandé depuis une télécommande externe, tous les systèmes de réfrigération seront désactivés. * Si l'arrêt forcé est réglé, l'unité intérieure s'arrête grâce à l'entrée sur les bornes d'entrée externes et l'utilisation de Marche/Arrêt par la télécommande est restreinte.
		01 Arrêt d'urgence		
		02 Arrêt forcé		
Signalement des codes d'erreur	47	00 Toutes	○	Changez la destination des codes d'erreur. Les erreurs peuvent être signalées partout, ou uniquement sur la télécommande centrale.
		01 Affichage sur la télécommande centrale uniquement		
Réglage du ventilateur lors de la coupure du thermostat due au refroidissement	49	00 Suivez le réglage sur la télécommande	○	Réglé sur 01, le ventilateur cesse de fonctionner lorsque le thermostat est coupé lors du refroidissement. Il est nécessaire de connecter la télécommande filaire (type à 2 fils ou type à 3 fils) et de commuter sa thermistance.
		01 Arrêt		
Fonction de commutation pour les entrées externes	60	00 Coupure forcée du thermostat	○	Il est nécessaire de définir un réglage lors du raccordement d'un dispositif de détection des fuites de réfrigérant. (uniquement pour les produits de la gamme J-III L)
		01 (Interdit)		
		02		
		03		
		04		
		05		
		06		
		07		
		08		
09 Détection d'une fuite de réfrigérant				

Fonction	Numéro de fonction	Numéro de réglage	Défaut	Détails
(Interdit)	61	00	○	
(Interdit)	62	00	○	
Type mode Auto	68	00 Mode Auto à point de consigne unique (traditionnel)	○	Commutez la méthode de réglage du mode auto sur unique ou double (refroidissement/chauffage). Pour des systèmes de pompe à chaleur, il est nécessaire de régler l'unité intérieure principale (avec la télécommande filaire).
		01 Mode Auto à double point de consigne		
Valeur de bande morte	69	00 0°C	○	Choisissez la température minimum entre les réglages de refroidissement et de chauffage (bande morte) pour le mode automatique à double point de consigne (réglage au n° 68).
		01 0,5°C		
		02 1,0°C		
		03 1,5°C		
		04 2,0°C		
		05 2,5°C		
		06 3,0°C		
		07 3,5°C		
		08 4,0°C		
09 4,5°C				
(Interdit)	70	00	○	
(Interdit)	72	00	○	
(Interdit)	73	00	○	
(Interdit)	74	00	○	
(Interdit)	75	00	○	

7.3.1. Témoins de l'unité intérieure modèle 004/007/009

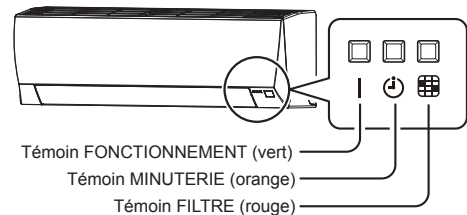

modèle 030/034

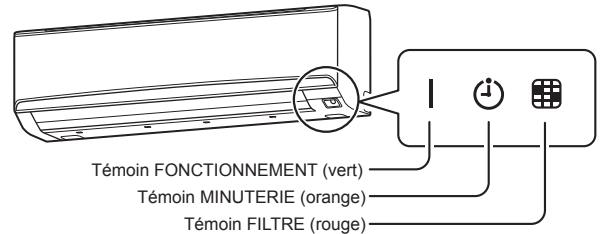

7.3.2. Contrôle du réglage des fonctions

Appuyez sur le bouton « MANUAL AUTO » (MANUEL-AUTOMATIQUE) de l'appareil intérieur et maintenez-le enfoncé pendant 3 secondes pour contrôler le réglage des fonctions. Il faut ensuite couper l'alimentation pour revenir au mode de fonctionnement normal.

(1) Indication des adresses de l'appareil intérieur et du circuit de réfrigération

Mode d'indication

Nom de l'indicateur	Mode d'indication	
	Adresse de l'appareil intérieur	Adresse de réfrigération
Témoin FONCTIONNEMENT (vert)	MARCHE	Clignotement [1,0 s ON (ALLUMÉ) / 1,0 s OFF (ÉTEINT)]
Témoin MINUTERIE (orange)	Adresse : chiffres des dizaines [0,5 s ON (ALLUMÉ) / 0,5 s OFF (ÉTEINT)]	
Témoin FILTRE (rouge)	Adresse : chiffres des unités [0,5 s ON (ALLUMÉ) / 0,5 s OFF (ÉTEINT)]	

• Exemple d'adresse d'unité intérieure

ADRESSE (exemple) : 24

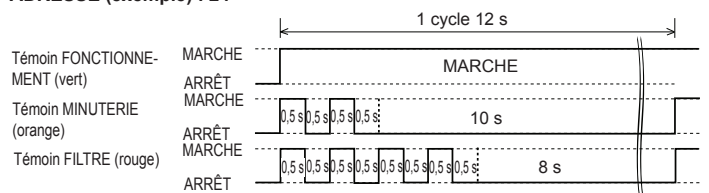

• Exemple d'adresse de circuit de réfrigération

ADRESSE (exemple) : 30

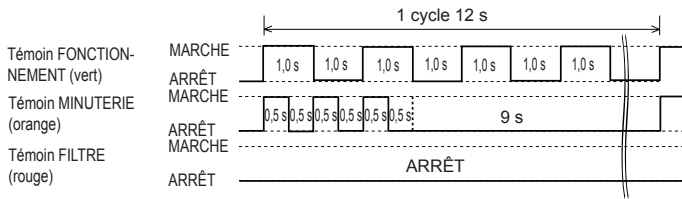

• Détails des réglages

Numéro de fonction	Élément	Numéro de réglage
01	Adresse de l'appareil intérieur	00 à 63
02	Adresse de réfrigération	00 à 99

Pour l'utilisation avec une télécommande, placez tous les commutateurs rotatifs sur 0 et reportez-vous à la section « 7.1. Réglage de l'adresse » pour plus de détails. Tous les commutateurs sont réglés sur 0 en usine.

(2) Autres

Mode d'indication

Nom de l'indicateur	Mode d'indication
Témoin FONCTIONNEMENT (vert)	Numéro de la fonction ; chiffres des dizaines [0,5 s ON (ALLUMÉ) / 0,5 s OFF (ÉTEINT)]
Témoin MINUTERIE (orange)	Numéro de la fonction ; chiffres des unités [0,5 s ON (ALLUMÉ) / 0,5 s OFF (ÉTEINT)]
Témoin FILTRE (rouge)	Numéro de réglage : (0 à 9) [0,5 s ON (ALLUMÉ) / 0,5 s OFF (ÉTEINT)]

Fonction (exemple) : 31, Numéro de réglage : 2

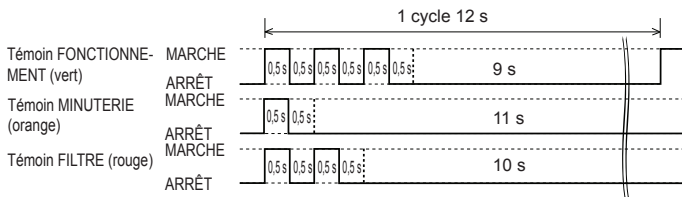

7.4. Câblage des pièces en option

Vous devez retirer le panneau frontal avec ce réglage. Consultez la section « 9. DÉPOSE ET INSTALLATION DU PANNEAU FRONTAL ».

7.4.1. Disposition de la carte de circuit imprimé de l'unité intérieure modèle 004/007/009

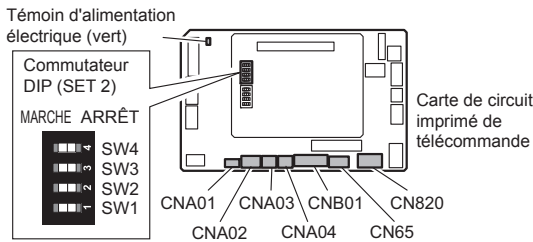

modèle 030/034

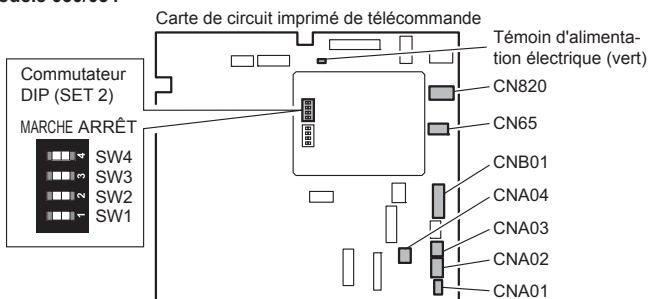

Nom	Application	
CNA01	Borne sous tension	Pour l'entrée externe
CNA03	Borne à contact sec	
CNA02	Borne à contact sec	
CNA04	Borne à contact sec	
Commutateur DIP SET 2 (SW2)	Commutation du type de signal d'entrée	
CNB01	Borne de sortie	Pour la sortie externe
CN65	Pour un des éléments suivants. • Convertisseur MODBUS® (*1) • Adaptateur LAN sans fil (*1)	
CN820	Pour l'unité d'alimentation électrique extérieure (*1)	

*1 : Pour des détails, consultez chaque manuel d'installation.

7.4.2. État du témoin d'alimentation électrique

Témoin d'alimentation électrique (vert)	Description de l'état
○ Allumé	Allumé lorsque le dispositif est en marche.
● Clignotement rapide (toutes les 0,1 secondes)	Une erreur s'est produite sur la carte de communication ou la carte mère.
● Clignotement répété (toutes les 3 secondes, puis arrêt du clignotement pendant 1 seconde)	L'unité intérieure est à l'arrêt et l'alimentation électrique est fournie à la la carte de circuit imprimé de l'unité intérieure (en option) par l'unité d'alimentation extérieure.

7.4.3. Méthodes de branchement

Modification du fil pour le câble d'entrée/sortie externe

IMPORTANT :

Assurez-vous d'isoler la connexion entre les fils.

- Dénudez le câble relié au connecteur du kit de câblage.
- Dénudez le câble fourni sur site. Utilisez un manchon connecteur d'isolation sertis pour raccorder le câble fourni sur site et le câble du kit de câblage.
- Raccordez le fil à l'aide de soudure.

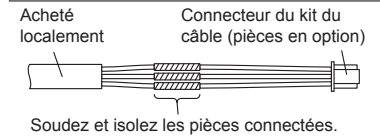

Organisation du câblage

Dans la figure suivante, tous les connecteurs possibles sont branchés pour la description. Dans une installation réelle, vous ne pouvez pas brancher tous les connecteurs à la fois.

modèle 004/007/009

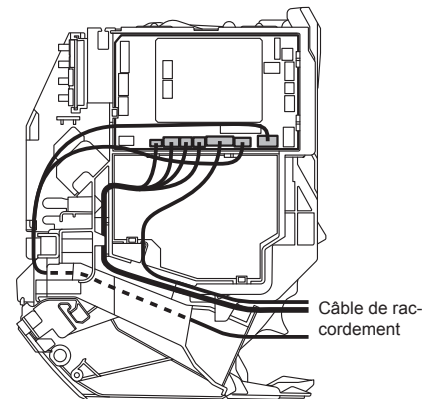

modèle 030/034

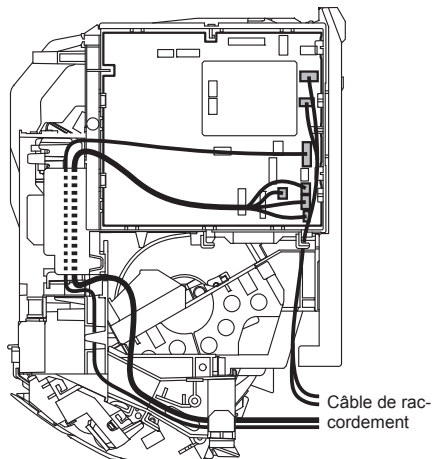

7.5. Entrée externe et sortie externe (pièces en option)

7.5.1. Entrée externe

- L'unité intérieure peut être démarré/arrêté, arrêté en urgence ou mis en arrêt forcé à l'aide de la carte de circuit imprimé CNA01 ou CNA02 de l'unité intérieure.
- Le mode « Marche/Arrêt », le mode « Arrêt d'urgence » ou le mode « Arrêt forcé » peuvent être sélectionnés avec le réglage des fonctions de l'unité intérieure.
- Il est possible de faire une coupure forcée du thermostat de l'unité intérieure à l'aide de la carte de circuit imprimé CNA03 ou CNA04 de l'unité intérieure.
- Un câble à paire torsadée (22 AWG) doit être utilisé. La longueur maximale du câble est de 150 m.
- Utilisez un câble d'entrée et de sortie externe de dimensions extérieures appropriées en fonction du nombre de câbles à installer.
- Le branchement des fils doit être distinct du câble d'alimentation.

Sélection de l'entrée

Utilisez l'un de ces types de bornes en fonction de l'application. (Les deux types de bornes ne peuvent pas être utilisés simultanément.)

• Borne sous tension ([CNA01], [CNA03])

Si une alimentation doit être fournie au dispositif d'entrée que vous raccordez, utilisez la borne sous tension ([CNA01], [CNA03]).

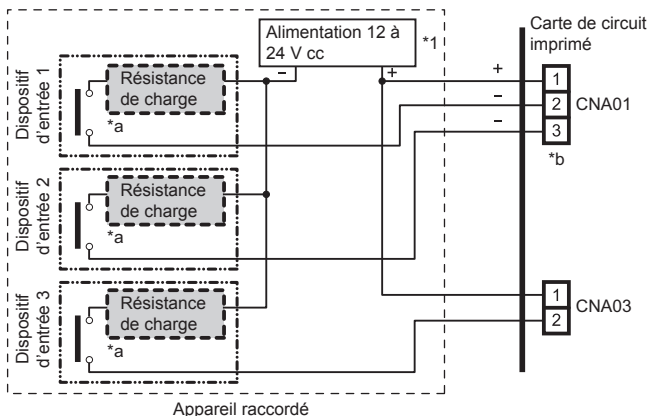

*1 : Fournissez une alimentation de 12 à 24 V cc. Sélectionnez une capacité d'alimentation électrique avec un surplus suffisant pour la charge raccordée.

N'appliquez pas une tension dépassant 24 V aux broches 1-2 et 1-3.

*a : L'intensité autorisée est de 5 mA à 10 mA. (recommandée : 5 mA cc)

Fournissez une résistance de charge afin que l'intensité soit de 10 mA cc au maximum. Sélectionnez des contacts d'utilisation à très faible intensité (utilisables à 12 V cc, 1 mA cc ou moins).

*b : La polarité est [+] pour la broche 1 et [-] pour les broches 2 et 3. Branchez conformément.

Lors d'un raccordement à des bornes sous tension de plusieurs appareils intérieurs avec un appareil raccordé, veillez à réaliser une dérivation hors de l'appareil intérieur à l'aide d'une boîte de tirage, etc. comme indiqué sur l'exemple ci-dessous.

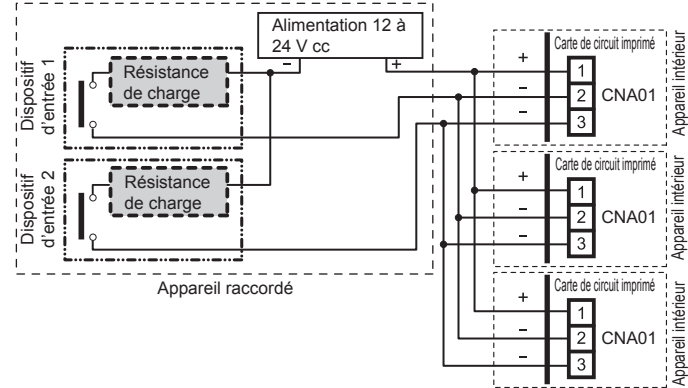

• Borne à contact sec ([CNA02], [CNA04])

Si une alimentation n'est pas nécessaire au dispositif d'entrée que vous souhaitez raccorder, utilisez la Borne à contact sec ([CNA02], [CNA04]).

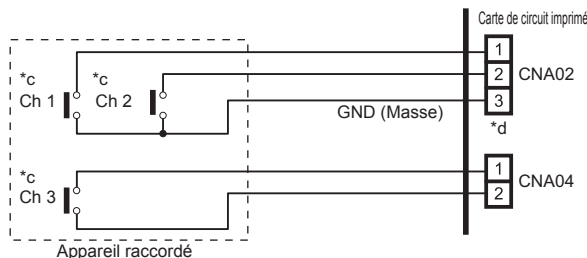

*c : Sélectionnez des contacts d'utilisation à très faible intensité (utilisables à 12 V cc, 1 mA cc ou moins).

*d : Le câblage diffère des bornes sous tension. Soyez vigilant lors du câblage.

Lors d'un raccordement à des bornes à contact sec de plusieurs appareils intérieurs avec un appareil raccordé, isolez chaque appareil intérieur à l'aide d'un relais, etc. comme indiqué sur l'exemple ci-dessous.

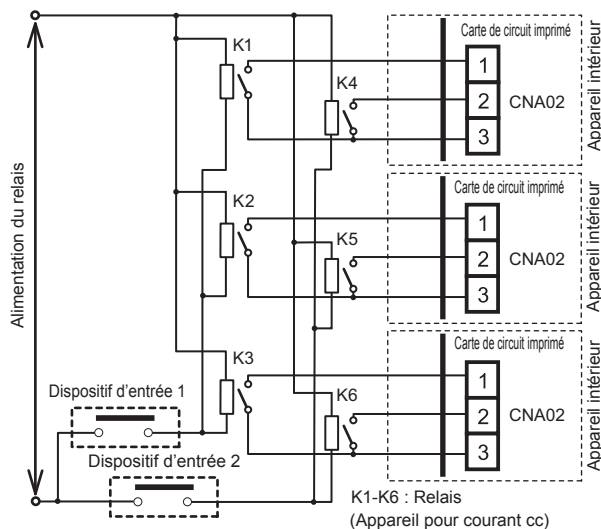

REMARQUE :

Si le raccordement à plusieurs unités intérieures est direct, cela provoquera une panne.

Comportement du fonctionnement

• Type de signal d'entrée

Il est possible de sélectionner le type du signal d'entrée.

Il est possible de le commuter à l'aide du commutateur DIP de la carte de circuit imprimé de l'appareil intérieur.

Commutateur DIP [SET 2 SW2]	Type de signal d'entrée
OFF (configuration d'usine)	Front
MARCHE	Impulsion

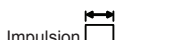
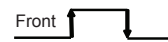

La largeur de l'impulsion doit être supérieure à 200 ms.

• Lorsque le réglage de la fonction est en mode « Marche/Arrêt ».

[Dans le cas d'une entrée « Front »]

Connecteur	Signal d'entrée	Commande
Canal 1 de CNA01 ou CNA02	OFF (ÉTEINT) → ON (ALLUMÉ)	Operation
	ON (ALLUMÉ) → OFF (ÉTEINT)	Arrêt

[Dans le cas d'une entrée « Impulsion »]

Connecteur	Signal d'entrée	Commande
CNA01 ou CNA02	Ch1	OFF (ÉTEINT) → ON (ALLUMÉ) : Operation
	Ch2	OFF (ÉTEINT) → ON (ALLUMÉ) : Arrêt

* La dernière commande est prioritaire.

* Les unités intérieures au sein du même groupe de télécommande fonctionnent sur le même mode.

• Lorsque le réglage de la fonction est en mode « Arrêt d'urgence ».

[Dans le cas d'une entrée « Front »]

Connecteur	Signal d'entrée	Commande
Canal 1 de CNA01 ou CNA02	OFF (ÉTEINT) → ON (ALLUMÉ)	Arrêt d'urgence
	ON (ALLUMÉ) → OFF (ÉTEINT)	Normal

[Dans le cas d'une entrée « Impulsion »]

Connecteur	Signal d'entrée	Commande
CNA01 ou CNA02	Ch1	OFF (ÉTEINT) → ON (ALLUMÉ) : Arrêt d'urgence
	Ch2	OFF (ÉTEINT) → ON (ALLUMÉ) : Normal

* Toutes les unités intérieures du même système réfrigérant s'arrêtent lorsque l'arrêt d'urgence est déclenché.

• Lorsque le réglage de la fonction est en mode « Arrêt forcé ».

[Dans le cas d'une entrée « Front »]

Connecteur	Signal d'entrée	Commande
Canal 1 de CNA01 ou CNA02	OFF (ÉTEINT) → ON (ALLUMÉ)	Arrêt forcé
	ON (ALLUMÉ) → OFF (ÉTEINT)	Normal

[Dans le cas d'une entrée « Impulsion »]

Connecteur	Signal d'entrée	Commande
CNA01 ou CNA02	Ch1	OFF (ÉTEINT) → ON (ALLUMÉ) : Arrêt forcé
	Ch2	OFF (ÉTEINT) → ON (ALLUMÉ) : Normal

* Lorsque l'arrêt forcé est déclenché, l'unité intérieure s'arrête et l'utilisation de Marche/Arrêt par une télécommande est restreinte.

* Lorsque la fonction d'arrêt forcé est utilisée au sein d'un groupe de télécommande, raccordez le même équipement à chaque unité intérieure dans ce groupe.

• Méthode de sélection des fonctions

Le mode « Marche/Arrêt » ou le mode « Arrêt d'urgence », le mode « Arrêt forcé » peuvent être sélectionnés avec le réglage des fonctions de l'appareil intérieur.

● **Fonction de coupure forcée du thermostat**
[Entrée « Front » uniquement]

Réglage des fonctions	Connecteur	Signal d'entrée	Commande
60-00	Canal 3 de CNA03 ou CNA04	OFF (ÉTEINT) → ON (ALLUMÉ)	Coupure du thermostat
		ON (ALLUMÉ) → OFF (ÉTEINT)	Normal

● **Fonction de détection des fuites de réfrigérant (uniquement pour les produits de la gamme J-III)**
[Entrée « Front » uniquement]

Réglage des fonctions	Connecteur	Signal d'entrée	Commande
60-09	Canal 3 de CNA03 ou CNA04	OFF (ÉTEINT) → ON (ALLUMÉ)	Aucune commande
		ON (ALLUMÉ) → OFF (ÉTEINT)	Fuite de réfrigérant

7.5.2. Sortie externe

- Un câble à paire torsadée (22AWG) doit être utilisé. La longueur maximale du câble est de 25m.
- Utilisez un câble d'entrée et de sortie externe de dimensions extérieures appropriées en fonction du nombre de câbles à installer.
- Tension de sortie : Haute 12 V ± 2 V cc, basse 0 V.
- Intensité admissible : 50mA

Sélection de la sortie

● **Lorsque les indicateurs etc. sont connectés directement**

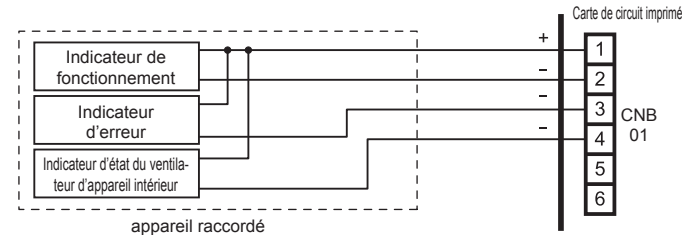

● **Lors de la connexion avec un appareil doté d'une alimentation électrique**

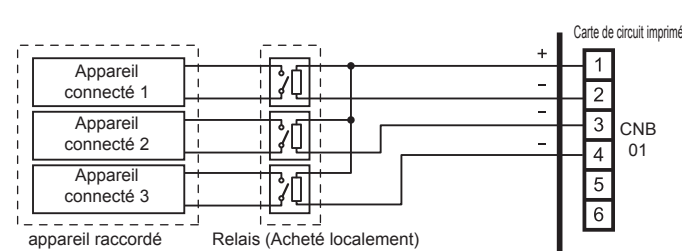

Comportement du fonctionnement

Connecteur	Tension de sortie	État	
CNB01	Broches 1-2 de la sortie externe 1	0V	Arrêt
	Broches 2-3 de la sortie externe 1	12 V cc	Operation
		12 V cc	Erreur
	Broches 1-4 de la sortie externe 3	0V	Arrêt du ventilateur de l'appareil intérieur
		12 V cc	Fonctionnement du ventilateur de l'appareil intérieur

8. FINITION

ATTENTION

Après avoir contrôlé l'absence de toute fuite de gaz (reportez-vous au manuel d'installation de l'appareil extérieur), effectuez les procédures de la section suivante.
Installez l'isolation thermique autour des grands tuyaux (gaz) et des petits tuyaux (liquide). Le non-respect de cette précaution peut provoquer des fuites d'eau.

8.1. Tuyau de raccordement, câble et tuyau de vidange

Isolez le tuyau de vidange, si nécessaire, afin qu'il ne risque pas de geler.

- (1) Placez de l'isolant entre les tuyaux.
- Pour les (A) tuyauteries arrière, (B) droite et (C) inférieure, recouvrez le tuyau de raccordement et le tuyau de l'unité intérieure d'isolation thermique et fixez-les avec un ruban en vinyle de manière à ne laisser aucun espace.
- Pour la (D) tuyauterie arrière gauche, la (E) tuyauterie gauche, la (F) tuyauterie centrale et la (G) tuyauterie arrière gauche, recouvrez le tuyau de raccordement et le tuyau de l'unité intérieure d'isolation thermique et fixez-les avec un ruban en vinyle de manière à ne laisser aucun espace.

[Tuyauterie arrière (A), la tuyauterie arrière droite(B) et la tuyauterie inférieure (C)]

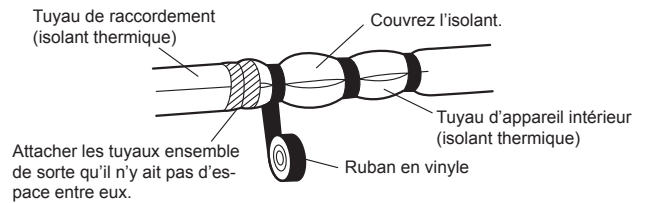

[Pour la tuyauterie inférieure gauche (D), la tuyauterie gauche (E), la tuyauterie centrale (F) et la tuyauterie arrière gauche (G)]

- Enveloppez la zone contenant la protection de tuyauterie arrière d'adhésif en tissu.
- Fixez le câble de raccordement avec de l'adhésif en vinyle.
- Regroupez la tuyauterie et le tuyau de vidange en les entourant d'adhésif en tissu de manière à ce qu'ils puissent rentrer dans le boîtier de tuyauterie arrière.

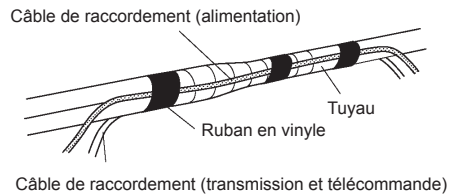
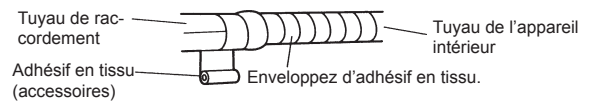

Câble de raccordement (transmission et télécommande)

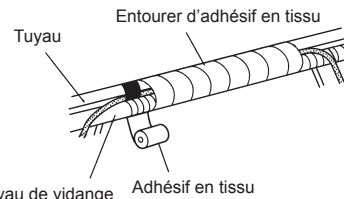

- (2) Attachez temporairement le câble de raccordement le long du tuyau de raccordement à l'aide d'un ruban en vinyle.
- (3) Fixez le tuyau de connexion sur le mur extérieur avec une collerette de support, etc.
- (4) Comblez l'espace entre le trou de tuyau du mur extérieur et le tuyau avec un joint de manière à ce que l'eau de pluie et le vent ne puissent pas s'y engouffrer.
- (5) Fixez le tuyau de vidange au mur extérieur, etc.

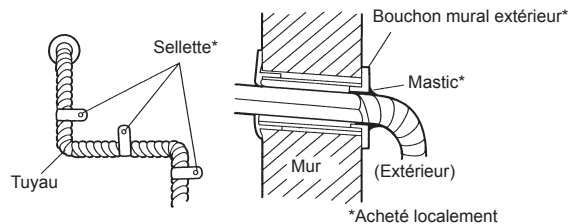

CORRECT

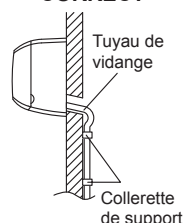

INTERDIT

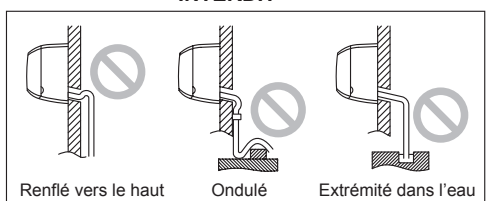

9. DÉPOSE ET INSTALLATION DU PANNEAU FRONTAL

9.1. Dépose et installation de la grille d'admission

Dépose de la grille d'entrée d'air

Ouvrez la grille d'admission. Tout en poussant doucement sur les crochets gauche et droit de la grille d'entrée d'air vers l'extérieur « a », retirer la grille d'entrée d'air en direction de la flèche « b ».

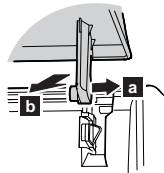

Installation de la grille d'entrée d'air

Tout en tenant la grille horizontale, installer les crochets gauche et droit dans les paliers de battement en haut du panneau « c ». Afin de verrouiller proprement chaque crochet, insérer le crochet jusqu'à ce qu'il claque d'un bruit sec.

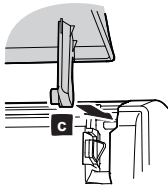

Appuyez sur la grille d'admission à 4 endroits pour la fermer complètement.

modèle
004/007/009



modèle
030/034

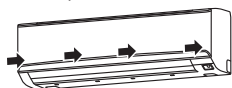

9.2. Dépose du panneau frontal

modèle 004/007/009

(1) Retirez le grillage et retirez les 3 vis.

REMARQUES :

En remplaçant le panneau avant, ne pas rayer ni endommager la grille d'aération.

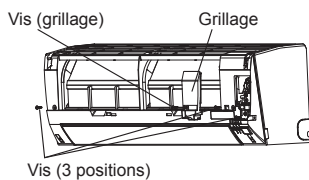

(2) Le panneau avant est tiré vers l'avant, en soulevant la surface supérieure, puis le panneau avant est déposé.

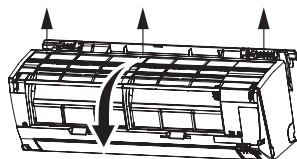

modèle 030/034

(1) Retirez les 4 bouchons, retirez le grillage et retirez les 10 vis.

REMARQUES :

En remplaçant le panneau avant, ne pas rayer ni endommager la grille d'aération.

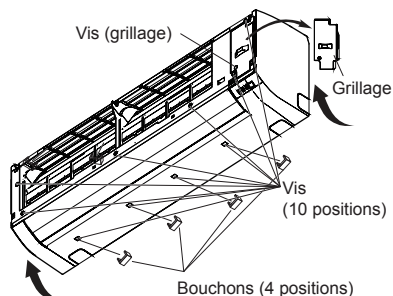

(2) Le panneau avant est tiré vers l'avant, en soulevant la surface supérieure, puis le panneau avant est déposé.

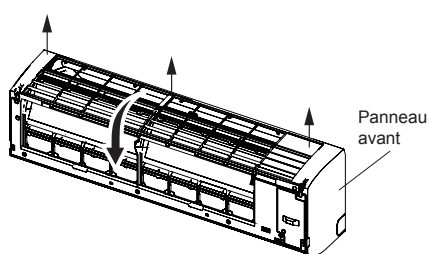

9.3. Installation du panneau frontal

modèle 004/007/009

(1) Placez tout d'abord la partie inférieure du panneau avant, puis insérez les crochets inférieurs et supérieurs. (3 en haut, 6 en bas)

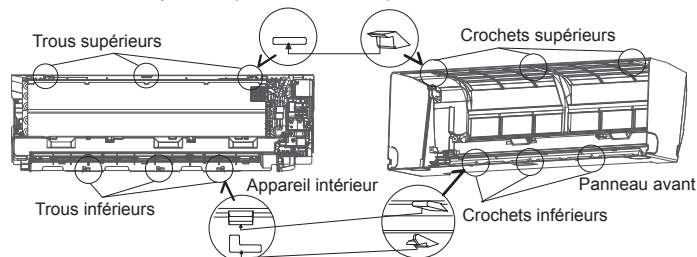

(2) Trois vis sont fixées.

(3) Le grillage est fixé.

modèle 030/034

(1) Placez tout d'abord la partie inférieure du panneau avant, puis insérez les crochets inférieurs et centraux. (3 parois supérieures, 5 médianes)

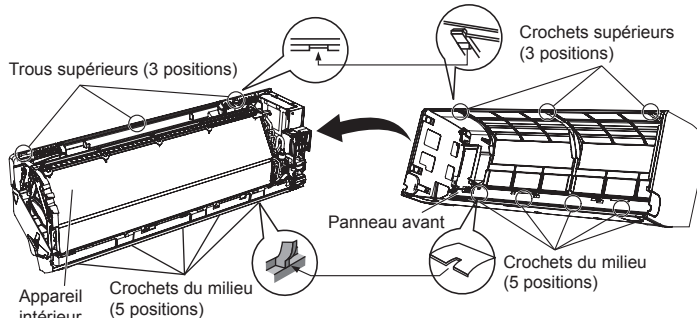

(2) Fixez les 10 vis.

(3) Fixez le grillage.

(4) Fixez les 4 bouchons.

10. ESSAI DE FONCTIONNEMENT

10.1. Test de fonctionnement à l'aide de l'unité extérieure (carte à circuits imprimés)

Reportez-vous au Manuel d'installation de l'unité extérieure si vous souhaitez utiliser la carte de circuit imprimé pour le test de fonctionnement.

10.2. Test de fonctionnement en utilisant la télécommande

- Reportez-vous au Manuel d'installation de la télécommande pour effectuer le test de fonctionnement en utilisant la télécommande.
- Lorsque le climatiseur est en mode de test, les témoins FONCTIONNEMENT et MINUTERIE clignotent lentement en même temps.

11. LISTE DE CONTRÔLE

Soyez particulièrement attentifs aux points de contrôle ci-dessous lorsque vous installez des unités intérieures. Après avoir terminé l'installation, n'oubliez pas de reconstruire les points ci-dessous.

Points de contrôle	Si ce n'est pas le cas	Cocher
L'appareil intérieur a-t-il été installé correctement ?	Vibrations, bruit, l'appareil intérieur risque de tomber	
L'absence de fuites de gaz (circuit de réfrigération) a-t-elle été vérifiée ?	Pas de refroidissement, pas de chauffage	
L'isolation thermique a-t-elle été réalisée ?	Fuite d'eau	
L'eau s'écoule-t-elle facilement des unités intérieures ?	Fuite d'eau	
La tension de la source d'alimentation est-elle la même que celle indiquée sur l'étiquette de l'appareil intérieur ?	Pas de fonctionnement, échauffement, brûlures	
Tous les câbles et tuyaux sont-ils entièrement raccordés ?	Pas de fonctionnement, échauffement, brûlures	
L'appareil intérieur est-il relié à la masse ?	Court-circuit	
Le câble de raccordement a-t-il la section spécifiée ?	Pas de fonctionnement, échauffement, brûlures	
Les entrées et sorties sont-elles parfaitement dégagées ?	Pas de refroidissement, pas de chauffage	
Est-ce que le démarrage et l'arrêt du climatiseur se font à l'aide de la télécommande ou d'un dispositif extérieur ?	Pas de fonctionnement	
Après l'installation, le fonctionnement et l'utilisation du système ont-ils été correctement expliqués à l'utilisateur ?		

12. CODES D'ERREUR

Si vous utilisez une télécommande filaire, les codes d'erreur s'afficheront sur son écran. Si vous utilisez une télécommande sans fil, la lampe du détecteur photoélectrique émettra des codes d'erreur sous forme de séquences de clignotements. Le tableau suivant présente ces séquences et les codes d'erreur correspondants.

Indications d'erreur			Code d'erreur de la télécommande filaire	Contenu de l'erreur
Témoin FONCTIONNEMENT (vert)	Témoin de minuterie (orange)	Indicateur FILTRE (rouge)		
● (1)	● (2)	◇	12	Erreur de communication de la télécommande
● (1)	● (4)	◇	14	Erreur de communication de réseau
● (1)	● (6)	◇	16	Erreur de communication de l'unité périphérique
● (2)	● (6)	◇	26	Erreur de configuration de l'adresse de l'unité intérieure
● (2)	● (9)	◇	29	Erreur de numéro d'appareil de raccordement dans le système de télécommande filaire
● (3)	● (1)	◇	31	Alimentation anormale de l'unité intérieure
● (3)	● (2)	◇	32	Erreur de carte de circuit imprimé de l'unité intérieure
● (3)	● (10)	◇	3A	Erreur du circuit de communication de l'appareil intérieur (télécommande filaire)
● (4)	● (1)	◇	41	Erreur thermistance de température ambiante de l'unité intérieure
● (4)	● (2)	◇	42	Erreur thermistance de température de l'éch. de chaleur de l'unité intérieure
● (4)	● (4)	◇	44	Erreur du détecteur de présence humaine
● (5)	● (1)	◇	51	Erreur du moteur du ventilateur 1 de l'unité intérieure
● (5)	● (2)	◇	52	Erreur de bobine (Valve de détente) de l'unité intérieure
● (5)	● (3)	◇	53	Évacuation d'eau de l'unité intérieure anormale
● (9)	● (15)	◇	9U	Erreur risques divers de l'unité extérieure
● (10)	● (8)	◇	AB	Mauvaise circulation du réfrigérant
● (13)	● (1)	◇	J1	Erreur de l'unité de dérivation de réfrigérant

Mode d'affichage ● : 0,5 s ON / 0,5 s OFF

◇ : 0,1 s ON / 0,1 s OFF

() : Nombre de clignotements

Affichage de la télécommande filaire

UTY-RNR*Z* (type à 2 fils)

Erreur d'icône

Touchez [Prochaine page] [ou [previous page] (page précédente)] pour passer aux autres informations de l'appareil intérieur.

Touchez [État].

Touchez [Information d'erreur].

Les numéros à 2 chiffres correspondent au code d'erreur du tableau précédent. [14,16]

Pour plus d'informations, consultez le manuel d'installation de la télécommande.

UTY-RLR* (type à 2 fils)

Erreur d'icône

Code d'erreur

Pour plus d'informations, consultez le manuel d'installation de la télécommande.