

# UNITÉ INTÉRIEURE VRF R32

## GAMME GENESIS BLACK LINE

### Gainables 40 Pa

- Sécurité intégrée
- Confort optimal
- Qualité d'air intérieur
- Facilité d'intégration

# Gainable 40 PA

Avec détendeur intégré ou déporté



## + PRODUITS

- **Sécurité intégrée :**  
Détecteur de fuite
- **Confort optimal :**  
Version avec détendeur déporté
- **Qualité d'air intérieur :**  
Apport d'air neuf intégré
- **Facilité d'intégration :**  
198 mm de hauteur et 450 mm de profondeur
- **Installation simplifiée :**  
Pompe de relevage intégrée (700 mm) et réglage de la pression statique sur la télécommande



## + Sécurité

- Détecteur de fuite réarmable intégré.
- Ventilation haute vitesse en cas de fuite pour dilution.
- Contact sec de sortie : capacité de l'unité intérieure à envoyer un signal vers un système de ventilation.
- Contact sec d'entrée : capacité de l'unité intérieure à recevoir un signal d'un détecteur de fuite externe.

## + Installation simplifiée

- Installation possible en mode vertical.
- Réglage de la pression statique depuis la télécommande.
- Pompe de relevage intégrée (700 mm) et accessible sur le côté avec trappe de visite simple à retirer ainsi qu'une trappe de contrôle.

## + Qualité de l'air intérieur

- Filtre ion argent (Ag+).
- Fonction d'auto-nettoyage de l'échangeur.
- Apport d'air neuf intégré.

## + Le plus compact du marché

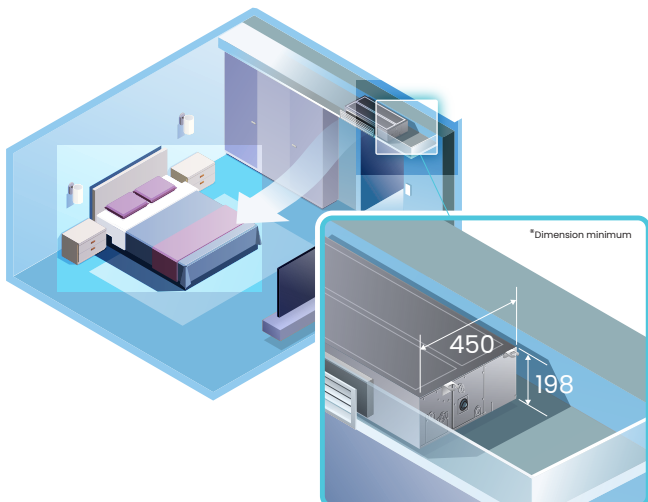

## + Économies d'énergie

- Contact sec :
- Marche/Arrêt
  - Arrêt forcé
  - Abaissement température

## + Confort acoustique

- 7 vitesses de ventilation disponibles permettent de s'adapter au mieux au niveau de confort acoustique souhaité. La vitesse « silence » est idéale pour les chambres d'hôtels.
- Version avec détendeur déporté.
  - Installation en faux plafond.

## + Maintenance simplifiée

- Pompe de relevage intégrée et facilement accessible.
- Détecteur de fuite facilement accessible, réarmable, durée de vie de 15 ans.



## + Reprise modulable pour s'adapter à tous les environnements

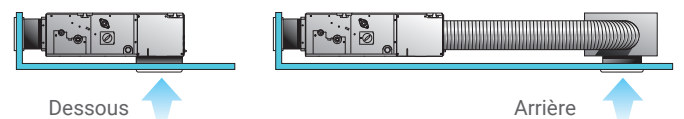



## Dimensions (en mm)

### Tailles 4 à 9

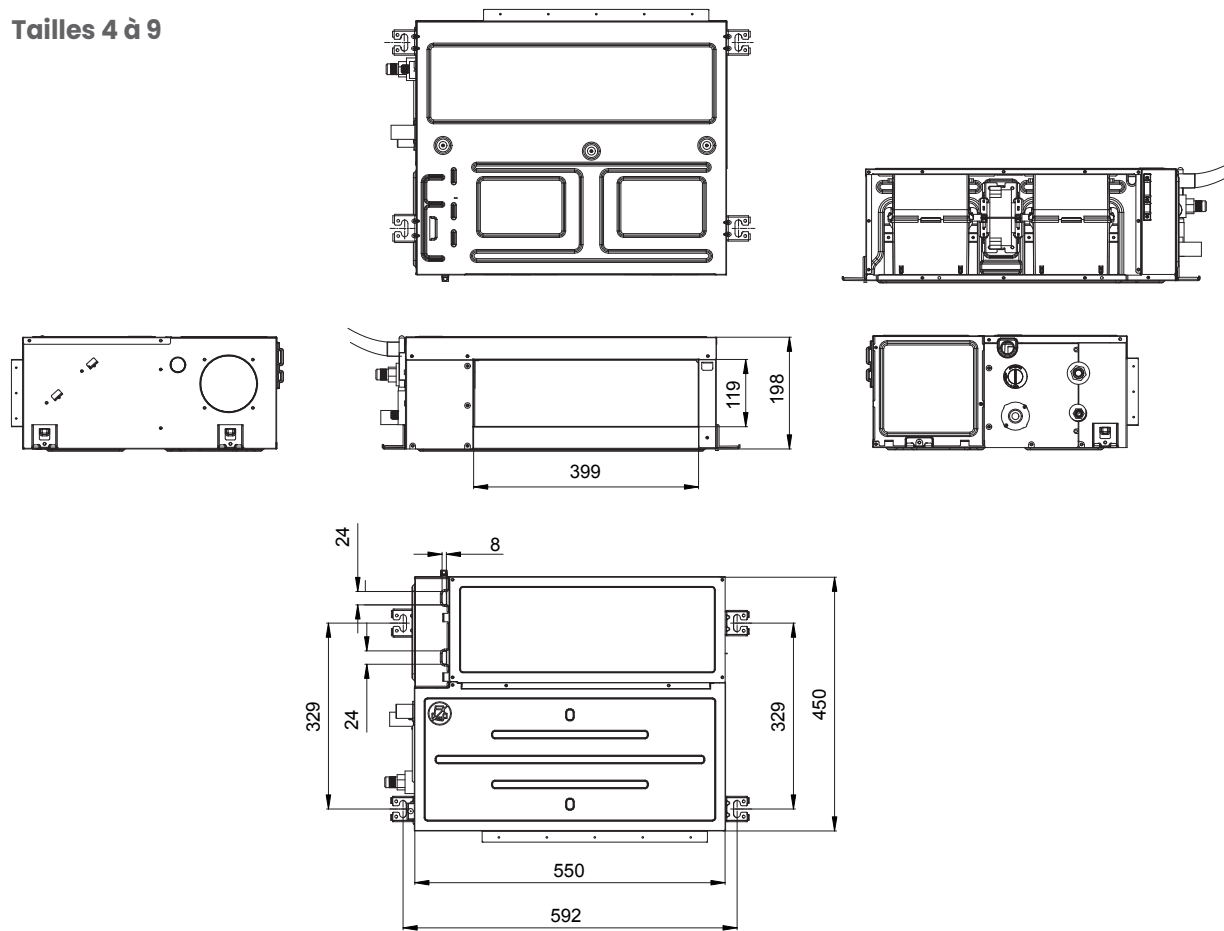

### Taille 12 à 16

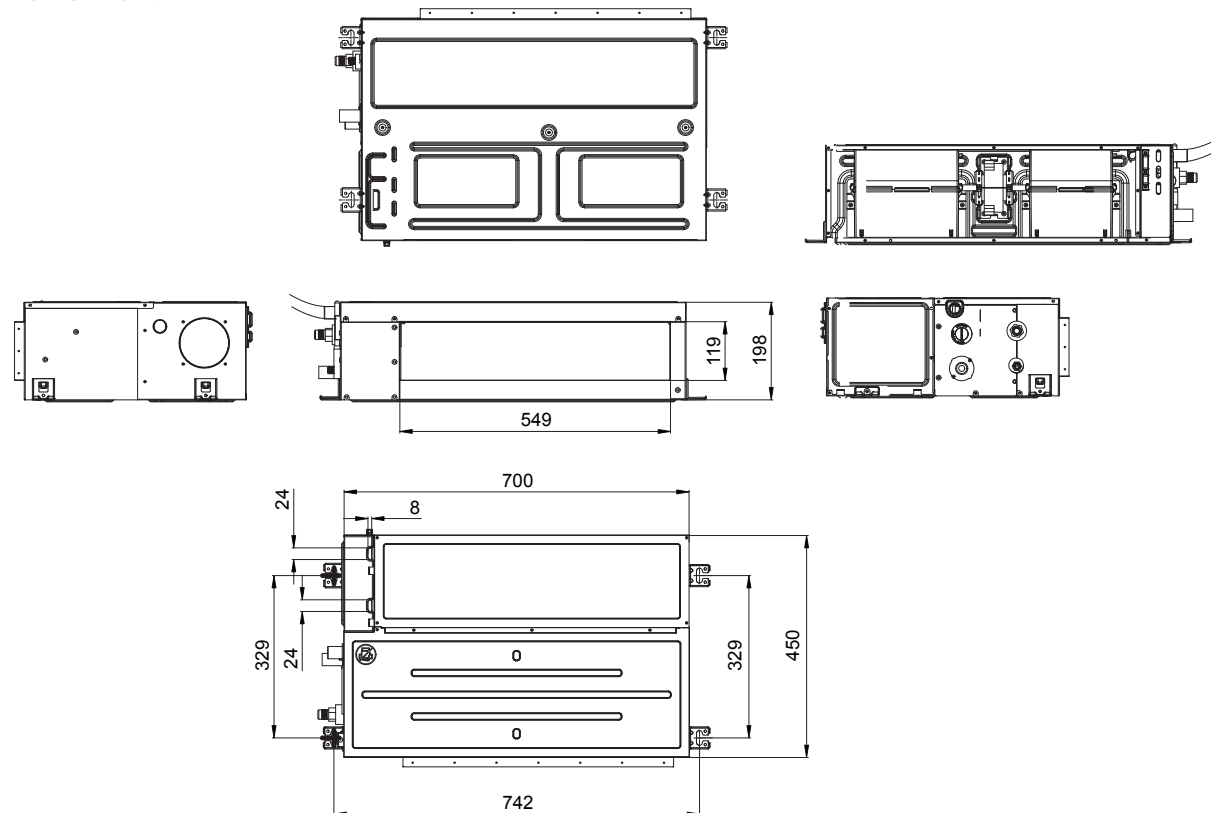

## Dimensions (en mm)

### Taille 18

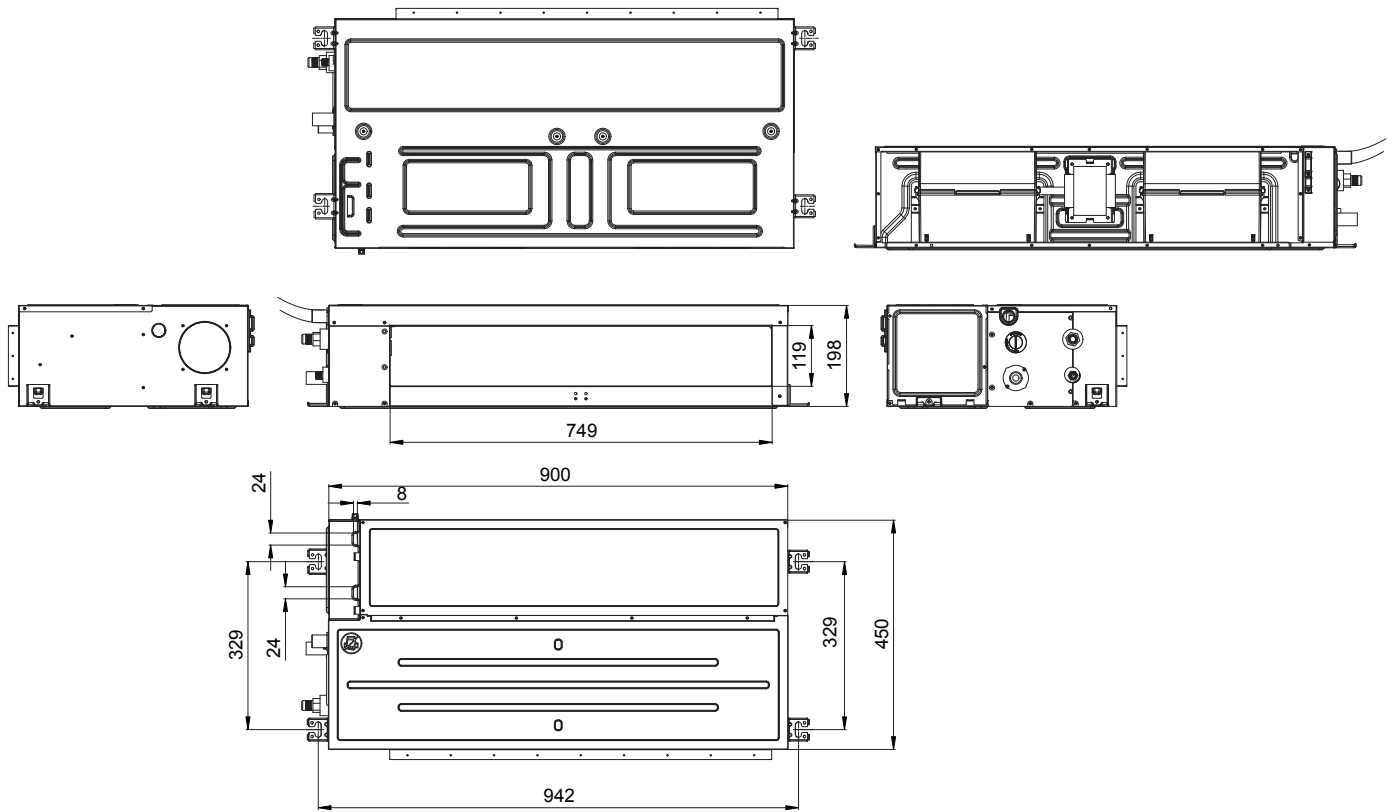

# Un accompagnement à chaque étape de votre projet.

**atlantic** **PRO**  
**Services**



Notre vocation ? Vous accompagner à chaque étape de votre projet avec notre assistance gratuite.



Au téléphone



En ligne



Sur le site

## Des services sur mesure basés en France

### Collectif & tertiaire

Pompes à chaleur Air/Air  
et traitement de l'air

**Avant-Vente**  
Études techniques  
et chiffrage.

04 72 10 27 70

**Commandes  
et livraisons**  
Délais, prix et livraisons.

04 72 10 21 15

**Après-Vente**  
Assistance, pièces de  
rechange et garanties.

04 72 10 60 28



Pompes à chaleur,  
chaufferies et  
sous-stations

**Avant-Vente**  
Études techniques  
et chiffrage.

01 41 98 30 00

**Commande  
de produits finis**  
Délais, prix et livraisons.

03 85 35 21 21

**Après-Vente**  
Assistance, pièces de  
rechange et garanties.

03 51 42 70 03

### Industrie

Chaudières vapeur,  
eau surchauffée  
& fluide thermique

**Avant-Vente**  
Études techniques  
et chiffrage.

contact.industrie  
@groupe-atlantic.com

**Commande  
de produits finis**  
Délais, prix et livraisons.

contact.industrie  
@groupe-atlantic.com

**Après-Vente**  
Assistance, pièces de  
rechange et garanties.

01 85 32 00 30

### Espace SAV

Pièces de rechange,  
garanties, documentations,  
vidéos...



[www.atlantic-pros.fr /](http://www.atlantic-pros.fr/)  
Rubrique «ESPACE SAV»

### Formations

Bénéficiez de formations en  
présentiel ou à distance  
pour développer vos  
compétences.

04 72 10 27 69

[www.atlantic-pros.fr /](http://www.atlantic-pros.fr/)  
Rubrique «FORMATION»

**atlantic** **sysTèmes**