

BT STRATMAX

Mini-Puffer per acqua calda e refrigerata



30 LITRI

50 LITRI

100 LITRI

NOVITÀ

+ VANTAGGI

- Migliori prestazioni garantite sul secondario
- Staffe per installazione murale
- Base per installazione a pavimento
- Classe energetica B
- Acqua tecnica calda o refrigerata

+ CARATTERISTICHE

- Iniettore di stratificazione STRATMAX
- 4 connessioni da 1" ½
- Disponibile in 3 taglie
- Pozzetto porta sonda
- Pressione massima 4 bar
- Temperature di lavoro dai -5* ai 95°C

*con acqua glicolata



Ottimizza la stratificazione bilanciando le portate e ΔT tra primario e secondario, contribuendo ad innalzare il COP delle PdC

LISTINO

CODICE	MODELLO
074967	Mini-Puffer BT STRATMAX da 30 litri
074968	Mini-Puffer BT STRATMAX da 50 litri
074970	Mini-Puffer BT STRATMAX da 100 litri



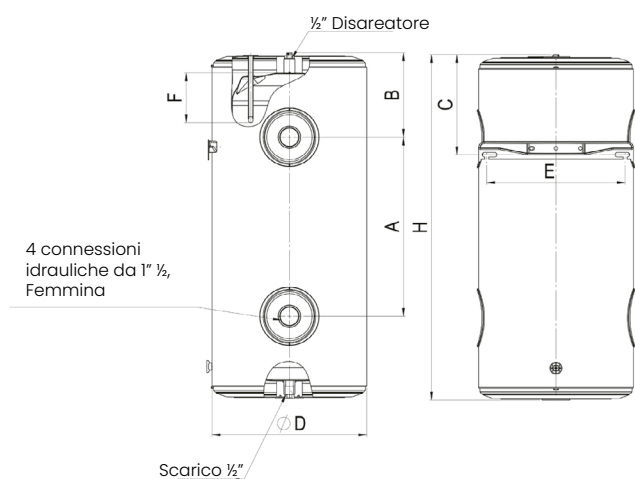

30 - 50 LITRI

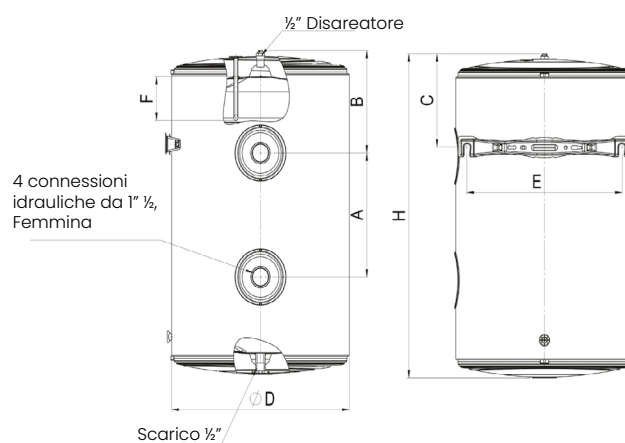

100 LITRI

CARATTERISTICHE TECNICHE E DIMENSIONI

TIPO		BT-HP 30	BT-HP 50	BT-HP 100
Dimensione (A)	mm	156	443	481
Dimensione (B)	mm	201	201	249
Dimensione (C)	mm	169	241	267
Dimensione (D)	mm	392	392	523
Dimensione (E)	mm	340	340	440
Dimensione (F)	mm	115	115	115
Dimensione (H)	mm	568	855	994
Pressione di lavoro	bar	max. 4		
Isolamento	Schiuma in Poliuretano iniettato			
Peso	kg	11,4	14,8	25,3
Quantità per pallet		18 pz / 1 pallet	12 pz / 1 pallet	8 pz / 1 pallet
Dispersione termica	W	32	39	47
Classe Efficienza Energetica		B	B	B