



RUBIS EVO

**GAMME PRÉPARATEURS ECS
ÉCHANGEURS À PLAQUES ÉQUIPÉS**

De 33 à 1 108 kW

- Simplicité
- Efficacité
- Performance

RUBIS EVO

GAMMES PRÉPARATEURS ECS ÉCHANGEURS À PLAQUES ÉQUIPÉS

31 modèles de 33 à 1 108 kW

- Versions I et SI
- Circulateurs simples ou doublés
- Pression service : 10 bar

LES + PRODUITS

→ **Simplicité**

- Régulation ergonomique
- Ensemble testé et pré-réglé d'usine

→ **Fiabilité :**

- Fonctions de diagnostics
- Historique/Enregistrement de données
- Contrôle de bouclage

→ **Connectivité :**

- Fonction Économies et Performance
- Fonction Auto-Adapt'
- Fonction de surveillance de service

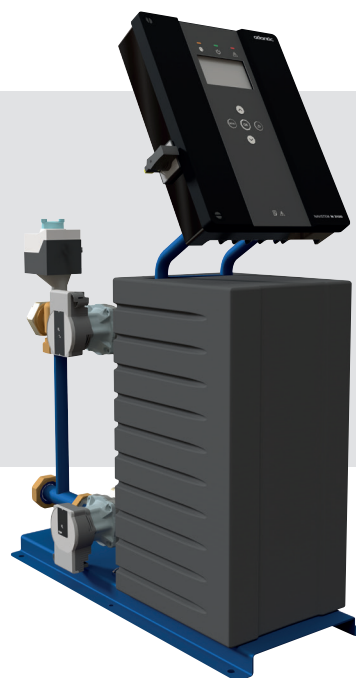

Garanties : Bâti : 3 ans / Équipement électrique : 2 ans



Possibilité de coupler avec...



Corsolo

Capacité (L) 500 à 2000

Revêtement Acier



Corprimo

Capacité (L) 500 à 5000

Revêtement Acier



Cortek

Capacité (L) 300

Revêtement Sécur'émil



Corhydro

Capacité (L) 500 à 3000

Revêtement Sécur'émil

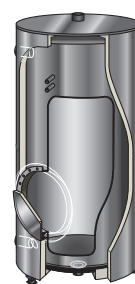

Corsi

Capacité (L) 300 à 1000

Revêtement Inox

BALLON DE STOCKAGE PRIMAIRE :

- limite les risques de légionelle
- coûts de maintenance réduits

BALLON DE STOCKAGE SANITAIRE :

- puissance chaudière moindre
- investissement réduit

EFFICACITÉ

+ De bénéfices

- ▶ Fonctions de diagnostic : vision synthétique de l'état du système
- ▶ Historique de fonctionnement grâce à l'enregistrement des données, possible sur une durée illimitée avec carte micro SD
- ▶ Acquiescement des défauts rapide
- ▶ Contrôle rapide du confort apporté au client
- ▶ Pilotage et accès à distance (GTC)



Import / export de la configuration grâce à la carte micro SD



Nombreuses entrées et sorties programmables avec report de défaut



Modbus IP ou RS485 avec accès à toutes les fonctions et états

NOUVEAU

Communication générateur / échangeur

Lien de communication entre la chaudière Atlantic et Rubis Evo

- Fonction Auto-Adapt', ajustement automatique de la consigne de température primaire en fonction du besoin ECS : baisse de consommation gaz.
- Détection d'arrêt générateur: encas d'arrêt de la chaudière, Rubis Evo suspend son fonctionnement et arrête les circulateurs : pas de consommation électrique inutile.



FOCUS

Duplication des données

En plus d'enregistrer les données, la carte micro SD peut servir à sauvegarder la configuration, et la dupliquer sur une autre installation

- ▶ Sauvegarde de la configuration d'un Rubis sur la carte micro SD
- ▶ Duplication des paramètres de la carte micro SD



CONCEPTION SOIGNÉE ET DURABLE

- ▶ Plaques en inox 316, démontables
- ▶ Modèles extensibles en puissance
- ▶ Vanne 3 voies motorisée Siemens
- ▶ Support coffret démontable : SAV facilité (1)
- ▶ Emplacement de rangement de la notice sur le coffret (2)
- ▶ Coque calorifuge Euroclasse E (M4) (coque calorifuge tôle Euroclasse Bs3d0 disponible en option) (3)
- ▶ Circulateurs primaires haut rendement à variation de vitesse (4)
- ▶ Circulateurs secondaires à rotor noyé en inox ou rotor sec en acier (selon modèles)

SIMPLICITÉ



Nouvelle régulation ergonomique W3100



Interface utilisateur

- ▶ Grand écran couleur : icônes, graphiques, schémas, paramétrage
- ▶ Coffret de contrôle incliné pour une meilleure ergonomie
- ▶ Ensemble testé et pré-réglé d'usine

Voyants d'état :

en fonctionnement, défaut bloquant, défaut non-bloquant

Écran couleur :

Affichage des détails de fonctionnement en écran d'accueil et menus de paramétrage

Touches de navigation :

accès aux menus, navigation entre les écrans d'accueil, navigation dans le menu et validation / retour en arrière

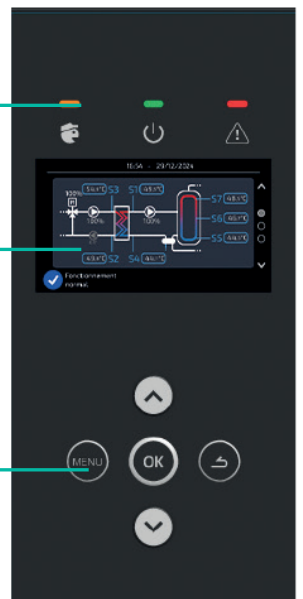

Navigation simple entre les différents écrans

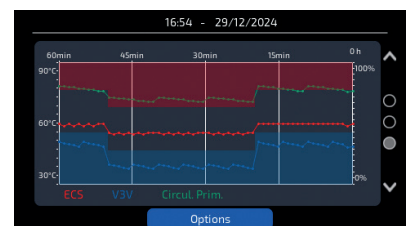
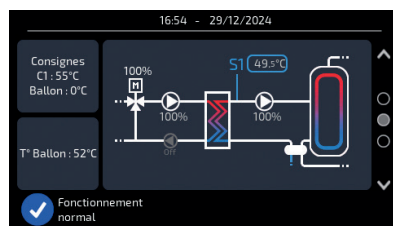
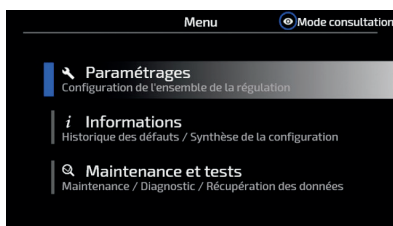

Menu de navigation intuitifs

- Arborescence simple, accès facile aux fonctions
- Menus textuels avec explications claires
- Pas de formation nécessaire

Consignes, alarmes, infos principales

- Prise en main immédiate, interface intuitive
- Gain de temps sur le paramétrage

Courbes de suivi sur 24h

- Vision instantanée de l'état de l'installation
- Lecture rapide des principaux paramètres

PERFORMANCE

+ D'économies

Fonction « économie et performance » : ajout de 2 sondes optimisant le stockage d'ECS ou d'énergie (type Hygiatherm en adaptant le schéma hydraulique) permettant l'arrêt des pompes et le glissement en température du générateur pour favoriser la condensation.

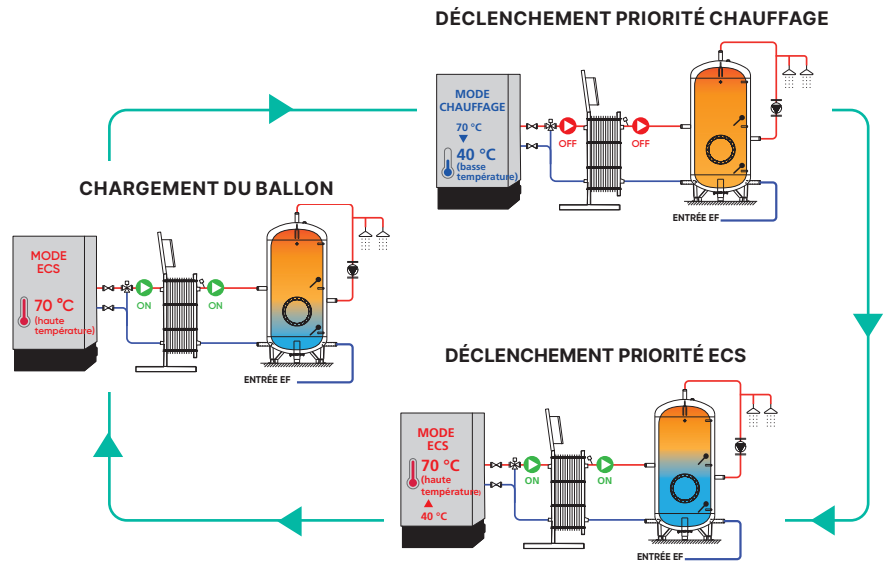

- Économie d'électricité grâce à l'arrêt des circulateurs (hors pics de demande ECS (plages horaires programmables))
- Économie de combustible : passage en mode chauffage, meilleur rendement
- Prolongement de la durée de vie de la chaudière (diminution des cycles marche/arrêt)

Surveillance de service

Le kit surveillance de service permet d'anticiper les insatisfactions en analysant la température de départ ECS et la température d'entrée primaire.

- Maintenance préventive limitant l'inconfort des utilisateurs
- Réduction des risques d'arrêt de production ECS

Contrôle de bouclage

Surveillance de bouclage

- Kit contrôle de la température** : mesure et enregistre l'historique de la température de retour de boucle.
- Alarme non bloquante – pas d'action corrective en attendant l'intervention de l'exploitant.**

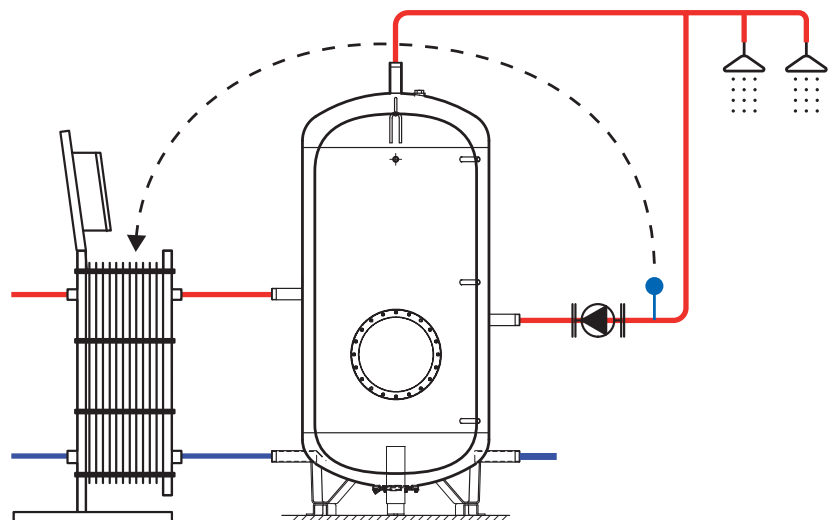

DONNÉES TECHNIQUES



Rubis Evo instantané

31 modèles de 33 à 1108 kW*

Pompes primaires simples ou doubles

Rubis Evo Semi-instantané / Semi-accumulé

31 modèles de 33 à 1108 kW*

Pompes simples ou doubles au primaire et au secondaire

CARACTÉRISTIQUES DIMENSIONNELLES (EN MM)

RUBIS EVO INSTANTANÉ

GAMME	P	L	H	A	B	POIDS À VIDE en kg
000	700	335	990	112	470	35
100	700	356	1235	145	700	90
400	900	476	1340	255	810	90
2200	1110	647	1360	214	806	170

RUBIS EVO SEMI-INSTANTANÉ / SEMI-ACCUMULÉ

GAMME	P	L	H	A	B	POIDS À VIDE en kg
200	700	335	990	112	470	40
600	700	378	1235	145	700	100
800	900	544	1340	255	810	105
2400	1110	647	1360	214	806	190

Rubis instantané et semi-instantané

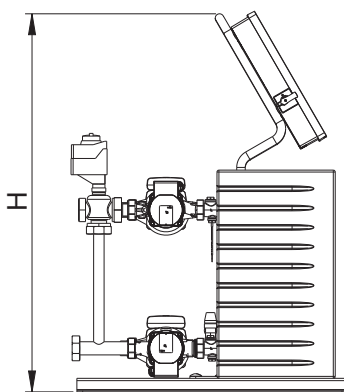

Vue de profil

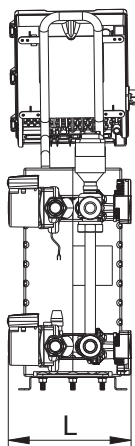

Vue arrière

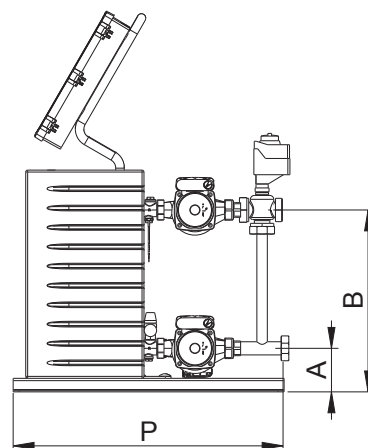

Vue de profil

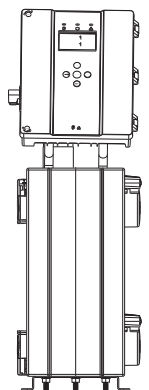

Vue de face

*Puissance donnée pour un régime de température primaire de 80°C et un régime secondaire 10 – 60 °C

Hygiatherm solution anti-légionelle

AVANTAGES

- ▶ **Pas de stockage ECS** : gain de temps et d'argent en entretien, limite la prolifération des légionelles
- ▶ **Stockage d'énergie primaire** : réduction de l'investissement grâce à la puissance instantanée appelée par la chaudière moindre



+



Corprimo

+



Rubis Evo I*

+

OU

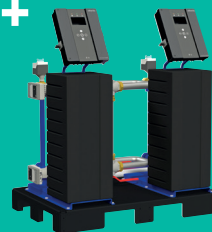

Rubis Evo Duplex I

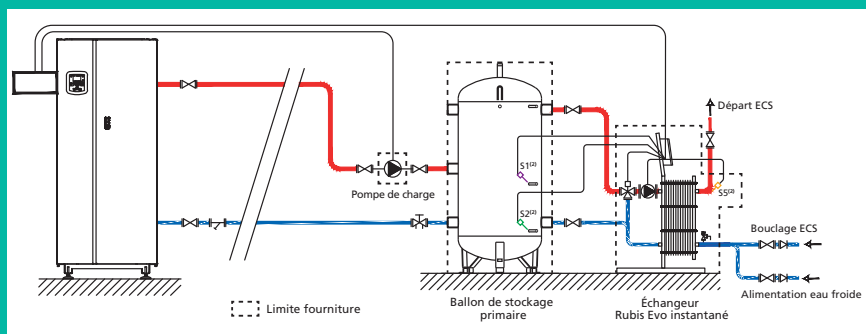

Ensemble constitué de :

- Un producteur Rubis Evo I ou Rubis Evo Duplex I
- Un ballon de stockage primaire Corprimo
- Un circulateur de charge ballon à haut rendement

(1) Pilotage pompe de charge par Navistem W3100 du Rubis Evo également possible

(2) Sondes : S1 Milieu de ballon* S2 Bas de ballon* S5 Départ ECS

*Kit sondes économiques et performances en option

Rubis Evo Duplex

AVANTAGES

- ▶ **Continuité de service** assurée en permanence, même en cas de défaillance, d'encrassement ou de **maintenance**.
- ▶ Produit **particulièrement adapté aux bâtiments de santé (hôpitaux, cliniques, maisons de retraite...)**.

- En régime normal, un seul échangeur fonctionne.
- En cas d'insuffisance du premier échangeur générant un défaut, le second se met en service automatiquement, sans intervention humaine et sans interruption de service.
- Éléments de régulation, d'échange et de circulation doublés : parfaite redondance de la fonction de production d'ECS.
- Raccordement en série : irrigation permanente des 2 circuits, ce qui évite l'apparition de « bras morts », propices au développement des légionelles.

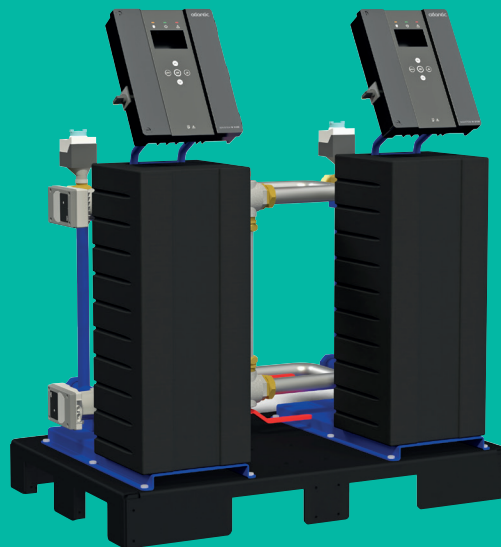



GROUPE ATLANTIC CONÇOIT ET PRODUIT EN FRANCE ET EN BELGIQUE.

3 sites industriels performants dédiés à la chaufferie et à l'eau chaude sanitaire

1. Cauroir (59)

Chaudières pressurisées et ballons collectifs

2. Pont-de-Vaux (01) & Boz (01)

Chaudières collectives gaz

3. Seneffe

Chaudières gaz et ballons collectifs ACV

4. Aulnay-sous-bois (93)

Préparateurs d'ECS, Équipements de chaufferie

5. Trappes (77)

Modules hydrauliques préfabriqués

Service technique et après-vente

Besoin d'une assistance technique ou d'un dépannage?

services.be@groupe-atlantic.com

Commandes produits

Vous souhaitez passer une commande d'un produit fini ou d'un accessoire ?

orders.be@groupe-atlantic.com

Heures d'ouverture

Du lundi au jeudi : de 8h à 12h et de 12h30 à 16h30

Vendredi : de 8h à 12h et de 12h30 à 15h15

Commandes pièces détachées

• Ygnis : services.be@groupe-atlantic.com

• ACV : orders.be@groupe-atlantic.com

Contact

GROUPE ATLANTIC BELGIUM S.A.

Oude Vijverweg 6, 1653 Dworp – +32(0)2 357 28 28

 **YGNIS**
expertise at work.