

- D** Handbuch
- EN** Manual
- I** Manuale
- F** Manuel
- E** Manual



DE

Sicherheitshinweise	4
Montagehinweise	5
Betriebsempfehlungen	6
Transporthinweis	19
Angaben zum Kollektor	20
Materialübersicht	22
Werkzeugübersicht	32
Montage	33
Kollektorverschaltung / Druckverlust	82
Hydraulische Verschaltung	84
Gewährleistung und Garantie	86

EN

Safety information	7
Assembly instructions	8
Operating tips	9
Transport note	19
Information about the collector	20
Overview of materials	22
Overview of tools	32
Mounting	33
Collector connection / Flow-through	82
Hydraulic connection	84
Warranty	86

IT

Avvertenze per la sicurezza	10
Istruzioni di montaggio	11
Consigli per la messa in funzione	12
Indicazioni per il Trasporto	19
Informazioni sul Collettore	20
Panoramica dei materiali	22
Panoramica degli utensili	32
Montaggio	33
Collegamento collettore / Flusso collettore	82
Collegamento idraulico	84
Garanzia	86

FR

Instructions de sécurité.....	13
Instructions de montage.....	14
Recommandations d'emploi.....	15
Indications pour le transport.....	19
Indications portant sur le capteur.....	20
Vue d'ensemble du matériel.....	22
Vue d'ensemble des outils.....	32
Montage.....	33
Raccordement des capteurs / Traversée du fluide.....	82
Raccordement hydraulique.....	84
Garantie.....	86

ES

Advertencias de seguridad.....	16
Instrucciones de montaje.....	17
Recomendaciones para el funcionamiento.....	18
Indicaciones para el Transporte.....	19
Datos del colector.....	20
Vista general de los materiales.....	22
Vista general de las herramientas.....	32
Montaje.....	33
Sistema de conexión del colector / Circulación.....	82
Conexión hidráulica.....	84
Garantía.....	86

Sicherheitshinweise

Safety information

Avvertenze per la sicurezza

Instruccions de seguretat

Advertencias de seguridad



	<p>Bei Dachmontagen vorschriftsmäßige personen-unabhängige Absturzsicherungen oder Auffang-einrichtungen nach DIN 18338 Dachdeckungs- und Dachdichtungsarbeiten und nach DIN 18451 Gerüstarbeiten mit Sicherheitsnetz unbedingt vor Arbeitsbeginn aufbauen! Bauarbeiterschutz-Verordnung BGBL 340/1994 §7-10! Sonstige, länderspezifische Vorschriften sind unbedingt einzuhalten!</p>		<p>Sicherheitsgeschirr möglichst oberhalb des Benutzers anschlagen. Sicherheitsgeschirr nur an tragfähigen Bauteilen bzw. Anschlagpunkten befestigen!</p>
	<p>Falls personenunabhängige Absturzsicherungen oder Auffangvorrichtungen aus arbeitstechnischen Gründen nicht vorhanden sind, sind Sicherheitsgeschirre zu verwenden!</p>		<p>Schadhafte Leitern nicht benutzen, z.B. angebrochene Holme und Sprossen von Holzleitern, verbogene und angeknickte Metallleitern. Angebrochene Holme, Wangen und Sprossen von Holzleitern nicht flicken!</p>
	<p>Nur von autorisierten Prüfstellen gekennzeichnete und geprüfte Sicherheitsgeschirre (Halte- oder Auffanggurte, Verbindungsseile/bänder, Falldämpfer, Seilkürzer) verwenden.</p>		<p>Anlegeleiter sicher aufstellen. Richtigen Aufstellungswinkel beachten (68° - 75°). Anlegeleitern gegen Ausgleiten, Umfallen, Abrutschen und Einsinken sichern, z.B. durch Fußverbreiterungen, dem Untergrund angepasste Leiterfüße, Einhängvorrichtungen.</p>
	<p>Falls keine personenunabhängige Absturzsicherungen oder Auffangvorrichtungen vorhanden sind, kann es ohne Benutzung von Sicherheitsgeschirren zu Abstürzen aus großen Höhen und damit zu schweren oder tödlichen Verletzungen kommen!</p>		<p>Leitern nur an sichere Stützpunkte anlehnen. Leitern im Verkehrsbereich durch Absperrungen sichern.</p>
	<p>Bei Verwendung von Anlegeleitern kann es zu gefährlichen Stürzen kommen, wenn die Leiter einsinkt, wegrutscht oder umfällt!</p>		<p>Das Berühren spannungsführender, elektrischer Freileitungen kann tödliche Folgen haben.</p>
<p>In der Nähe spannungsführender, elektrischer Freileitungen, bei denen ein Berühren möglich ist, nur arbeiten, wenn</p> <p>deren spannungsfreier Zustand hergestellt und für die Dauer der Arbeit sichergestellt ist. die spannungsführenden Teile durch Abdecken oder Anschranken geschützt sind. die Sicherheitsabstände nicht unterschritten werden.</p> <p>Spannungsradius: 1 m 1000 Volt Spannung 2 m 1000 bis 11000 Volt Spannung 3 m 11000 bis 22000 Volt Spannung 4 m 22000 bis 38000 Volt Spannung > 5 m bei unbekannter Spannungsgröße</p>			<p>Bei Bohrarbeiten und beim Hantieren mit Kollektoren Schutzbrille tragen!</p>
			<p>Bei Montage Sicherheitsschuhe tragen!</p>
			<p>Bei der Montage und beim Hantieren mit Kollektoren schnittsichere Arbeitshandschuhe tragen!</p>
	<p>Der Hersteller verpflichtet sich hiermit, die mit dem Umweltzeichen gekennzeichneten Produkte und die darin eingesetzten Materialien zurückzunehmen und einer Wiederverwertung zuzuführen. Es darf nur das vorgeschriebene Wärmeträgermedium eingesetzt werden!</p>		<p>Bei Montage Helm tragen!</p>

Allgemeine - und Transporthinweise

Die Montage darf nur von fachkundigen Personen vorgenommen werden. Ausschließlich an solche fachkundigen Personen richten sich sämtliche Ausführungen dieser Anleitung. Grundsätzlich ist zur Montage das mitgelieferte Material zu verwenden. Informieren Sie sich vor der Montage und dem Betrieb der Sonnenkollektoranlage über die jeweils gültigen örtlichen Normen und Vorschriften. Zum Transport des Kollektors empfiehlt sich die Verwendung eines Tragegurts. Der Kollektor darf weder an den Anschlüssen noch an den Schraubgewinden hochgehoben werden. Vermeiden Sie Stöße und mechanische Einflüsse auf den Kollektor, insbesondere auf das Solarglas, Rückwand und die Rohranschlüsse.

Statik

Die Montage darf nur auf ausreichend tragfähigen Dachflächen bzw. Unterkonstruktionen erfolgen. Die statische Tragfähigkeit des Daches bzw. der Unterkonstruktion ist vor der Montage der Kollektoren bauseits, allenfalls durch Beiziehung eines Statikers auf örtliche und regionale Gegebenheiten unbedingt zu prüfen. Dabei ist besonderes Augenmerk auf die (Holz-) Güte des Unterbaus bezüglich der Haltbarkeit von Schraubverbindungen zur Befestigung von Kollektormontagevorrichtungen zu legen. Die bauseitige Überprüfung der Systems (Kollektoren und Befestigung) gemäß EN 1991 bzw. gemäß den länderspezifisch geltenden Vorschriften ist besonders in schneereichen Gebieten oder bei hohen Windgeschwindigkeiten erforderlich. Dabei ist auch auf alle Besonderheiten des Aufstellungsortes (Föhn, Düseneffekte, Wirbelbildung, etc.) einzugehen, welche zu lokal erhöhter Belastung führen können. Die Kollektoren inklusive Befestigung sind für eine maximale Böengeschwindigkeit von 150 km/h und für eine max. charakteristische Schneelast von 3,75 kN/m² ausgelegt. Diese statischen Angaben sind nach EN 1991 definiert.

Hinweis Schrägdach: Die Montage eines Kollektorfeldes ist ein Eingriff in ein (bestehendes) Dach. Dacheindeckungen wie z. B. Ziegel, Schindel und Schiefer, besonders ausgebaute und bewohnte Dachgeschosse bzw. unterschrittene Mindestdachneigungen erfordern (bezogen auf die Eindeckung) als Sicherheit gegen das Eindringen von Wasser durch Winddruck und Flugschnee zusätzliche, bauseitige Maßnahmen wie z. B. Unterspannbahnen. Es ist bei der Auswahl des Montageortes darauf zu achten, dass die maximal zulässigen Belastungen weder durch Schnee- oder Windkräfte überschritten werden. Grundsätzlich sind Kollektorfelder so zu montieren, dass der Schnee auf den Kollektoren frei abrutschen kann. Ein möglicher Schneerückstau durch Schneefanggitter (oder durch besondere Aufstellungssituationen) darf die Kollektoren nicht erreichen. In einem Abstand von 0,5 m über der Kollektoroberkante sind Schneefänger zu montieren, damit der Kollektor nicht als Schneefänger fungiert. Um unzulässige Windsoglasten zu vermeiden, dürfen die Kollektoren nicht in den Randzonen des Dachs (e/10 Randzonen gemäß EN 1991, Mindestabstand jedoch 1 m) montiert werden. Die Kollektoren dürfen nicht unterhalb eines Höhengsprungs montiert werden, um überhöhte Lasten durch Anwehung oder Abrutschen des Schnees vom höher liegenden Dach auf das Kollektorsystem zu vermeiden. Sollten aus diesem Grund am höher liegendem Dach Schneefänger montiert werden, so ist die Statik dieses Daches zu überprüfen.

Hinweis Indachmontage:

Die Kollektoranschlüsse und die Be-/ Entlüftungsöffnungen sind vor Wassereintritt sowie vor Verschmutzungen wie Staubeintrag, etc. zu schützen. Mindestens einmal jährlich (bzw. je nach Bedarf öfter) die Wasserläufe der Blecheinfassung von Verunreinigungen (Laub, etc) reinigen! Eine ausreichende Hinterlüftung der Kollektoren ist durch geeignete Maßnahmen (z.B. Konterlattung) sicherzustellen. Beachten Sie bei der Kollektormontage die "Fachregeln des Dachdeckerhandwerks/ für Dachdeckungen". Bei der Indachmontage von Kollektoren, insbesondere bei Unterschreitung der Regeldachneigung, sind die erforderlichen Maßnahmen zur Regensicherheit zu berücksichtigen. Eine Unterspannbahn ist unabhängig von den im Einzelfall erforderlichen Maßnahmen zur Regensicherheit im Sinne einer Mindestanforderung in jedem Fall zwingend erforderlich und im Zuge der Montage von Durchführungen wieder vollständig herzustellen.

Blitzschutz / Gebäudepotentialausgleich

Gemäß der aktuellen Blitzschutznorm EN 62305 Teil 1-4 darf das Kollektorfeld nicht an den Gebäudeblitzschutz angeschlossen werden. Außerhalb des Geltungsbereiches der zitierten Norm sind die länderspezifischen Vorschriften zu beachten. Ein Sicherheitsabstand von mindestens 1 m zu einem möglichem benachbartem, leitendem Objekt ist einzuhalten. Bei Montagen auf bauseitigen Unterkonstruktionen aus Metall sind generell befugte Elektrofachkräfte zu konsultieren. Um einen Gebäudepotentialausgleich durchzuführen, müssen die metallischen Rohrleiter des Solarkreises sowie alle Kollektorgehäuse bzw. Befestigungen gemäß EN 60364 bzw. den länderspezifischen Normen mit der Hauptpotentialausgleichsschiene durch eine befugte Elektrofachkraft verbunden werden.

Anschlüsse

Die Kollektoren sind je nach Ausführung mittels Verschraubungen (1" IG/AG) untereinander bzw. mit der Anschlussverrohrung flachdichtend zu verbinden. Auf korrekten Sitz der Flachdichtungen ist zu achten. Falls als Verbindungselemente keine flexiblen Schläuche vorgesehen sind, ist darauf zu achten, dass bei der Anschlussverrohrung entsprechende Vorkehrungen zur Kompensation der durch Temperaturschwankungen hervorgerufenen Wärmedehnung vorzusehen sind z.B.: Dehnungsbögen und flexible Verrohrung (siehe Kollektorverschaltung / Betriebsempfehlungen). Bei größeren Kollektorfeldern ist die Zwischenschaltung von Dehnungsbögen bzw. flexiblen Verbindungen erforderlich (ACHTUNG: Überprüfung der Pumpenauslegung). Beim Anziehen der Anschlüsse muss mit einer Zange bzw. einem weiteren Schraubenschlüssel gegengehalten (gekontert) werden, damit der Absorber nicht beschädigt wird.

Gewährleistung

Gewährleistungsanspruch nur in Verbindung mit Original-Frostschutz des Lieferanten und ordnungsgemäß durchgeführter Montage, Inbetriebnahme und Wartung. Einbau durch fachkundige Personen in ausnahmsloser Befolgung der Anleitungsschilderung zur Anspruchs begründung vorausgesetzt.

Betriebsempfehlungen

Operating tips

Consigli per la messa in funzione

Recommandations d'emploi

Recomendaciones para el funcionamiento



Spülung und Befüllung

Aus Sicherheitsgründen ist die Füllung ausschließlich während Zeiten ohne Sonneneinstrahlung oder mit abgedeckten Kollektoren durchzuführen. Insbesondere in frostgefährdeten Gebieten ist die Verwendung von 40%-igem Frostschutzmittel FS-Wasser-Gemisch notwendig. Die Solaranlage ist innerhalb einer Woche ab Montage zu befüllen und in Betrieb zu nehmen, da es durch die Wärmeentwicklung im Kollektor(feld) bei leeren Anlagen zu Beschädigung der Flachdichtungen kommen kann. Ist dies nicht möglich, sollten die Flachdichtungen vor der Inbetriebnahme erneuert werden, um Undichtheiten vorzubeugen.

Achtung: Nicht vorgemischter Frostschutz muss vor dem Einfüllen mit Wasser gemischt werden!

Empfohlene Frostschutzmittel für Flachkollektoren: TYFOCOR-L

40 % FS-Anteil (60%/Wasser) - Gefrierpunkt: - 22 ° C / Stockpunkt: - 26 ° C

50 % FS-Anteil (50%/Wasser) - Gefrierpunkt: - 32 ° C / Stockpunkt: - 44 ° C

Es ist möglich, dass einmal befüllte Kollektoren nicht mehr vollständig entleert werden können. Deshalb dürfen Kollektoren bei Frostgefahr auch für Druckproben und Funktionstests nur mit Wasser/Frostschutzgemisch befüllt werden. Alternativ kann die Druckprobe mit Druckluft und Lecksuchspray durchgeführt werden.

Fühlermontage

Der Temperaturfühler ist in der dem Kollektorfeldvorlauf am nächsten gelegenen Fühlerhülse zu montieren. Um optimalen Kontakt zu gewährleisten, ist der Spalt zwischen Fühlerhülse und Fühlerelement mit geeigneter Wärmeleitpaste auszufüllen. Zur Fühlermontage dürfen nur Materialien mit entsprechender Temperaturbeständigkeit (bis zu 250 ° C) verwendet werden (Fühlerelement, Kontaktpaste, Kabel, Dichtmaterialien, Isolierung).

Betriebsdruck

Der maximale Betriebsdruck beträgt 10 bar.

Entlüften

Eine Entlüftung muss durchgeführt werden:

- bei Inbetriebnahme (nach dem Befüllen)
- 4 Wochen nach der Inbetriebnahme
- bei Bedarf, z.B. Störungen

Warnung: Verbrühungsgefahr durch Dampf bzw. heiße Wärmeträgerflüssigkeit!

Entlüftungsventil nur betätigen, wenn die Temperatur der Wärmeträgerflüssigkeit < 60 ° C ist. Beim Entleeren der Anlage dürfen die Kollektoren nicht heiß sein! Kollektoren abdecken und Anlage möglichst morgens entleeren.

Wärmeträgerflüssigkeit prüfen

Die Wärmeträgerflüssigkeit muss alle 2 Jahre auf Frostschutz und pH-Wert überprüft werden.

- Frostschutz mittels Frostschutzprüfer prüfen und gegebenenfalls tauschen bzw. nachfüllen!
Sollwert ca. - 25 ° C bis - 30 ° C bzw. je nach klimatischen Gegebenheiten.
- pH-Wert mit einem pH-Indikatorstäbchen prüfen (Sollwert ca. pH 7,5):
Bei Unterschreiten des Grenz-pH-Wertes von \leq pH 7 die Wärmeträgerflüssigkeit tauschen.



















Dichtheitskontrolle Kollektorfeld

Die Dichtheitskontrolle des Kollektorfelds ist unbedingt vor der Montage der Blecheinfassung durchzuführen. (Zugänglichkeit Kollektoranschlüsse!). Es wird empfohlen mittels einer Druckluftprüfung mit einem max. Druck von 6 bar das Kollektorfeld auf seine Dichtheit zu überprüfen. Alle Kollektoranschlüsse bzw. Verbindungen können mit einem handelsüblichen Lecksucher überprüft werden.

Wartung des Kollektors

Der Kollektor bzw. das Kollektorfeld ist jährlich durch eine optische Kontrolle auf div. Schäden, Dichtheit und Verschmutzungen zu prüfen. Weitere Empfehlungen zu Betrieb und Wartung finden Sie in den allgemeinen Inbetriebnahme- und Wartungsunterlagen/-vorgaben des Lieferanten.

	<p>Safety precautions: Before commencing mounting work on roofs, it must be ensured in all cases that the non-personal fall protection and fall-arrest systems required by DIN 18338 (Roof Covering and Roof Sealing Works) and DIN 18451 (Scaffolding Works) are in place. See also Builders' Protection Ordinance [Bauarbeiterschutverordnung], Federal Law Gazette 340/1994, paragraphs 7-10! Other country-specific regulations must be observed!</p>		<p>Safety harnesses should be fixed above the users whenever possible. Safety harnesses should only be fastened to sufficiently load-bearing structures or fixing points!</p>
	<p>If non-personal fall protection or fall-arrest systems cannot be installed for technical reasons, all personnel must be secured by means of suitable safety harnesses!</p>		<p>Never use damaged ladders (e.g., wooden ladders with split runners or rungs, or bent or buckled metal ladders). Never try to repair broken runners, rungs or steps on wooden ladders!</p>
	<p>Only use safety harnesses (safety belts, lanyards and straps, shock absorbers, fall arresters) that were tested and certified by authorized testing bodies.</p>		<p>Ensure that ladders are put up safely. Observe the correct leaning angle (68° - 75°). Prevent ladders from sliding, falling over or sinking into the ground (e.g. using wider feet, feet suited to the ground or hooking devices).</p>
	<p>If non-personal fall protection or fall-arrest systems are not provided, working without the use of suitable safety harnesses may lead to falls from heights and therefore cause serious or lethal injuries!</p>		<p>Only lean ladders against secure points. Secure ladders in traffic areas by suitable cordoning.</p>
	<p>Ladders not properly secured against sinking in, sliding or falling over may lead to dangerous falls!</p>		<p>Contact with live electric overhead cables can be lethal.</p>
 <p>Whenever you are near live overhead electric cables where contact is possible, only work if:</p> <ul style="list-style-type: none"> it is ensured that they are voltage-free and this is secured for the duration of work. the live parts are secured by covering them or cordoning them off. the prescribed safety distances are maintained. <p>Voltage radius:</p> <p>1 mvoltages up to 1000V</p> <p>2 mvoltages from 1000V to 11000V</p> <p>3 mvoltages from 11000V to 22000V</p> <p>4 mvoltages from 22000V to 38000V</p> <p>> 5 m in case of unknown voltages</p>	<p>Wear protective goggles when drilling and handling collectors!</p>		
	<p>Wear safety shoes when carrying out installation work!</p>		
	<p>Wear cut-proof safety gloves when mounting collectors!</p>		
	<p>The manufacturer hereby guarantees to take back products identified with an eco-label and to recycle the materials used. Only the heat transfer medium specified may be used!</p>		<p>Wear a helmet when carrying out installation work!</p>



General and transport information

The installation may only be carried out by a qualified professional. The instructions provided here are directed at qualified professionals only. The supplied materials must be used for the installation. Prior to installing and operating the solar panel system, familiarise yourself with the standards and regulations valid at the site in question. We recommend that you use a carrying strap to transport the solar collector. You must not lift the solar collector by its connections or screw threads. Do not jolt the collector or allow parts of it to be affected by mechanical factors. This is particularly important for the glass, rear panel, and pipe connections.

Structural engineering aspects

The system may only be installed on a roof surface or substructure with a sufficient load-bearing capacity. The static load-bearing capacity of the roof or substructure must be checked in accordance with local and regional stipulations at the site prior to the installation of the panels, if necessary by means of the commissioning of a structural engineer. In particular, it is important to check whether the quality of the (wooden) substructure is sufficient to enable the durability of the screw connections for attaching the panel mounting apparatus. The onsite checking of the system (collectors and attachment apparatus) as per EN 1991 and/or country-specific legislation is particularly important in areas prone to heavy snow or high winds. When doing this, you need also to investigate all the peculiarities of the erection location (prevailing winds (foehn), venturi effects, whirlwinds, etc.) that may lead to locally increased loading. The solar panels, including their fixings, are designed for a maximum gusting wind speed of 150 km/h and for a max. characteristic snow load of 3,75 kN/m². These static details are defined in accordance with EN 1991.

Information regarding sloping roofs: The installation of a collector field is carried out on a (preexisting) roof. Roof coverings such as tiles, shingle and slate, particularly extended and residential roof spaces, or if the minimum roof inclination is not achieved, require additional structural measures (with reference to the covering) such as tensioning tracking on the underside to provide security against the ingress of water caused by wind pressure and snowfall. When selecting the installation site, note that the maximum permitted loads must not be exceeded as a result of snow or wind forces. As a general rule, collector fields must be installed in a way that allows snow to freely slide off. Any build up of snow caused by snow catcher mesh (or by specific erection situations) must not reach the solar panels. Snow catchers must be installed 0.5 m above the top of the panels to ensure that the panels themselves do not act as snow arrestors. To prevent inadmissible wind loads, the panels must not be installed at the edge of a roof (e/10 zones as per EN 1991, but minimum gap of 1 m). Panels must not be installed below a height transition so that it is not possible for excess loads to fall onto the panel system from the higher level as a result of drifting or sliding snow. If, to solve this problem, snow catchers are installed on the higher level, the statics of the higher level must also be checked.

Information regarding in-roof mounting:

The collector connections and venting openings must be protected so that water and contamination such as dust cannot enter them. At least once a year (or more frequently if necessary) clean the contamination (leaves etc.) from the water ducting on the sheet metal bracketing! Adequate ventilation to the back of the solar panel is to be ensured by appropriate measures (e.g. cross-battening). When installing the solar panel, observe the "Technical Regulations for Roofing Contractors/Roofing". When mounting solar panels in the roof, particularly if the stipulated roof inclination is not achieved, you must take into account the measures required for rain protection. A tensioning track underneath is required in all cases, independent of the measures required in each individual case for rain protection, in the sense of a minimum requirement, and must be restored completely during creation of roof transits.

Lightning protection/building potential equalisation

As per the stipulations of Lightning Protection Standard EN 62305 Parts 1 to 4, the collector field must not be connected to the building's lightning protection. Beyond the scope of validity of this standard, country-specific legislation must be observed. A safety gap of at least 1 m from any adjacent object that may be conductive must be left. When mounting on an existing metal support structure, you should generally consult a qualified electrician. In order to carry out equipotential bonding, the metallic pipes in the solar circuit and all solar panel bodies and fixings must be connected to the main equipotential bonding rail by a qualified electrician, in accordance with EN 60364 or the country-specific standards.

Connections

Depending on the execution, the panels are to be connected with each other and/or to the connecting pipework by means of flat sealing and using screwed fittings (1" internal/external thread). It is important to make sure that the flat gaskets are properly seated. If no flexible tubes are available for use as connection elements, make sure that the connecting piping allows for precautions to compensate for the thermal expansion caused by temperature fluctuations, e.g.: Expansion bends and flexible piping (see the information on collector circuitry/operating recommendations). In the case of larger collector fields, the intermediate placement of expansion bends/flexible piping is required (CAUTION: Check the pump design). When the connections are tightened up, pliers or another wrench must be used as a counter wrench in order to prevent the absorber from being damaged.

Guarantee

Guarantee claims are only valid if the system has been used in conjunction with the supplier's original frost protection agents and if the system has been properly installed, commissioned, and maintained. A requirement for a claim is that installation has been carried out in complete compliance with the instruction signage, without any exception.



Flushing and filling

For safety reasons, charging is to be carried out only when there is no direct sunlight or when the collectors are covered. Especially in areas liable to freezing, an anti-freeze/water mixture of up to 40% must be used. To protect materials from excessive thermal load, the system should be charged and commissioned as soon as possible, after 4 weeks at the latest. If this is not possible, the flange seals should be renewed before commissioning to prevent leaks.

Attention: Antifreeze that is not pre-mixed must be mixed with water prior to filling!

Recommended antifreeze for flat plate collectors: TYFOCOR-L

40% proportion of antifreeze (60%/water) - freezing point: -22° C/solidification point: -26° C

50% proportion of antifreeze (50%/water) - freezing point: -32° C/solidification point: -44° C

It may not be possible to completely empty collectors once they have been filled. For this reason, collectors exposed to frost should only be filled with a water/antifreeze mixture, also for pressure and function tests. Alternatively, the pressure test can also be carried out using compressed air and leak detection spray.

Installing the temperature sensor

The temperature sensor should be installed in the sensor sleeve nearest to the collector array flow. To ensure optimal contact between the sensor and the surrounding environment, the gap between the sensor sleeve and the sensor element should be filled with a suitable conducting compound. All materials used for installing temperature sensors (sensor element, conducting compound, cables, sealing and insulating materials) must be suitably temperature resistant (up to 250° C).

Operating pressure

The maximum operating pressure is 10 bar.

Bleeding

The system must be bled:

- when commissioning the system (after filling the collectors)
- 4 weeks after commissioning
- when necessary, e.g. if there are malfunctions

Warning: Risk of scalding due to steam and hot heat transfer fluid!

Only operate the bleeding valve if the temperature of the heat transfer fluid is < 60° C. When bleeding the system, the collectors must not be hot! Cover the collectors and, if possible, bleed the system in the morning.

Check heat transfer fluid

The heat transfer fluid must be checked every two years with regard to its antifreeze and pH value.

- Check antifreeze using antifreeze tester and replace or refill if necessary!
Target value is ca. - 25° C and - 30° C depending on climatic conditions.
- Check pH value with a pH indicator rod (target value approx. pH 7.5):
If the limit pH value is less than \leq pH 7, replace the heat transfer fluid.



Leak test in collector field

It is imperative that the leak test is performed prior to the sheet metal edging being installed. (access required to collector connections!). It is advisable to leak test the collector field using compressed air at max. pressure of 6 bar. All collector connections and/or joints can be tested using a standard leak detector.

Maintenance of the collector

The collector or the collector array must be inspected visually, once a year, for any damage, leaks and contamination. Additional recommendations on operation and maintenance can be found in the supplier's general documentation and instructions on commissioning and maintenance.



	<p>In caso di montaggio sul tetto costruire necessariamente prima dell'inizio dei lavori dispositivi anticaduta oppure di salvataggio a norma generici, come previsto dalla DIN 18338 (Lavori di copertura e di tenuta del tetto) e dalla DIN 18451 (Lavori su impalcature con rete di sicurezza)! Ordinamento di sicurezza del personale edile BGBL 340/1994 §7-10! Rispettare assolutamente le norme specifiche del relativo paese!</p>		<p>Agganciare l'imbracatura di sicurezza possibilmente al di sopra dell'utente. Fissare l'imbracatura di sicurezza soltanto ad elementi o a punti di aggancio saldi!</p>
	<p>Qualora per motivi tecnici di lavoro non esistessero dispositivi anticaduta e di salvataggio generici, vanno adottate imbracature di sicurezza!</p>		<p>Non utilizzare scale danneggiate, ad es. scale in legno con corrimano e pioli spezzati, oppure scale di metallo piegate e deformate. Non rappazzare corrimano, staggio e pioli spezzati di scale di legno!</p>
	<p>Adottare soltanto imbracature di sicurezza controllate e dotate di marchio rilasciato da enti ufficiali di controllo (cinture di sostegno e di salvataggio, funi/fasce di sicurezza, cinture smorzacaduta, accorciafuni).</p>		<p>Posizionare le scale da appoggio in modo sicuro. Rispettare il giusto angolo di appoggio (68° - 75°). Assicurare le scale da appoggio dal pericolo di scivolamento, di caduta e di affossamento, ad es. ingrandendone i piedi, adottando piedi idonei alla superficie d'appoggio, usando dispositivi di aggancio.</p>
	<p>Qualora non esistano dispositivi anticaduta e di salvataggio, la mancata adozione di imbracature di sicurezza può essere causa di caduta da grandi altezze con conseguenti lesioni gravi o mortali!</p>		<p>Appoggiare le scale solo a punti di sostegno sicuri. In zone di traffico assicurare le scale mediante sbarramenti.</p>
	<p>In caso di impiego di scale da appoggio possono verificarsi cadute pericolose qualora la scala si affossi, scivoli, o cada.</p>		<p>Il contatto con linee elettriche scoperte in tensione, può avere conseguenze mortali.</p>
<p>È consentito lavorare nei pressi di linee elettriche scoperte in tensione, che possono essere anche toccate, solo se manca la tensione e questa condizione è garantita per tutta la durata dei lavori. le parti di conduzione della tensione sono protette mediante copertura oppure sbarramento. vengono rispettate le distanze di sicurezza.</p> <p>Raggio di te: 1 mcon tensione di 1000 Volt 2 mcon tensione da 1000 a 11000 Volt 3 mcon tensione da 11000 a 22000 Volt 4 mcon tensione da 22000 a 38000 Volt > 5 m con tensione sconosciuta</p>	<p>Durante i lavori di perforazione e maneggiando i collettori portare gli occhiali protettivi!</p>		<p>Durante i lavori di perforazione e maneggiando i collettori portare gli occhiali protettivi!</p>
	<p>Durante il montaggio portare le scarpe di sicurezza!</p>		<p>Durante il montaggio portare le scarpe di sicurezza!</p>
	<p>Durante il montaggio e maneggiando i collettori portare guanti di sicurezza antitaglio!</p>		<p>Durante il montaggio e maneggiando i collettori portare guanti di sicurezza antitaglio!</p>
	<p>Con la presente il produttore si impegna a ritirare i prodotti contrassegnati con il marchio ecologico e i materiali che essi contengono e a provvedere al riciclaggio. Usare esclusivamente il fluido termovettore prescritto!</p>		<p>Durante il montaggio portare il casco di sicurezza!</p>

Indicazioni generali e indicazioni per il trasporto

Il montaggio deve essere eseguito solo da persone competenti. Quanto illustrato nelle presenti istruzioni è rivolto esclusivamente a persone competenti. In linea di principio, per il montaggio va utilizzato il materiale a corredo. Prima di montare e utilizzare l'impianto a collettori solari, informarsi sulle norme e prescrizioni locali di volta in volta applicabili. Per il trasporto del collettore si raccomanda di servirsi di una cinghia di sospensione. Non sollevare il collettore dai collegamenti, né dalle filettature. Evitare di sottoporre il collettore ad urti o influssi meccanici, in particolare sul vetro solare, il pannello posteriore e i raccordi per i tubi.

Statica

Il montaggio deve avvenire esclusivamente su tetti o sottostrutture di portata sufficiente. Prima del montaggio dei collettori è imprescindibile verificare sul posto le circostanze locali e regionali che influiscono sulla capacità statica del tetto o della sottostruttura, eventualmente consultando uno statico. Occorre esaminare in particolare la qualità (del legno) della fondazione al fine di verificare la tenuta delle avvitature che servono a fissare i dispositivi di montaggio del collettore. La verifica in loco del sistema (collettori e fissaggio) ai sensi della norma EN 1991 o della vigente normativa locale è necessaria, in particolare, nelle zone soggette a nevicate abbondanti o a forti venti. In questo contesto occorre prestare attenzione anche a tutte le particolarità del luogo di installazione (föhn, effetti di risucchio, formazione di vortici, ecc.), che possono aumentare la sollecitazione a livello locale. I collettori e il relativo fissaggio possono sopportare raffiche di vento fino a 150 km/h e un carico di neve caratteristico max. di 3,75 kN/m². Queste indicazioni statistiche sono definite secondo la norma EN 1991.

Nota per i tetti inclinati: il montaggio di un campo di collettori rappresenta un intervento all'interno di un tetto (esistente). Le coperture quali tegole, scandole e ardesia, le mansarde appositamente trasformate e abitate o la presenza di inclinazioni minime insufficienti (riferite alla copertura) richiedono, come protezione contro la penetrazione di acqua dovuta alla pressione del vento e alla neve, ulteriori provvedimenti da adottare sul posto, ad es. guaine impermeabilizzanti sottotegola. Per la scelta del luogo di montaggio, assicurarsi che non vengano superati i carichi massimi consentiti a causa delle forze esercitate dalla neve o dal vento. In linea di principio i campi di collettori vanno montati in modo che la neve presente sui collettori possa scivolare via liberamente. Il possibile accumulo di neve a causa delle griglie paraneve (o di particolari situazioni di installazione) non deve raggiungere i collettori. I paraneve vanno montati ad una distanza di 0,5 m sopra il bordo superiore dei collettori, in modo che non sia il collettore a fare da paraneve. Per evitare un carico da vento inammissibile, non montare i collettori lungo i bordi del tetto (bordi e/10 secondo EN 1991, ma distanza minima di 1 m). Non montare i collettori su un livello più basso rispetto ad un rialzo del tetto, per evitare l'aumento dei carichi dovuto alla neve che viene soffiata o che scivola sul sistema dei collettori dal tetto soprastante. Se per questo motivo si rendesse necessario montare paraneve sul tetto soprastante, verificare la statica del tetto.

Nota sul montaggio all'interno del tetto:

Proteggere i collegamenti del collettore e le aperture di ventilazione e scarico dell'aria dalla penetrazione di acqua e dalla sporcizia, ad es. accumulo di polvere, ecc. Pulire almeno una volta all'anno (o più spesso in funzione della necessità) le grondaie del bordo di lamiera eliminandone la sporcizia (foglie secche ecc.)! Assicurare una retroventilazione sufficiente dei collettori mediante provvedimenti idonei (ad es. controlistellatura). Per il montaggio dei collettori attenersi alle regole tecniche per il lavoro di conciatetti. Per il montaggio dei collettori all'interno del tetto, in particolare in caso di mancato raggiungimento della normale inclinazione del tetto, tenere conto dei necessari provvedimenti per la protezione dalla. A prescindere dalle misure anti-pioggia da adottare nei singoli casi, la guaina impermeabilizzante sottotegola è sempre necessaria come requisito di minima e va ricostituita nel corso del montaggio dei condotti.

Protezione contro i fulmini / collegamento equipotenziale dell'edificio

In base all'attuale norma sulla protezione contro i fulmini EN 62305, parte 1-4, il campo di collettori non può essere collegato al sistema di protezione antifulmine dell'edificio. Al di fuori dell'ambito di applicazione della norma citata vanno rispettate le prescrizioni locali. Mantenere una distanza di sicurezza minima di 1 m da eventuali oggetti conduttori adiacenti. Per il montaggio su sottostrutture metalliche presenti sul posto, consultare come norma generale elettricisti autorizzati. Per eseguire il collegamento equipotenziale dell'edificio, è necessario che un elettricista autorizzato colleghi i conduttori tubolari metallici del circuito solare e tutti gli alloggiamenti dei collettori e i fissaggi alla barra equipotenziale principale come indicato nella norma EN 60364 o nelle norme locali.

Collegamenti

A seconda della versione, i collettori vanno collegati reciprocamente mediante avvitature (filettatura interna/esterna 1") o alla tubazione di raccordo mediante guarnizioni piatte. Assicurarsi che le guarnizioni piatte siano collocate correttamente. Se come elementi di collegamento non si prevedono tubi flessibili, assicurarsi di adottare per la tubazione di raccordo appositi provvedimenti volti a compensare la dilatazione termica causata dalle variazioni di temperatura, ad es. dilatatori a tubo curvato e tubazione flessibile (vedere Collegamento dei collettori / Raccomandazioni per l'uso). Per i campi di collettori di maggiori dimensioni è necessaria l'interposizione di dilatatori a tubo curvato e collegamenti flessibili (ATTENZIONE: verificare il dimensionamento della pompa). Quando si serrano i collegamenti, mantenere fermo il pezzo con una pinza o un'altra chiave, in modo da non danneggiare l'assorbitore.

Garanzia

La garanzia è valida solo con la protezione antigelo originale del fornitore e qualora il montaggio, la messa in servizio e la manutenzione siano stati svolti correttamente. Per motivare il diritto alla garanzia è inoltre necessario che il montaggio sia stato eseguito da persone competenti che si siano attenute senza eccezioni alle istruzioni.



Risciacquo e riempimento

Per ragioni di sicurezza l'operazione di riempimento deve essere effettuata esclusivamente quando non splende il sole o dopo aver coperto i collettori. In particolare nelle zone a maggior rischio di gelata è necessario l'impiego di una miscela di acqua e antigelo al 40%. Per proteggere i materiali da un'eccessiva sollecitazione termica, è opportuno eseguire un riempimento e la messa in funzione dell'impianto nel minor tempo possibile e al più tardi dopo 4 settimane. Nel caso non fosse possibile, sostituire le guarnizioni piatte prima della messa in funzione per evitare le perdite.

Attenzione: L'antigelo non premiscelato deve essere mescolato con acqua prima del riempimento!

Antigelo consigliati per collettori piani: TYFOCOR-L

Antigelo al 40 % (60%/acqua) - punto di congelamento: - 22 °C / punto di solidificazione: - 26 °C

Antigelo al 50 % (50%/acqua) - punto di congelamento: - 32 °C / punto di solidificazione: - 44 °C

È possibile che i collettori già riempiti non possano più essere svuotati completamente. Per questo, in caso di rischio di gelo i collettori devono essere riempiti con una soluzione di acqua e antigelo anche per prove di funzionamento e di pressione. In alternativa, la prova di pressione può essere seguita con aria compressa e spray rivelatore di perdite.

Montaggio del sensore

Il sensore di temperatura deve essere collocato nella guaina del sensore più vicina alla mandata del campo collettori. Per garantire il contatto ottimale occorre riempire la fenditura fra la guaina del sensore e il sensore con un grasso al silicone adatto. Per il montaggio del sensore possono essere utilizzati solo materiali ad elevata termostabilità (fino a 250 °C per sensore, pasta di contatto, cavi, materiali per guarnizioni, isolamento).

Pressione d'esercizio

La pressione massima d'esercizio è di 10 bar.

Ventilazione

La ventilazione deve essere eseguita:

- al momento della messa in funzione (dopo il riempimento)
- 4 settimane dopo la messa in funzione
- all'occorrenza, ad es. in caso di guasti

Avvertenza: Pericolo di ustioni per contatto con vapore o il liquido termovettore!

Azionare la valvola di ventilazione soltanto se la temperatura del liquido termovettore è di < 60 °C. Quando si svuota l'impianto i collettori devono essere freddi! Coprire i collettori e svuotare l'impianto possibilmente al mattino.

Controllo del liquido termovettore

Controllare periodicamente (ogni 2 anni) le proprietà antigelo e il valore del pH del liquido termovettore.

- Controllare l'antigelo con un indicatore di controllo e sostituirlo o riempirlo se necessario!
Valore nominale da - 25 °C a - 30 °C circa, o a seconda delle condizioni climatiche.
- Controllare il valore di pH con uno strumento di misurazione (valore nominale del pH ca. 7,5):
se scende sotto il valore limite di \leq pH 7, sostituire il liquido termovettore.















Controllo di tenuta campo collettori

Il controllo di tenuta del campo collettori deve essere eseguito assolutamente prima del montaggio dell'intelaiatura in lamiera. (Accessibilità raccordi collettori!). Si consiglia di controllare la tenuta del campo collettori mediante un test di pressione ad aria compressa con una pressione max. di 6 bar. Tutti i raccordi collettori o i collegamenti devono essere controllati con un comune localizzatore di fughe.

Manutenzione del collettore

Controllare visivamente una volta all'anno il collettore, ossia il campo di collettori, in modo da accertare l'eventuale presenza di danni o sporcizia e verificarne la tenuta. Per ulteriori suggerimenti sull'esercizio e la manutenzione consultare la documentazione/le direttive relative alla messa in funzione e manutenzione del fornitore.

	<p>Pour les montages sur toitures, prière de respecter les normes de sécurité des personnes, les normes relative aux travaux de couverture et d'étanchéité de toits et relative aux travaux d'échafaudage avec filet de sécurité en montant les dispositifs respectifs avant de commencer les travaux. Respecter absolument les autres directives nationales en vigueur!</p>		<p>Installer le harnais de sécurité si possible au dessus de l'utilisateur. Le harnais de sécurité doit uniquement être fixé aux structures porteuses ou points d'ancrage!</p>
	<p>Au cas où les mesures de sécurité des personnes ou de protection contre les chutes ne peuvent être remplies, il est impératif d'utiliser des harnais de sécurité.</p>		<p>Ne pas utiliser d'échelles endommagées, p. ex. une échelle avec des échelons ou des barres cassés ou échelles en métal tordues ou défectueuses. Ne jamais réparer des barres, limons ou échelons défectueux!</p>
	<p>Utiliser uniquement des harnais de sécurité autorisés et contrôlés par des organes de contrôle (ceintures de maintien ou harnais antichute, longes et sangles d'arrimage, cordons amortisseurs, raccourcisseur de cordons).</p>		<p>Poser l'échelle contre le mur de manière à ce qu'elle ne puisse glisser. Respecter l'angle d'inclinaison correct (68 ° - 75 °). Sécuriser l'échelle posée contre le mur de manière à ce qu'elle ne puisse glisser, tomber ou s'enfoncer dans le sol, p. ex. en renforçant les pieds d'échelle, en adaptant les pieds au sol ou à l'aide de dispositifs d'accrochage.</p>
	<p>Si aucune protection antichute ou de rattrapage n'est prévue et si aucun harnais de sécurité n'est utilisé, il y a un risque de chutes de grande hauteur et donc de blessures graves voire mortelles!</p>		<p>Ne poser l'échelle que contre un point d'appui solide. Sécuriser les échelles par des barrages dans les zones de circulation de véhicules.</p>
	<p>Lors de l'utilisation d'échelles, il y a un risque de chutes dangereuses si l'échelle s'enfonce dans le sol, glisse ou tombe!</p>		<p>Ne jamais toucher les câbles électriques sous tension: danger de mort.</p>
	<p>In der Nähe spannungsführender, elektrischer Freileitungen, bei denen ein Berühren möglich ist, nur arbeiten, wenn</p> <p>deren spannungsfreier Zustand hergestellt und für die Dauer der Arbeit sichergestellt ist. die spannungsführenden Teile durch Abdecken oder Anspannen geschützt sind. die Sicherheitsabstände nicht unterschritten werden.</p> <p>Spannungsradius: 1 m pour une tension de 1000 volts 2 m pour une tension de 1000 à 11000 volts 3 m pour une tension de 11000 à 22000 volts 4 m pour une tension de 22000 à 38000 volts > 5 m pour une tension inconnue</p>		<p>Lors de l'utilisation de perceuses et d'un maniement des capteurs porter des lunettes de sécurité!</p>
			<p>Lors du montage, porter des chaussures de sécurité!</p>
			<p>Lors du montage des capteurs solaires, porter des gants de travail résistants aux coupures!</p>
	<p>Le fabricant s'engage par la présente à reprendre les produits portant le label de protection de l'environnement et les matériaux utilisés et à procéder à leur recyclage. N'utiliser que le fluide caloporteur prescrit!</p>		<p>Lors du montage, porter un casque!</p>



Consignes générales et de transport

Le montage ne doit être entrepris que par un personnel qualifié. Toutes les explications de la présente notice s'adressent exclusivement à ce personnel qualifié. En principe, il convient d'utiliser le matériel fourni pour le montage. Avant le montage et l'exploitation de l'installation solaire, renseignez-vous sur les normes et prescriptions locales en vigueur. Il est recommandé d'utiliser une sangle pour le transport du collecteur. Le collecteur ne doit être soulevé ni par les raccords, ni par les assemblages vissés. Évitez les chocs et influences mécaniques sur le collecteur, en particulier sur le verre solaire, la face arrière et les raccords tubulaires.

Statique

Le montage ne doit s'effectuer que sur des toitures ou des sous-structures présentant une capacité portante suffisante. Avant de procéder au montage des collecteurs, la capacité de charge statique du toit ou de la sous-structure doit impérativement être contrôlée in situ, dans l'idéal par un ingénieur staticien, en fonction des particularités locales et régionales. Ce faisant, il convient de prêter une attention particulière à la qualité (du bois) de la sous-structure pour s'assurer de la solidité des assemblages vissés destinés à la fixation des dispositifs de montage des collecteurs. L'examen de la conformité du système (collecteurs et fixation) avec la norme EN 1991 ou les prescriptions nationales en vigueur s'avère particulièrement indispensable dans les régions dans lesquelles il neige en abondance ou dans lesquelles la vitesse du vent est élevée. Il faut pour cela également tenir compte de toutes les spécificités du site d'installation (foehn, effets Venturi, formation de tourbillons, etc.) susceptibles d'entraîner localement une charge plus importante. Les collecteurs et leur fixation sont conçus pour une vitesse de rafales maximale de 150 km/h et pour une charge de neige caractéristique maxi. de 3,75 kN/m². Ces données statiques sont définies par la norme EN 1991.

Remarque concernant les toitures inclinées: le montage d'un groupe de collecteurs est une intervention dans une toiture (existante). Les couvertures de toit telles que les tuiles, les bardeaux et les ardoises, exigent des mesures de construction supplémentaires (se rapportant à la couverture), comme par ex. des écrans de sous-toiture, surtout pour les combles aménagés et habités ou les pentes de toit présentant une inclinaison inférieure à la normale afin de garantir une sécurité optimale contre une entrée d'eau liée à la pression du vent et à la neige poudreuse. Lors du choix du lieu de montage, il est impératif de veiller à ce que les charges dues à la neige et au vent ne dépassent pas leur valeur maximale respective. Les groupes de collecteurs doivent en principe être montés de sorte que la neige sur les collecteurs puisse glisser librement. La neige éventuellement retenue par des grilles à neige (ou par une situation particulière de montage) ne doit pas atteindre les collecteurs. Des grilles à neige doivent être montées à une distance de 0,5 m au-dessus du bord supérieur des collecteurs afin que ceux-ci ne servent pas de grille à neige. Pour éviter les charges inadmissibles liées à la succion due au vent, les collecteurs ne doivent pas être montés dans les zones périphériques du toit (zones périphériques e/10 conformément à EN 1991, mais distance minimale d'1 m). Les collecteurs ne doivent pas être montés sous un dénivelé afin d'éviter un surcroît de charge sur le système de collecteurs dû au soufflage ou au glissement de la neige provenant de la partie du toit située au-dessus. Si, pour cette raison, des grilles à neige doivent être montées sur la partie supérieure du toit, il convient de vérifier la statique de ce toit.

Remarque concernant le montage intégré dans la toiture:

Les raccords des collecteurs et les ouvertures d'aération et de purge doivent être protégés contre l'entrée d'eau ainsi que contre les salissures comme le dépôt de poussière, etc. Enlever au moins une fois par an (ou plus souvent si besoin est) les saletés présentes dans les gouttières de l'encadrement en tôle (feuilles, etc.) ! Veiller à une ventilation arrière suffisante des collecteurs en prenant des mesures appropriées (par ex. contre-lattage). Lors du montage des collecteurs, respecter les "règles techniques des couvreurs / pour les couvertures". Pour le montage intégré en toiture des collecteurs, en particulier si la pente de toit réglementaire n'est pas atteinte, tenir compte des mesures requises pour assurer l'étanchéité à la pluie. Quelles que soient les mesures requises pour assurer l'étanchéité à la pluie, il est toujours absolument nécessaire, comme exigence minimale et en cas de montage de traversées, de rétablir complètement un écran de sous-toiture.

Protection contre la foudre / Liaison équipotentielle du bâtiment

Conformément à la norme EN 62305 partie 1-4 relative à la protection contre la foudre actuellement en vigueur, le groupe de collecteurs ne doit pas être raccordé au dispositif antifoudre du bâtiment. En dehors du domaine d'application de la norme citée, il convient de respecter les prescriptions nationales. Une distance de sécurité d'au moins 1 m doit être respectée par rapport à un objet conducteur éventuellement présent à proximité. En cas de montage sur des sous-structures en métal, il est nécessaire de consulter des spécialistes autorisés en matière de protection contre la foudre. Pour réaliser la liaison équipotentielle du bâtiment, les conduites métalliques du circuit solaire ainsi que l'ensemble des boîtiers de collecteurs et des fixations doivent être reliés au rail principal de liaison équipotentielle par un électricien agréé conformément à la norme EN 60364 ou aux normes nationales en vigueur.

Raccordements

Les collecteurs doivent être reliés les uns avec les autres à l'aide de raccords vissés (filetage intérieur/extérieur 1") ou posés à l'aide de la tuyauterie de raccordement à joints plats. Il convient de veiller à la fixation correcte des joints plats. Si l'assemblage prévu n'est pas un tuyau flexible, il faut prévoir une tuyauterie de raccordement permettant de compenser la dilatation provoquée par les écarts de température, par ex : coudes de dilatation et tuyauterie flexible (voir raccordement des collecteurs / recommandations d'utilisation). Dans le cas de groupes de capteurs plus importants, il est indispensable d'intercaler des coudes de dilatation, voire des raccords flexibles (ATTENTION: vérifier la conception de la pompe). Lors du serrage des raccords, il convient d'exercer une contre-pression à l'aide d'une pince ou d'un tournevis pour ne pas endommager l'absorbeur.

Garantie

Les droits de garantie légale ne s'appliquent que si l'antigel d'origine du fournisseur est utilisé et que le montage, la mise en service et l'entretien ont été effectués de manière conforme. Le recours à la garantie présuppose un montage réalisé par des spécialistes en la matière dans le strict respect des instructions.

Vidange et remplissage

Pour des raisons de sécurité, le remplissage doit être effectué exclusivement pendant les périodes sans rayonnement solaire ou à capteurs recouverts. L'utilisation jusqu'à 40 % du mélange eau-antigel est indispensable en particulier dans les zones à risque de gel. Pour protéger les matériaux contre une contrainte thermique excessive, il convient d'effectuer un remplissage et une mise en service de l'installation le plus rapidement possible, au plus tard après 4 semaines. Si ce n'est pas possible, les joints d'étanchéité doivent être remplacés avant la mise en service afin de prévenir les défauts d'étanchéité.

Attention: Pensez à mélanger l'antigel pur à l'eau avant de procéder au remplissage!

Antigels recommandés pour les capteurs plans: TYFOCOR-L

40 % d'antigel (60%/eau) - Point de congélation: - 22° C / Point de solidification: - 26° C

50 % d'antigel (50%/eau) - Point de congélation: - 32° C / Point de solidification: - 44° C

Il est possible que des capteurs une fois remplis ne puissent plus être entièrement vidés. Pour cette raison, si le gel est un facteur à prendre en compte, veuillez ne remplir les capteurs qu'avec un mélange eau-antigel et ce, même pour effectuer les contrôles de pression et de fonctionnement. Le contrôle de pression peut également être effectué avec de l'air comprimé ou un vaporisateur de détection des fuites de gaz.

Montage du capteur de température

Montez le capteur de température sur la douille la plus proche de la canalisation du champ de capteurs. Afin d'assurer un contact optimal, comblez l'espace situé entre la douille et le capteur de température au moyen d'une pâte thermoconductrice appropriée. Pour le montage, utilisez uniquement des matériaux résistants à des températures extrêmes allant jusqu'à 250° C (capteur de température, pâte de contact, câbles, matériaux d'étanchéité, isolation).

Pression de service

La pression de service maximale est de 10 bars.

Purge d'air

Il est nécessaire de purger le système de l'air qui pourrait s'y trouver:

- lors de la mise en service (après le remplissage)
- 4 semaines après la mise en service
- si besoin est, par ex. en cas de dysfonctionnement

Avertissement: Vapeur et fluide caloporteur brûlant ! Risque d'échaudure!

N'activez la soupape de purge d'air que lorsque la température du fluide caloporteur est de < 60° C. Les capteurs ne doivent pas être chauds lors du vidage de l'installation! Recouvrez les capteurs et videz l'installation le matin de préférence.

Contrôle du fluide caloporteur

Il est nécessaire de procéder tous les deux ans à un contrôle du fluide caloporteur pour vérifier l'antigel et la valeur pH.

- Vérifiez l'antigel au moyen d'un contrôleur antigel ; remplacez l'antigel ou rajoutez de l'antigel le cas échéant!
Valeur de référence approx. - 25° C à - 30° C ou selon les conditions climatiques.
- Vérifiez la valeur pH au moyen d'un indicateur de pH (valeur de référence approx. pH 7,5):
si la valeur descend en dessous de la valeur limite de ≤ pH 7, veuillez changer le fluide caloporteur.



Contrôle de l'étanchéité du champ de capteurs

Le contrôle d'étanchéité du champ de capteurs doit impérativement être réalisé avant le montage dans le châssis en tôle. (Accessibilité des raccordements des capteurs !) Il est recommandé de contrôler l'étanchéité du champ de capteurs à l'aide d'air comprimé d'une pression max. de 6 bars. Tous les raccordements des capteurs ou liaisons peuvent être contrôlés avec un détecteur de fuites disponible dans le commerce.

Maintenance du capteur solaire

Le capteur solaire ou le champ de capteurs solaires doit être soumis à un contrôle optique annuel relatif à des dommages divers, à l'étanchéité et à des encrassements. Vous trouverez d'autres recommandations concernant le fonctionnement et la maintenance dans les documents et les instructions relatives à la mise en service et à la maintenance de votre fournisseur.



	<p>Para el montaje sobre tejados es estrictamente necesario, antes de iniciar los trabajos, instalar protecciones anticaídas o dispositivos de protección según la norma DIN 18338 referente a trabajos de revestimiento e impermeabilización de tejados, y redes de seguridad para trabajos con andamios según la norma DIN 18451. Decreto 340/1994 §7-10 sobre la prevención de riesgos laborales en obras de construcción. Deben respetarse estrictamente las prescripciones nacionales vigentes.</p>		<p>A ser posible, fije el arnés de seguridad por encima del usuario. Fijelo exclusivamente a estructuras firmes y estables o puntos de enganche.</p>
	<p>Si, por motivos técnicos, no dispone de dispositivos anticaídas o de protección, debe utilizar arneses de seguridad.</p>		<p>No utilice escaleras defectuosas, p. ej. escaleras de madera con travesaños o peldaños rotos, o escaleras de metal deformadas. No trate de reparar largueros, segmentos o peldaños de escaleras de madera.</p>
	<p>Utilice exclusivamente aquellos arneses de seguridad debidamente autorizados y probados (con correas de sujeción o seguridad, cuerdas y cintas de unión, amortiguadores de caída, reductores de correa).</p>		<p>Coloque la escalera de mano de forma segura. Observe el ángulo de apoyo correcto (68 ° - 75 °). Asegure la escalera de mano contra posibles deslizamientos, caídas, escurrimientos y hundimientos, p. ej. ampliando el pie de la escalera, con pies guía adecuados para el suelo o dispositivos de suspensión.</p>
	<p>Si no dispone de dispositivos anticaídas o de protección, corre el riesgo de exponerse a caídas desde grandes alturas que, sin el uso de arneses de seguridad, podrían originar lesiones graves o incluso la muerte.</p>		<p>Apoye las escaleras sólo en los puntos de apoyo seguros. Asegúrelas mediante acordonamiento en zonas transitadas.</p>
	<p>Cuando se utilizan escaleras de mano pueden producirse caídas peligrosas, ya que la escalera puede hundirse, escurrirse o desplomarse.</p>		<p>El contacto con cables aéreos de alta tensión eléctrica puede ocasionar la muerte.</p>
	<p>Cerca de cables aéreos de alta tensión, en donde hay posibilidad de contacto, sólo es posible trabajar cuando:</p> <ul style="list-style-type: none"> no circule corriente por los cables, manteniéndose este estado a lo largo de la ejecución del trabajo. las partes en tensión hayan sido cubiertas o se haya colocado una barra de separación. se respete la distancia de seguridad. <p>Radio de tensión:</p> <p>1 m para 1000 voltios de tensión 2 m para de 1000 a 11000 voltios de tensión 3 m para de 11000 a 22000 voltios de tensión 4 m para de 22000 a 38000 voltios de tensión > 5 m si se desconoce la tensión</p>		<p>¡Al taladrar y manejar captadores utilice gafas protectoras!</p>
			<p>Utilice botas de seguridad durante el montaje.</p>
			<p>¡En el montaje y manejo de captadores utilice guantes de trabajo a prueba de cortes !</p>
	<p>El fabricante se compromete a aceptar la devolución de productos y materiales marcados con el signo del medio ambiente y llevarlos a un punto de reciclaje. Sólo se puede utilizar el medio caloportador prescrito.</p>		<p>¡Lors du montage, porter un casque!</p>

Indicaciones generales y de transporte

El montaje debe ser llevado a cabo únicamente por personal cualificado. Todo trabajo indicado en las presentes instrucciones está destinado exclusivamente a dicho personal cualificado. Para realizar el montaje debe utilizarse principalmente el material incluido en el envío. Antes de proceder al montaje y al manejo de la instalación del colector solar, infórmese acerca de las normas y directrices locales vigentes al respecto. Para transportar el colector se recomienda el uso de una correa. El colector no debe elevarse por las conexiones ni por las roscas de tornillo. Evite los golpes y los efectos mecánicos en el colector, especialmente en el vidrio solar, la pared posterior y las conexiones de tubería.

Estática

El montaje debe llevarse a cabo exclusivamente sobre superficies de tejado o estructuras inferiores con una capacidad de carga suficiente. Antes de proceder al montaje de los colectores en el lugar de instalación, es imprescindible comprobar la capacidad de carga estática del tejado o de la estructura inferior en lo referente a las particularidades locales y regionales, consultando si fuera necesario a un ingeniero de estática. Durante la comprobación, es necesario prestar especial atención a la calidad (de la madera) de la estructura inferior en lo relativo a la durabilidad de las roscas de tornillo para la fijación de los dispositivos de montaje de los colectores. Es preciso realizar la comprobación in situ del sistema (colectores y fijación) conforme a la norma EN 1991 o según las directrices vigentes específicas del país, especialmente en zonas con abundantes precipitaciones en forma de nieve o que soporten fuertes rachas de viento. Además, también deben tenerse en cuenta todas las particularidades del lugar de montaje (vientos cálidos, efecto «venturi», formación de remolinos, etc.), que pudieran provocar una carga localmente elevada. Los colectores, incluyendo la fijación, están diseñados para soportar rachas de viento de una velocidad máxima de 150 km/h y una carga máxima de nieve característica de 3,75 kN/m². Estos datos estáticos están definidos por la norma EN 1991.

Indicación para tejados inclinados: El montaje de un campo de colectores conlleva la intervención en el tejado (existente). Los tejados revestidos de tejas, ripias o pizarras, especialmente los áticos ampliados o acondicionados como vivienda, así como los tejados cuya inclinación no supere el mínimo recomendado (en relación a la cubierta), requieren medidas adicionales para evitar la entrada de agua por la presión del viento o por nevadas como, por ejemplo, la instalación de capas base. Al seleccionar el lugar de montaje, debe tenerse en cuenta no superar las cargas máximas permitidas por la fuerza de la nieve ni por la fuerza del viento. Los campos de colectores deben montarse, principalmente, de forma que la nieve pueda deslizarse libremente sobre ellos. Una posible retención de la nieve originada por rejillas guardanieve (o por situaciones de montaje especiales) no debe alcanzar los colectores. Para que el colector no actúe como guardanieves, es preciso montar guardanieves a una distancia de 0,5 m sobre el borde superior del colector. Con el fin de evitar cargas por remolinos no permitidas, los colectores no deben montarse en las zonas periféricas del tejado (zonas periféricas e/10 según la norma EN 1991, distancia mínima de 1 m). Para evitar cargas excesivas sobre el sistema de colectores originadas por la acumulación o el desprendimiento de la nieve de un tejado superior, los colectores no deben montarse por debajo de un cambio de nivel. Si, por este motivo, hubiese que instalar guardanieves en el tejado superior, deberá comprobarse la estática del mismo.

Indicación para montaje en tejados:

Las conexiones del colector y los orificios de entrada y salida de aire deben protegerse contra la entrada de agua, así como contra la suciedad, como puede ser la entrada de polvo, etc. Al menos una vez al año (o, si es necesario, más a menudo), se deben limpiar las canales del borde de chapa retirando la suciedad (hojas, etc.). Es necesario garantizar una ventilación suficiente en la parte posterior de los colectores tomando las medidas adecuadas (p. ej. colocando contralistones). Para el montaje de los colectores, se deben tener en cuenta las «normativas específicas del constructor del tejado/sobre cubiertas». Para el montaje de los colectores en tejados, especialmente en los casos en los que no se supere la inclinación básica del tejado, es necesario tener en cuenta las medidas necesarias para la protección contra la lluvia. Una instalación de capas base es independiente de las medidas necesarias en cada caso particular para la protección contra la lluvia, ya que se trata de un requisito mínimo obligatorio en cualquier caso y ha de instalarse por completo en el marco del montaje de las aplicaciones.

Protección contra rayos/conexión equipotencial del edificio

Según la norma de protección contra rayos actual EN 62305, partes 1-4, el campo de colectores no puede estar conectado a la protección contra rayos del edificio. Fuera del ámbito de aplicación de la citada norma, deben observarse las directrices específicas del país. Hay que mantener una distancia de seguridad, de al menos 1 m, hasta cualquier objeto que se encuentre en las inmediaciones. En el caso de montajes en estructuras inferiores metálicas, por lo general, es preciso consultar a electricistas cualificados y autorizados. Para llevar a cabo una conexión equipotencial del edificio, un electricista cualificado y autorizado debe conectar los tubos conductores metálicos del circuito solar, así como todas las carcasas y fijaciones de los colectores, a la barra ómnibus equipotencial principal, conforme a la norma EN 60364 y a las normativas específicas del país.

Conexiones

Dependiendo del modelo, los colectores deben conectarse entre sí mediante roscas (roscas int./ext. de 1"), o con la tubería de unión mediante juntas planas. Es preciso comprobar el ajuste correcto de las juntas planas. Si no se utilizan tubos flexibles como elementos de unión, debe tenerse en cuenta que, en el caso de la tubería de unión, se tomen las medidas correspondientes para compensar la dilatación térmica producida por la oscilación de temperatura como pueden ser: liras de dilatación y tubos flexibles (véase la interconexión entre colectores/recomendaciones de uso). En campos de colectores de gran tamaño, es necesario intercalar liras de dilatación o uniones flexibles (ATENCIÓN: comprobar el dimensionamiento de las bombas). Al apretar las conexiones, estas se deben sujetar (a contratuerca) con unas tenazas o con otra llave de tuercas para así no dañar el absorbedor.

Garantía

El derecho de garantía requiere el uso obligatorio del anticongelante original del proveedor, así como la realización correcta del montaje, la puesta en funcionamiento y el mantenimiento. El requisito previo para el fundamento de una reclamación por garantía es que el montaje haya sido llevado a cabo por personal cualificado siguiendo, estrictamente y sin excepción, las indicaciones descritas en las instrucciones.



Lavado y llenado

Por razones de seguridad, el llenado deberá realizarse sólo en los periodos de tiempo en los que no haya radiación solar o con los colectores cubiertos. Especialmente en las zonas con riesgo de heladas se deberá utilizar una mezcla de agua y anticongelante de un 40%. Para proteger los materiales de una carga térmica excesiva, el llenado y la puesta en funcionamiento de la instalación debería efectuarse en un plazo de tiempo lo más breve posible, a más tardar tras 4 semanas. Si esto no fuera posible, se deberían renovar las juntas planas para evitar escapes.

Atención: ¡El anticongelante que no esté prediluido deberá diluirse antes del llenado!

Anticongelantes recomendados para colectores planos: TYFOCOR-L

40 % contenido de anticongelante (60%/agua) - punto de congelación: - 22 °C / punto de solidificación: - 26 °C

50 % contenido de anticongelante (50%/agua) - punto de congelación: - 32 °C / punto de solidificación: - 44 °C

Puede ocurrir que una vez llenados los colectores no se puedan vaciar completamente. Por eso en caso de existir peligro de heladas, para el llenado de los colectores siempre se deberá emplear una mezcla de anticongelante y agua, incluso para los ensayos de presión y de funcionamiento. De forma alternativa la prueba de presión puede ser realizada con aire a presión y spray detector de fugas.

Montaje del sensor

El sensor de temperatura se deberá montar en la vaina más cercana a la tubería de entrada del campo de colectores. A fin de garantizar un contacto óptimo se deberá rellenar el espacio entre la vaina y el sensor con una pasta termoconductora apropiada. Para el montaje del sensor sólo deberán emplearse materiales con una resistencia térmica correspondiente (hasta 250 °C) (sensor, pasta de contacto, cable, material de obturación, aislamiento).

Presión de servicio

La presión de servicio máxima es de 10 bar.

Purga de aire

La purga de aire deberá llevarse a cabo

- en el momento de la puesta en servicio (después del llenado)
- 4 semanas después de la puesta en servicio,
- siempre que sea necesario (p. ej. en caso de falla)

Advertencia: ¡Peligro de escaldadura por vapor o por el líquido caloportador!

Accione la válvula de purga de aire sólo cuando la temperatura del líquido caloportador sea < 60 °C. ¡Los colectores no deben estar calientes cuando vaya a vaciarse la instalación! Cubra los colectores y vacíe la instalación por la mañana, si es posible.

Comprobación del líquido caloportador

Deberá comprobar la protección anticongelante y el valor pH del líquido caloportador cada 2 años.

- ¡Compruebe la función anticongelante con un comprobador y dado el caso cambie o rellene el líquido anticongelante!
Valor teórico aprox. de - 25 °C a - 30 °C o bien según las condiciones climáticas.
- Compruebe el valor pH con una varilla indicadora de pH (valor nominal aprox. pH 7,5):
En caso de quedarse por debajo del valor pH límite de ≤ pH 7, cambie el líquido caloportador.



Control de estanqueidad del campo de colectores

El control de estanqueidad del campo de colectores deberá efectuarse siempre antes del montaje del borde de chapa. (¡Accesibilidad a las conexiones del colector!). Se recomienda comprobar la estanqueidad del campo de colectores con un control de aire comprimido con una presión máx. de 6 bar. Todas las conexiones del colector o las uniones se pueden comprobar con un detector de fugas de uso habitual en los comercios.

Mantenimiento del colector

Una vez al año se llevará a cabo un control visual para comprobar si el colector o campo de colectores ha sufrido daños, si ha perdido la impermeabilidad o si está sucio. En la documentación general sobre la puesta en servicio y mantenimiento del proveedor encontrará otras recomendaciones para la operación y el mantenimiento de su instalación.

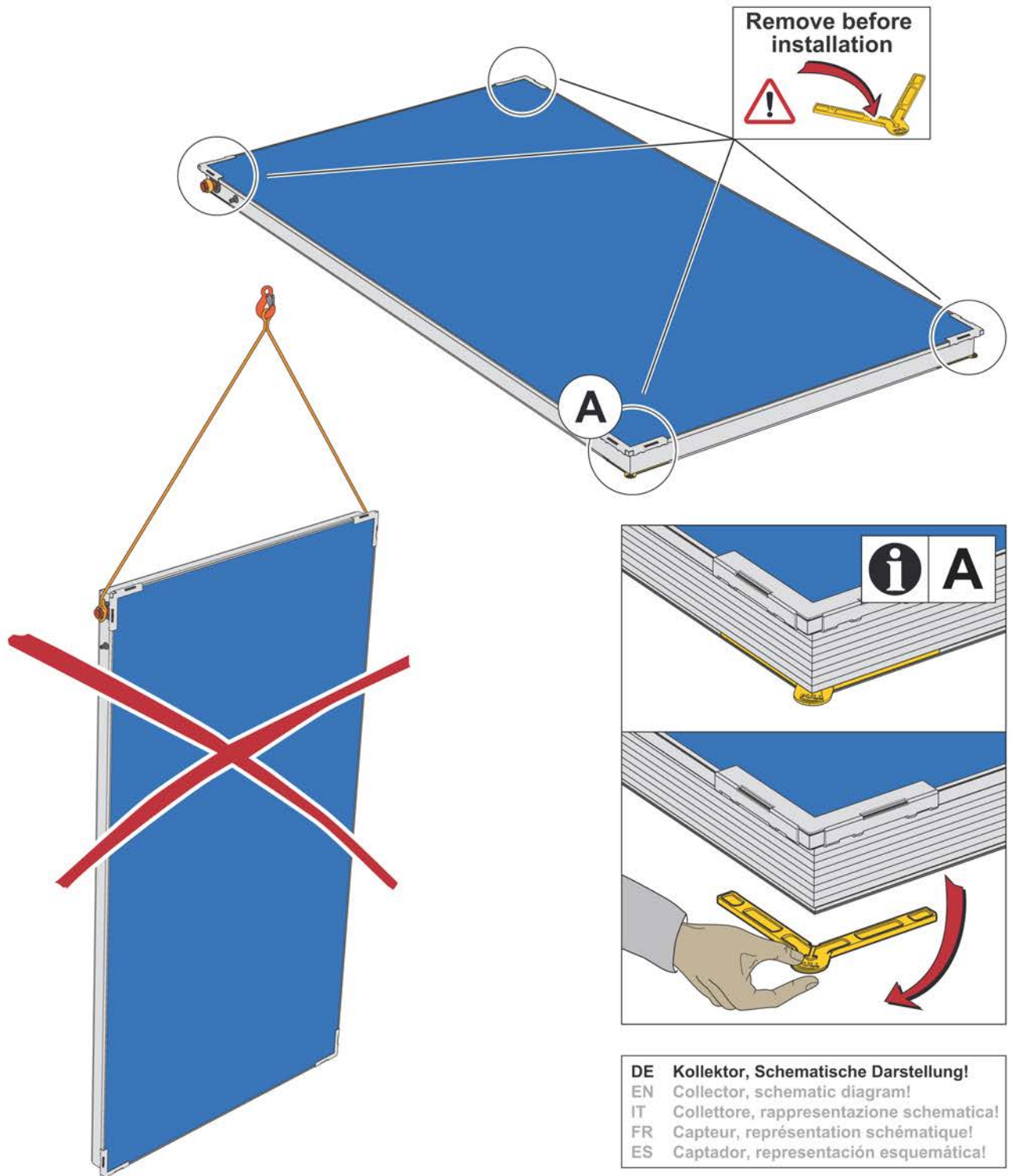
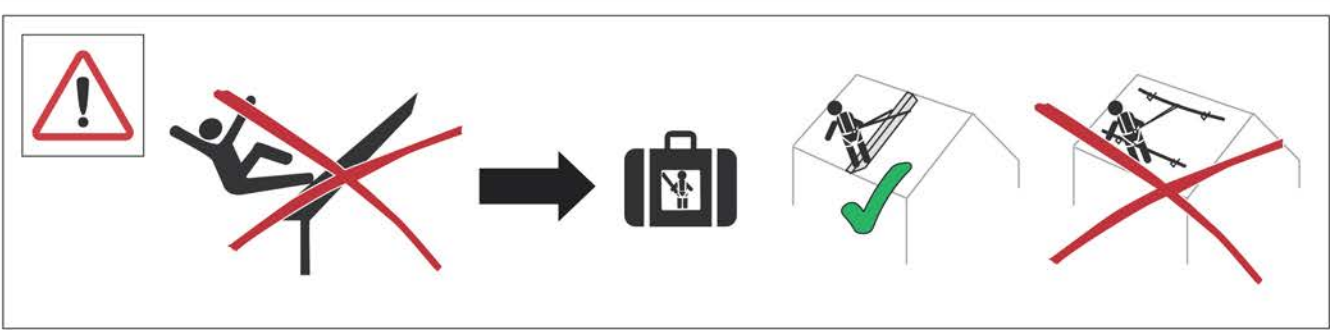

DE Kollektor, Schematische Darstellung!
EN Collector, schematic diagram!
IT Collettore, rappresentazione schematica!
FR Capteur, représentation schématique!
ES Captador, representación esquemática!

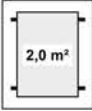
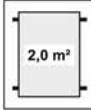

Technische Daten - Technical data - Dati tecnici - Données techniques - Datos técnicos

			
Bruttofläche Overall area Superficie lorda Surface hors tout Àrea total	2,02 m ²	Inhalt Contents Capacità Contenance Capacidad	1,56 l
Nettofläche Absorber area Superficie netta Surface d'absorption Àrea de absorbedor	1,84 m ²	Max. Betriebsdruck Max. operating pressure Pressione di esercizio max. Pression max. de fonctionnement Presión máxima de servicio	10 bar
Gewicht leer Weight empty Peso a vuoto Poids à vide Gewicht leer	31 kg	Stillstandstemperatur Stagnation temperature Temperatura di stagnazione Température d'arrêt Stillstandstemperatur	192 °C
Kollektorneigung Collector angle Inclinazione dei collettori Inclinaison des capteurs solaires Inclinación del colector	15 - 75 °	empfohlener Durchsatz Recommended flow rate Portata consigliata Débit recommandé Flujo recomendado	15 - 30 l / (h*m ²)

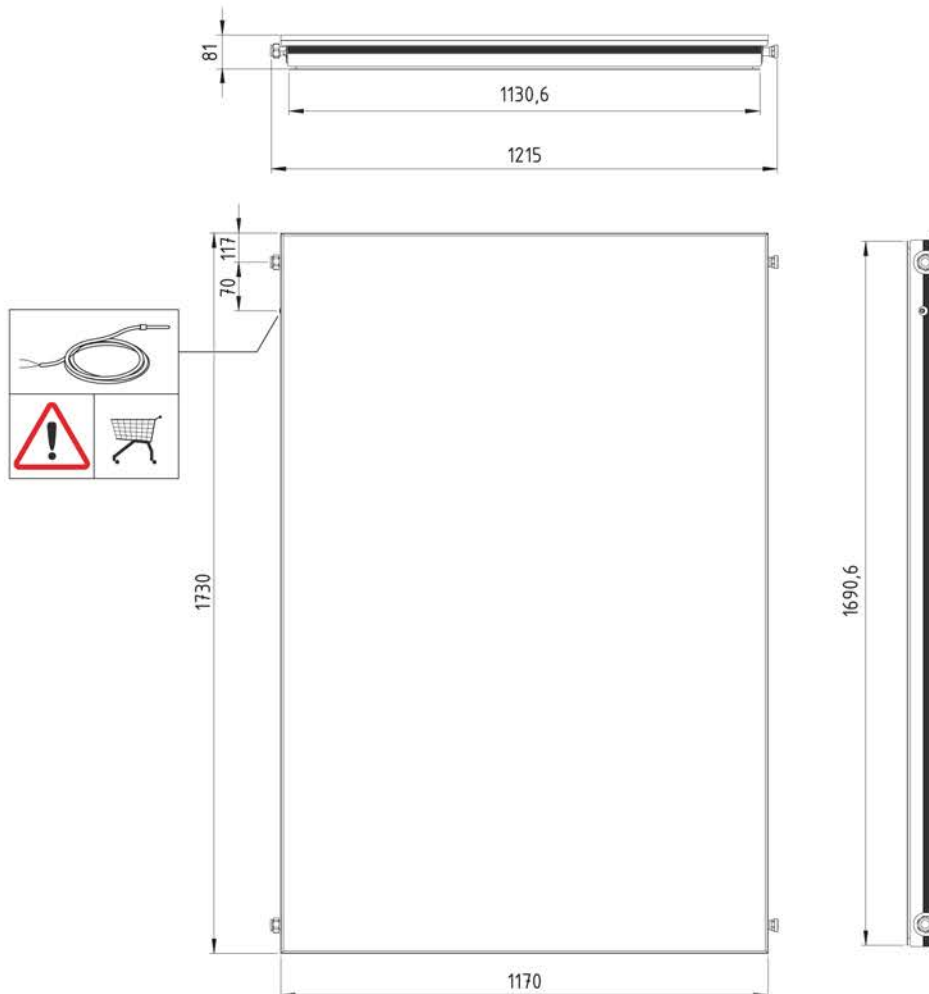



DE

Dachziegelarten

Diese Blecheinfassung ist für flache Schiefer-Dachziegel verwendbar. Beispielhaft sind hier die gängigsten Varianten dargestellt.

EN

Types of roofing tiles

This sheet metal flashing is to be used for flat slate roofing tiles. The most common versions are shown here as examples.

IT

Tipologie di tegole

La presente intelaiatura in lamiera è utilizzabile con piatto di ardesia tegole. Qui sono rappresentate come esempi le varianti più comuni.

FR

Type de tuiles

Ce châssis en tôle est utilisable pour les tuiles d'ardoise. Les variantes les plus courantes sont représentées ici à titre d'exemple

ES

Clases de tejas

Este borde de chapa puede utilizarse para las tejas de pizarra plana. A modo de ejemplo, aquí se representan las variantes más usuales.



Materialübersicht, einreihig (R1) / zwei- mehrreihig (R2+)
 Overview of materials, single row (R1) / double - multiple row (R2+)
 Panoramica dei materiali, a una fila (R1) / a due - più file (R2+)
 Vue d'ensemble du matériel, sur un rang (R1) / sur deux ou plusieurs rangs (R2+)
 Vista general de los materiales, de una fila (R1) / de dos o más filas (R2+)

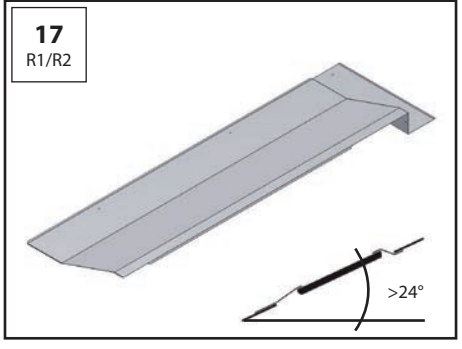
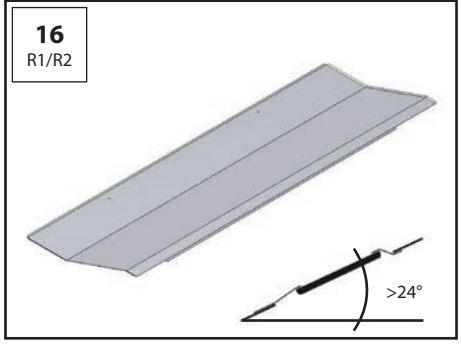
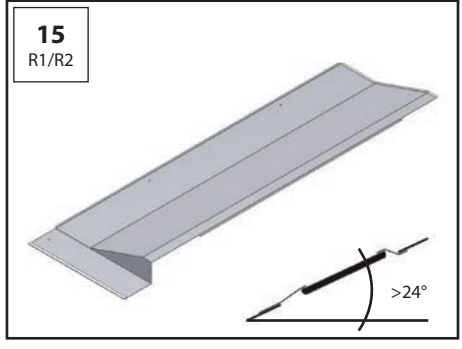
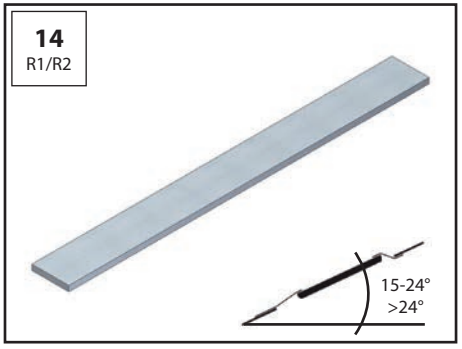
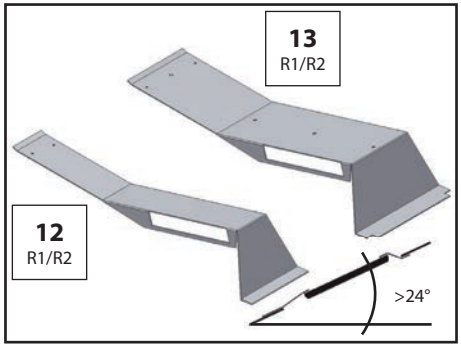
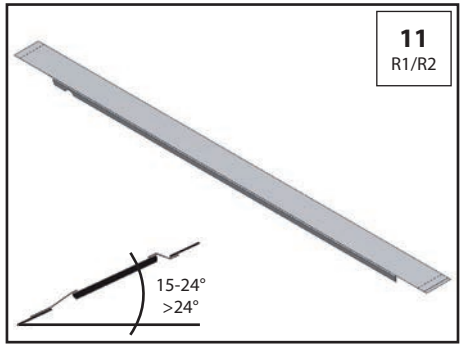
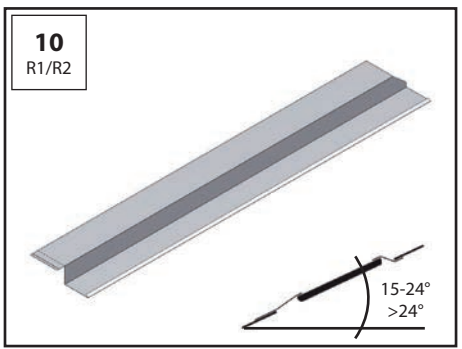
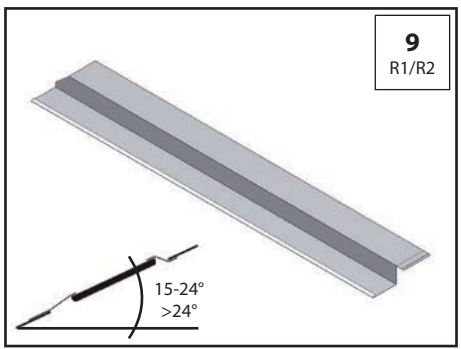
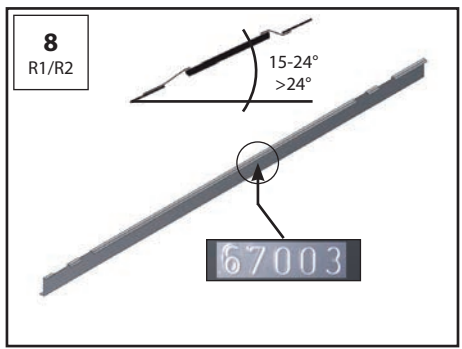
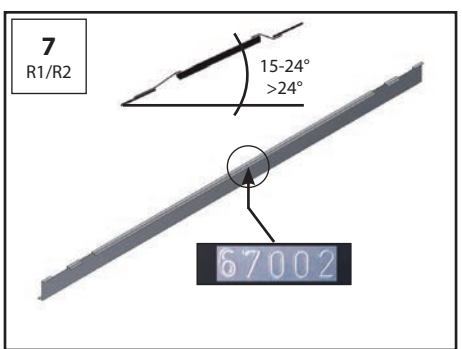
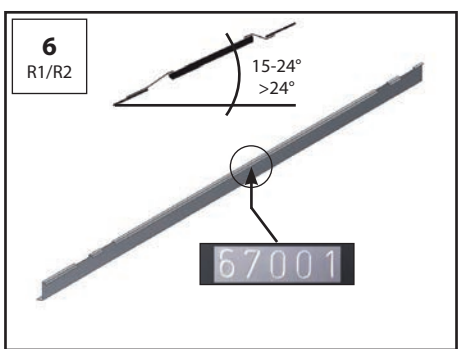
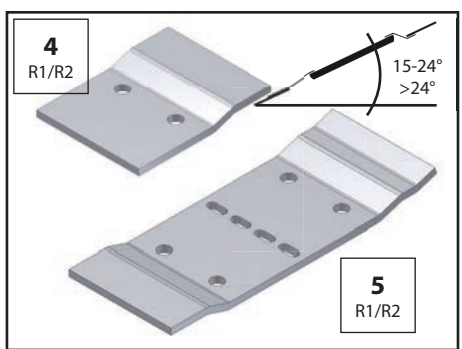
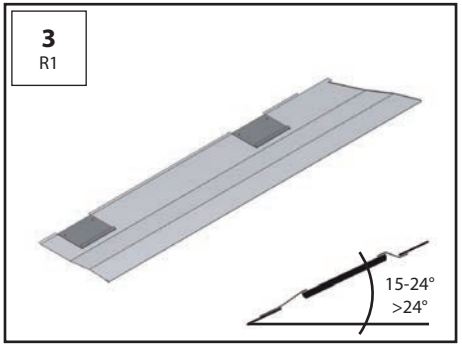
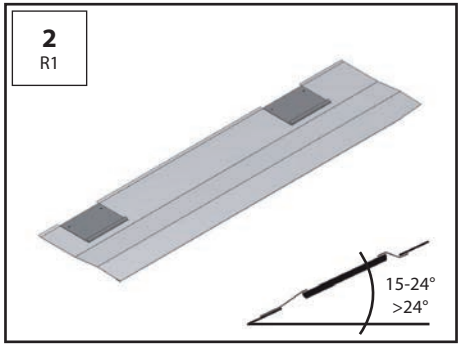
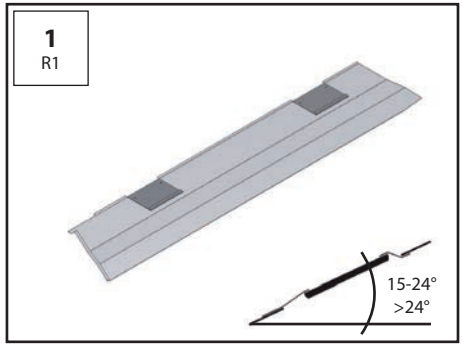

Materialübersicht, einreihig (R1) / zwei- mehrreihig (R2+)
 Overview of materials, single row (R1) / double - multiple row (R2+)
 Panoramica dei materiali, a una fila (R1) / a due - più file (R2+)
 Vue d'ensemble du matériel, sur un rang (R1) / sur deux ou plusieurs rangs (R2+)
 Vista general de los materiales, de una fila (R1) / de dos o más filas (R2+)

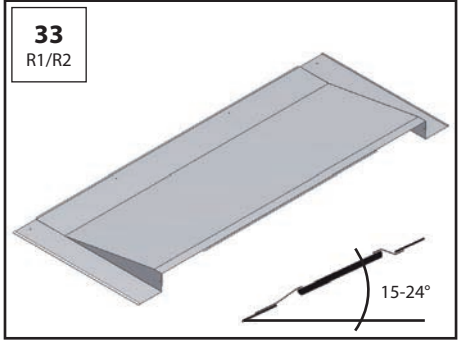
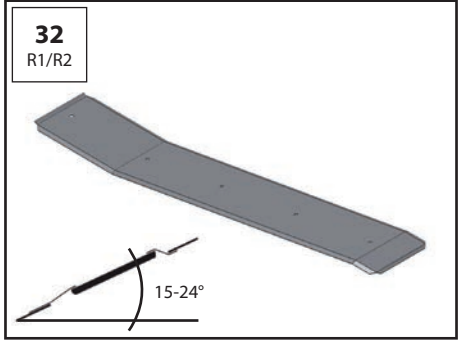
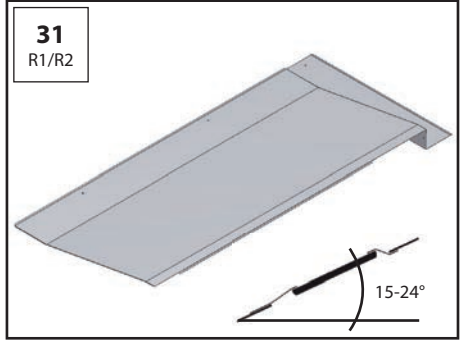
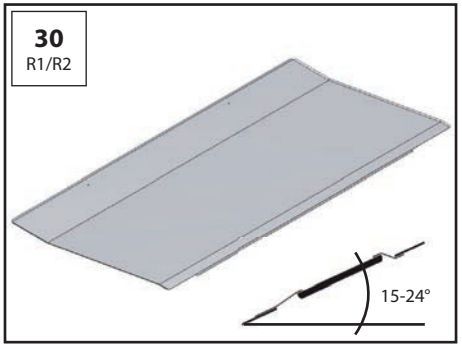
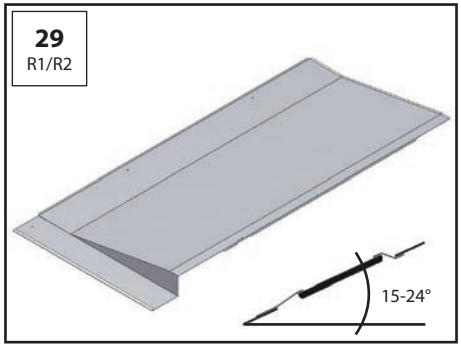
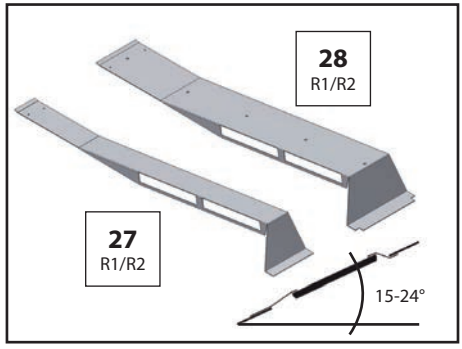
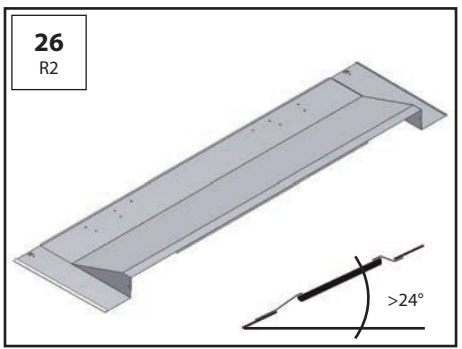
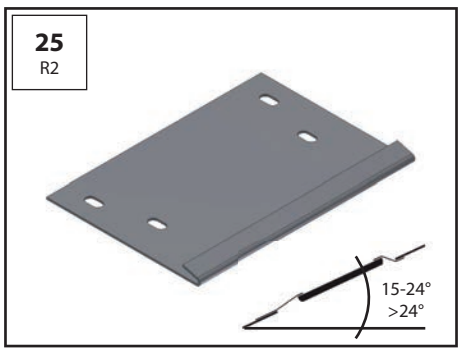
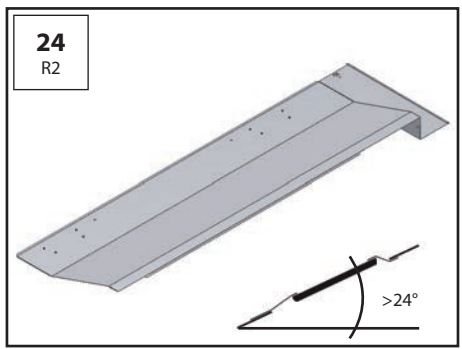
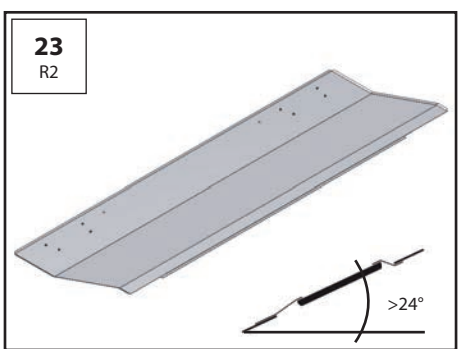
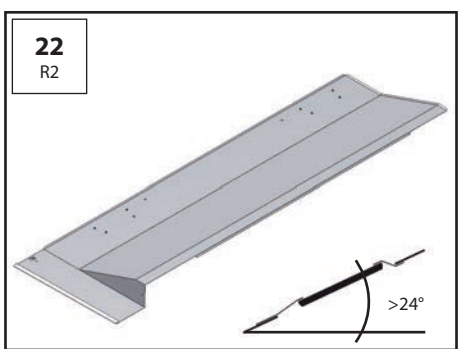
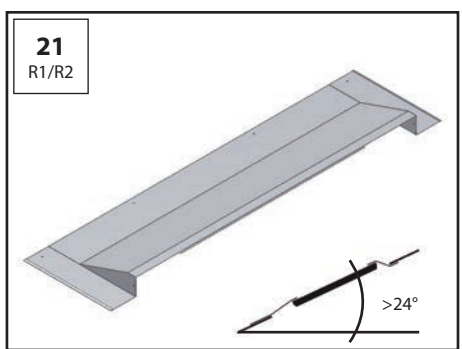
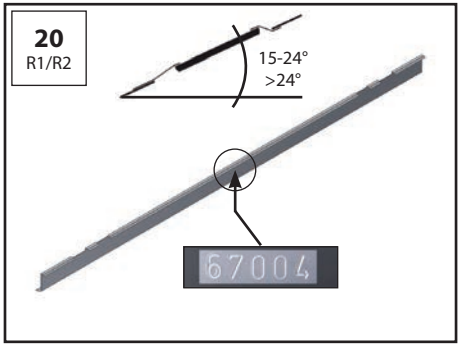
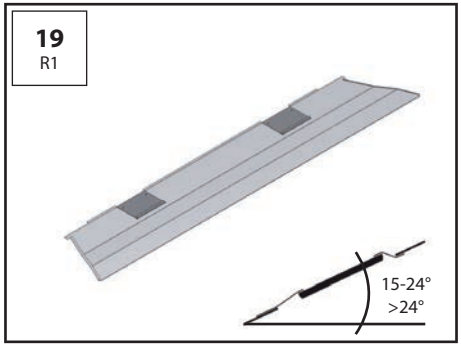
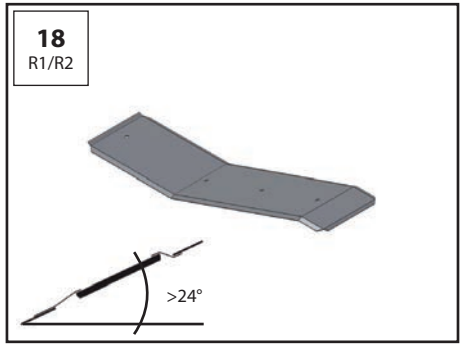

Materialübersicht, einreihig (R1) / zwei- mehrreihig (R2+)
 Overview of materials, single row (R1) / double - multiple row (R2+)
 Panoramica dei materiali, a una fila (R1) / a due - più file (R2+)
 Vue d'ensemble du matériel, sur un rang (R1) / sur deux ou plusieurs rangs (R2+)
 Vista general de los materiales, de una fila (R1) / de dos o más filas (R2+)

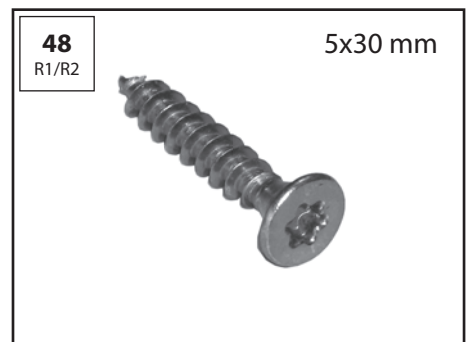
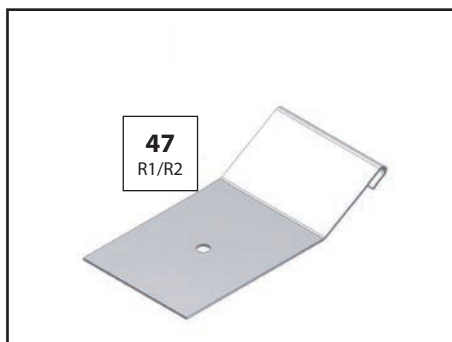
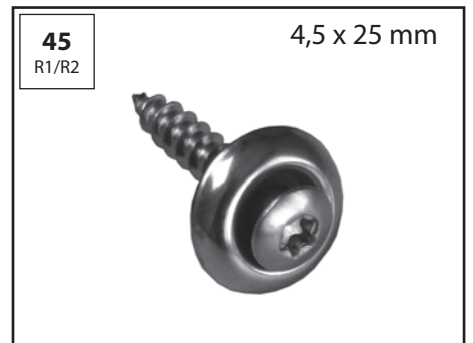
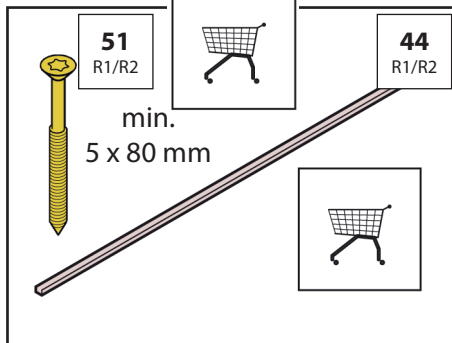
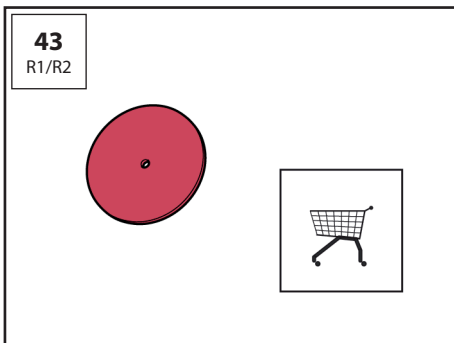
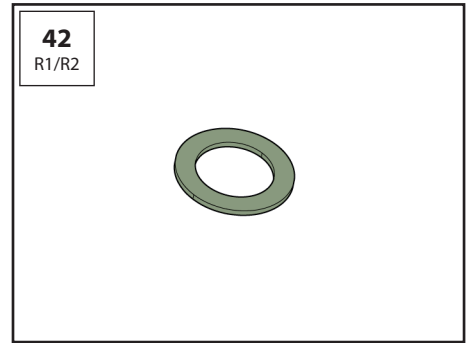
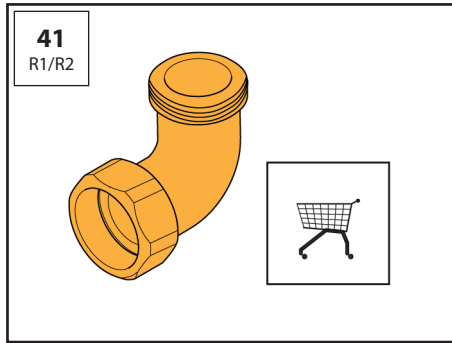
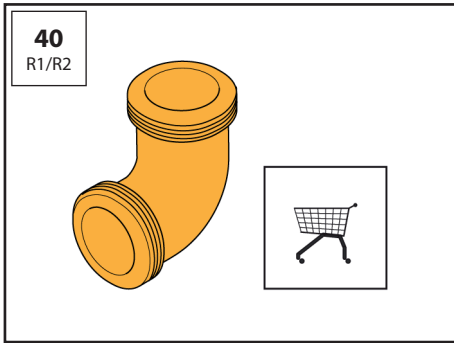
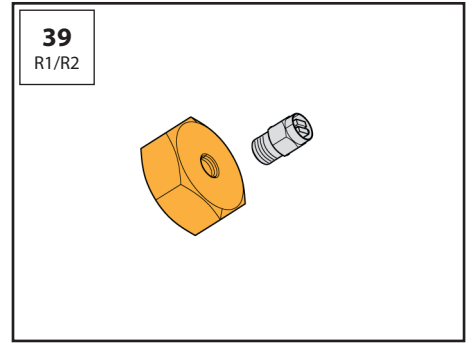
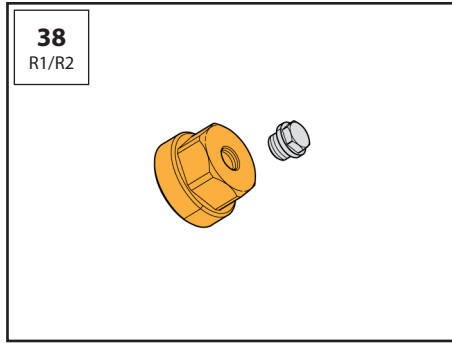
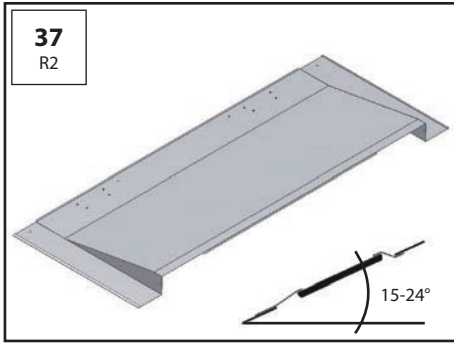
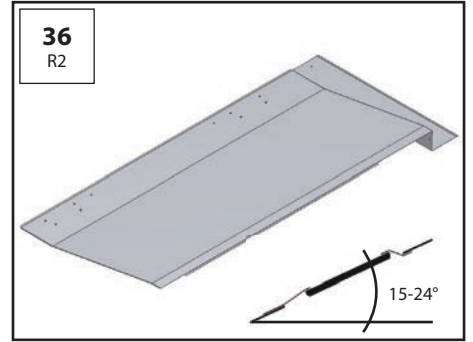
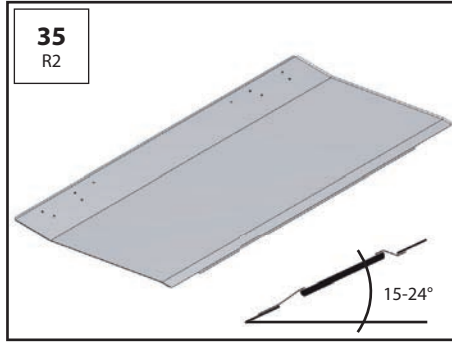
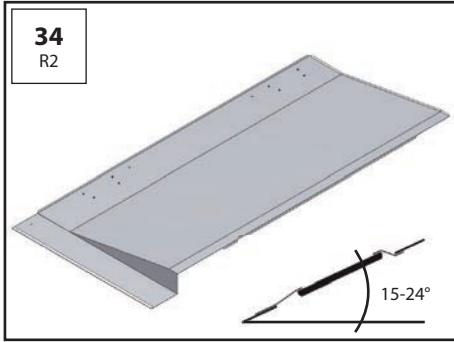

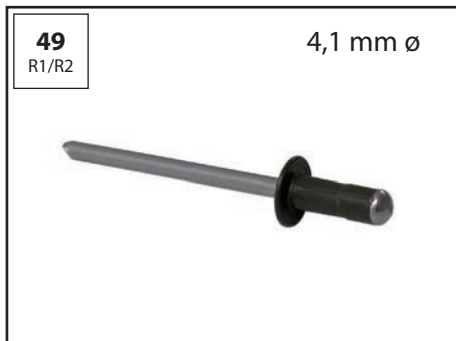

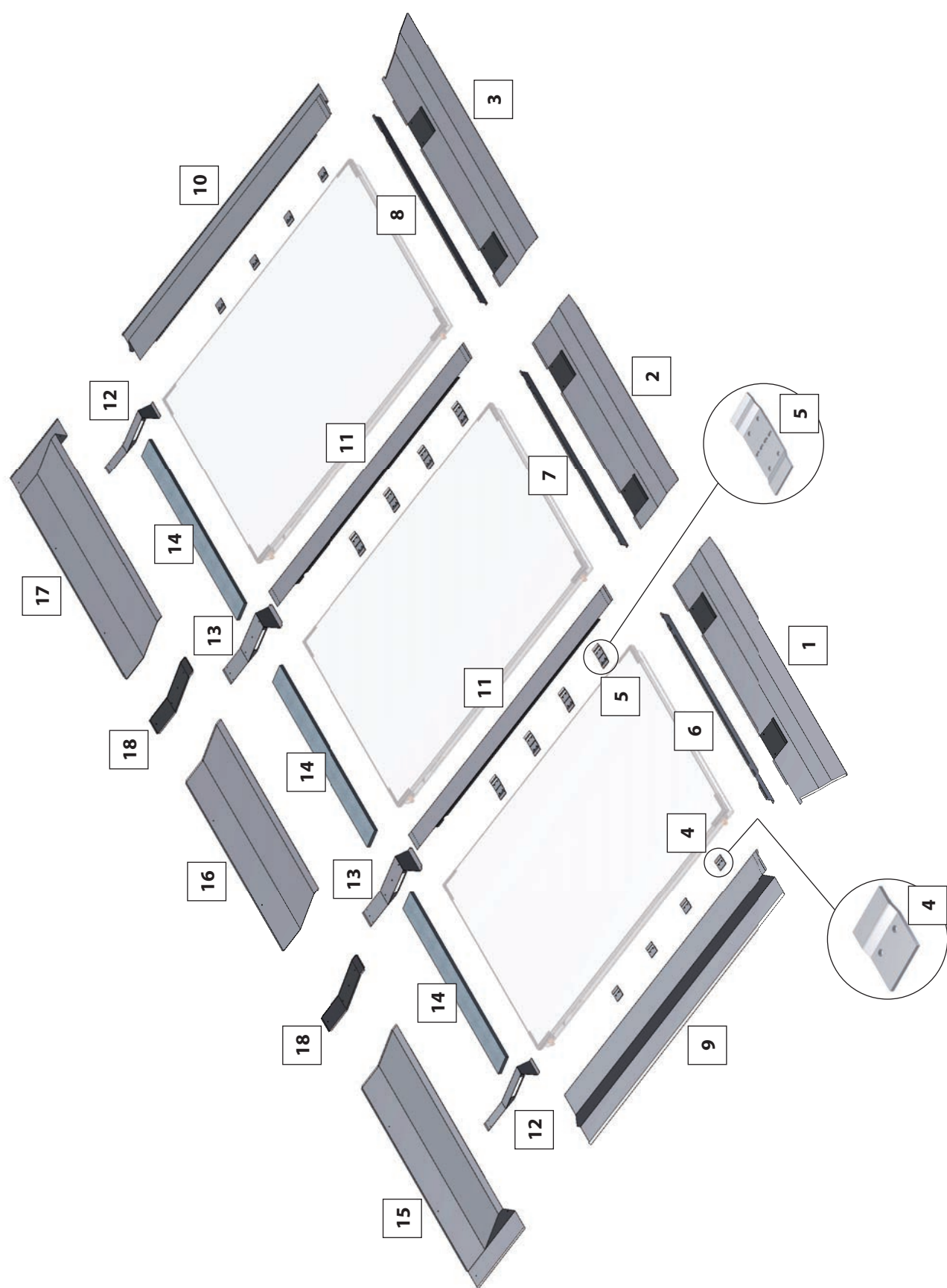

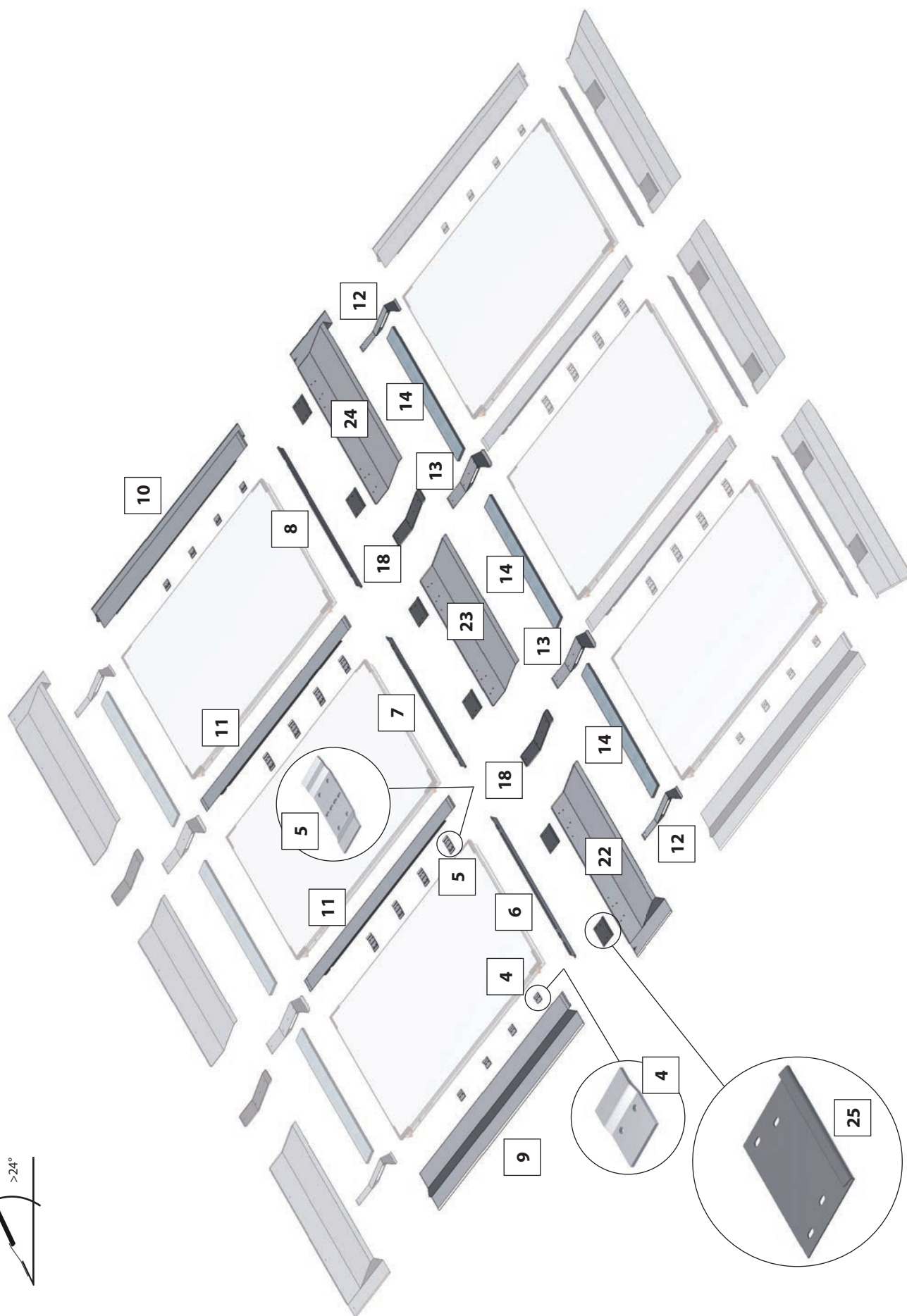

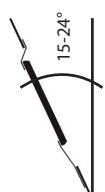
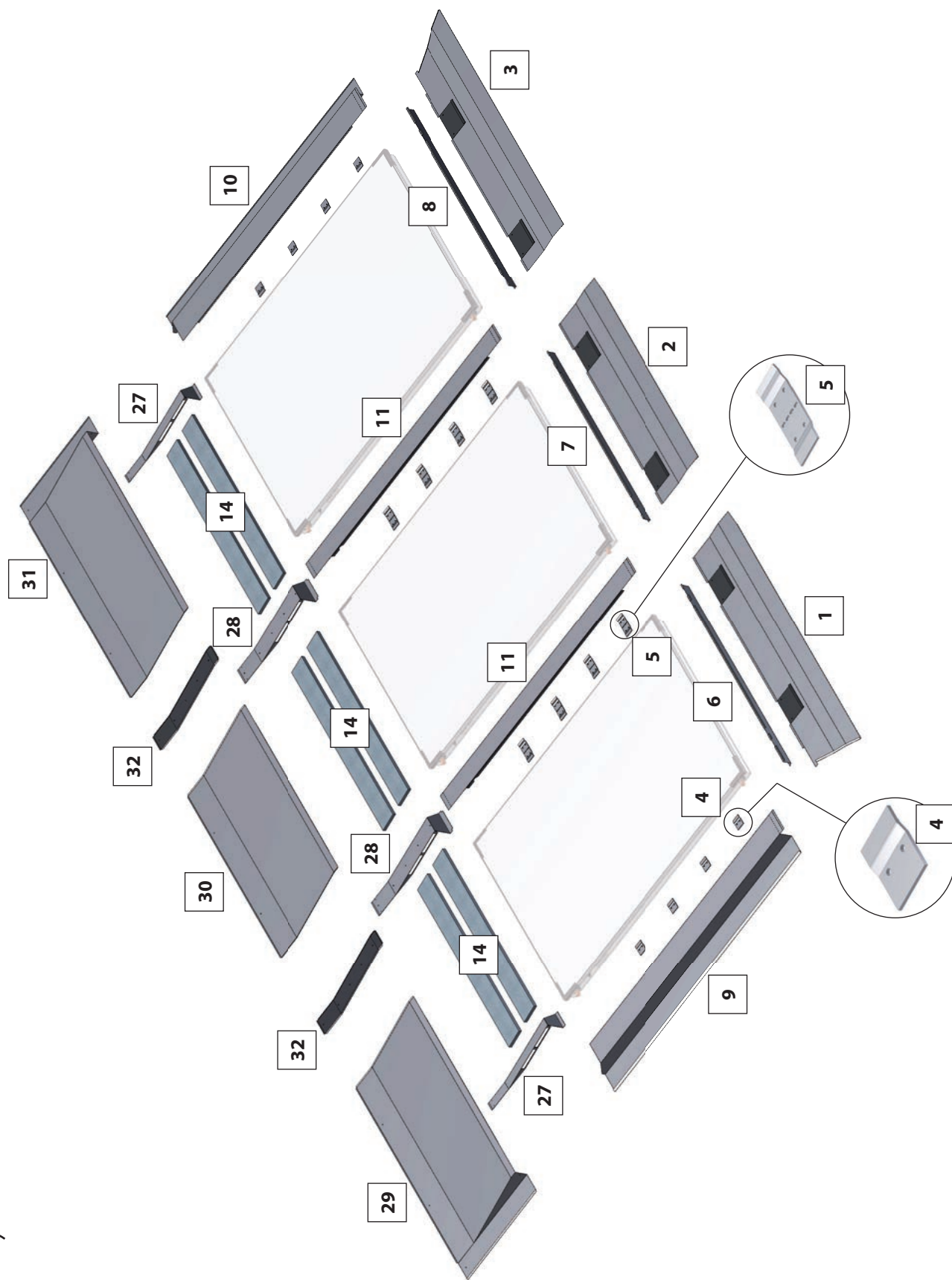

Materialübersicht, zwei- mehrreihig (R2+)
 Overview of materials, double - multiple row (R2+)
 Panoramica dei materiali, a due - più file (R2+)
 Vue d'ensemble du matériel, sur deux ou plusieurs rangs (R2+)
 Vista general de los materiales, de dos o más filas (R2+)

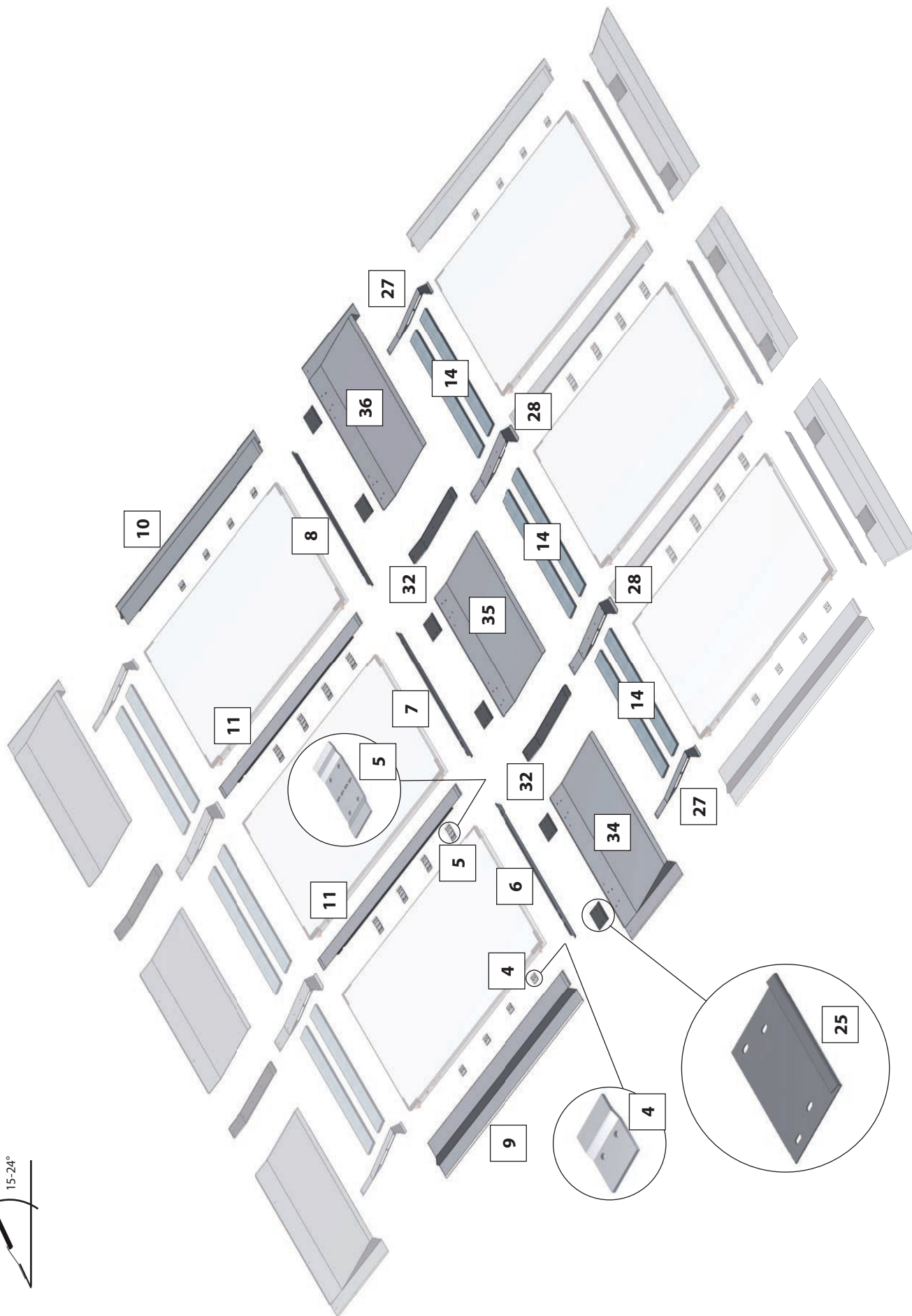

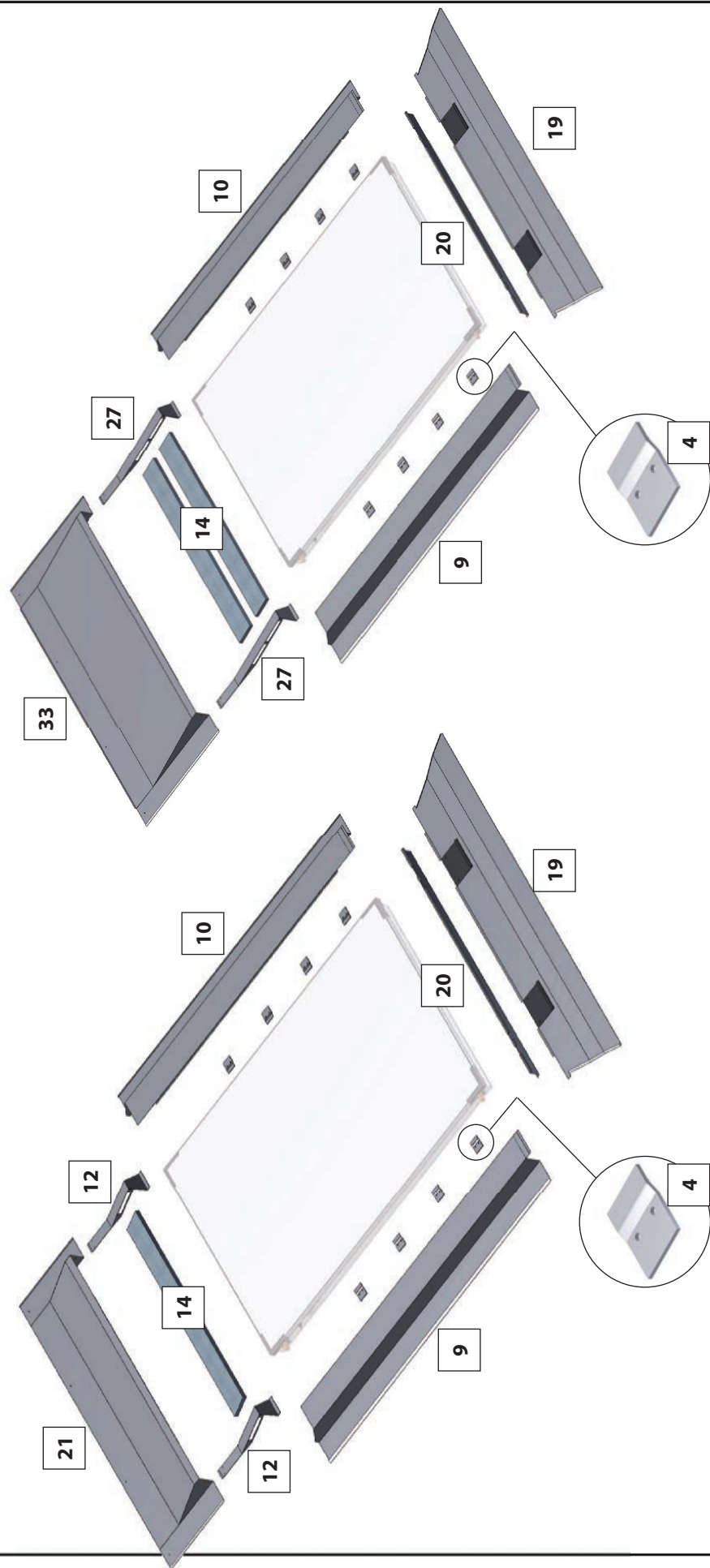
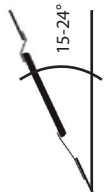

Materialübersicht, zwei- mehrreihig (R2+)
 Overview of materials, double - multiple row (R2+)
 Panoramica dei materiali, a due - più file (R2+)
 Vue d'ensemble du matériel, sur deux ou plusieurs rangs (R2+)
 Vista general de los materiales, de dos o más filas (R2+)

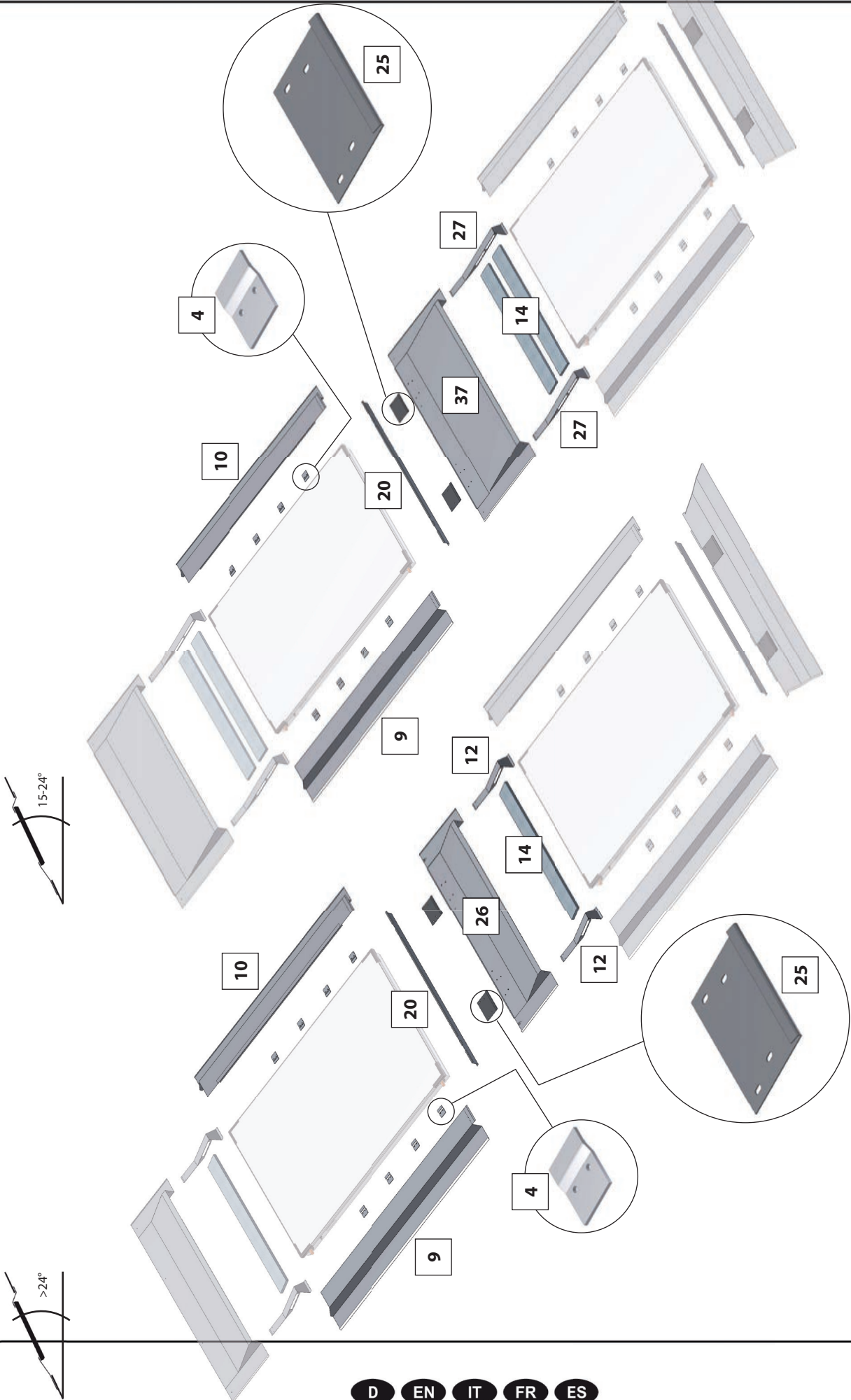



DE Siehe Seite
EN See page
IT Vedi pag.
FR Consulter la page
ES Ver la página



DE Dichtheitsprüfung
EN Leak test
IT Controllo di tenuta
FR Contrôle de l'étanchéité
ES Control de estanqueidad



DE Fest anziehen
EN Tighten firmly
IT Serraggio con utensile
FR Resserrer fermement
ES Apretar fuertemente



DE Verunreinigungen
EN Contamination
IT Impurità
FR Impuretés
ES Impurezas



DE Handfest
EN Hand-tight
IT Serraggio manuale
FR Régler manuel
ES Apretar a mano



DE Wichtiger Hinweis
EN Important note
IT Note importante
FR Remarque importante
ES Nota importante



DE Gegenhalten, kontern
EN Retaining / tightening
IT Opporre resistenza / Fissare
FR Maintenir à l'aide d'un serre-flan / Contrer
ES Sujetar / fijar con contratuerca

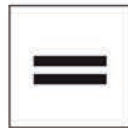

DE Parallel
EN Parallel
IT Parallelo
FR Parallèlement
ES En paralelo



DE Schneiden
EN Cutting
IT Tagliare
FR Couper
ES Cortar



DE Bauseits zu stellendes Material
EN Materials to be provided by others
IT Materiale a cura del committente
FR Matériels à fournir pour la mise en œuvre
ES Material a suministrar en obra

DE Erforderliches Werkzeug
EN Tools required
IT Attrezzi necessari
FR Outillages nécessaires
ES Herramientas necesarias



10/11/26/27/36

Montage, einreihig (R1)
 Mounting, single row (R1)
 Montaggio, a una fila (R1)
 Montage, sur un rang (R1)
 Montaje, de una fila (R1)

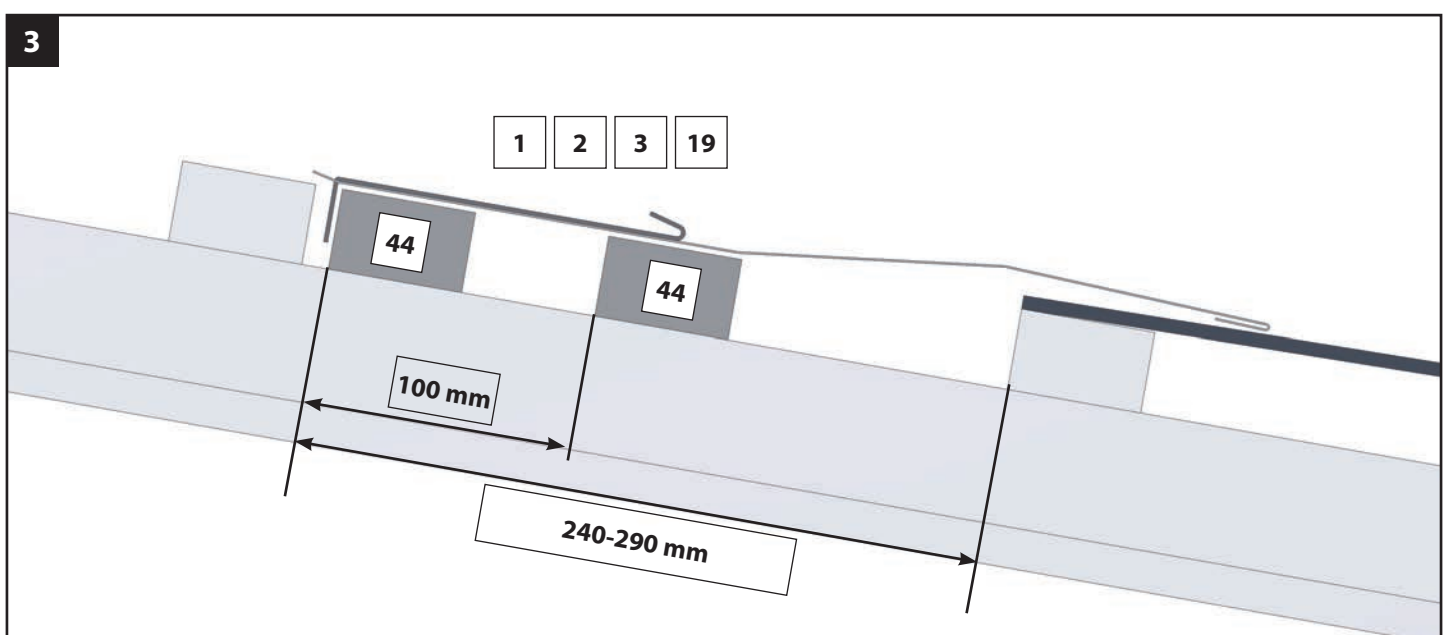
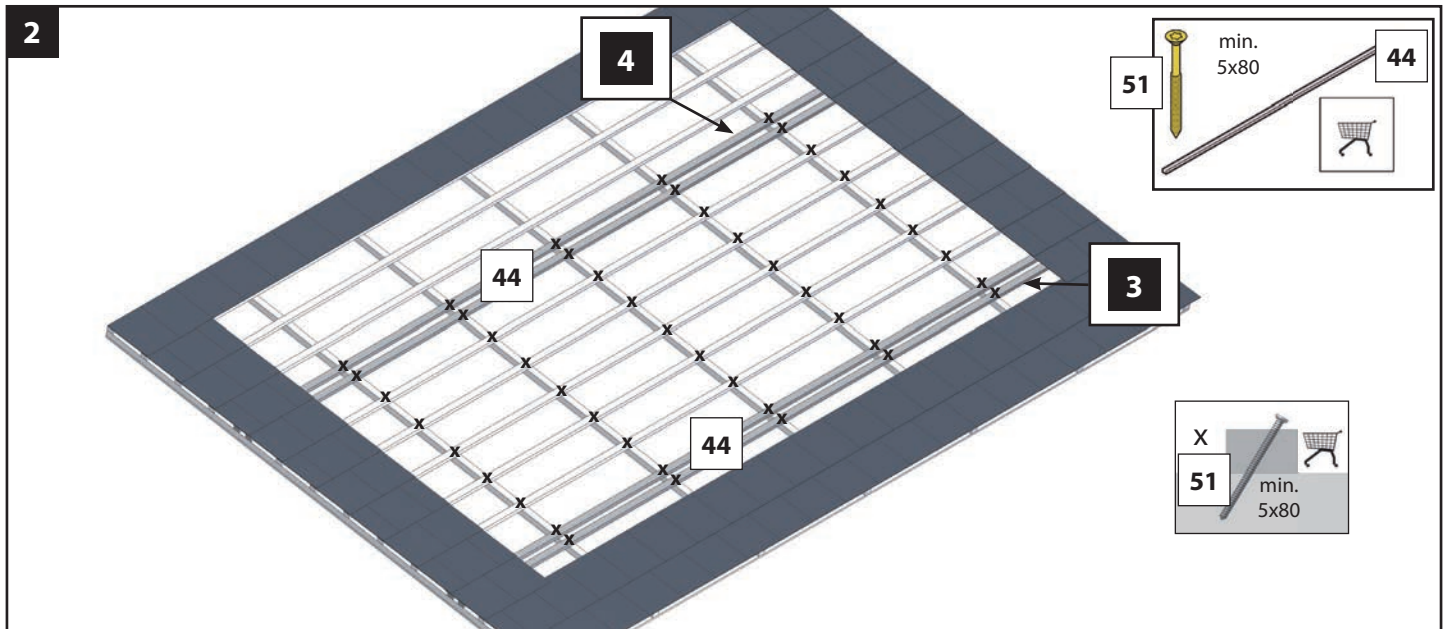
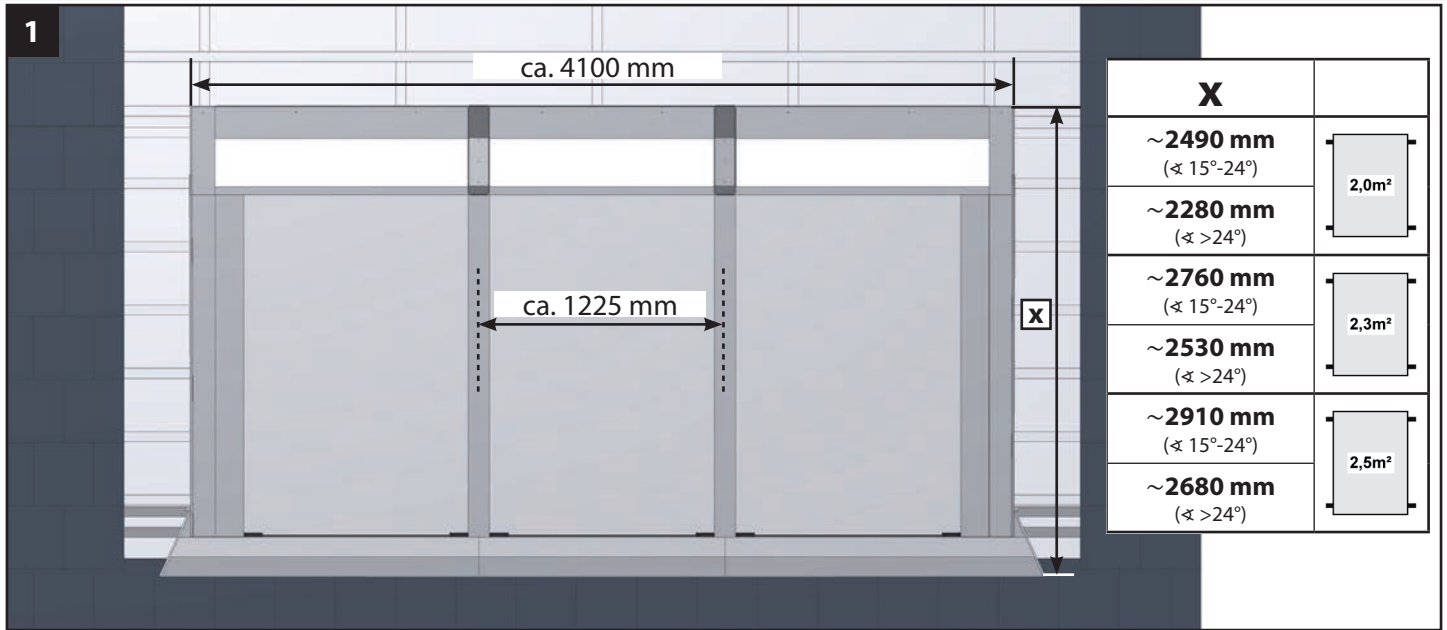

Montage, einreihig (R1)
 Mounting, single row (R1)
 Montaggio, a una fila (R1)
 Montage, sur un rang (R1)
 Montaje, de una fila (R1)

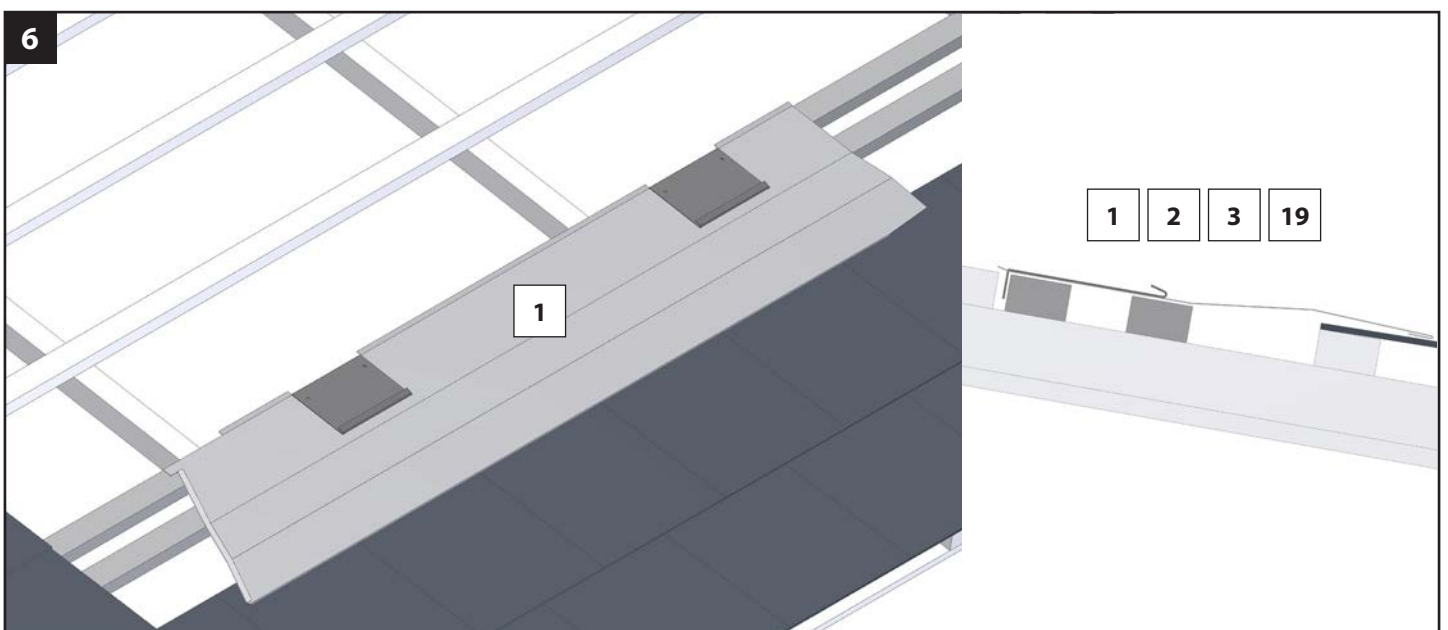
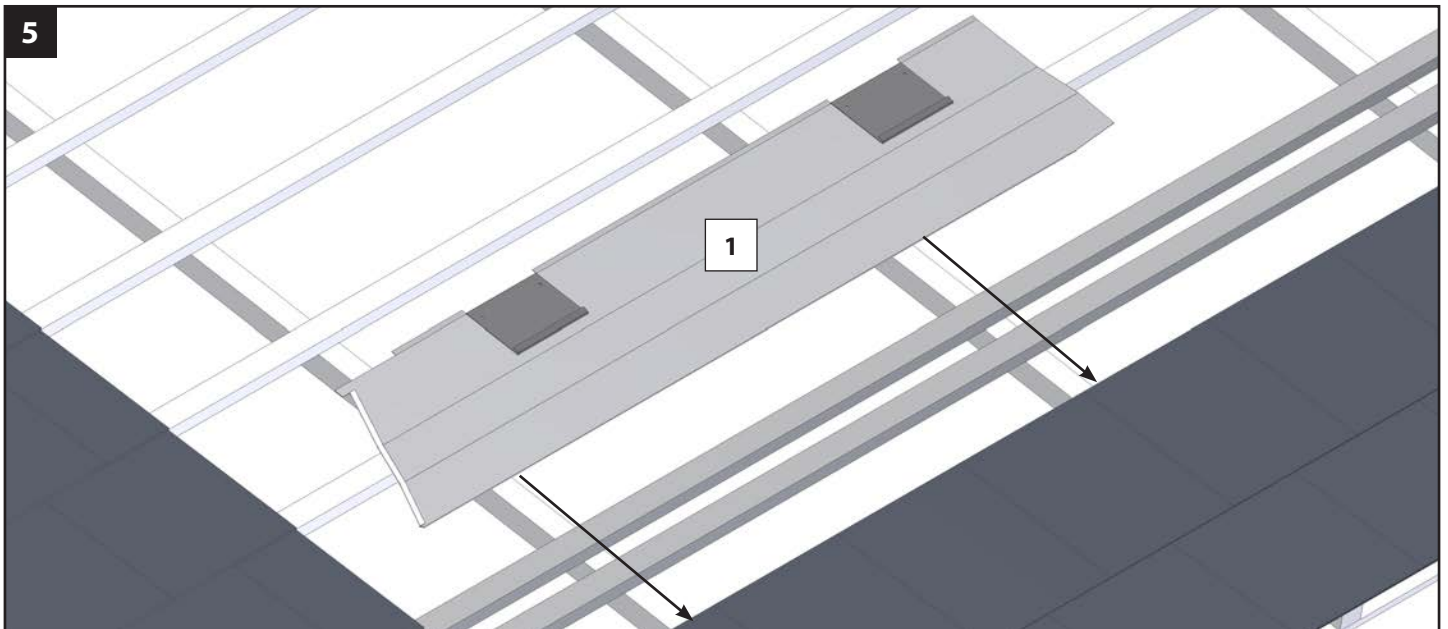
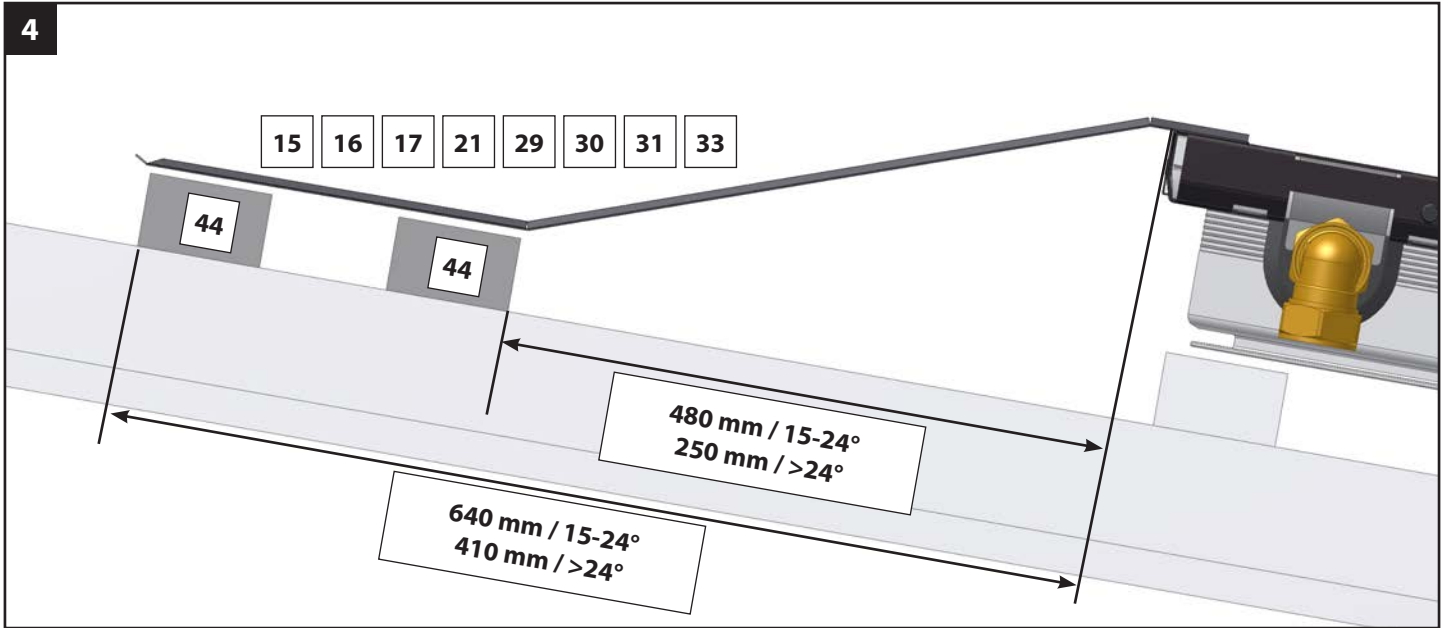

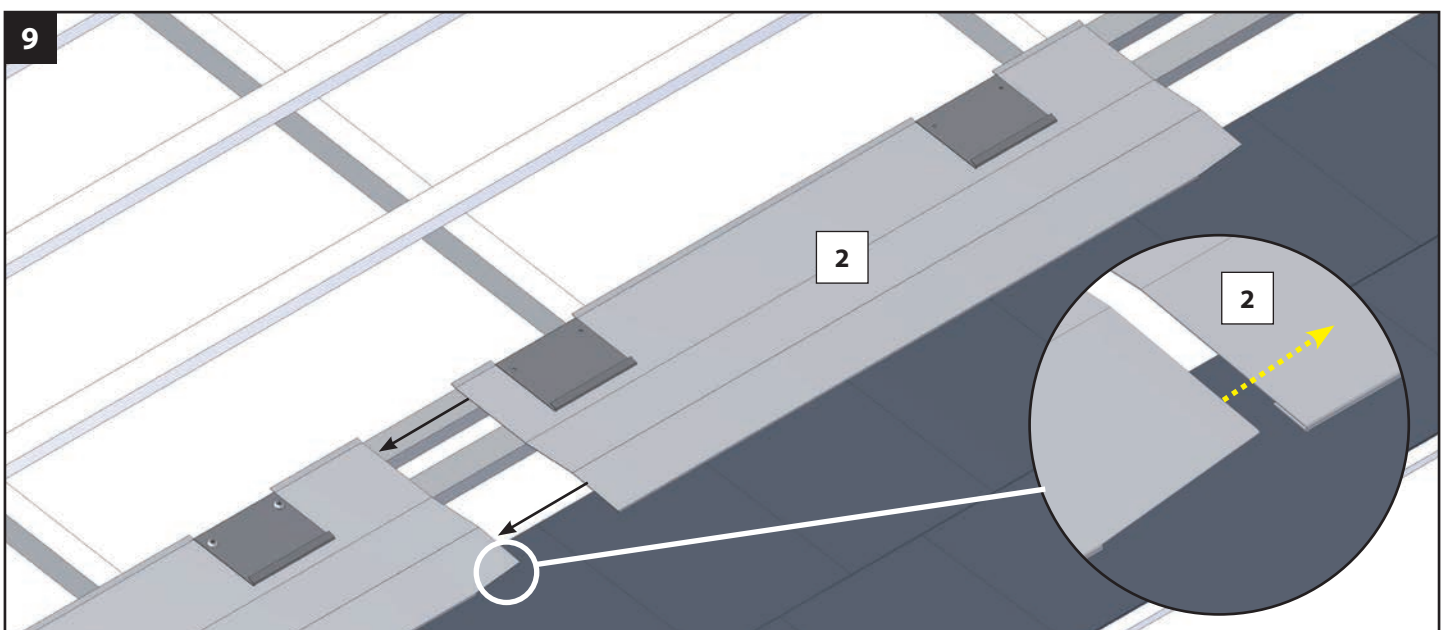
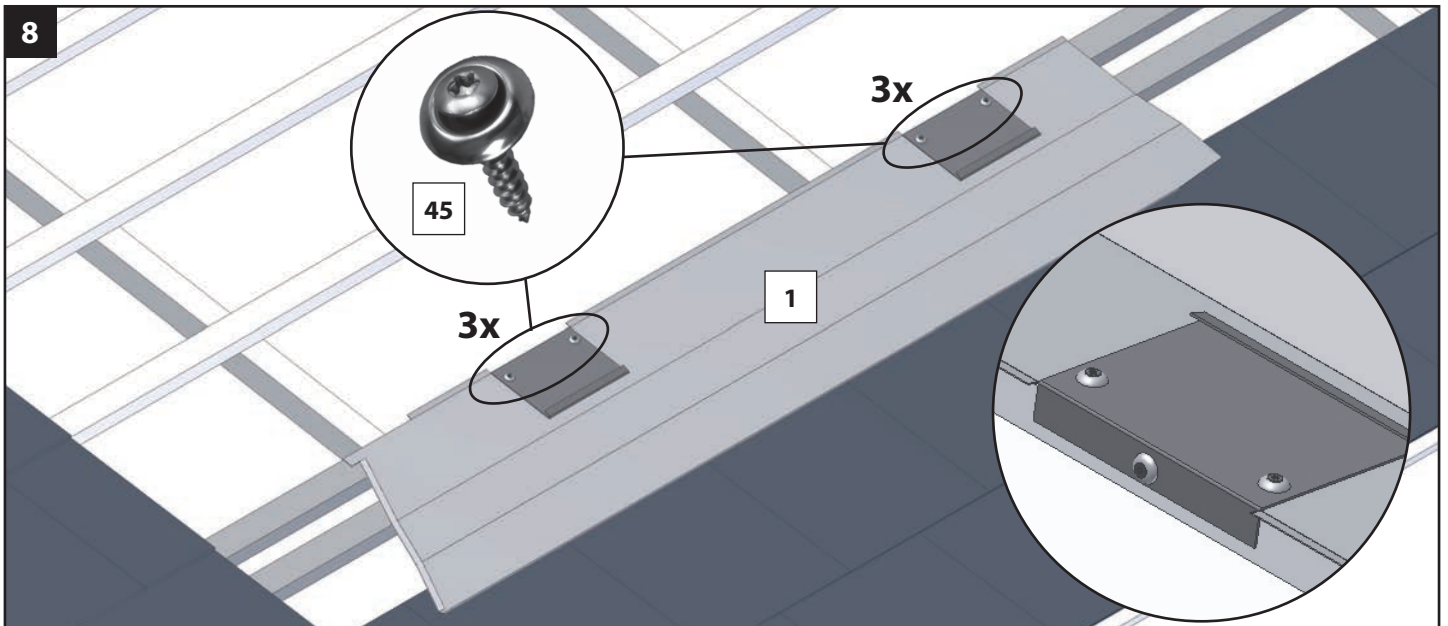
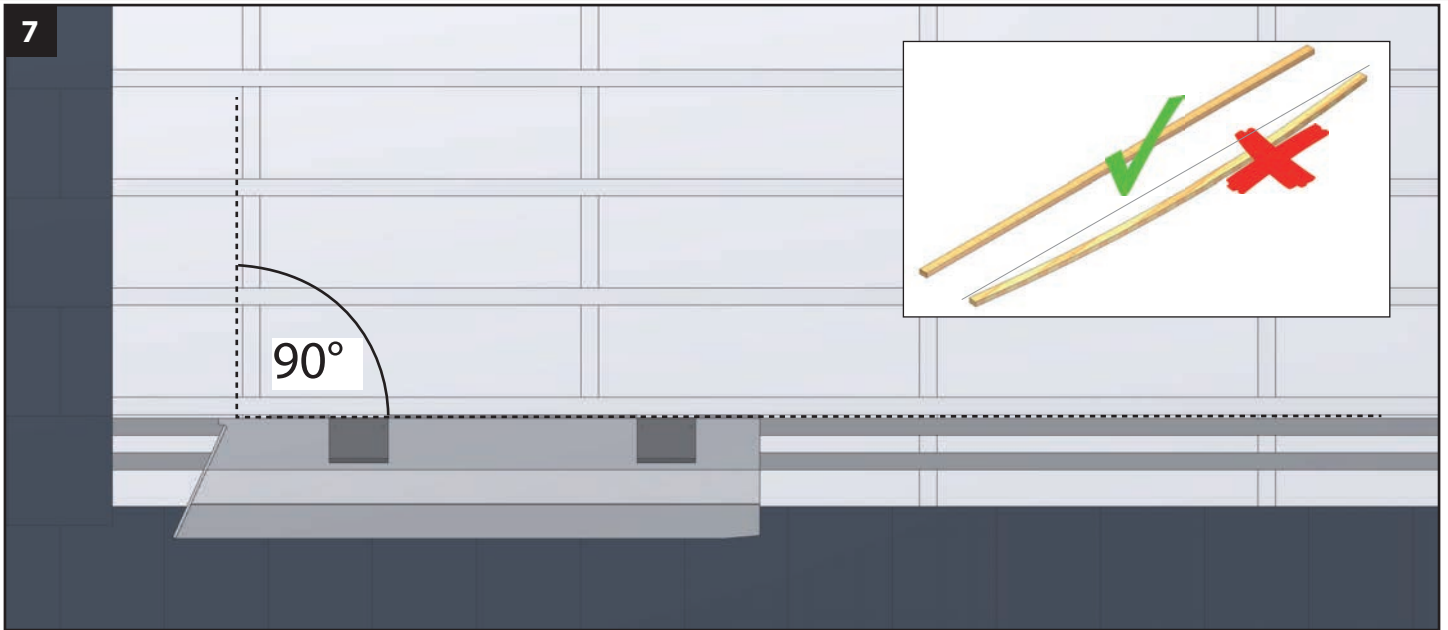

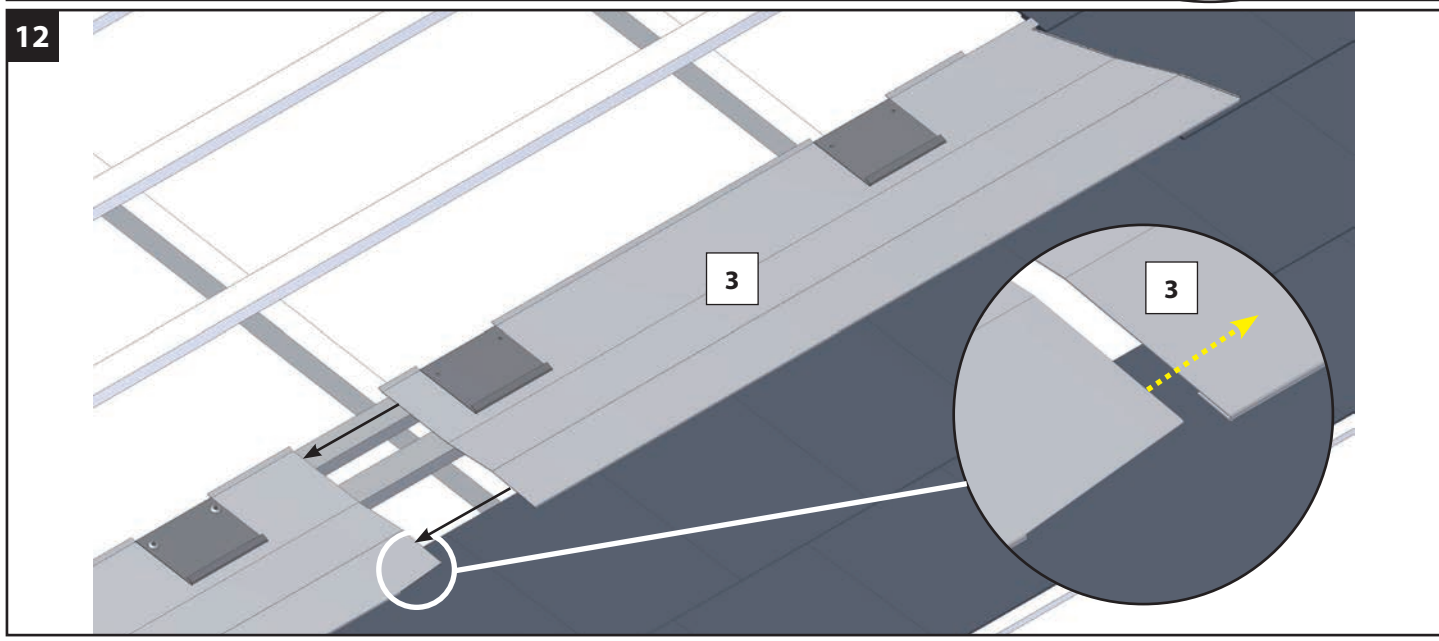
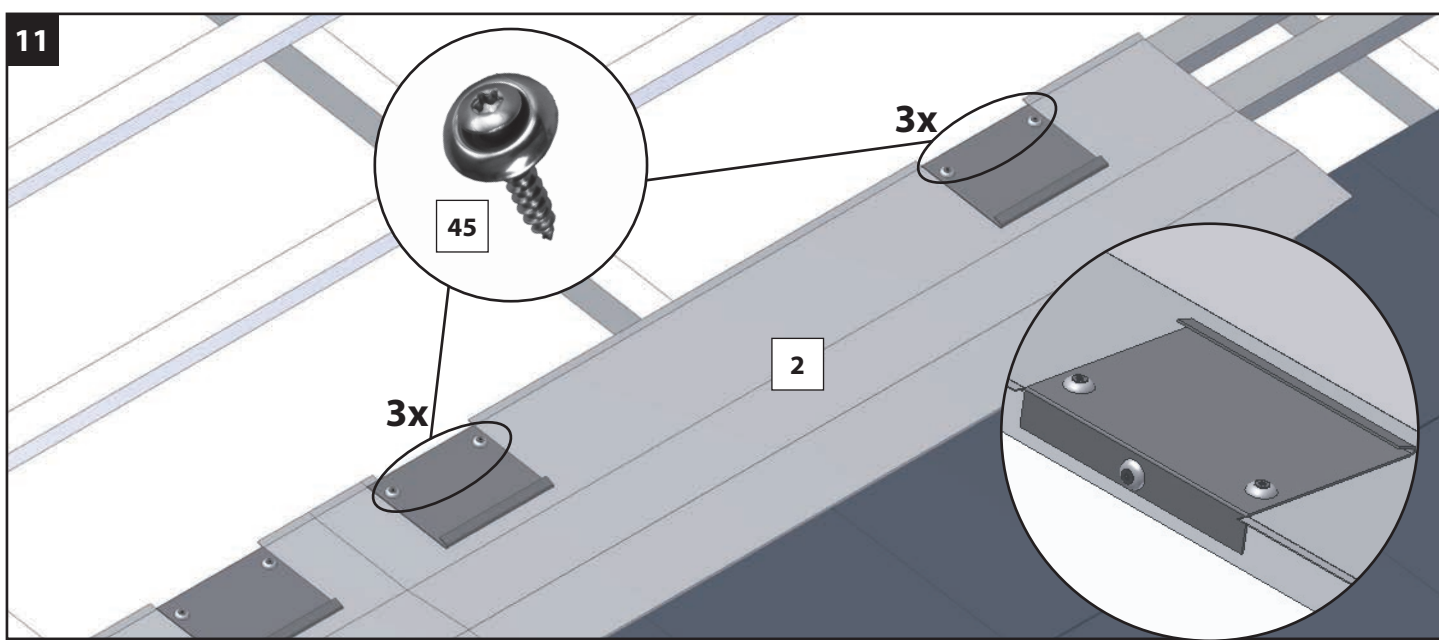
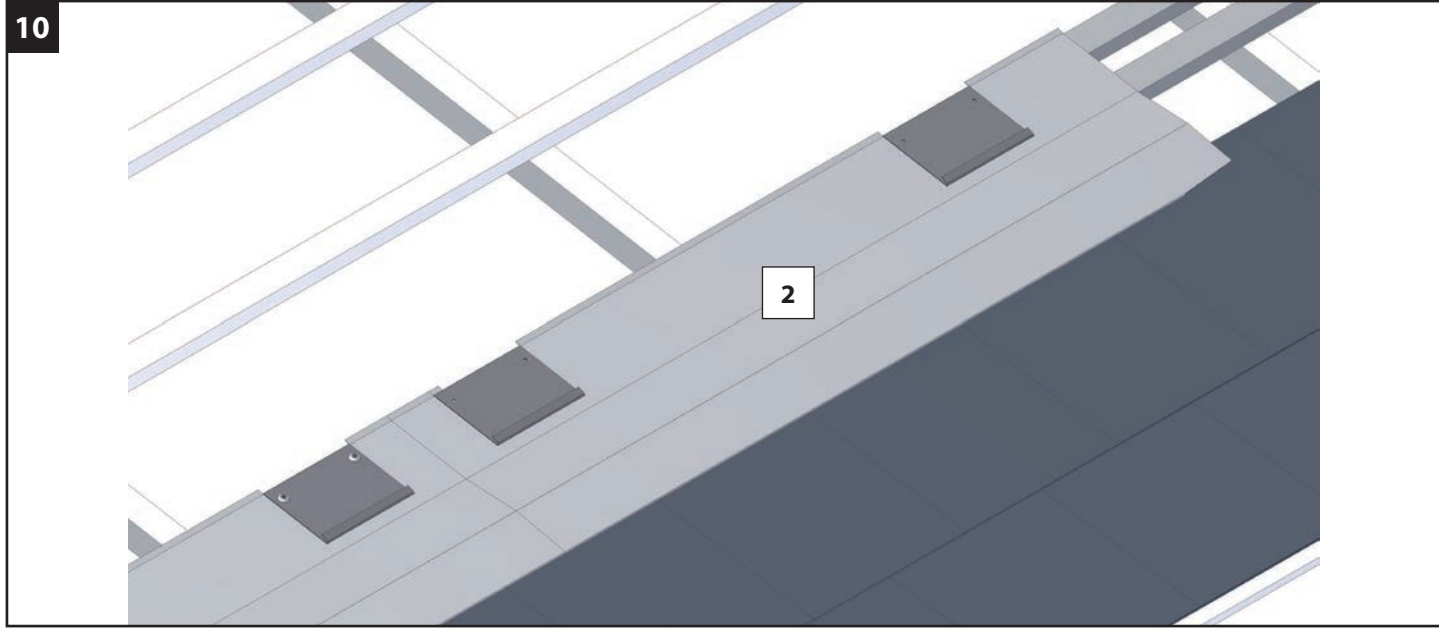

Montage, einreihig (R1)
Mounting, single row (R1)
Montaggio, a una fila (R1)
Montage, sur un rang (R1)
Montaje, de una fila (R1)

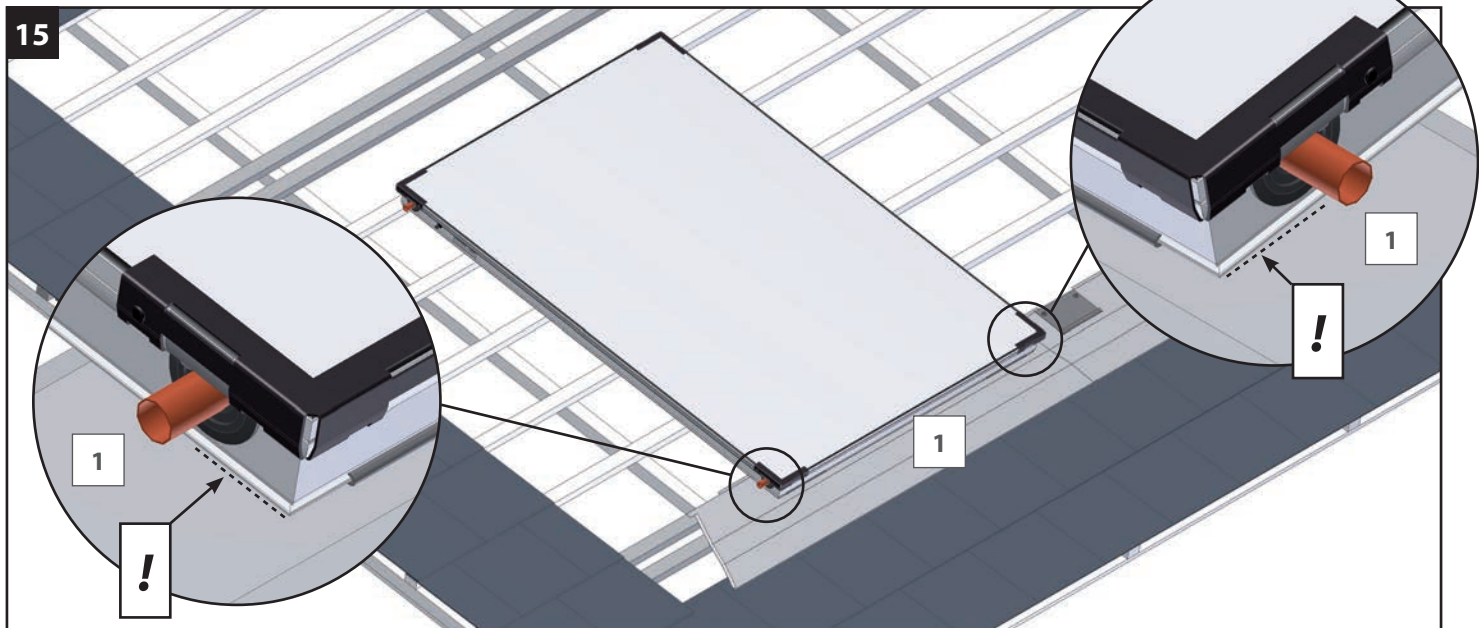
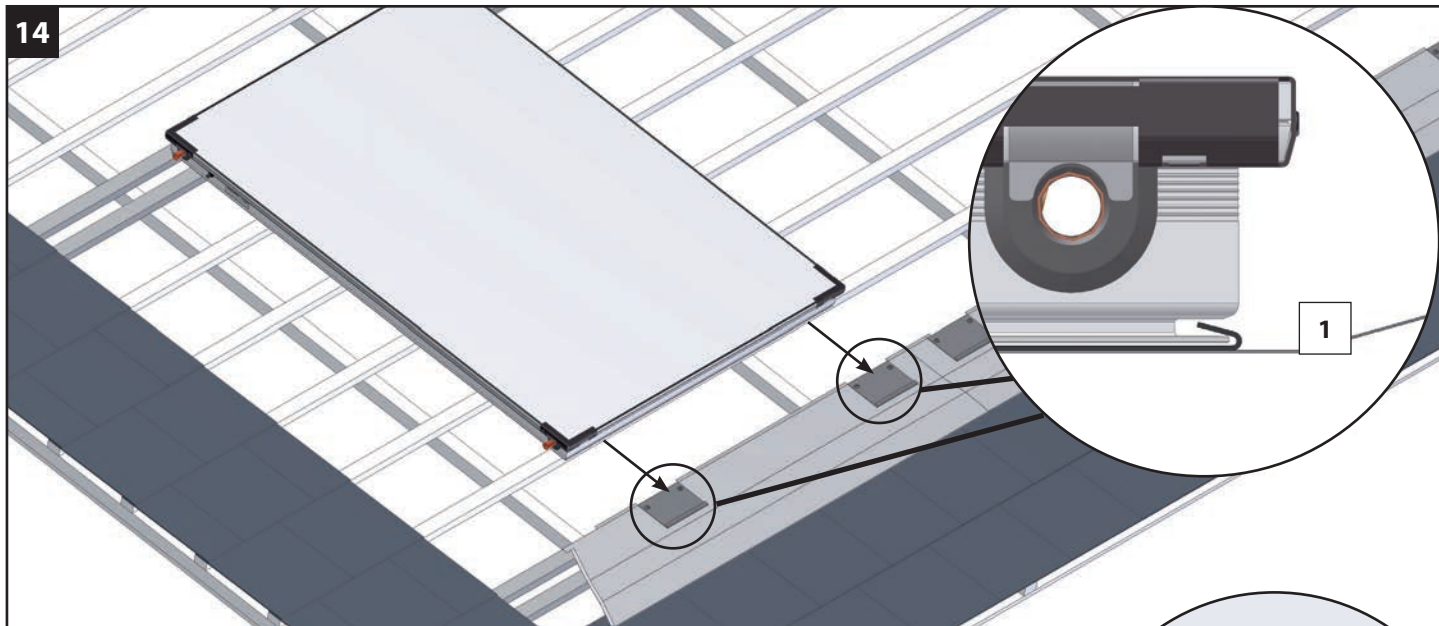
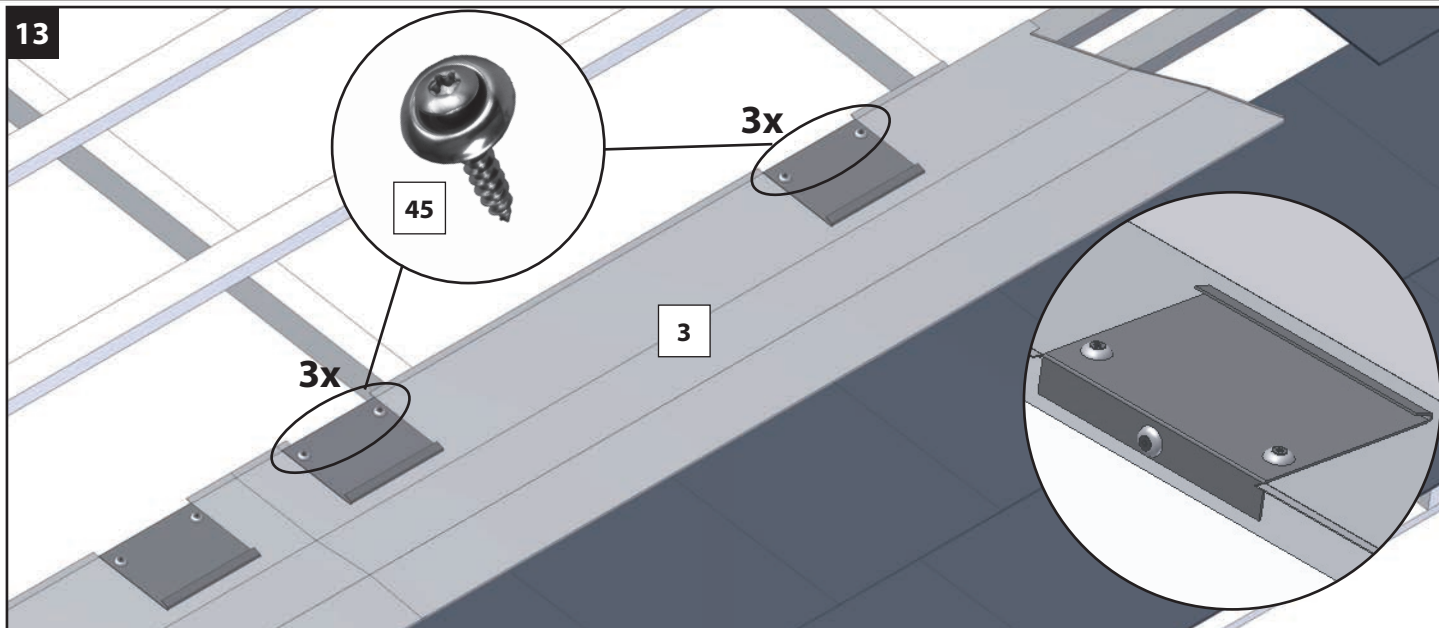

Montage, einreihig (R1)
 Mounting, single row (R1)
 Montaggio, a una fila (R1)
 Montage, sur un rang (R1)
 Montaje, de una fila (R1)

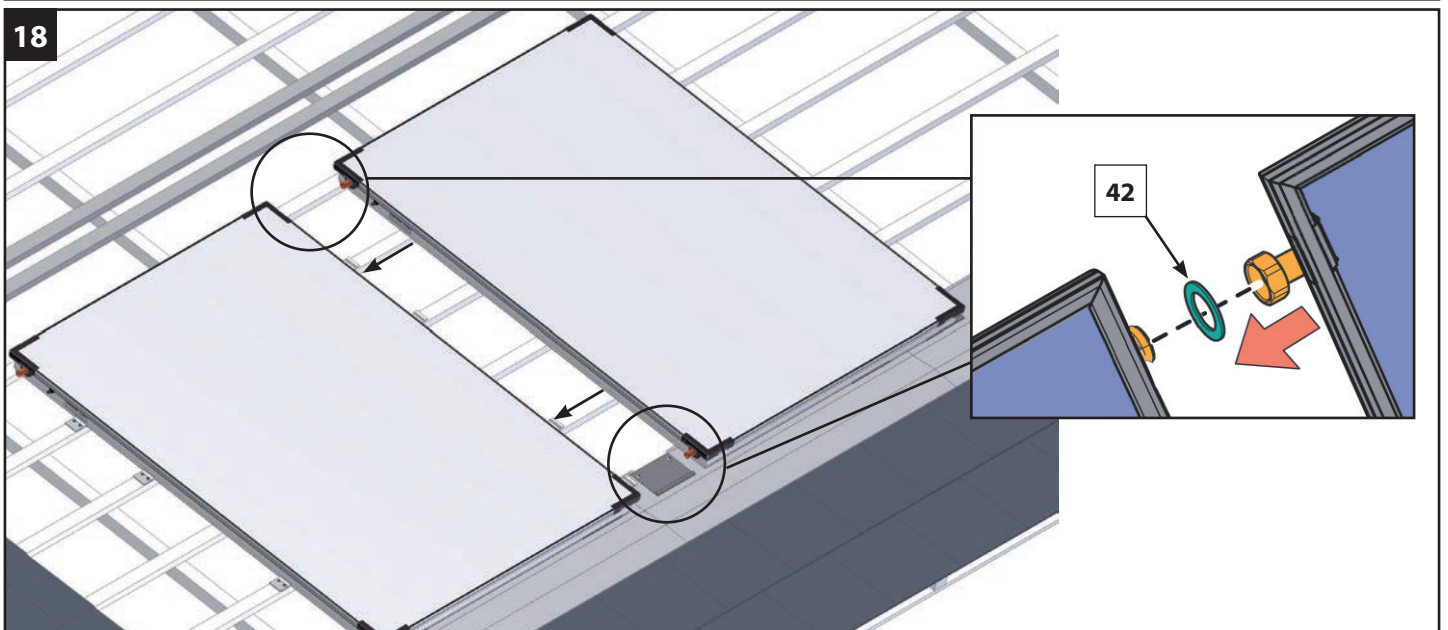
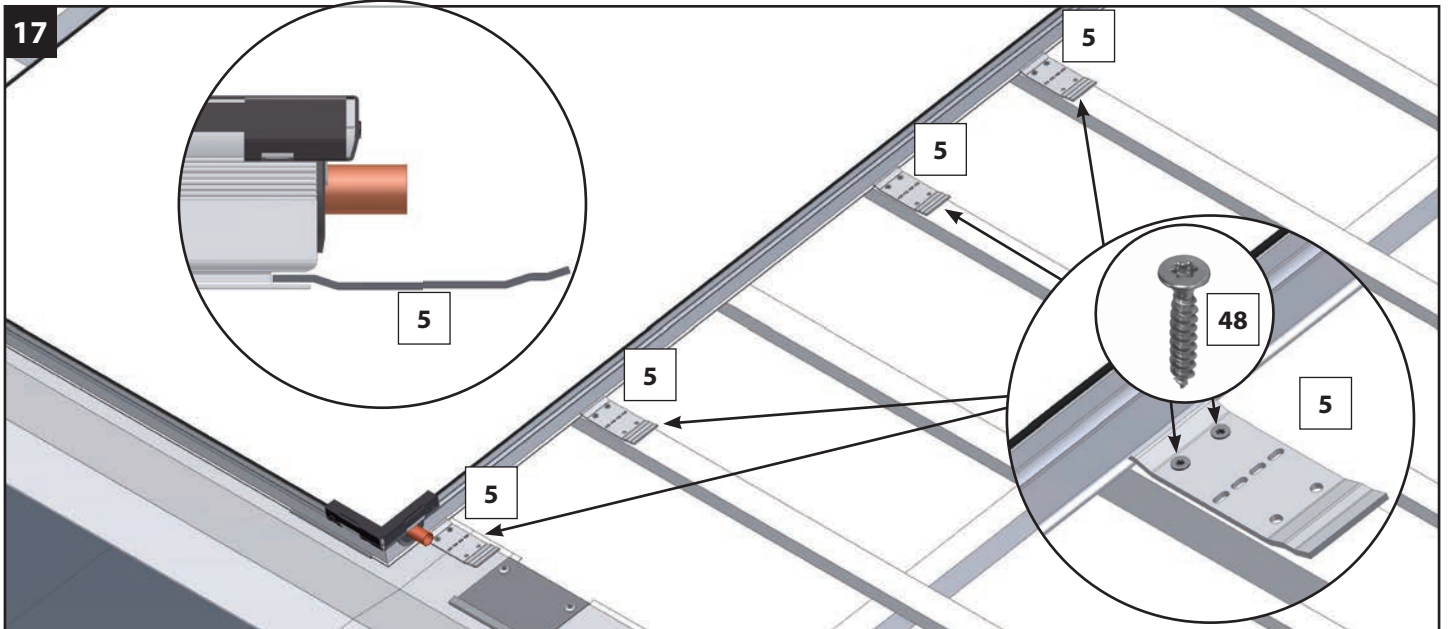
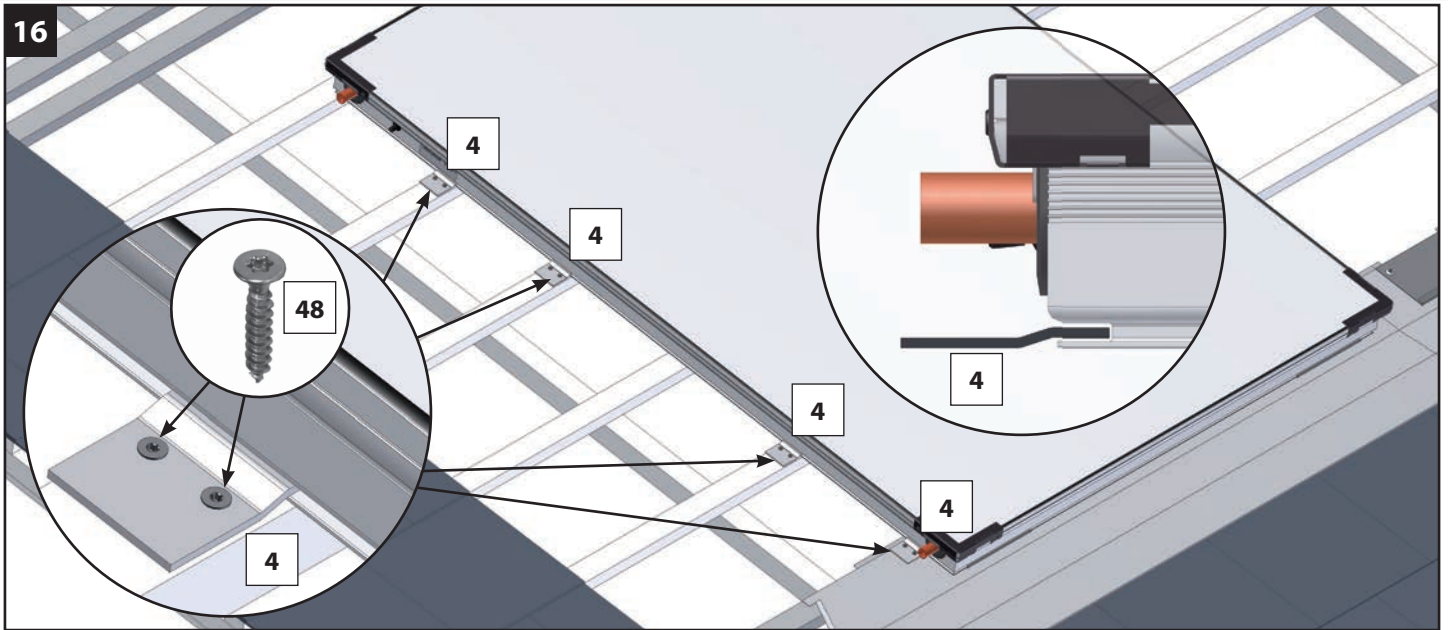

Montage, einreihig (R1)
Mounting, single row (R1)
Montaggio, a una fila (R1)
Montage, sur un rang (R1)
Montaje, de una fila (R1)

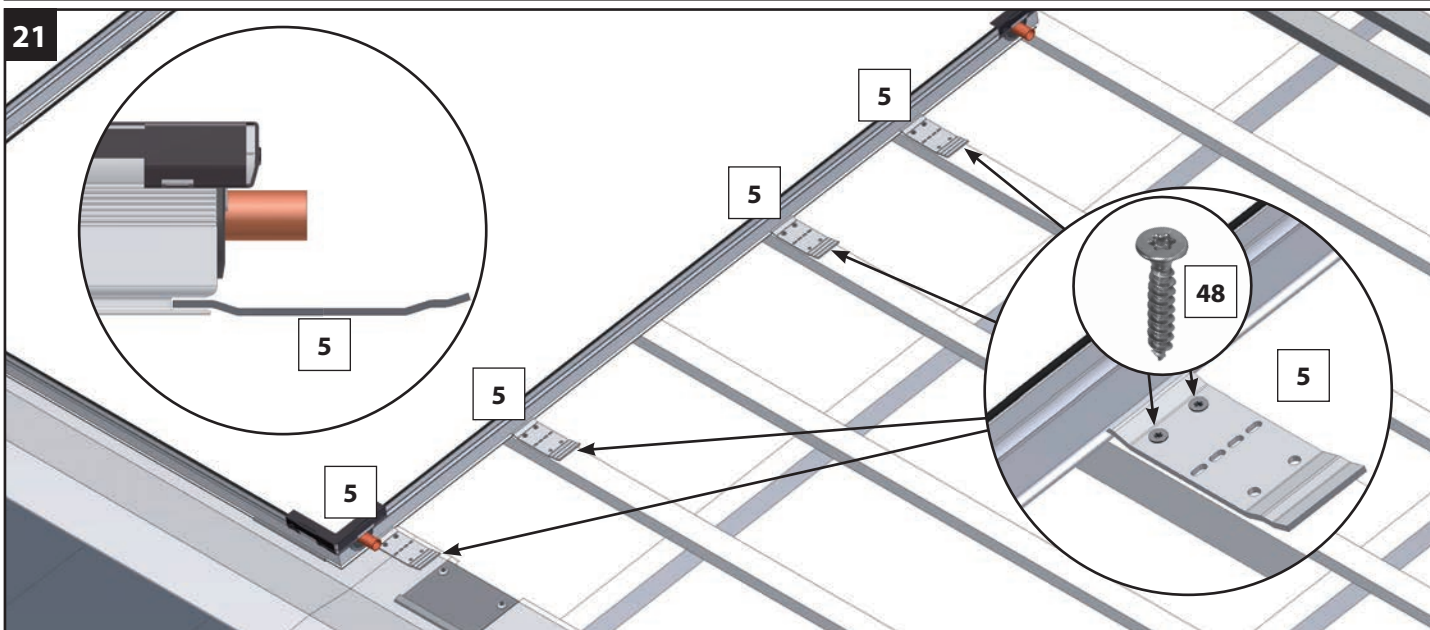
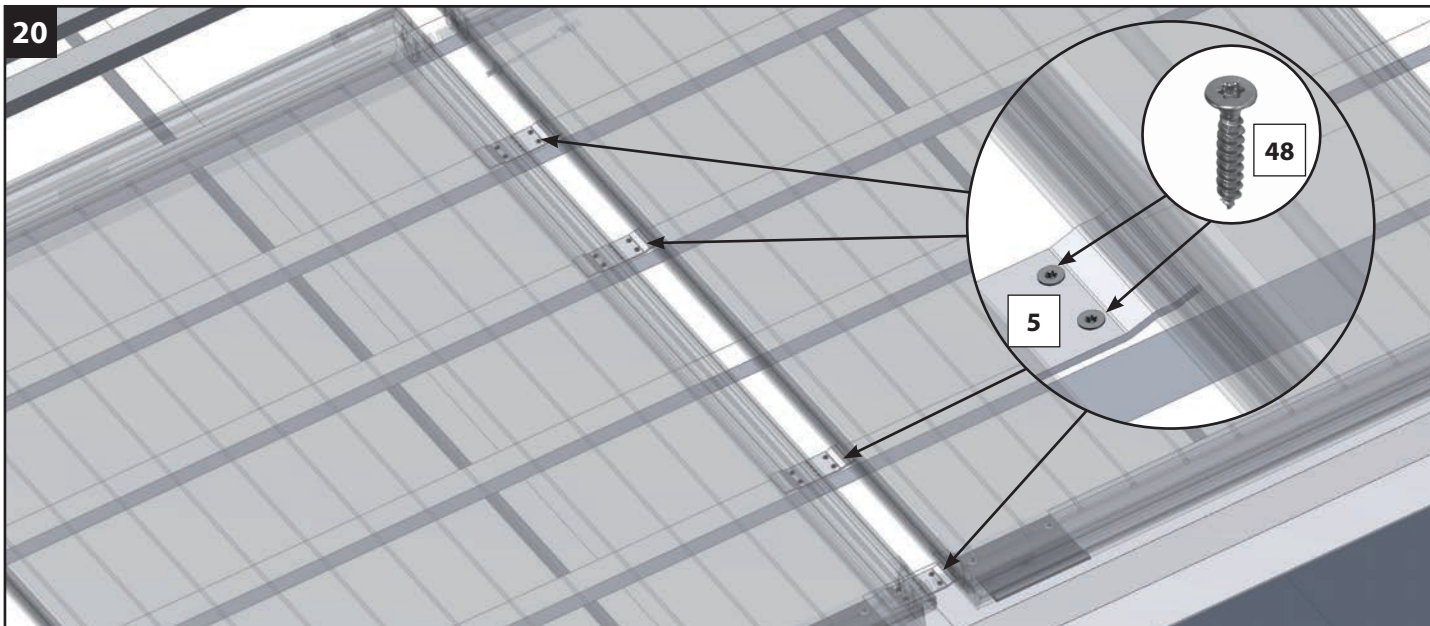
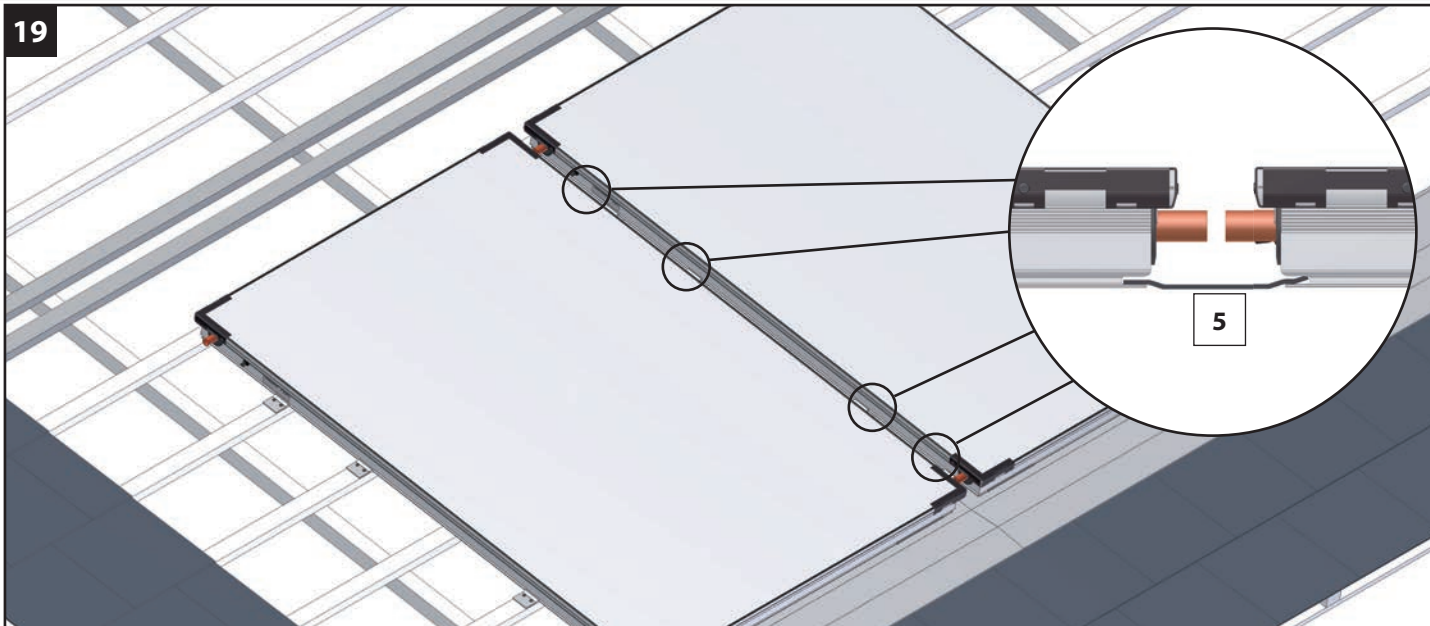

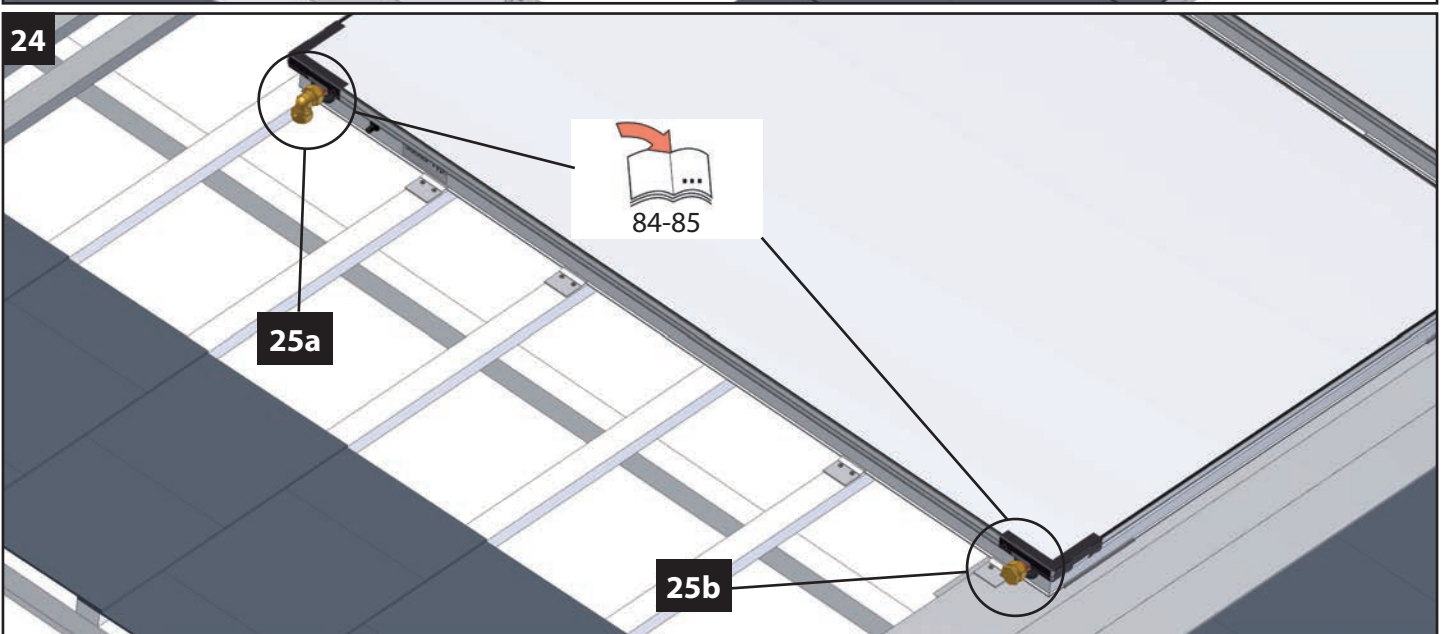
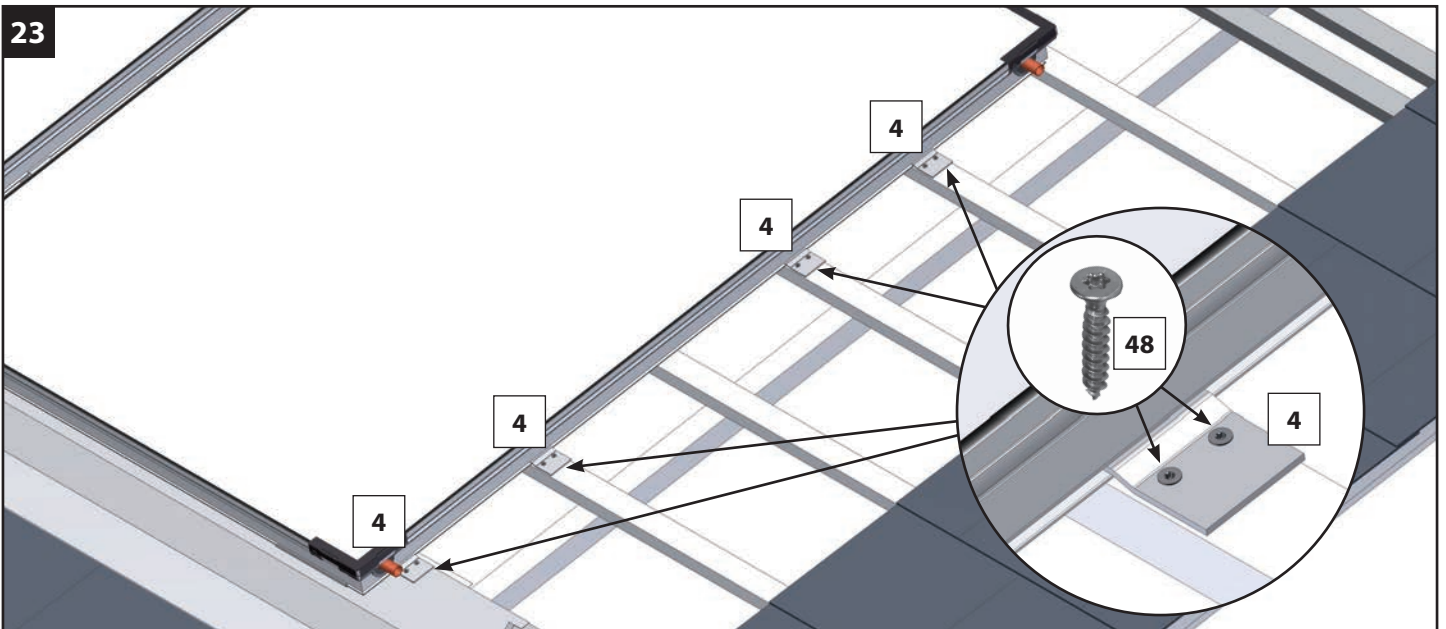
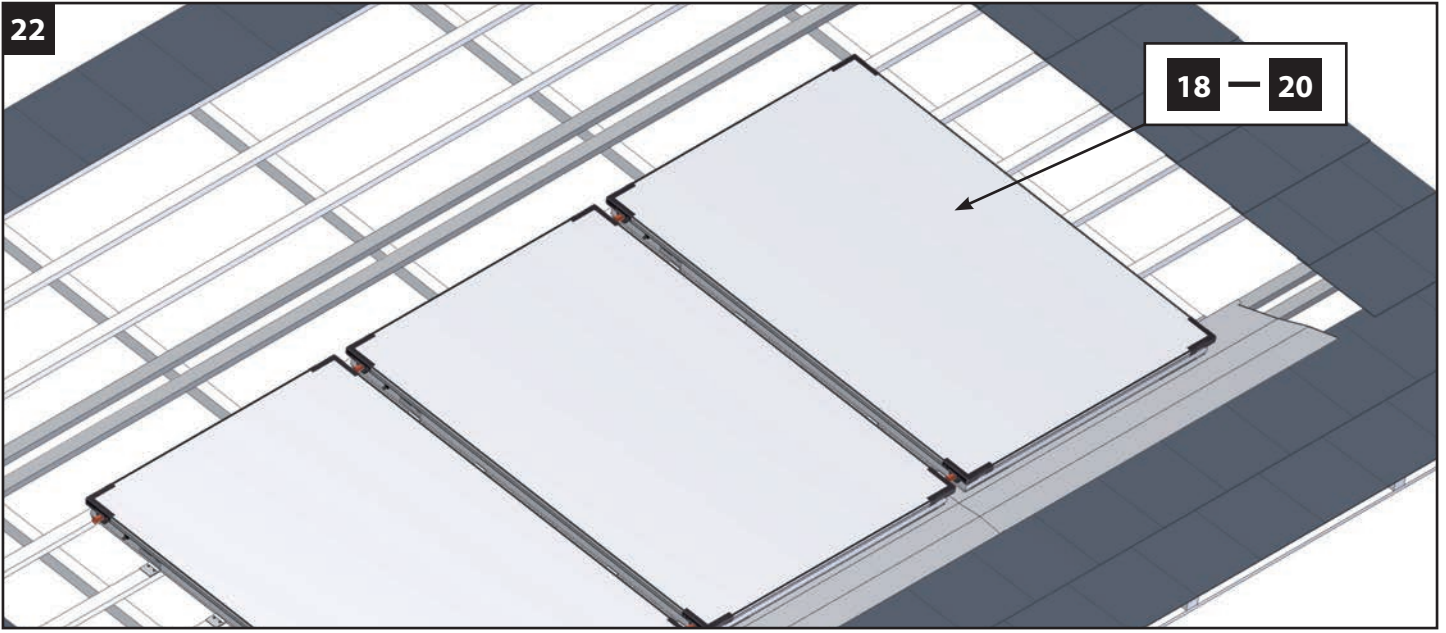



25

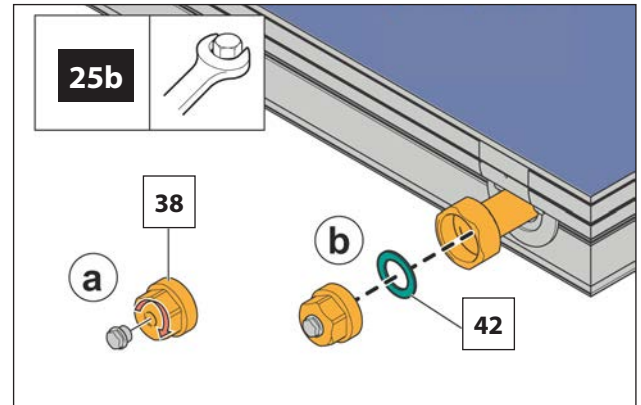
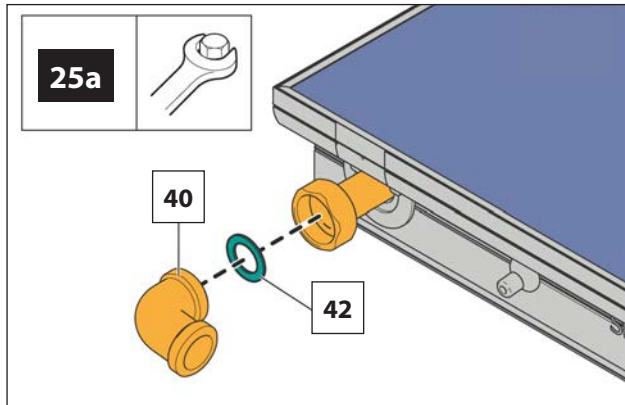

26

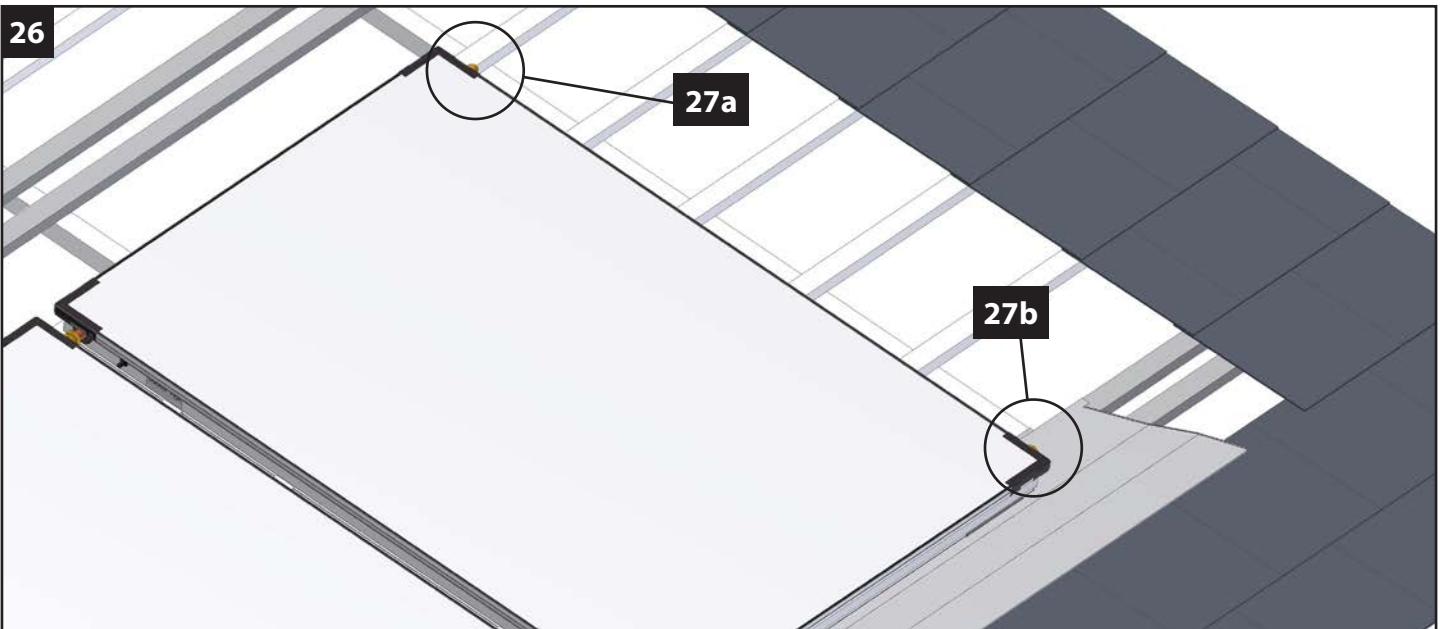

27

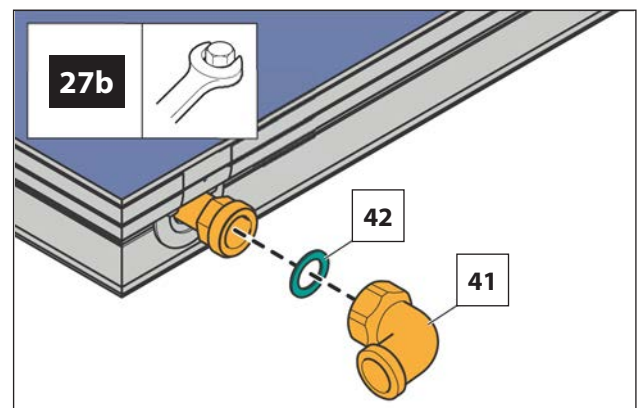
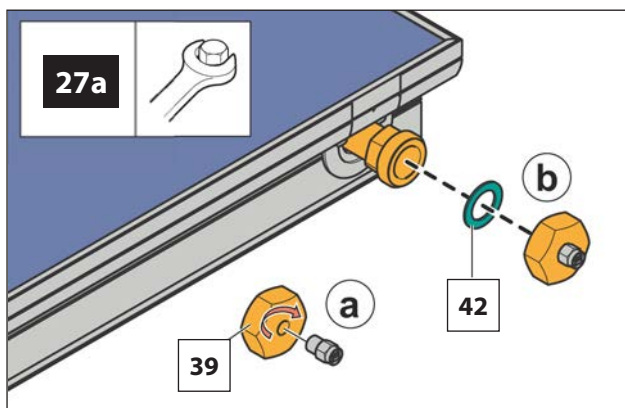

Montage, einreihig (R1)
Mounting, single row (R1)
Montaggio, a una fila (R1)
Montage, sur un rang (R1)
Montaje, de una fila (R1)

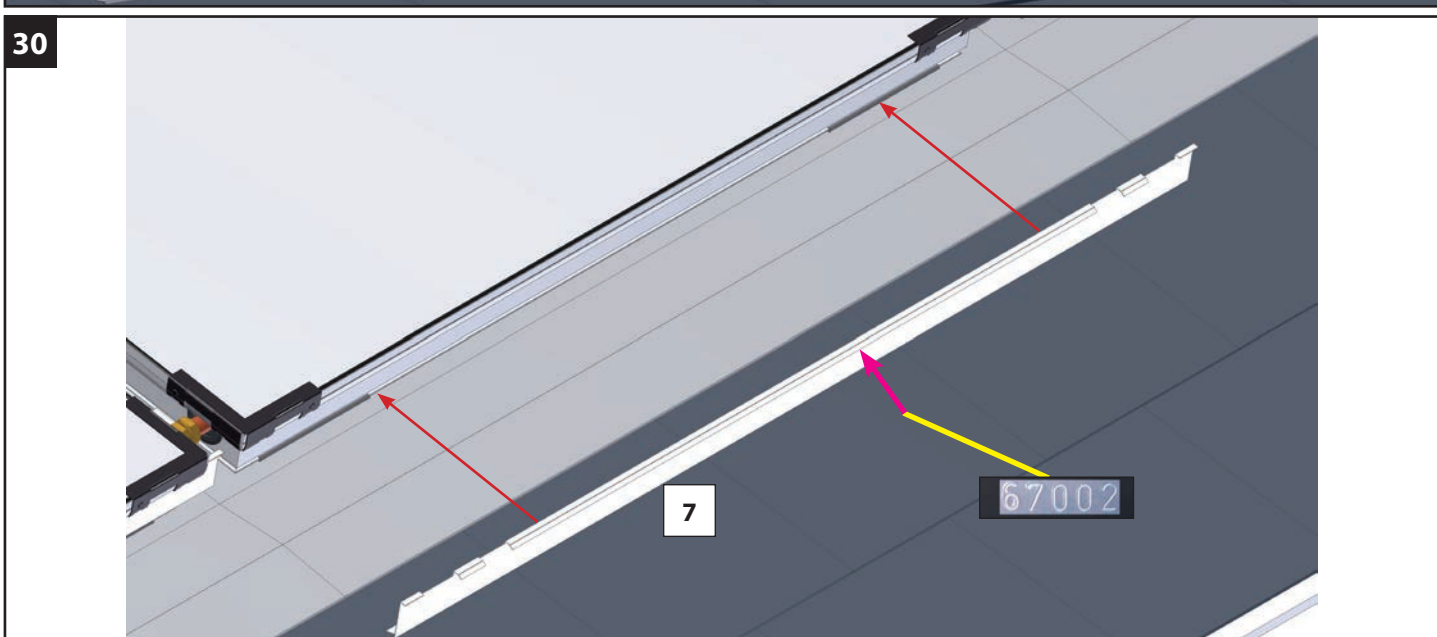
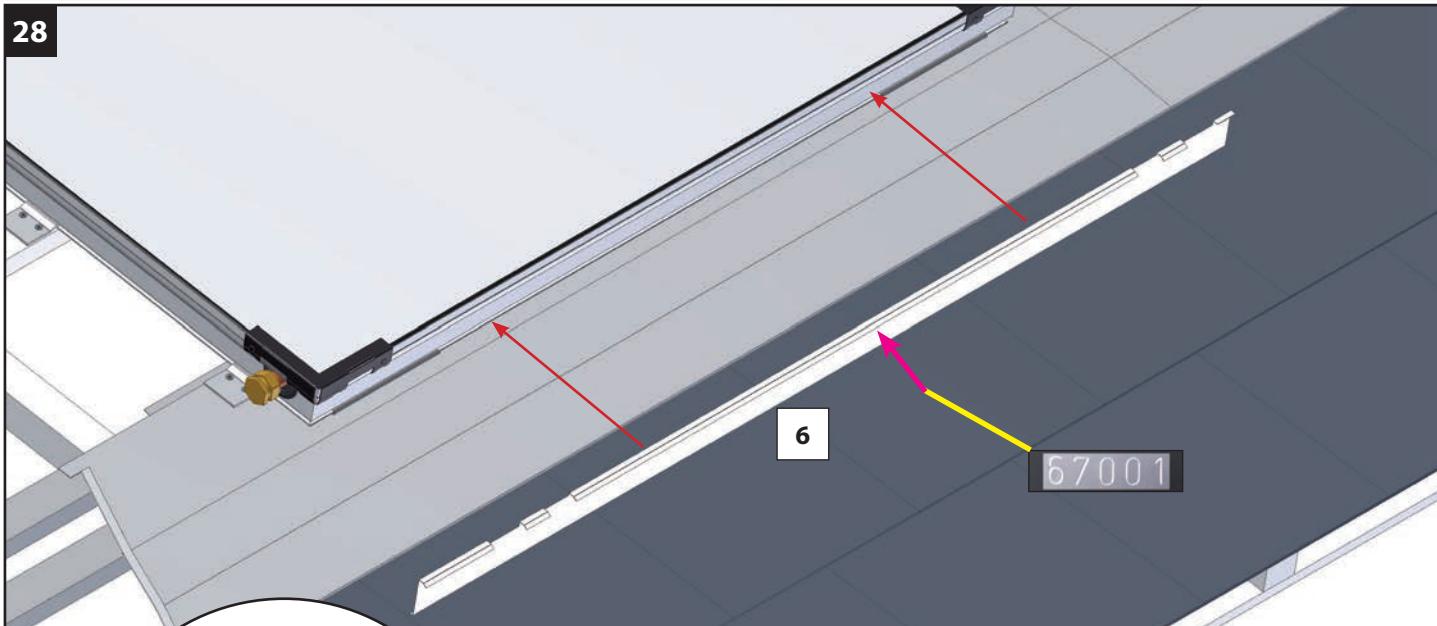

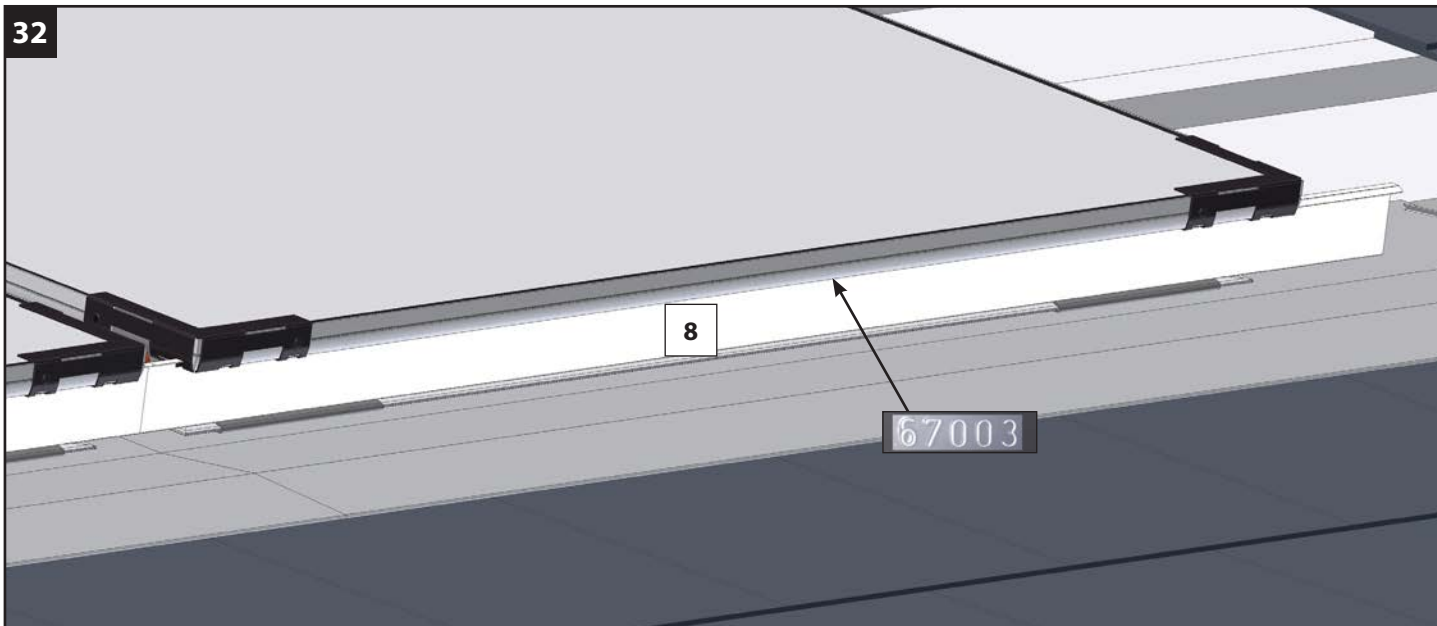
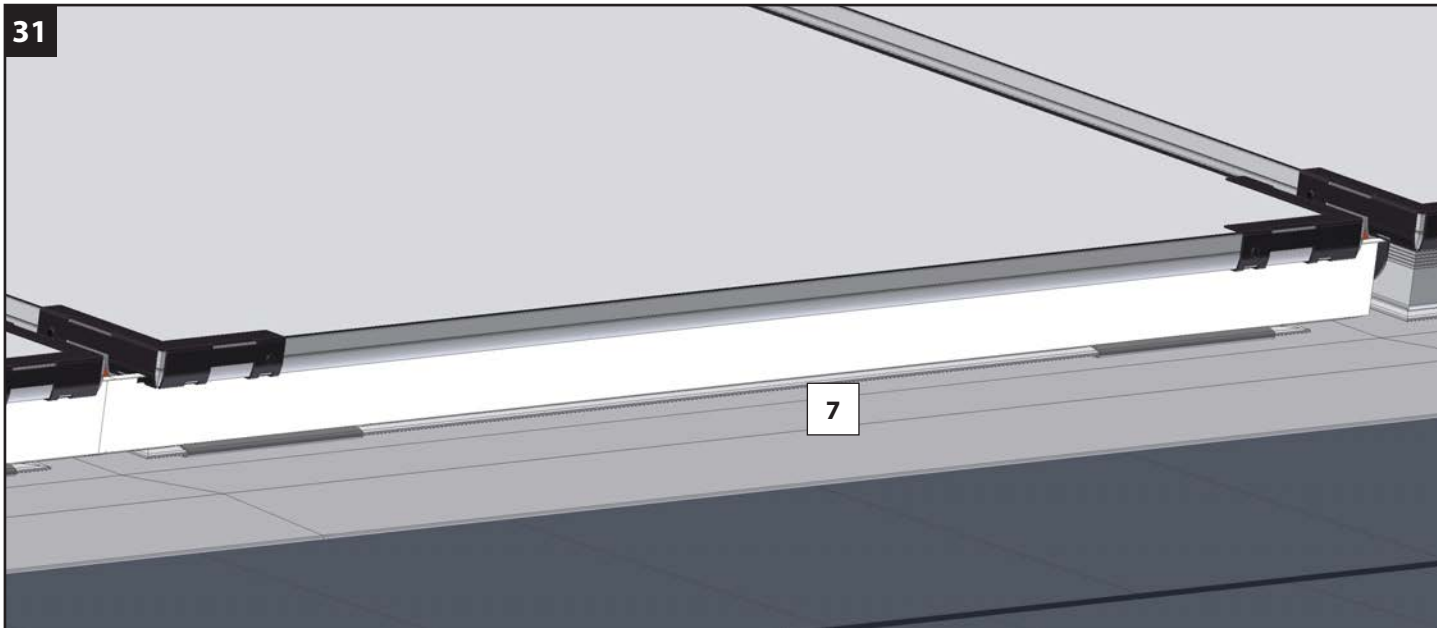

Montage, einreihig (R1)
Mounting, single row (R1)
Montaggio, a una fila (R1)
Montage, sur un rang (R1)
Montaje, de una fila (R1)

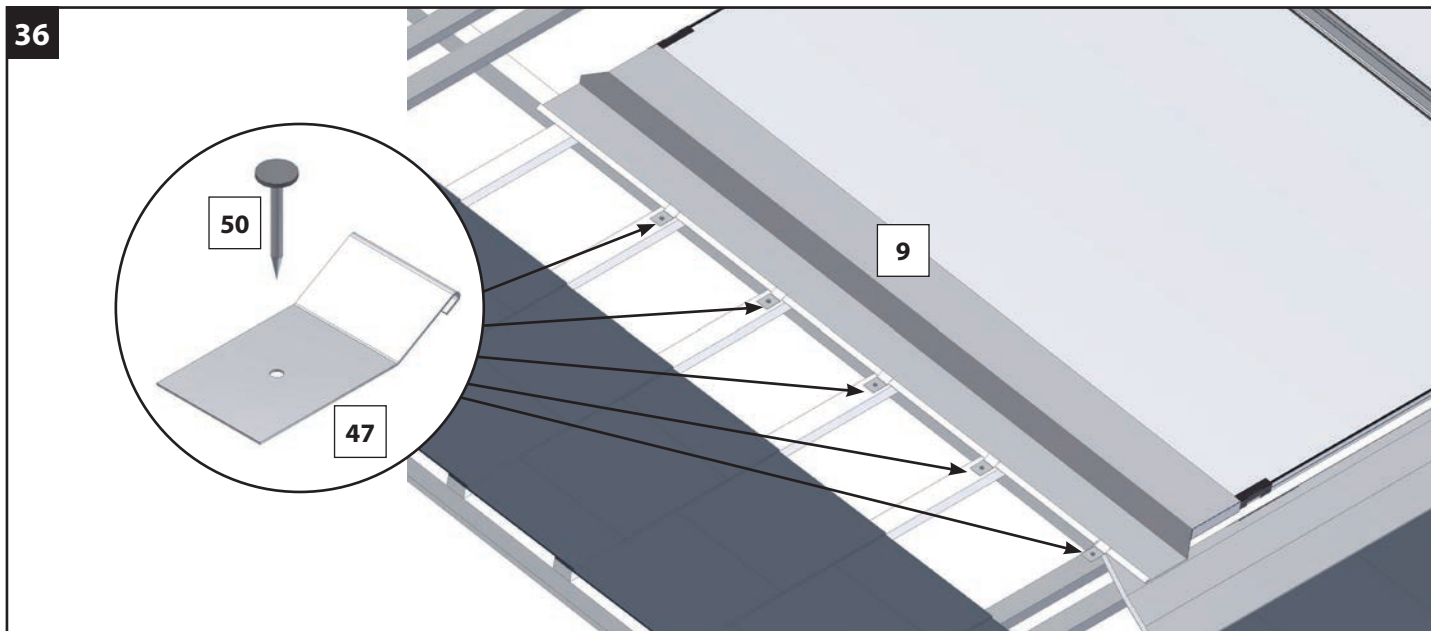
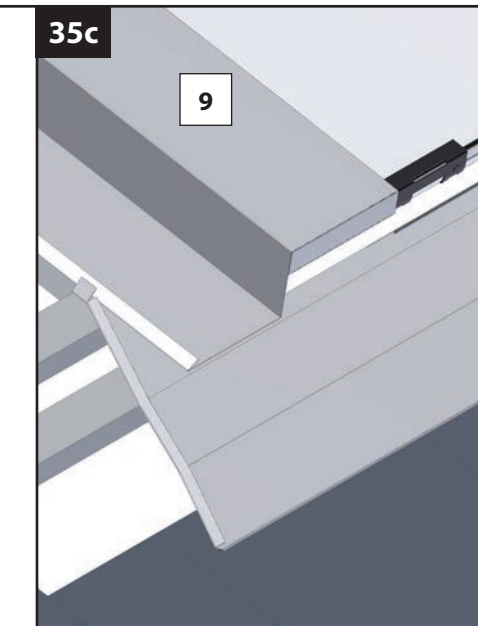
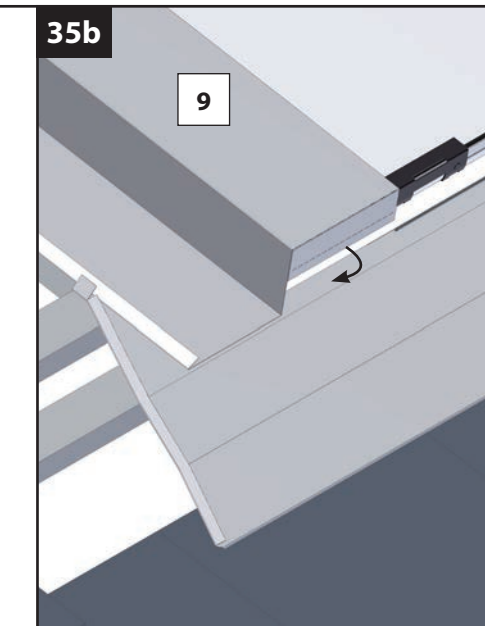
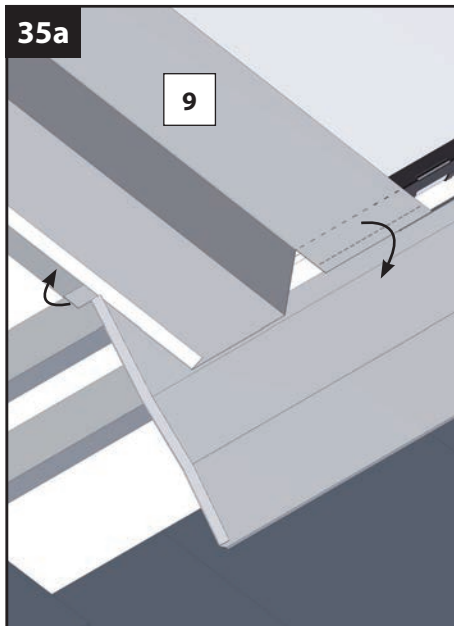
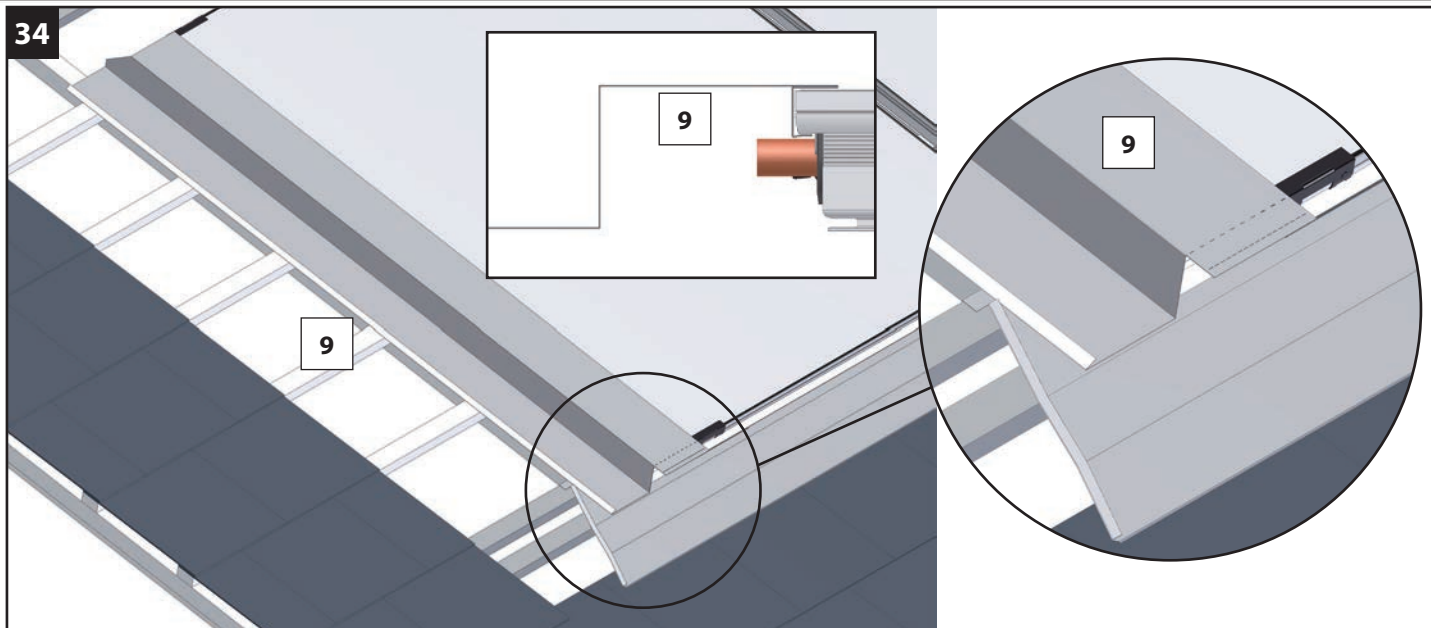

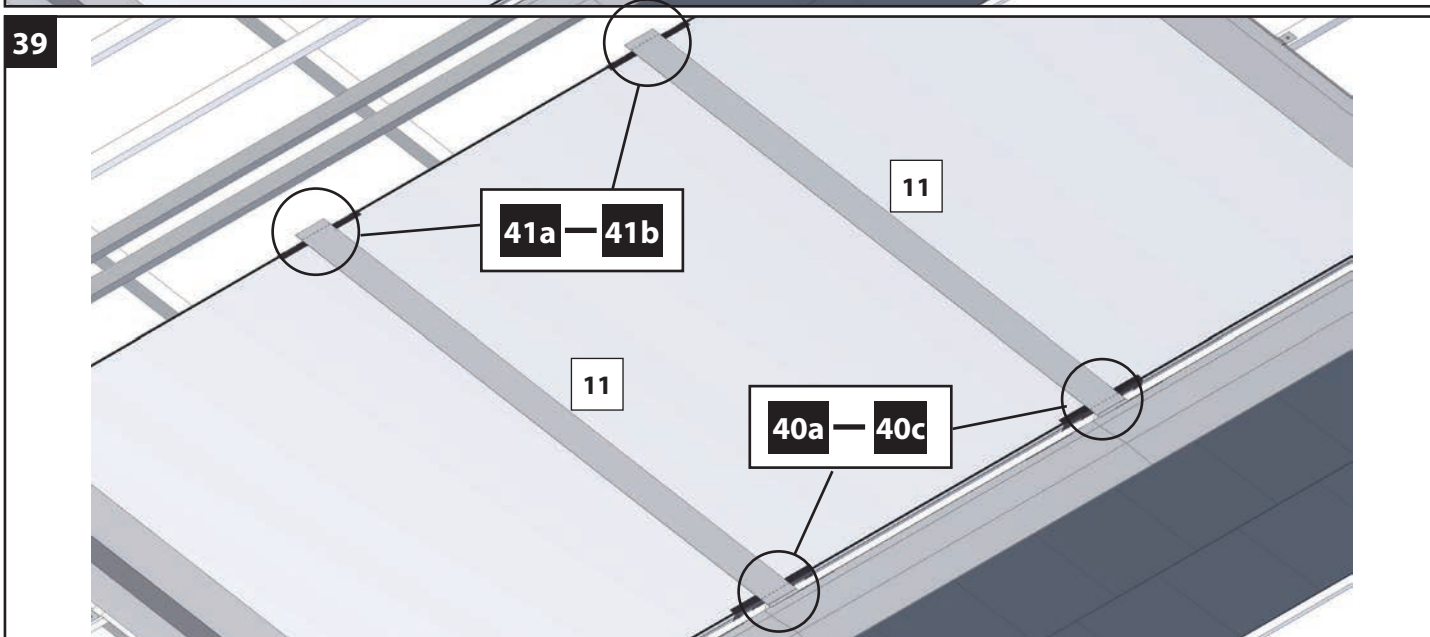
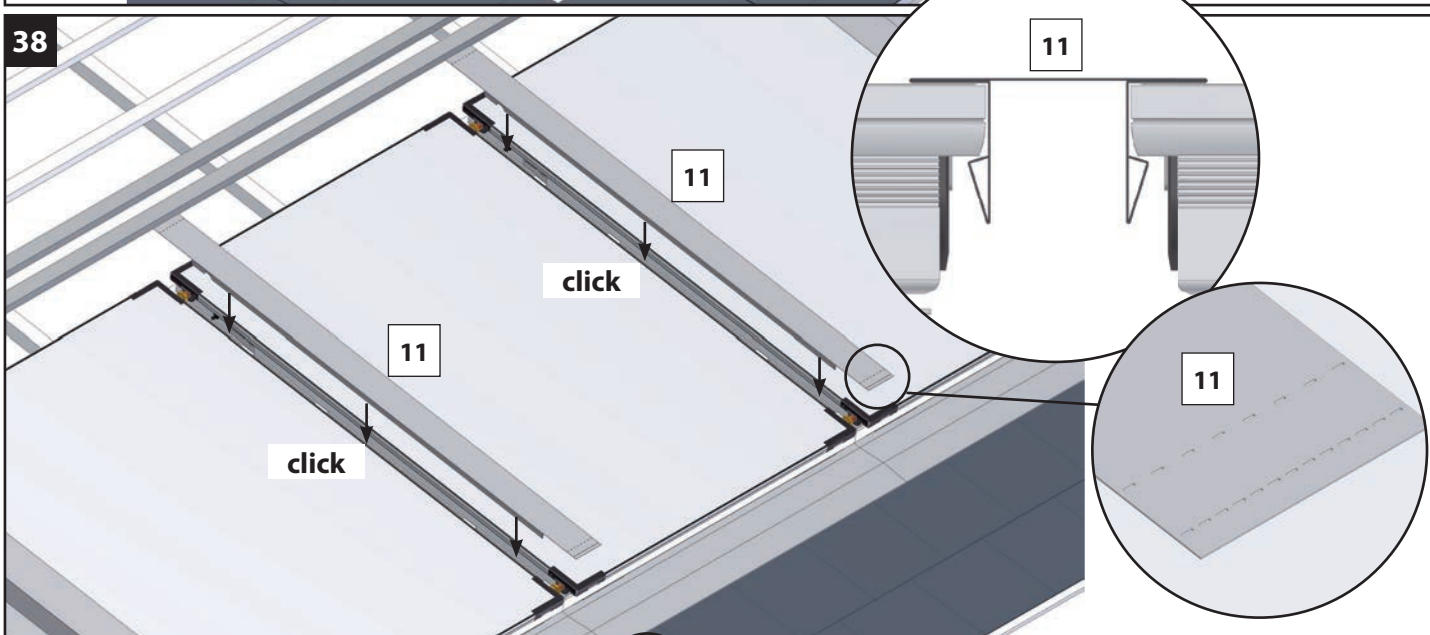
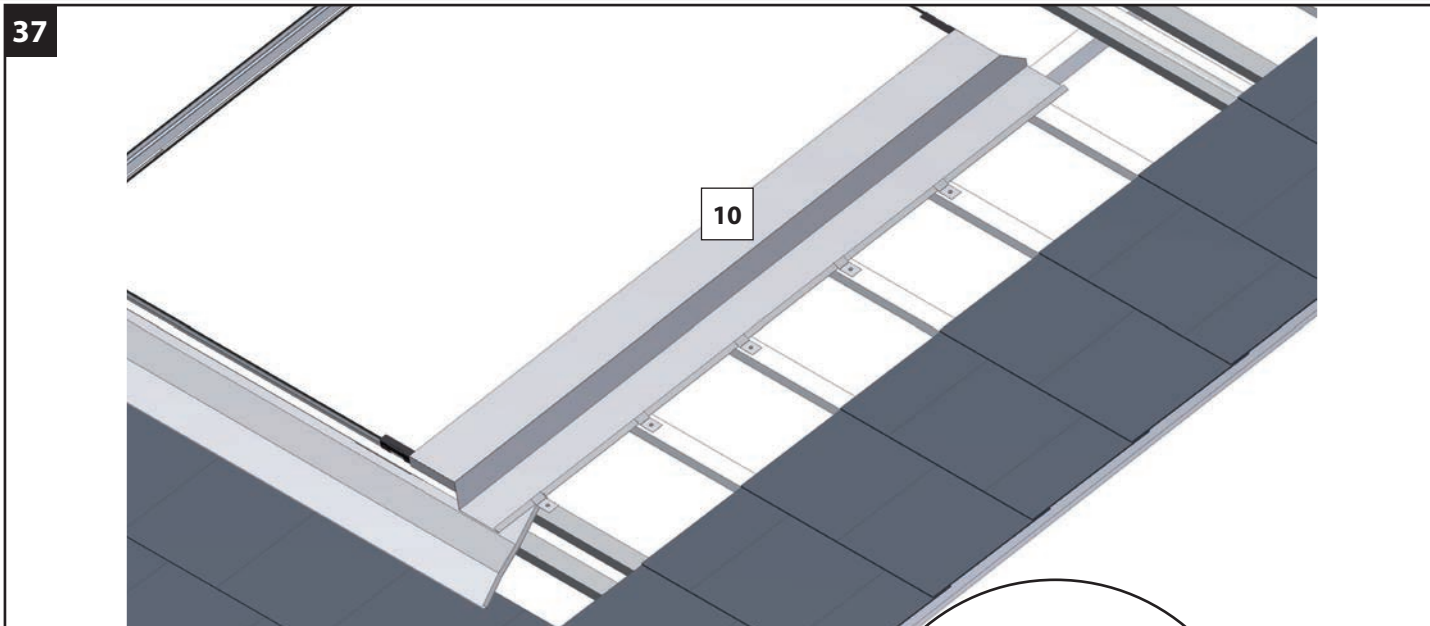

Montage, einreihig (R1)
Mounting, single row (R1)
Montaggio, a una fila (R1)
Montage, sur un rang (R1)
Montaje, de una fila (R1)

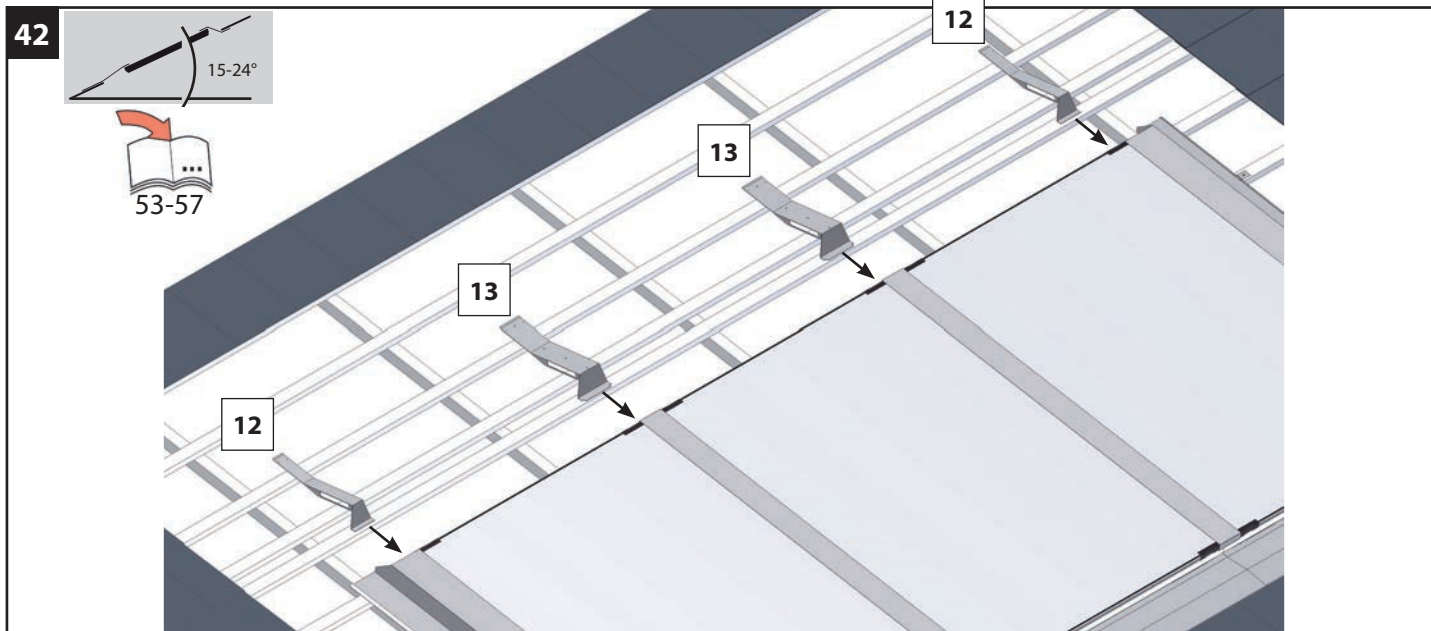
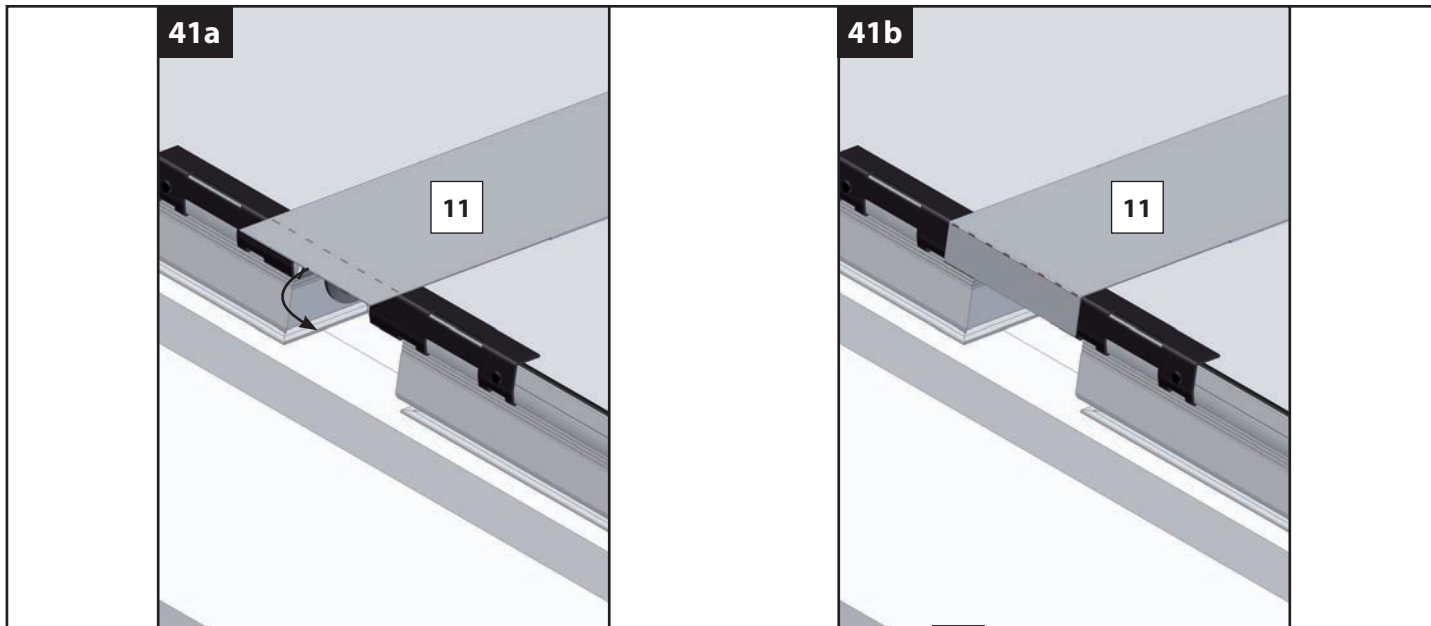
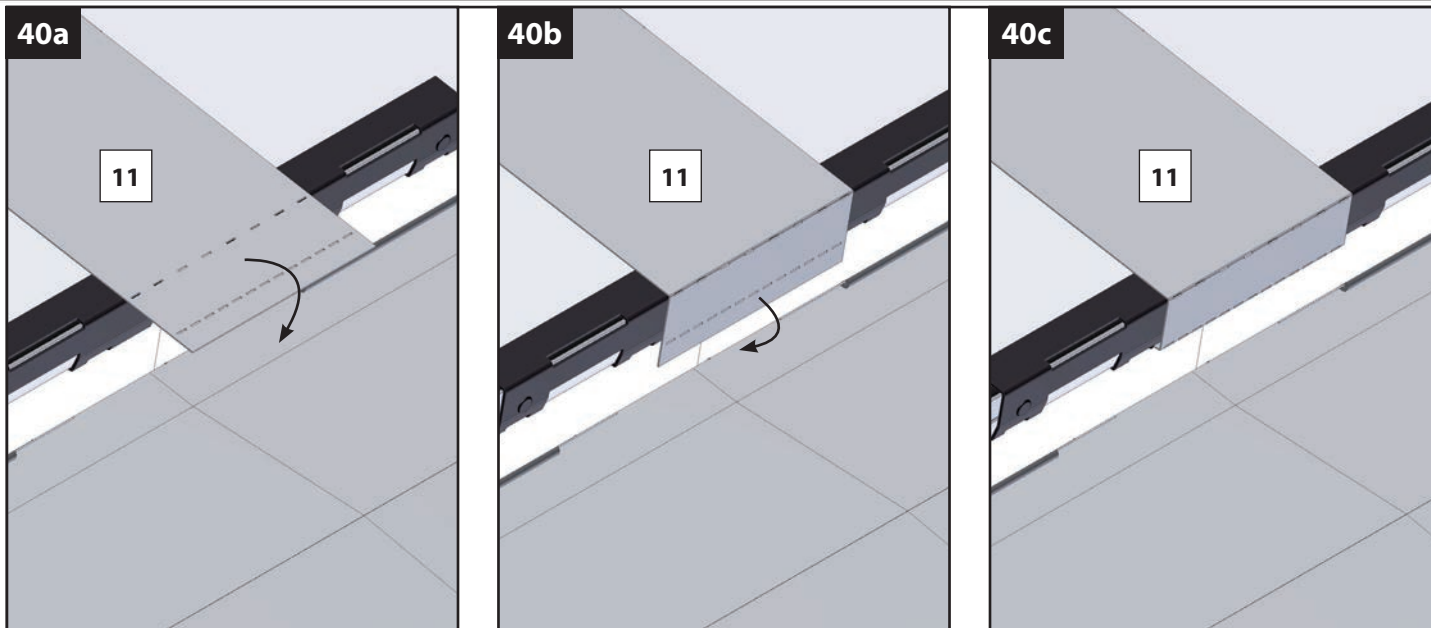

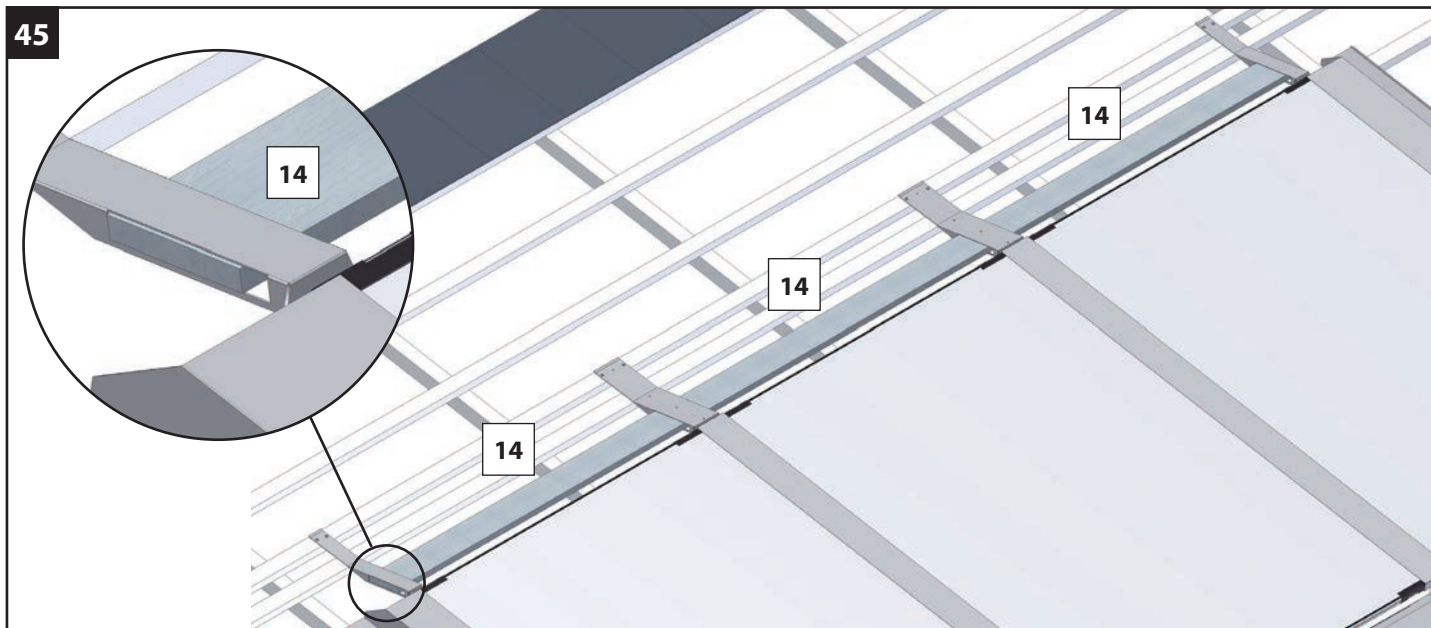
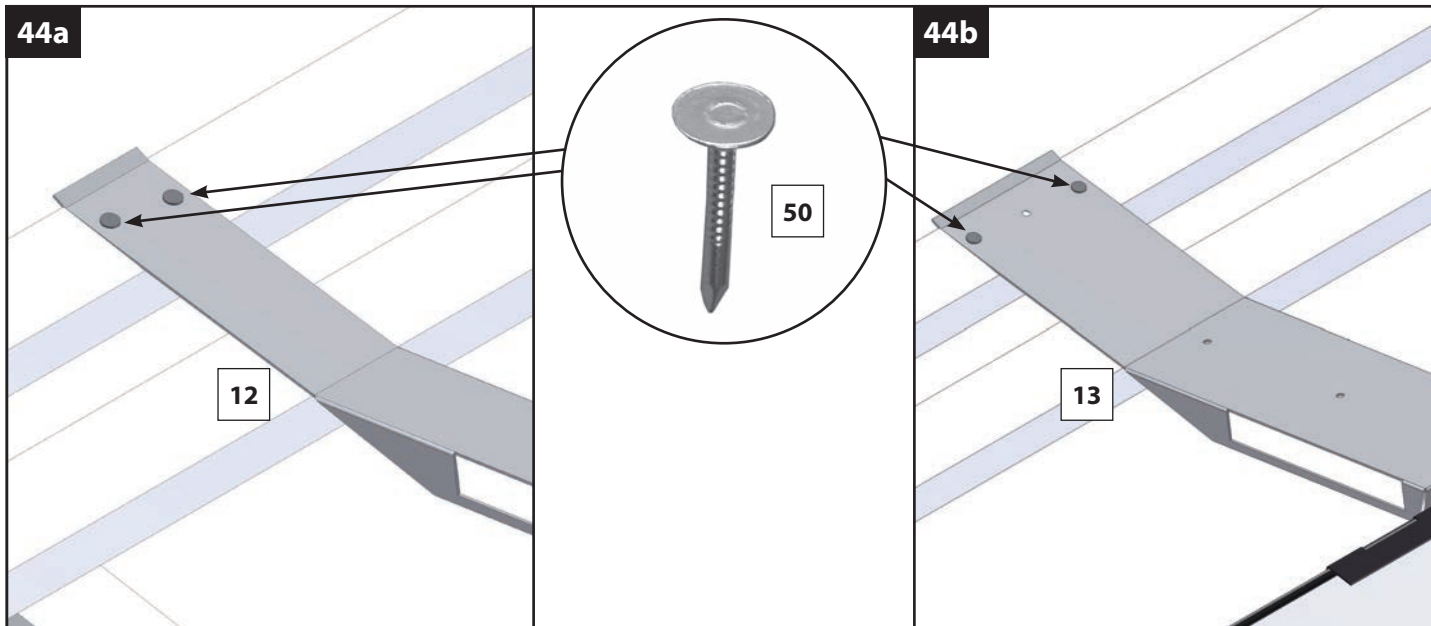
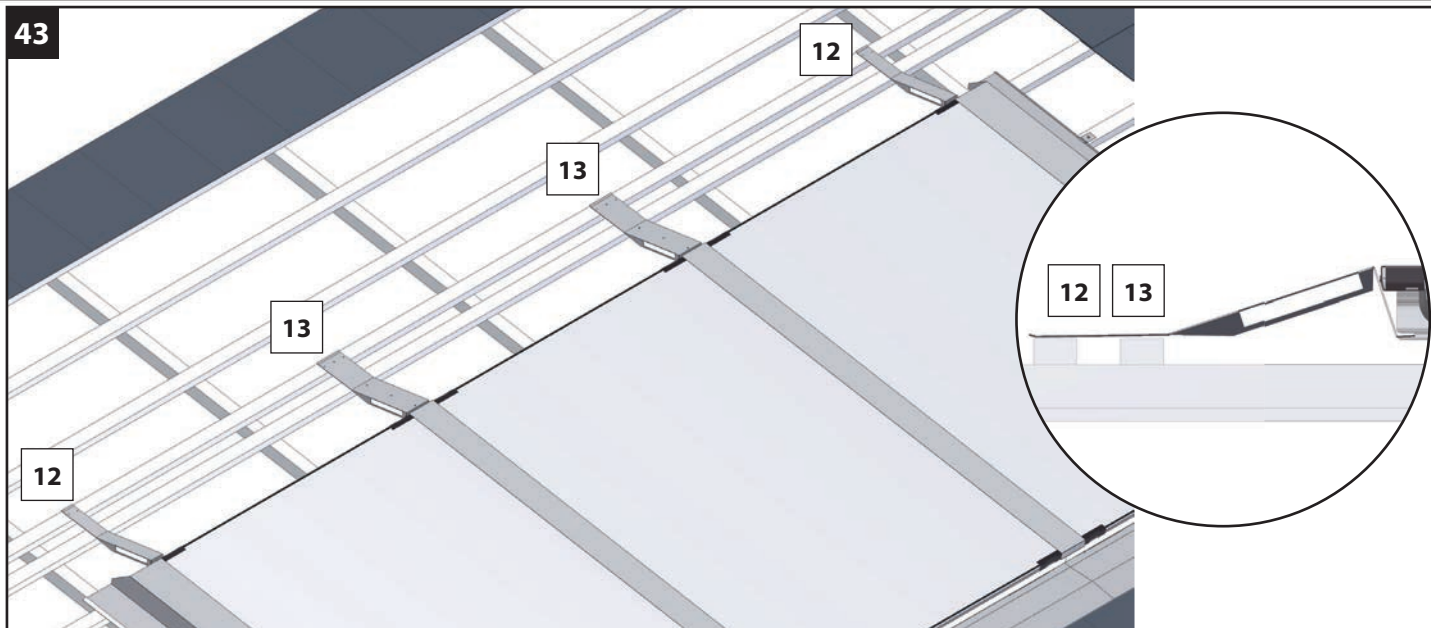



46

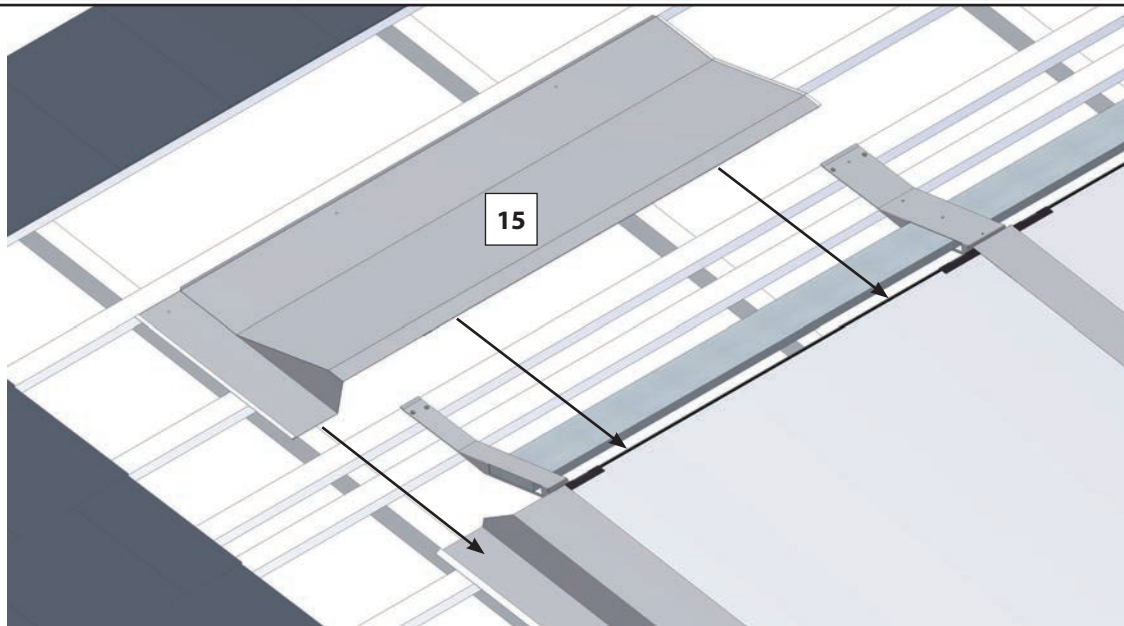

47

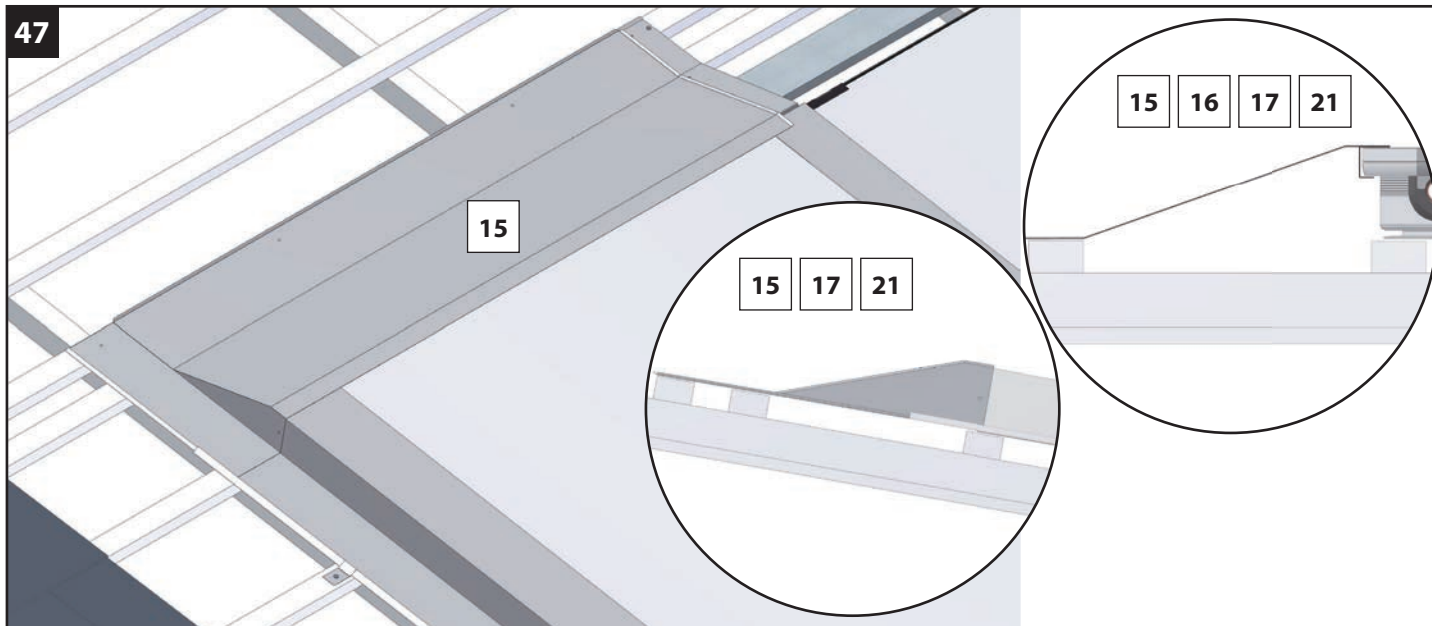

48

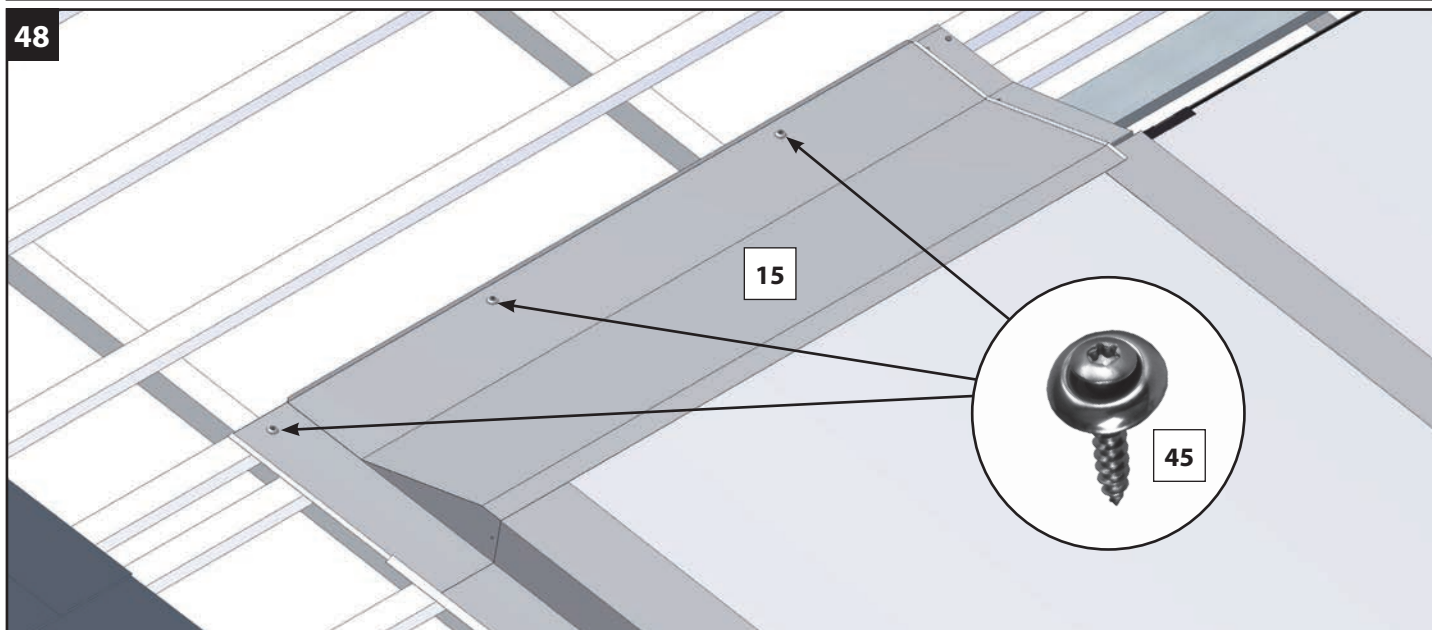



49

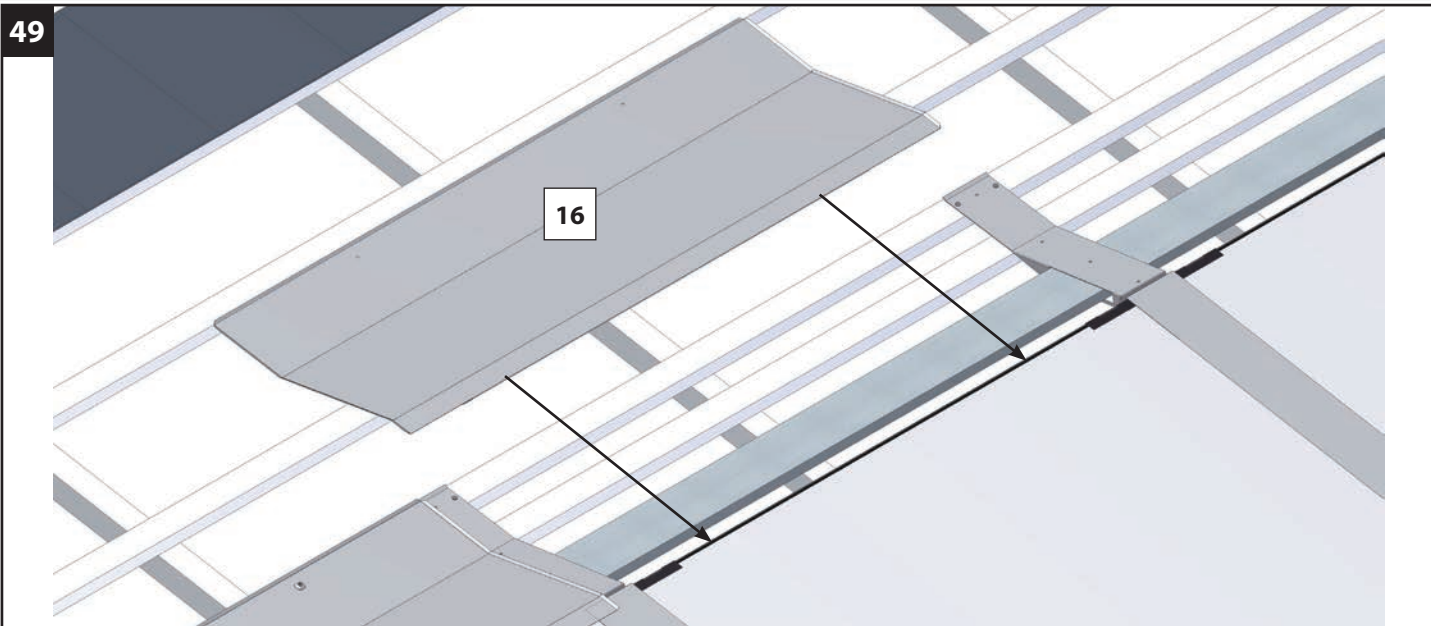

50

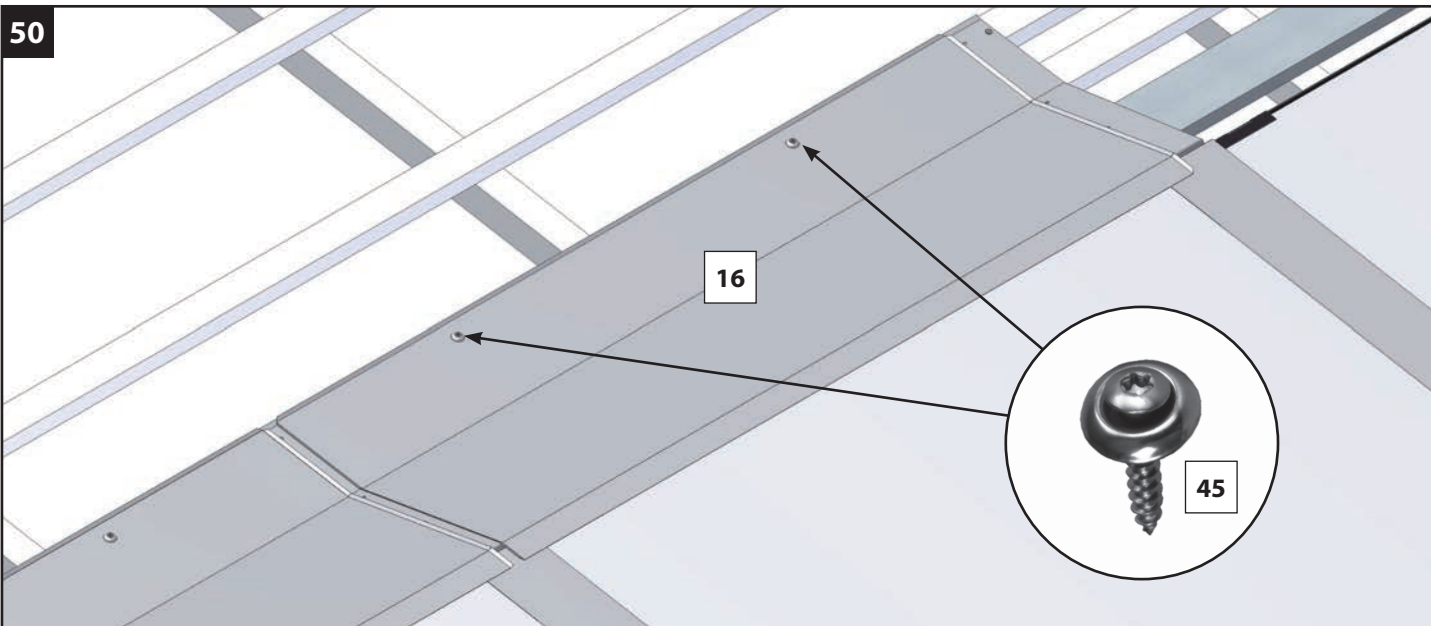

51

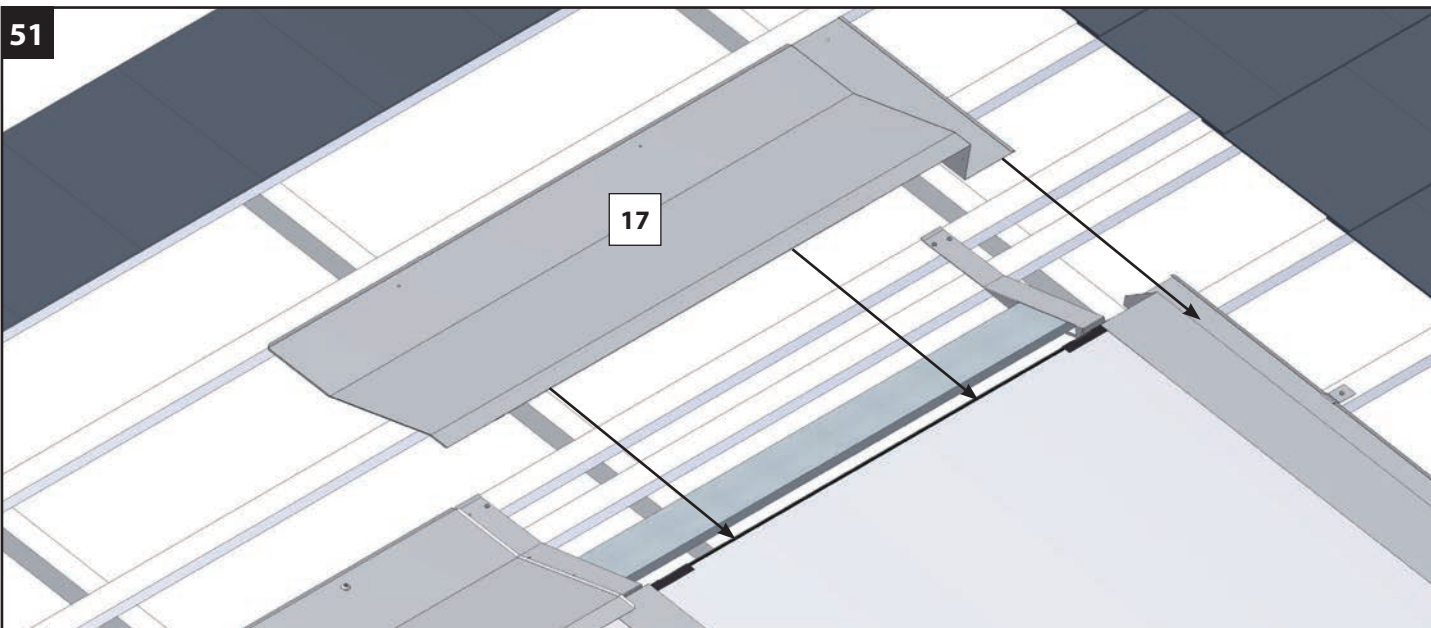

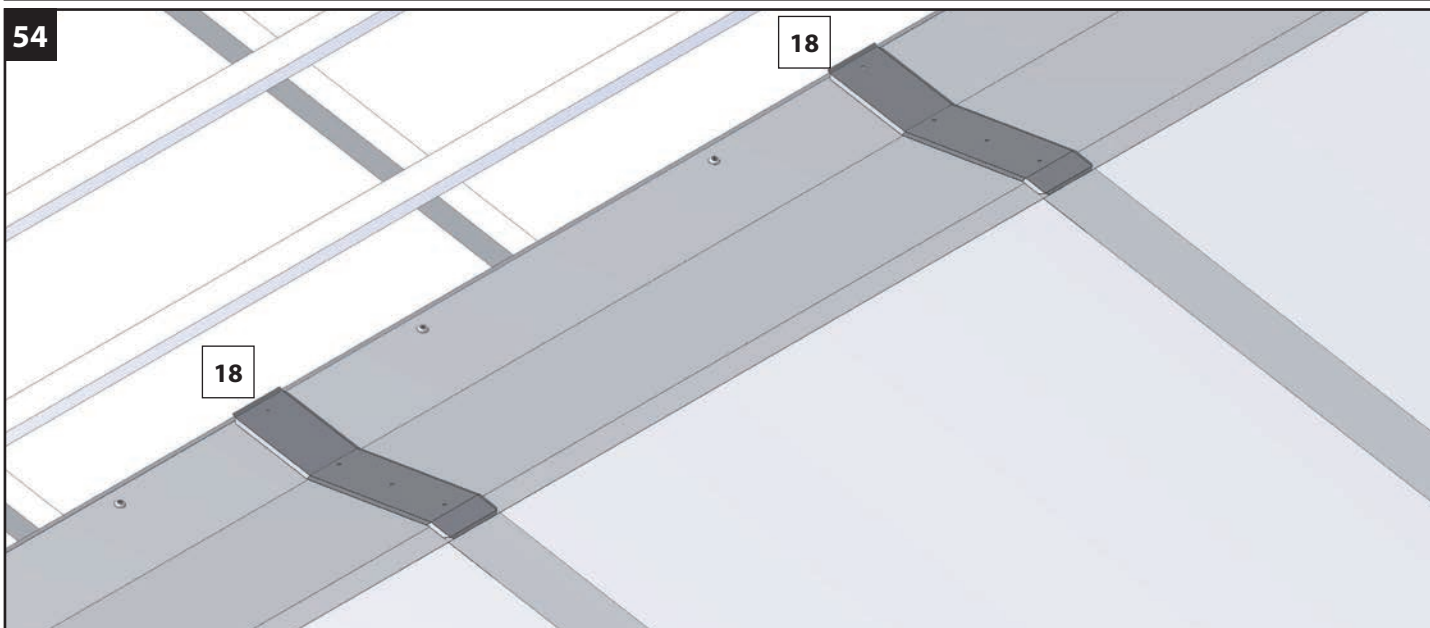
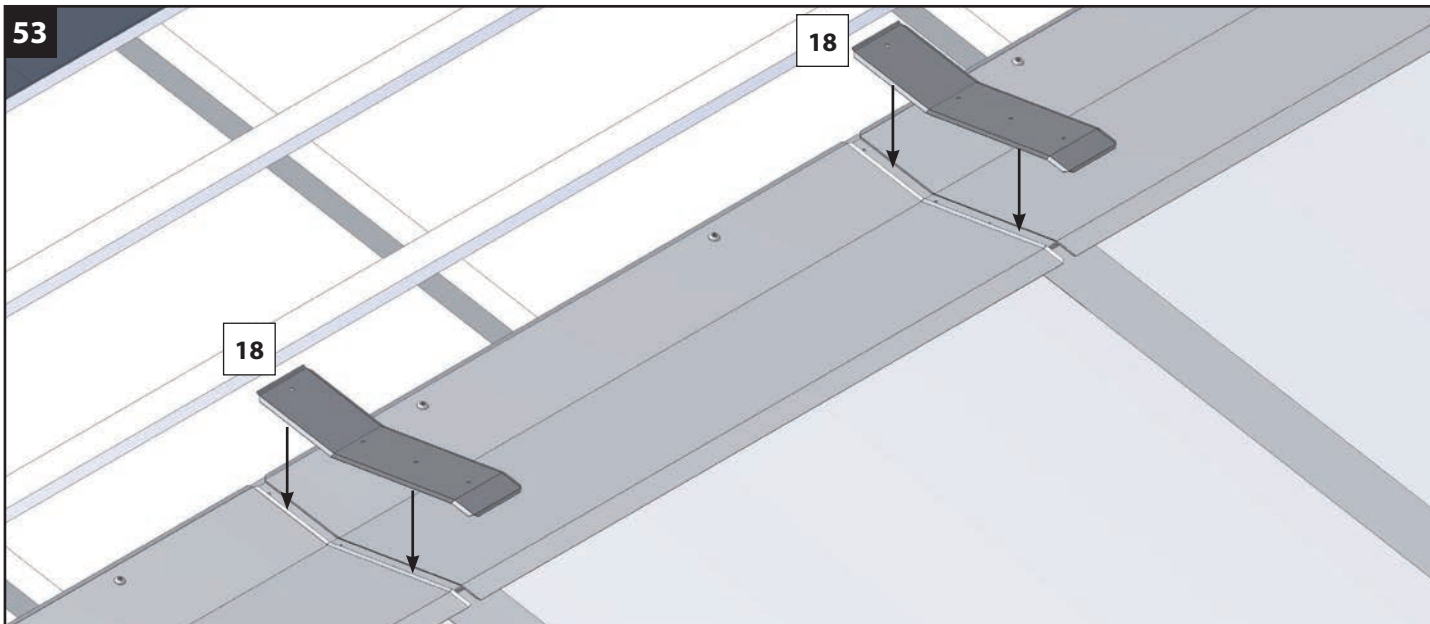
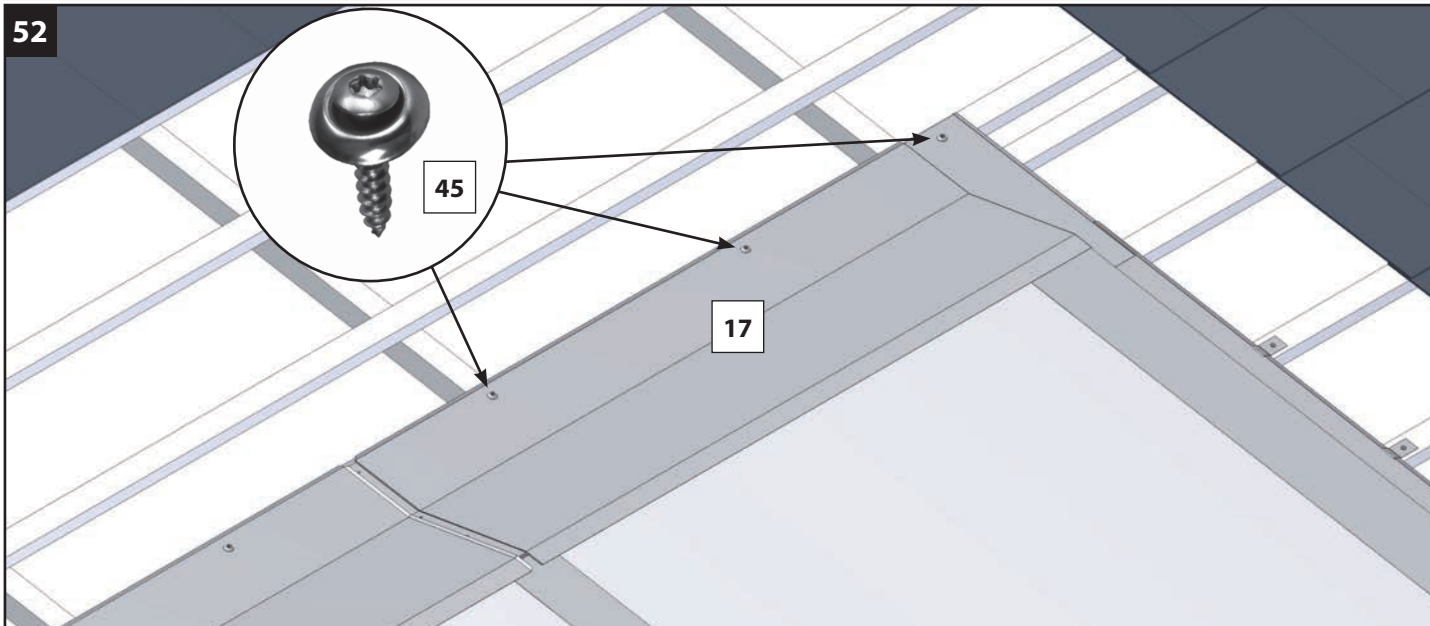

Montage, einreihig (R1)
 Mounting, single row (R1)
 Montaggio, a una fila (R1)
 Montage, sur un rang (R1)
 Montaje, de una fila (R1)

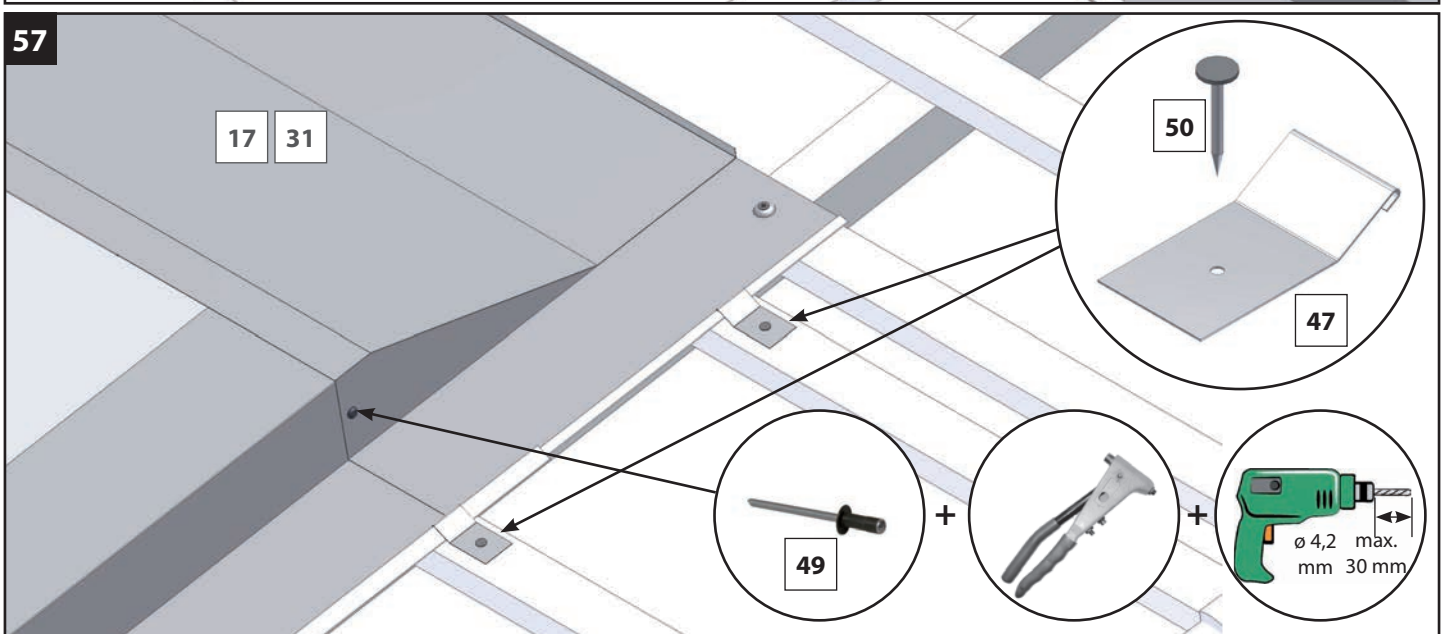
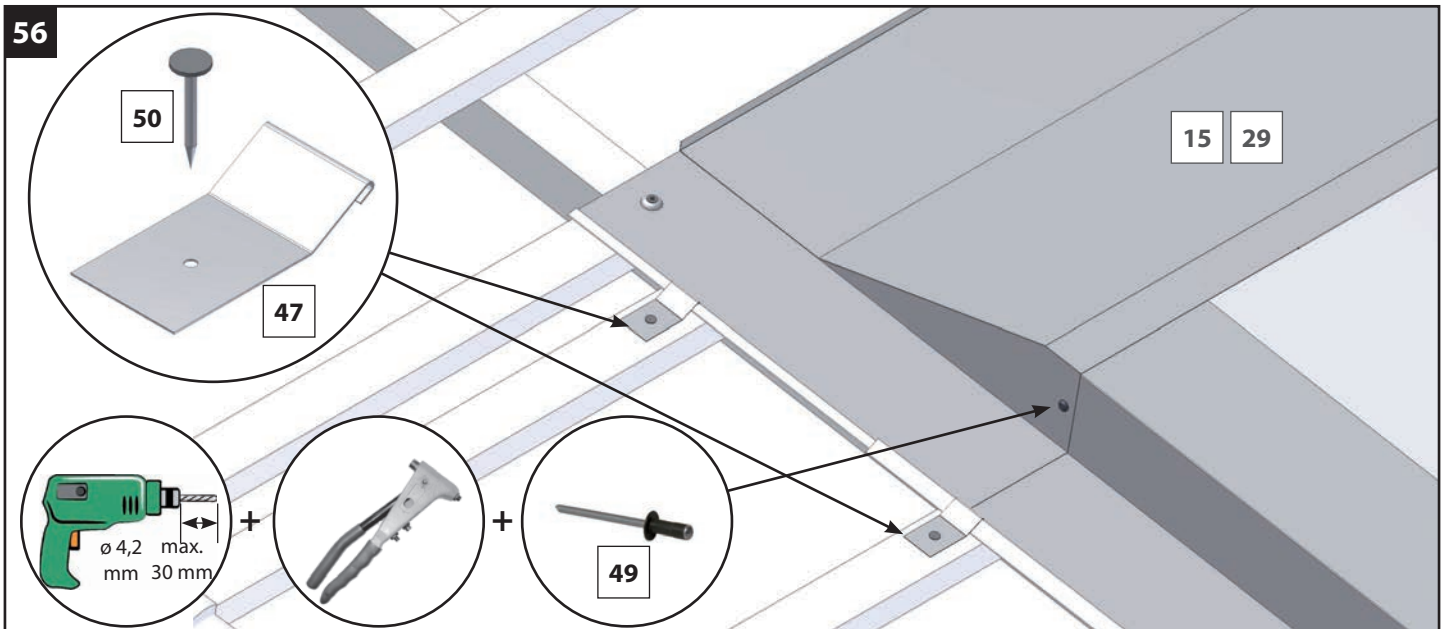
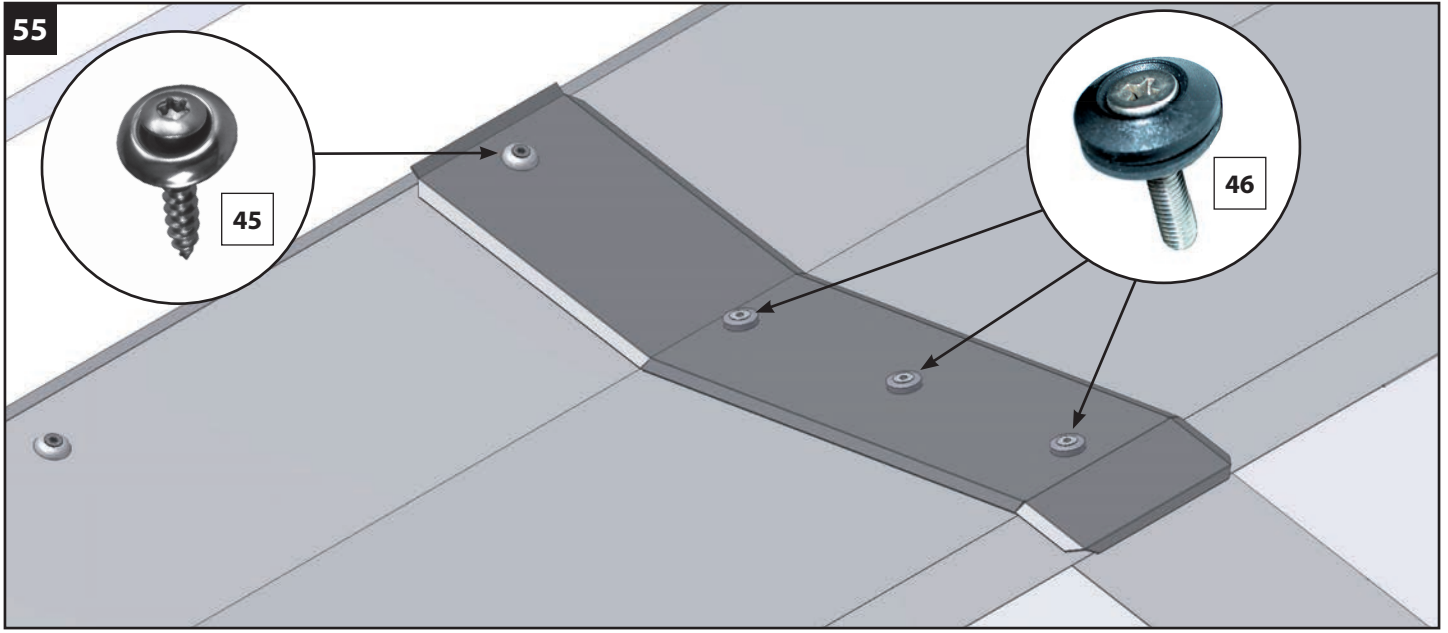

Montage, einreihig (R1)
Mounting, single row (R1)
Montaggio, a una fila (R1)
Montage, sur un rang (R1)
Montaje, de una fila (R1)



58

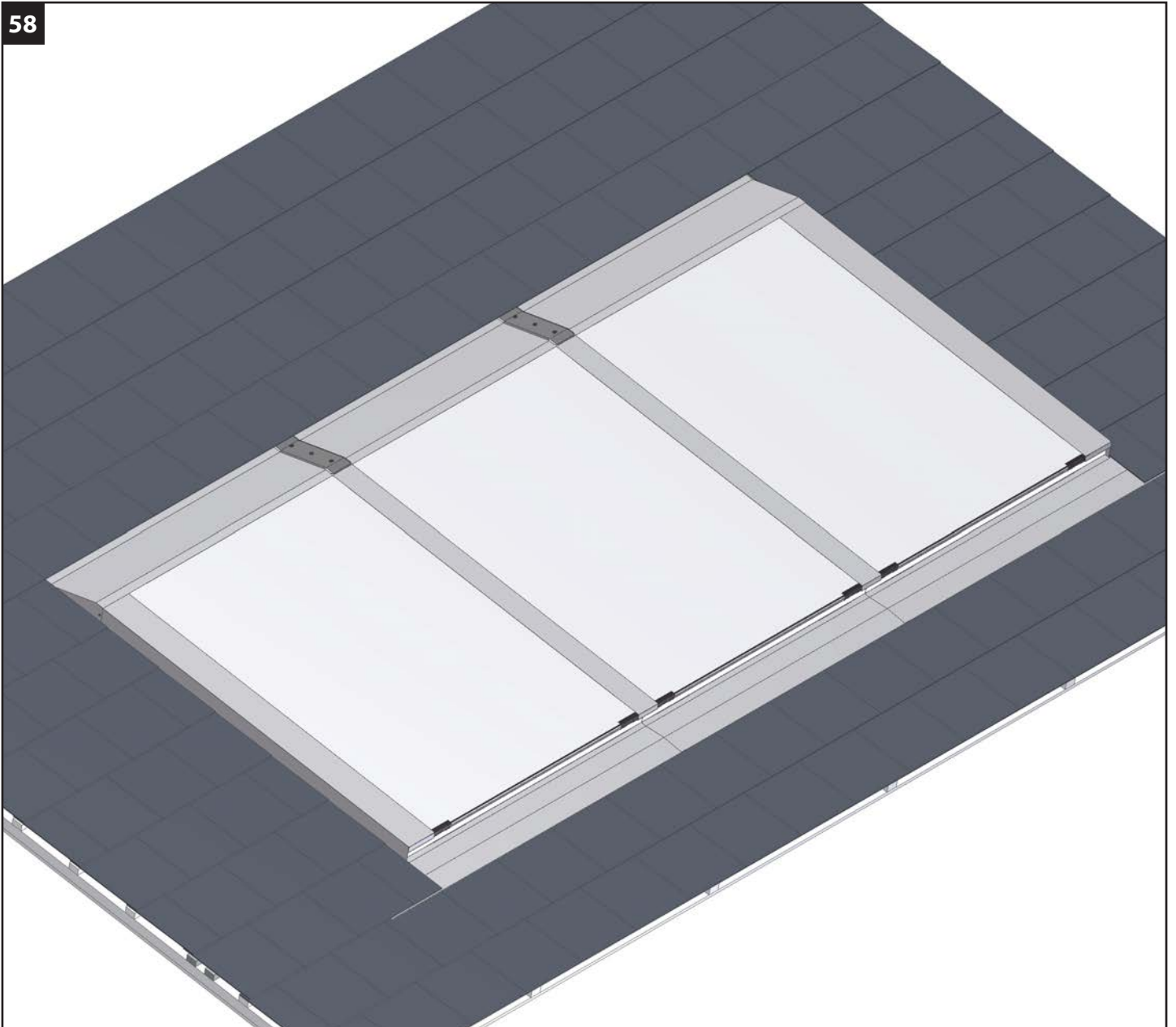

Montage, einreihig (R1)
Mounting, single row (R1)
Montaggio, a una fila (R1)
Montage, sur un rang (R1)
Montaje, de una fila (R1)

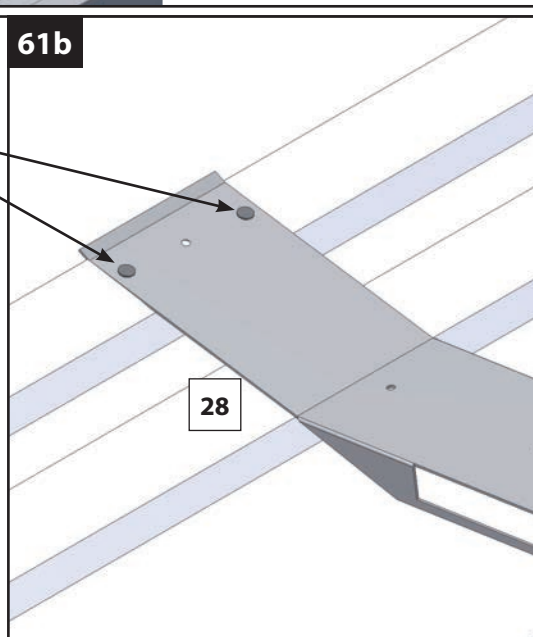
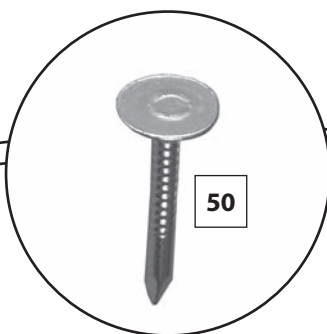
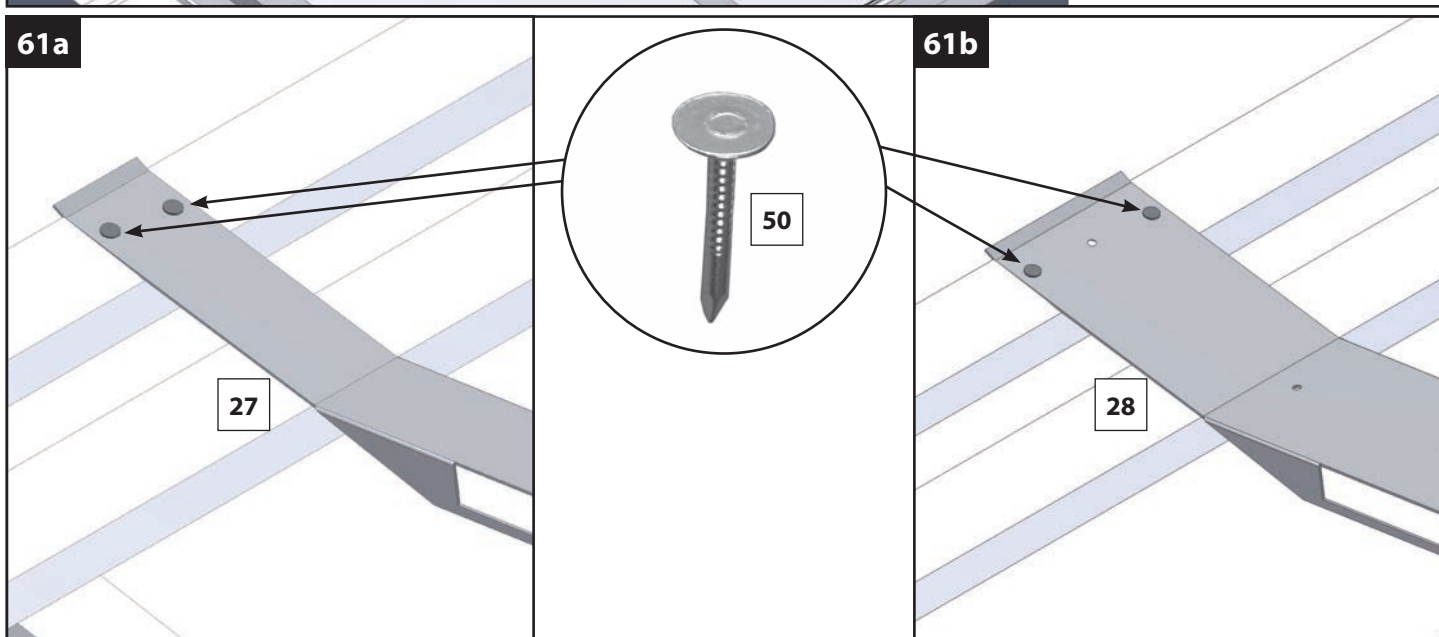
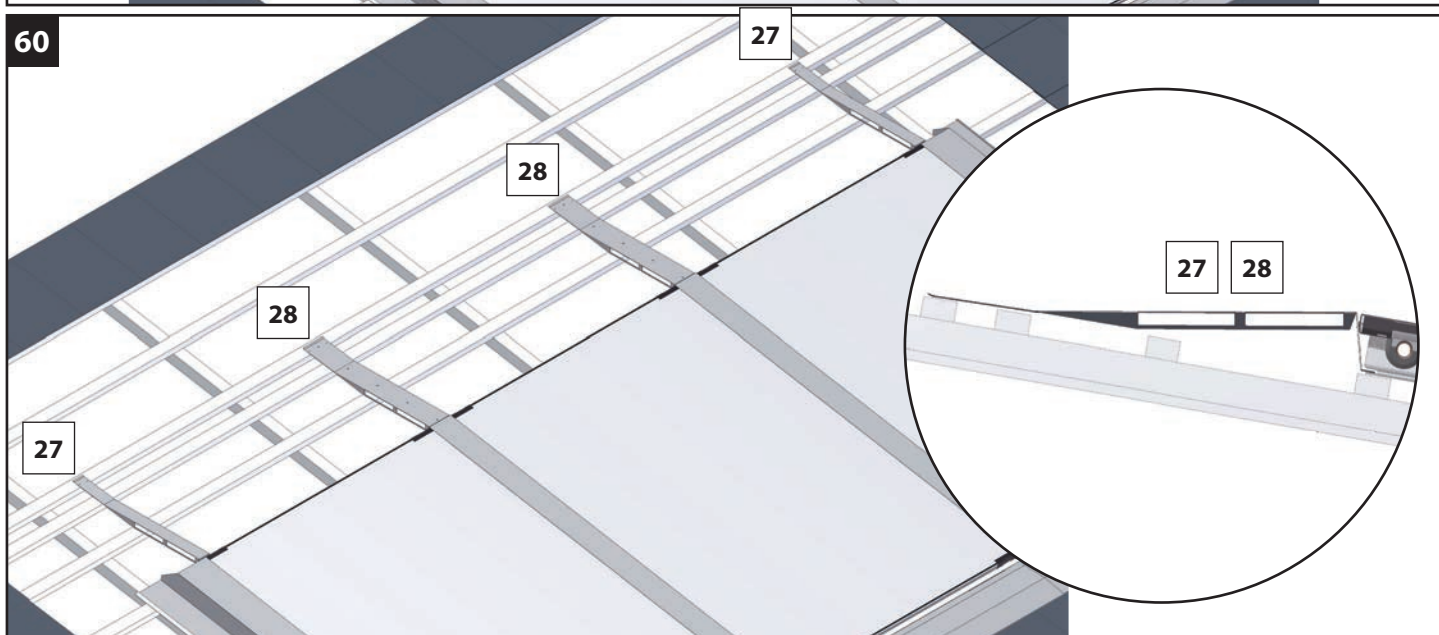
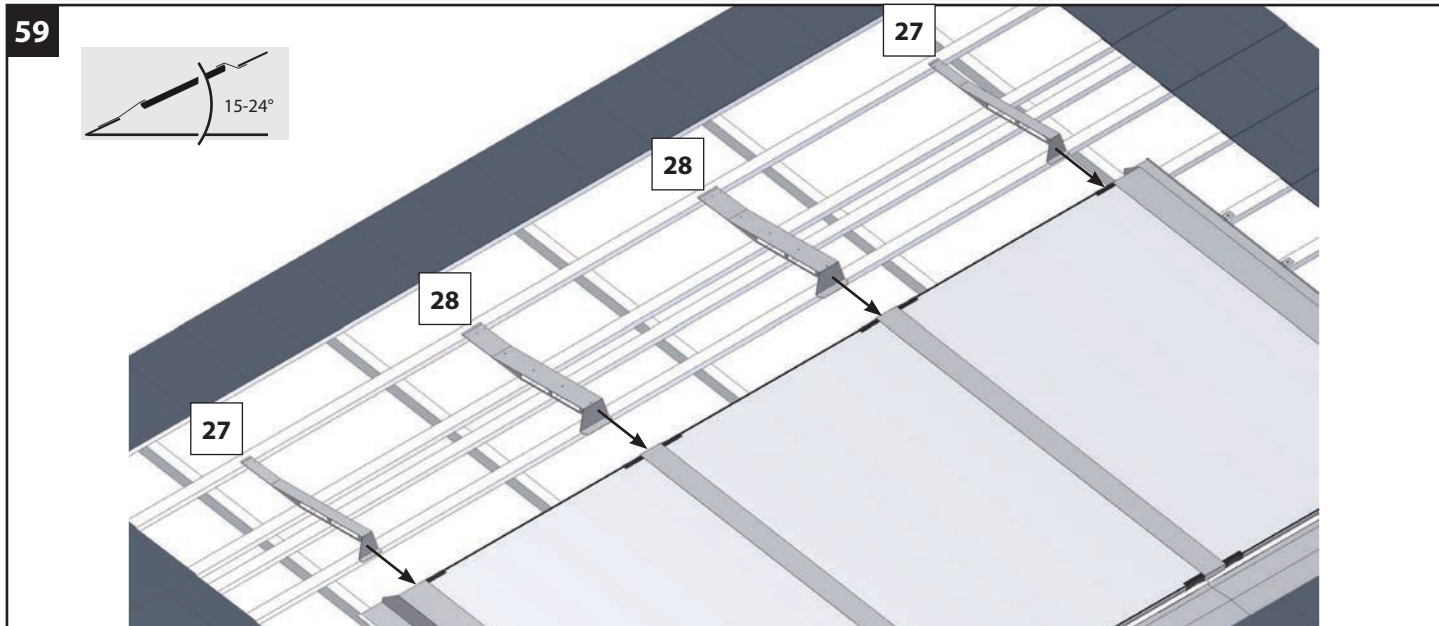



62

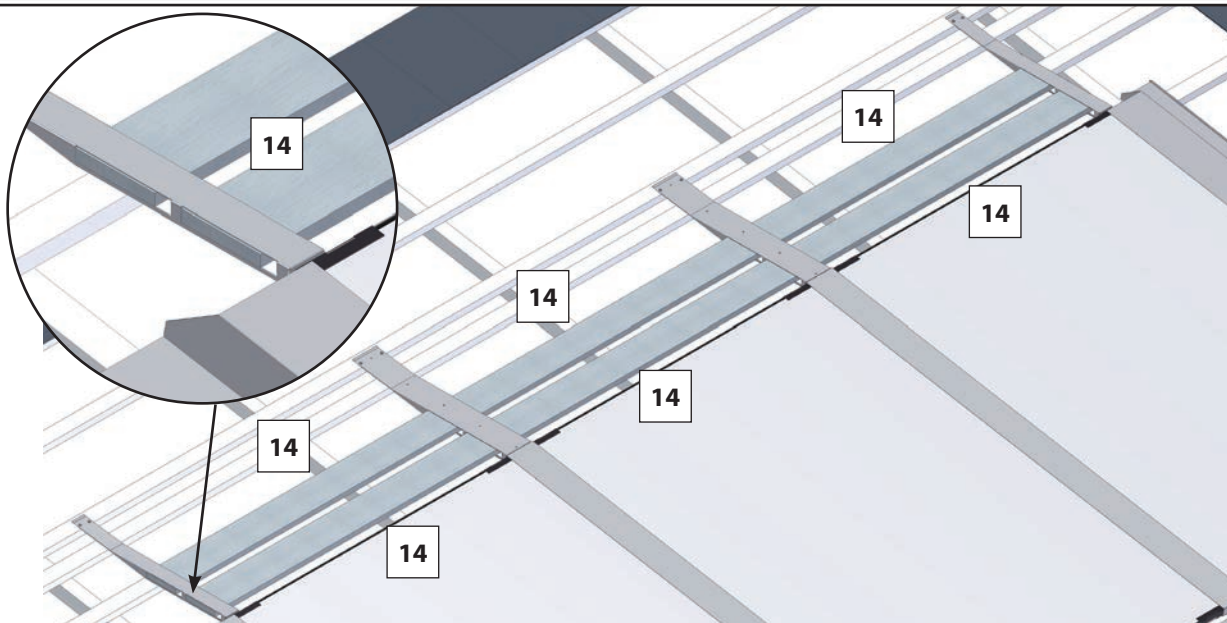

63

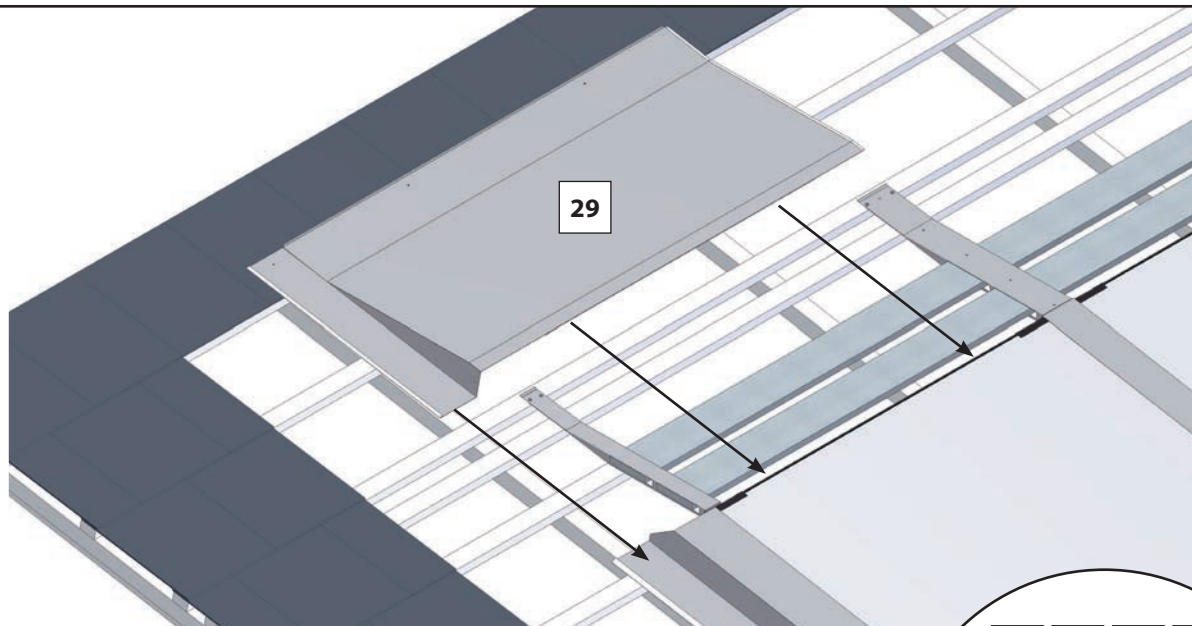

64

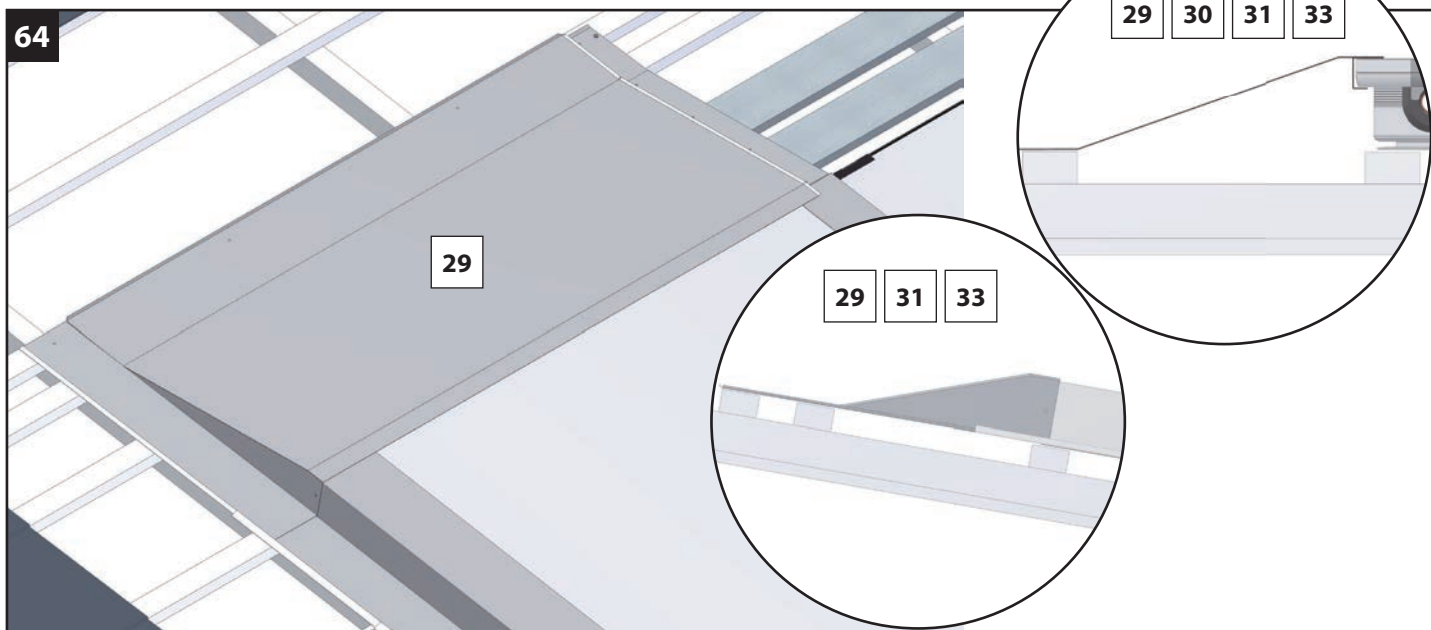

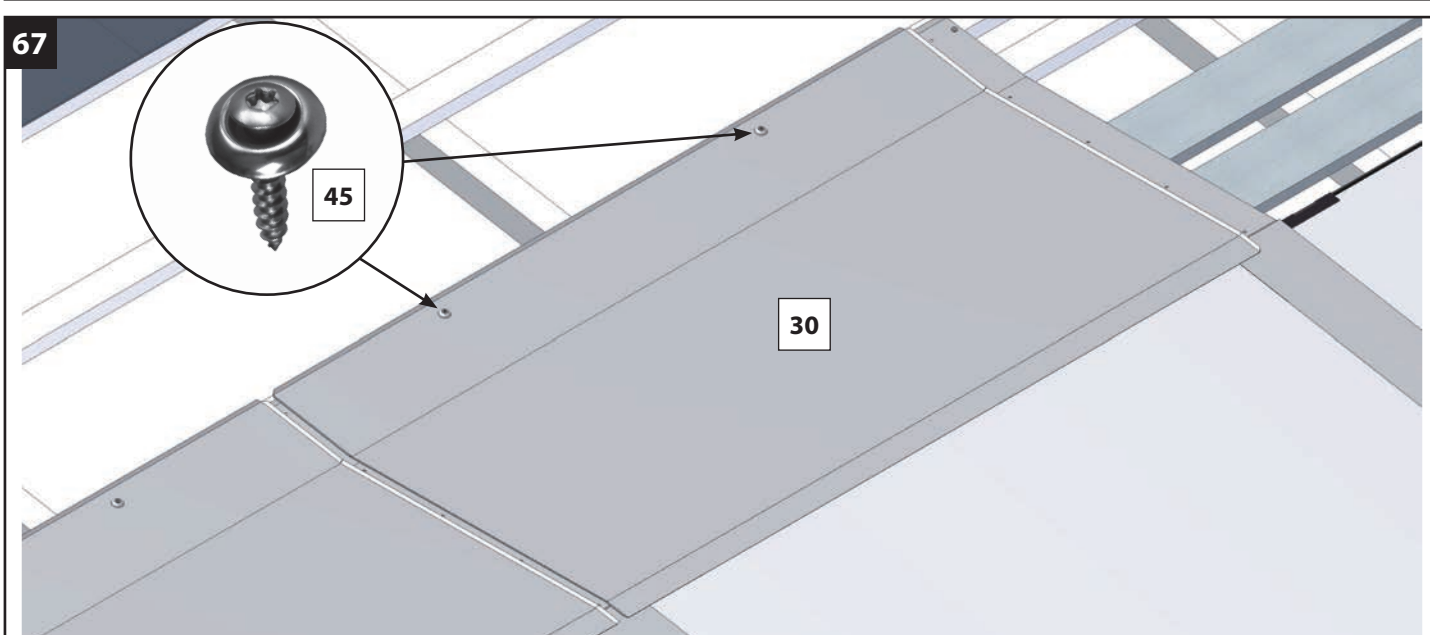
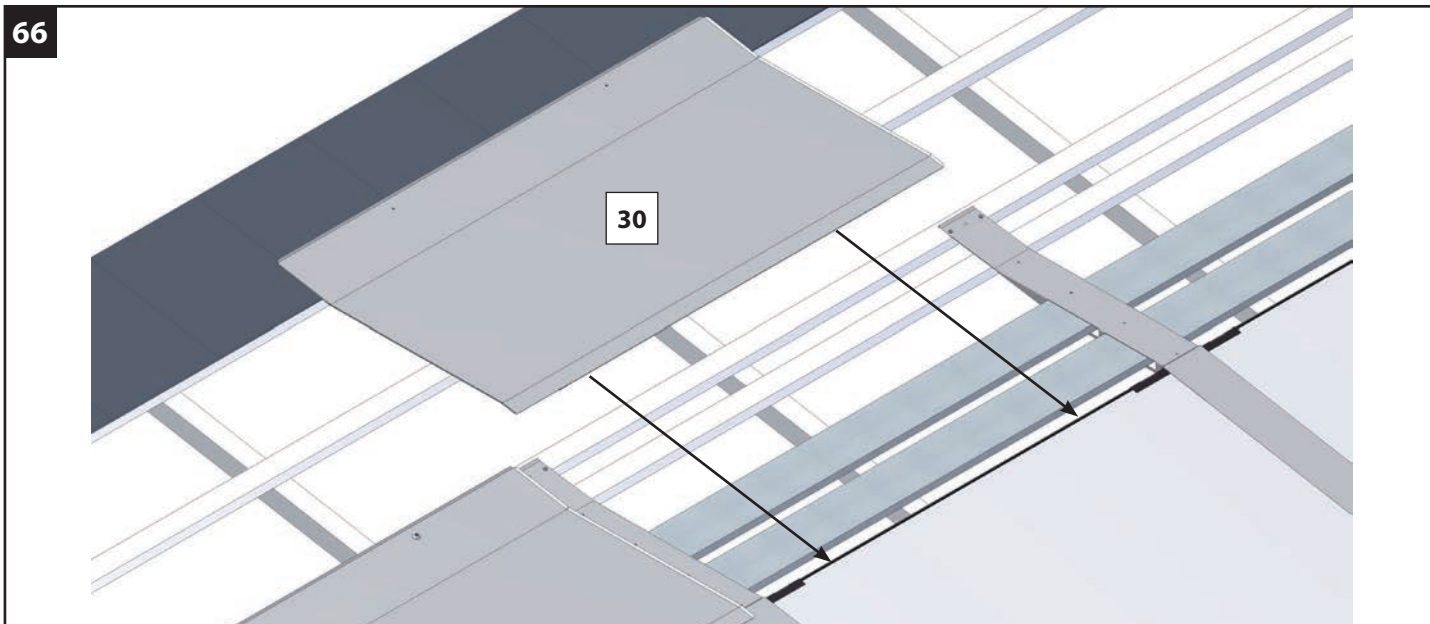
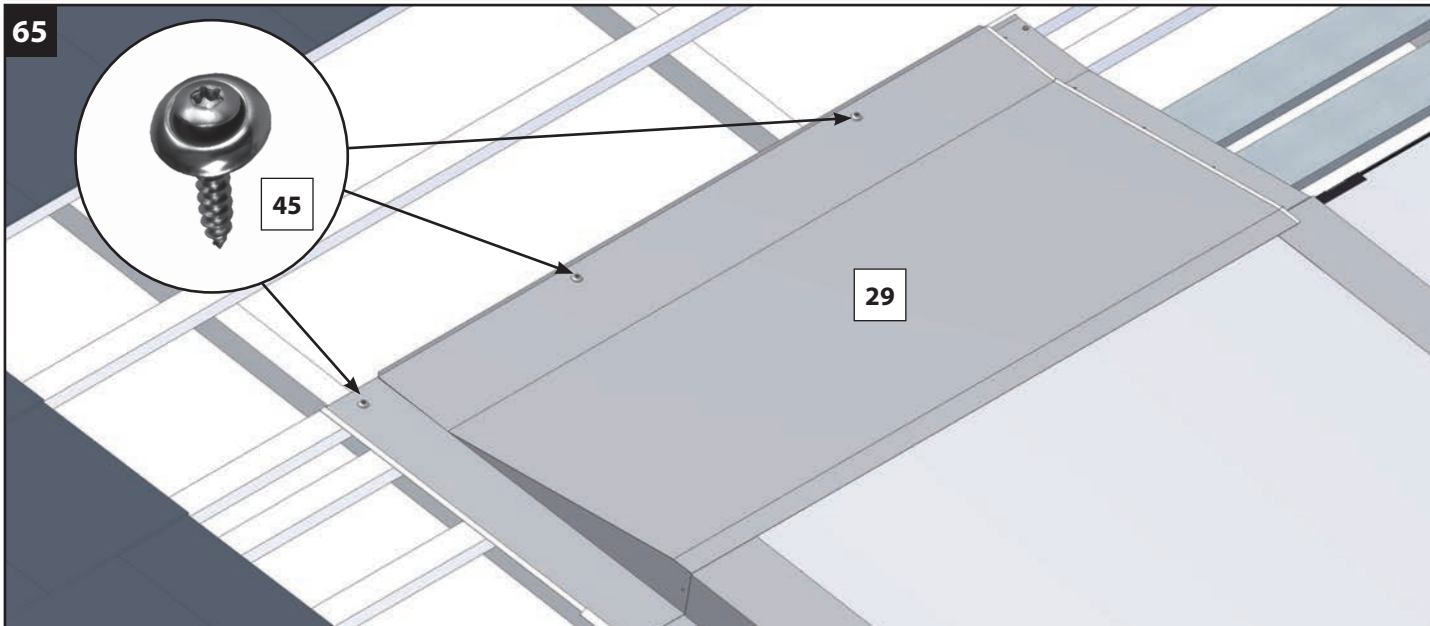



68

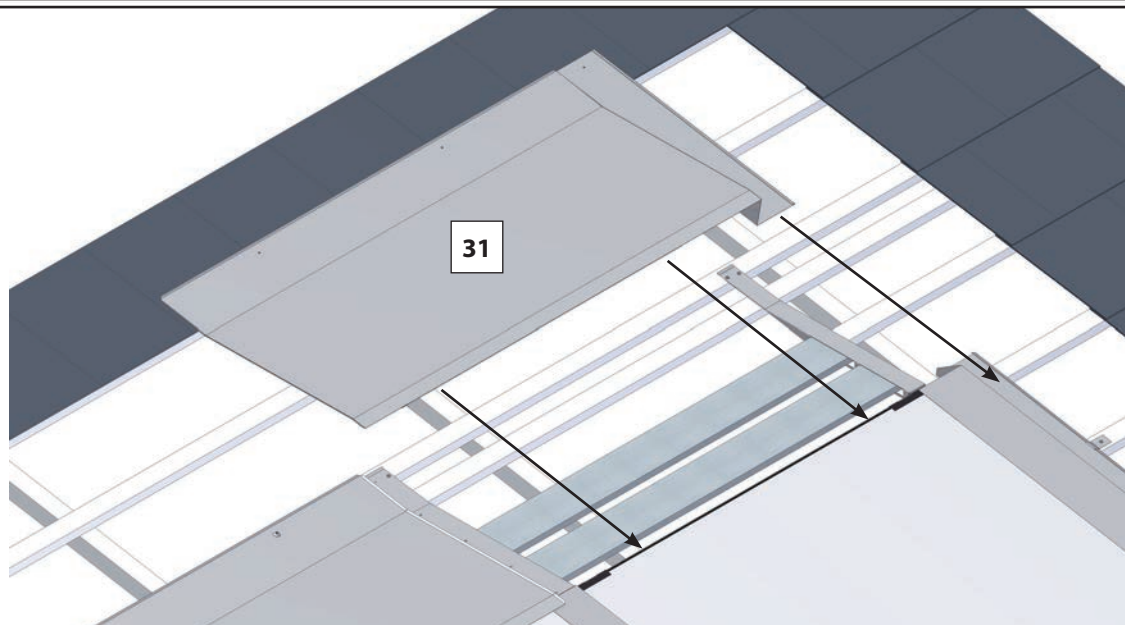

69

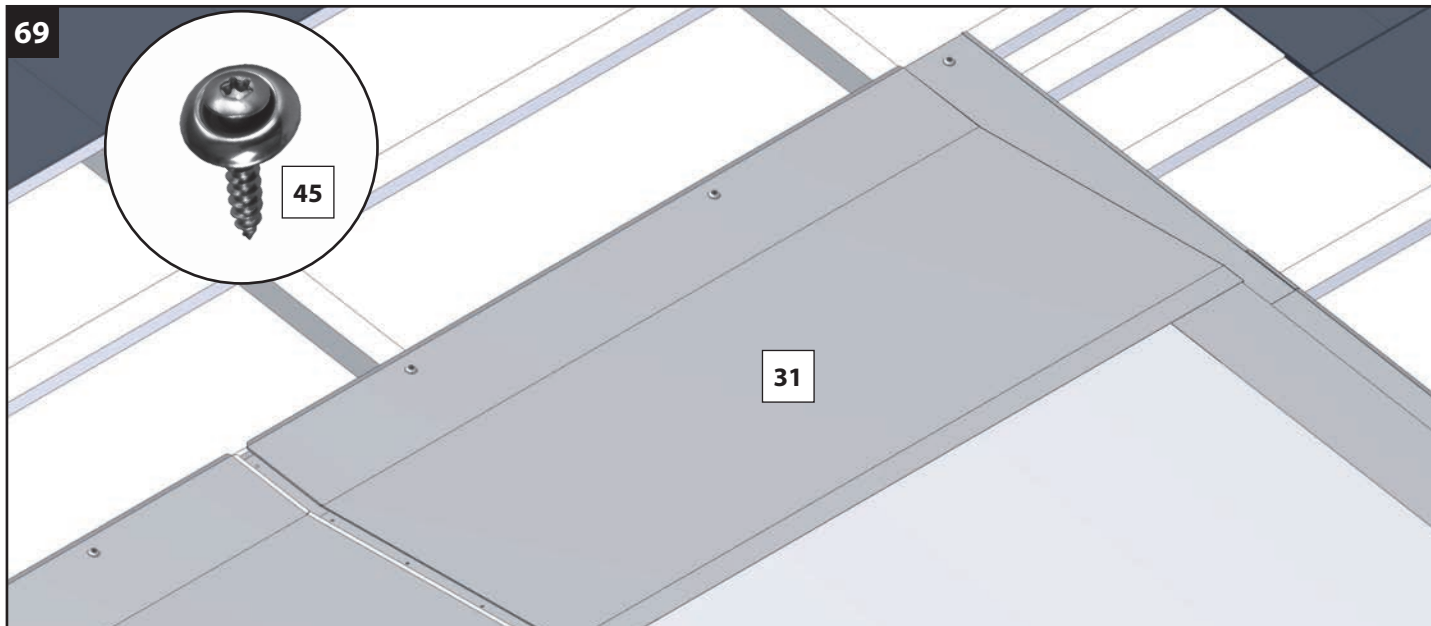
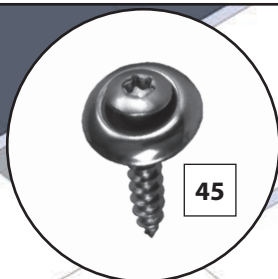

70

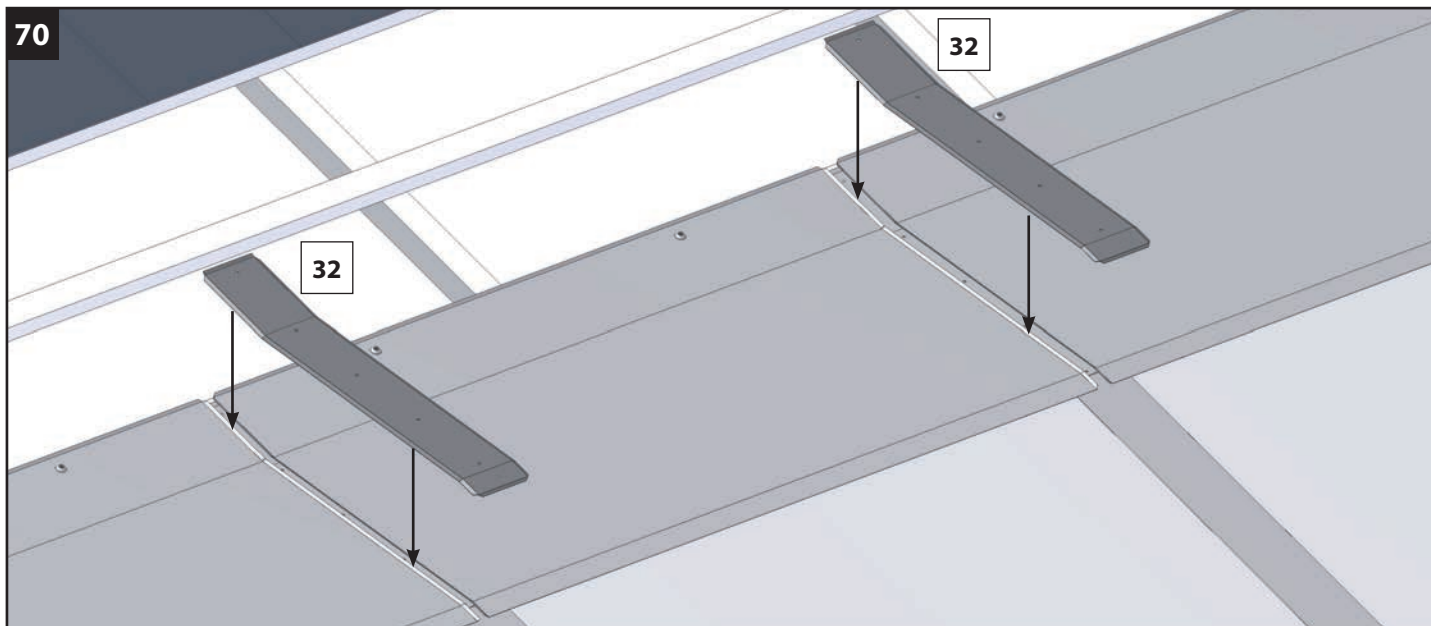

Montage, einreihig (R1)
Mounting, single row (R1)
Montaggio, a una fila (R1)
Montage, sur un rang (R1)
Montaje, de una fila (R1)

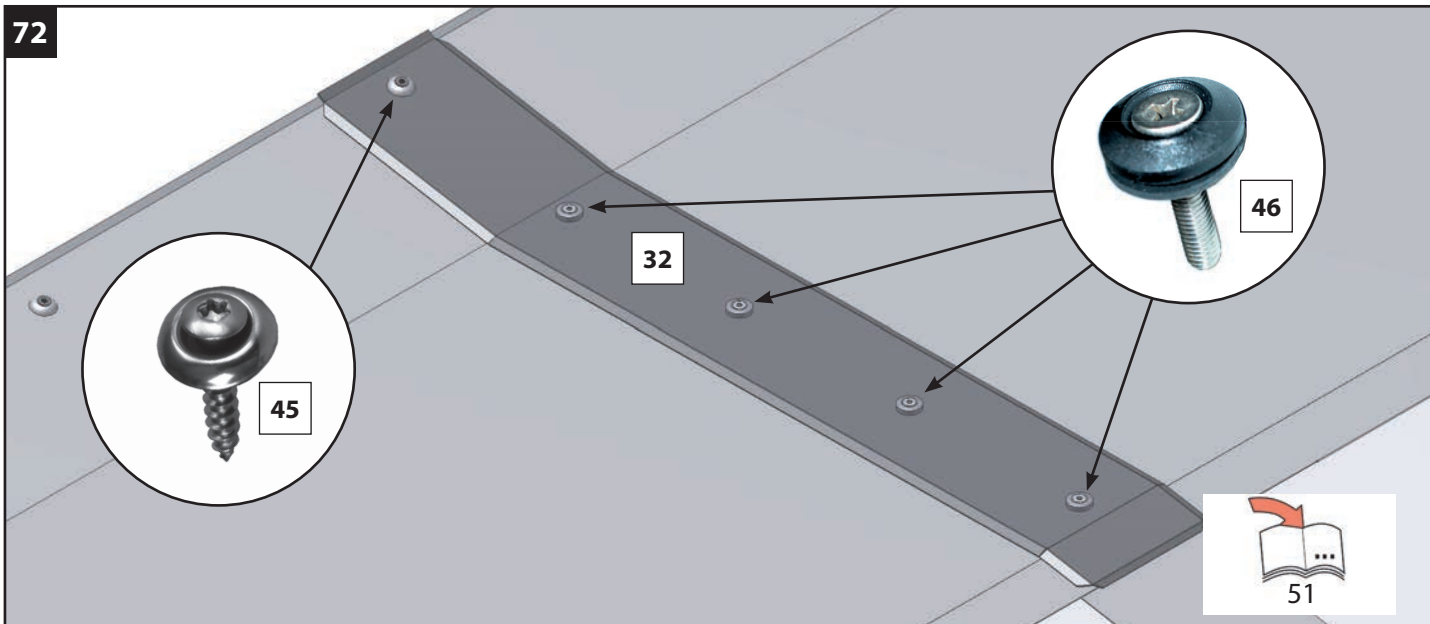
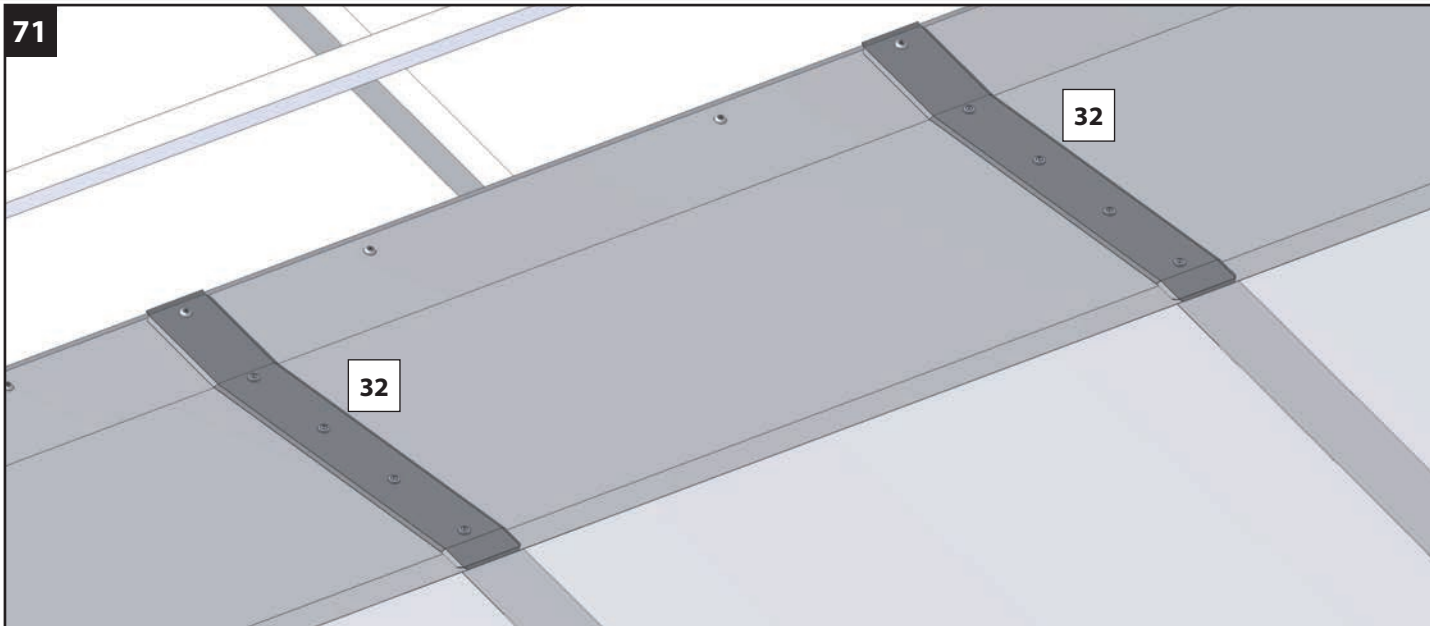

Indachmontage, zwei- mehrreihig (R2)
 In-roof installation, double - multiple row (R2)
 Montaggio a incasso sul tetto, a due - più file (R2)
 Montage intégré en toiture, sur deux ou plusieurs rangs (R2)
 Montaje integrado en el tejado, de dos o más filas (R2)

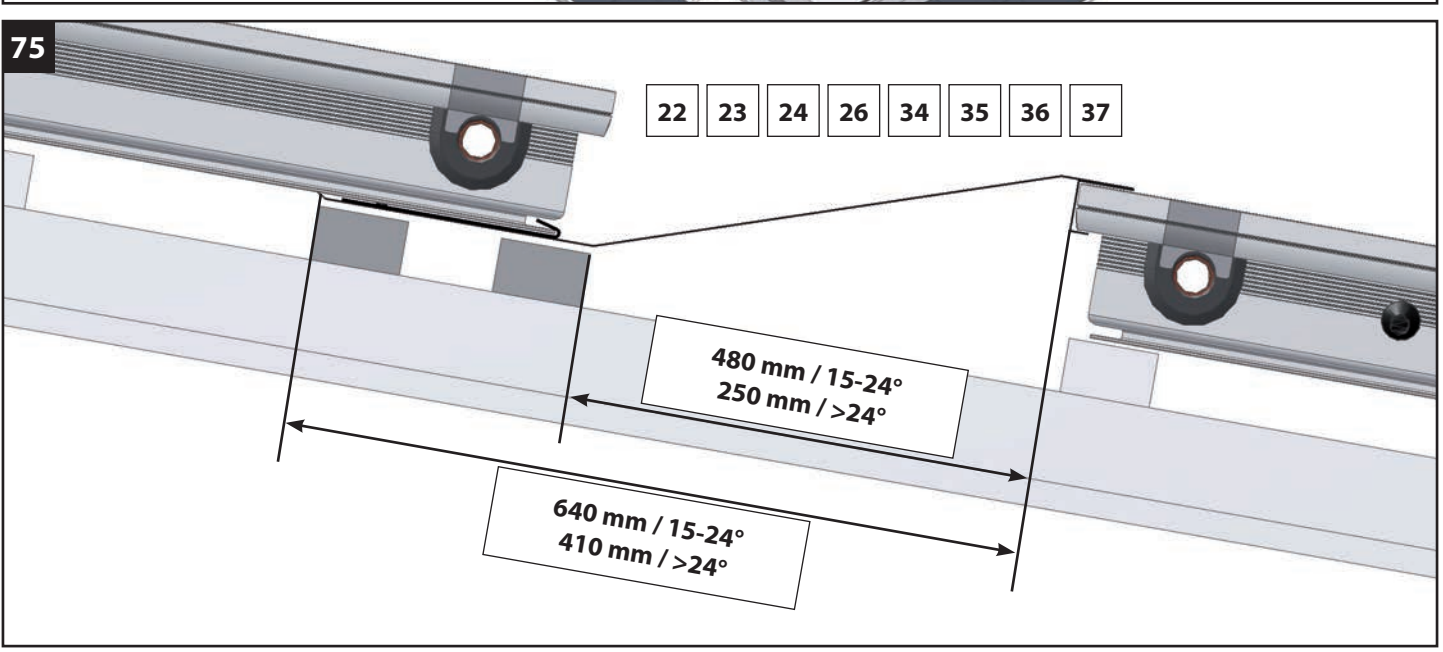
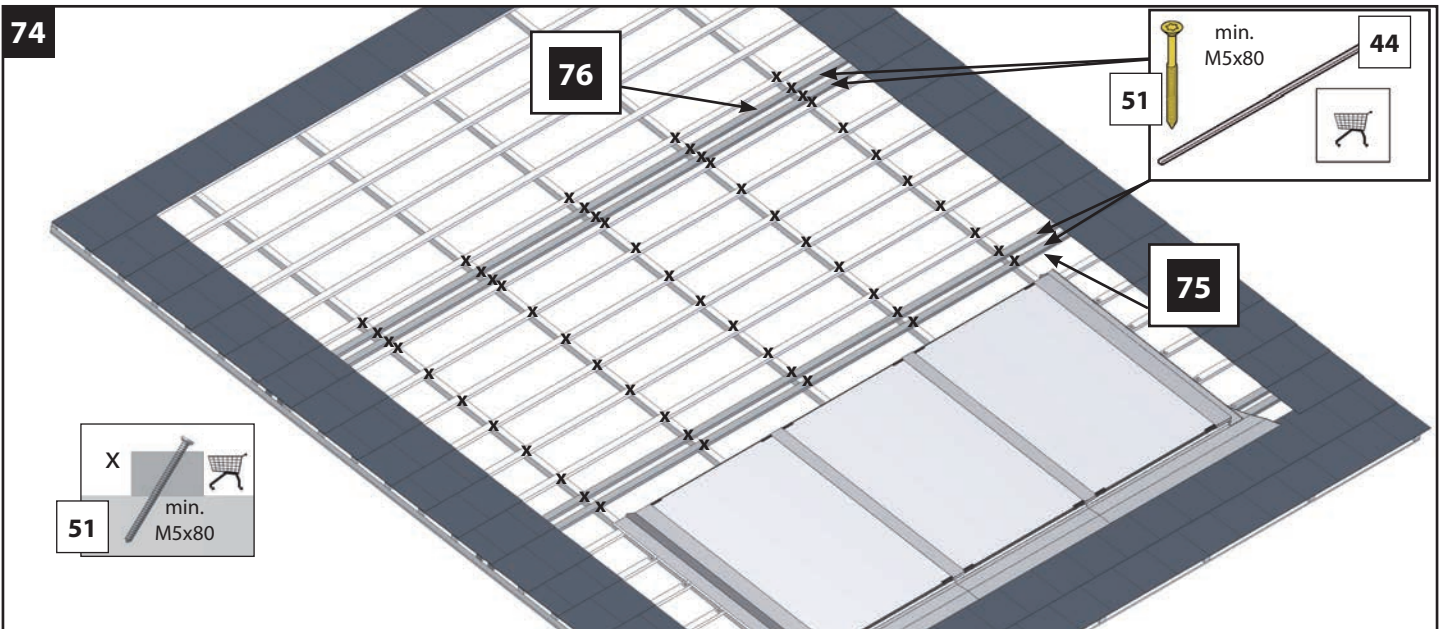
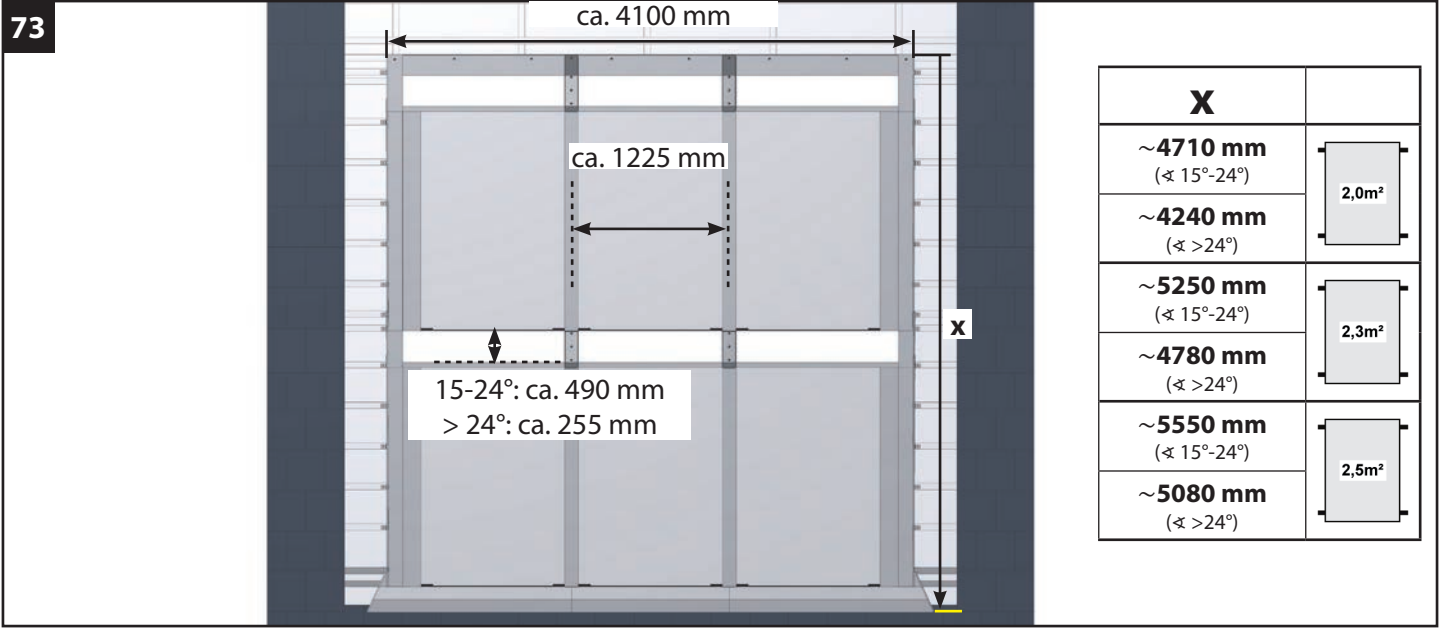

Indachmontage, zwei- mehrreihig (R2)
 In-roof installation, double - multiple row (R2)
 Montaggio a incasso sul tetto, a due - più file (R2)
 Montage intégré en toiture, sur deux ou plusieurs rangs (R2)
 Montaje integrado en el tejado, de dos o más filas (R2)



76

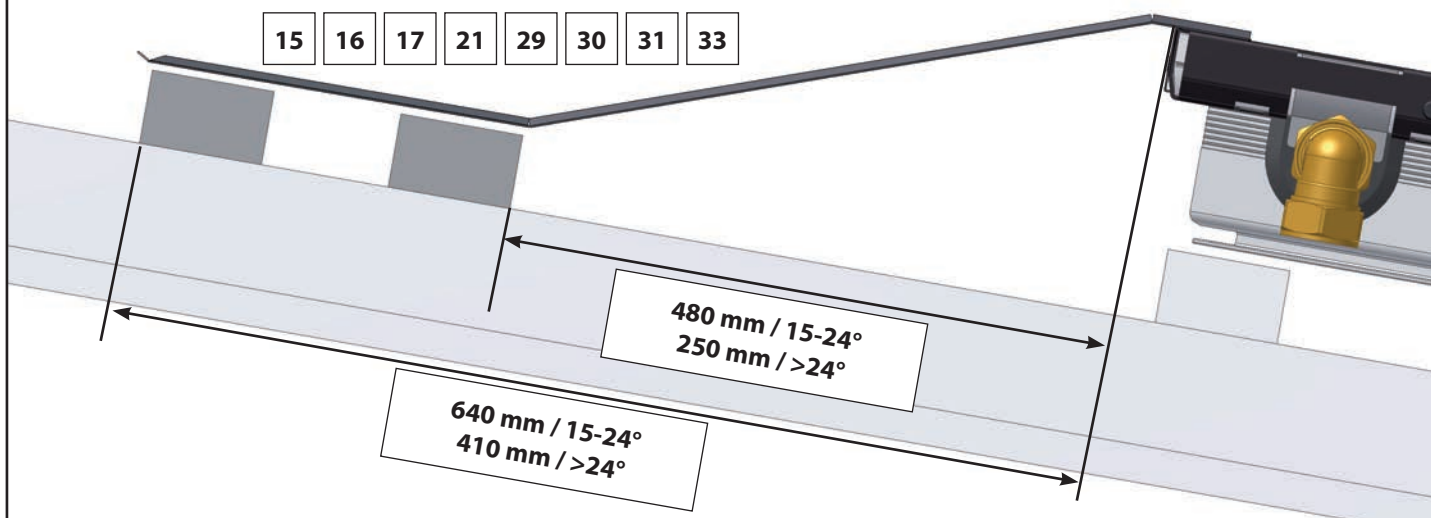

77

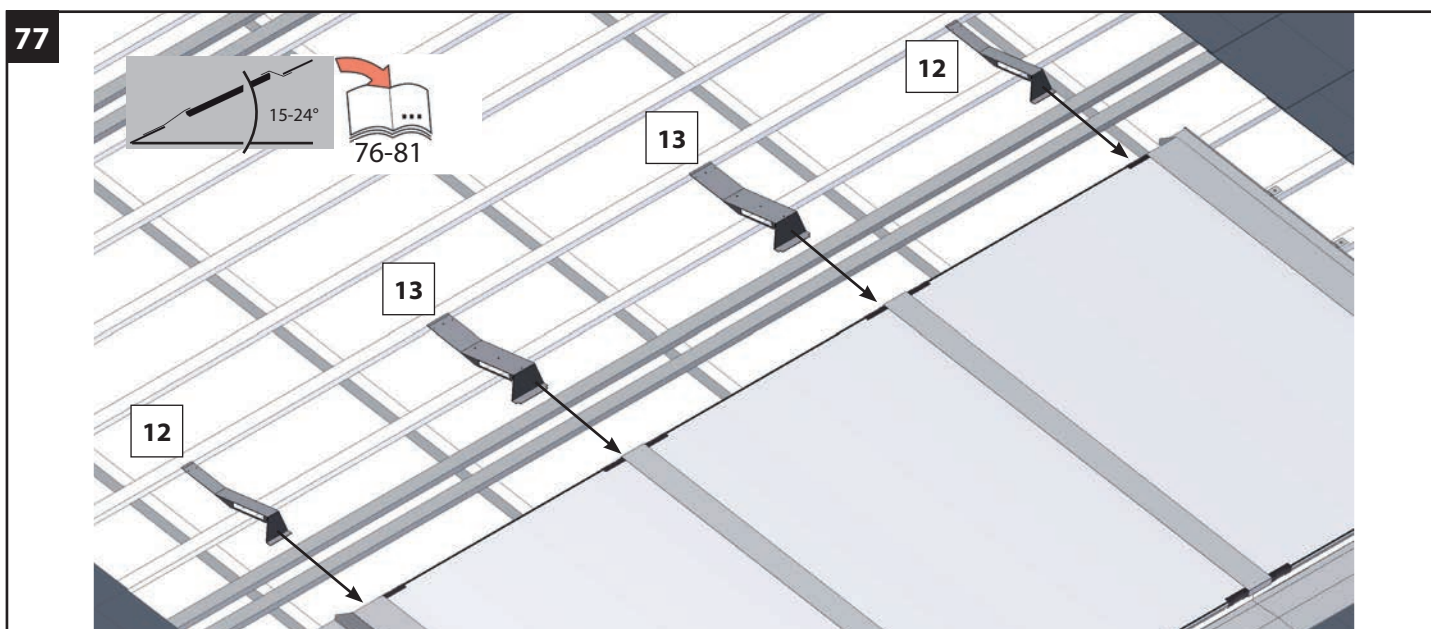

78

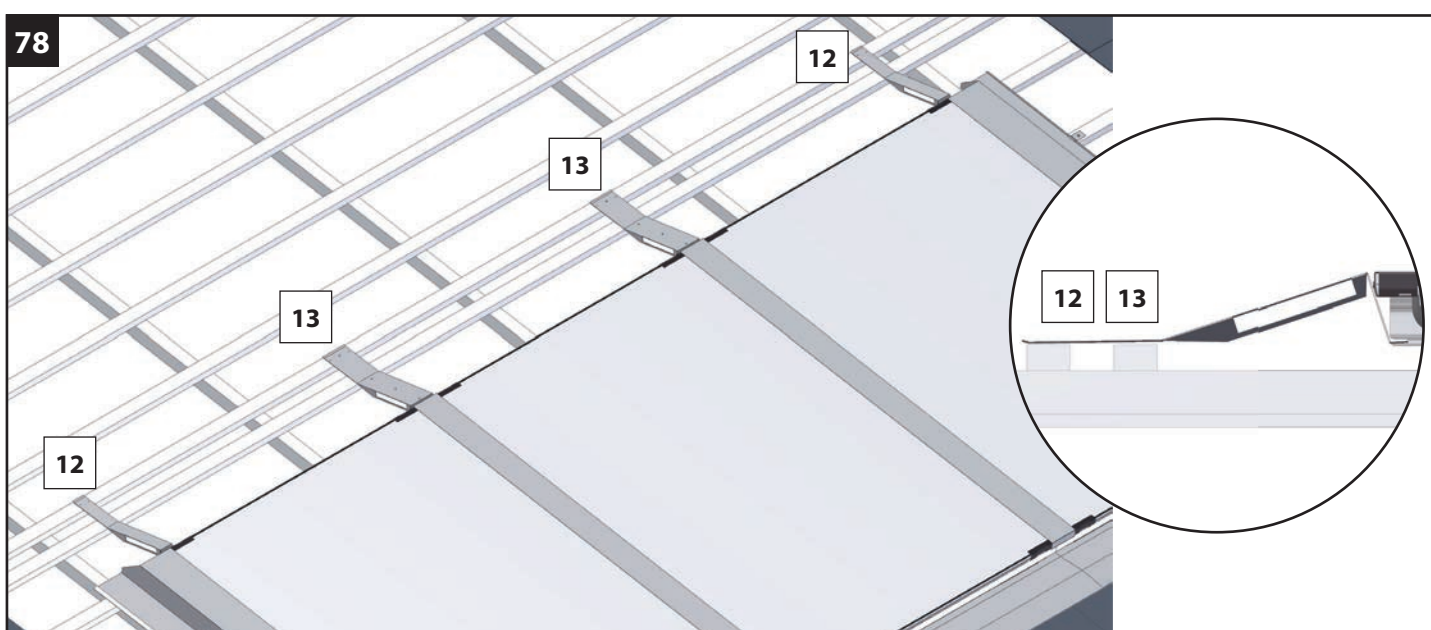

Indachmontage, zwei- mehrreihig (R2)
In-roof installation, double - multiple row (R2)
Montaggio a incasso sul tetto, a due - più file (R2)
Montage intégré en toiture, sur deux ou plusieurs rangs (R2)
Montaje integrado en el tejado, de dos o más filas (R2)

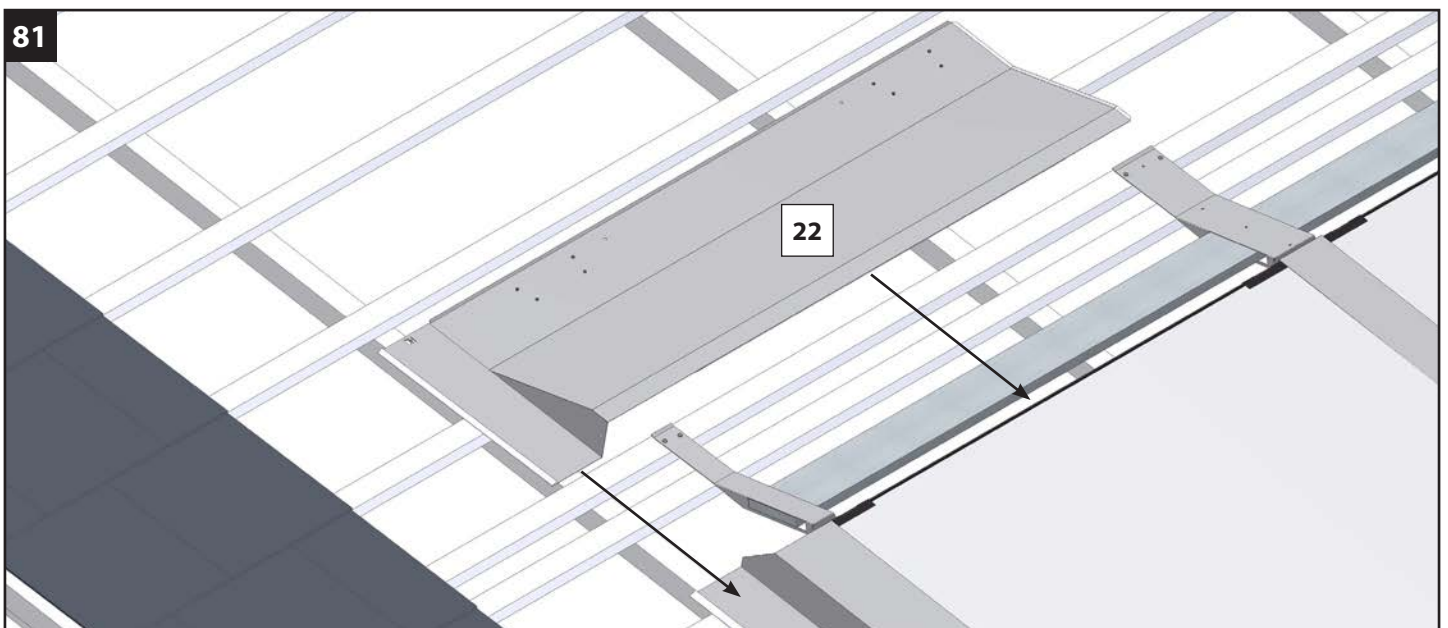
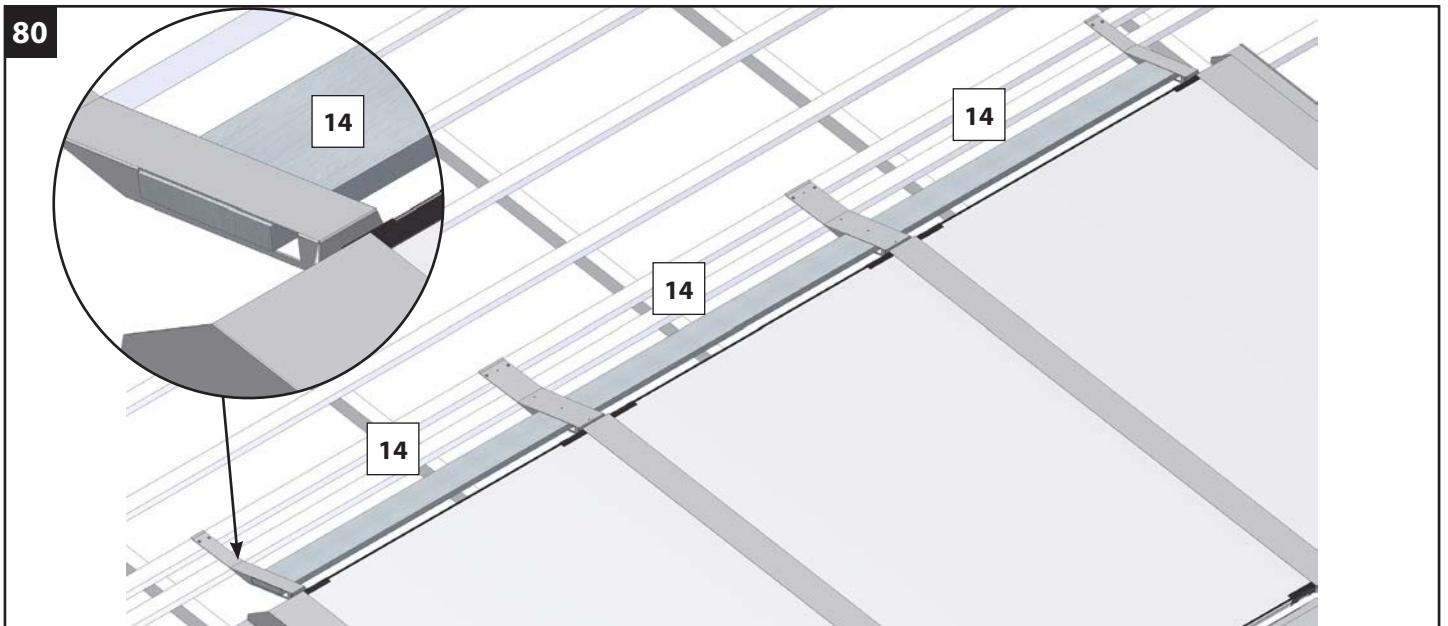
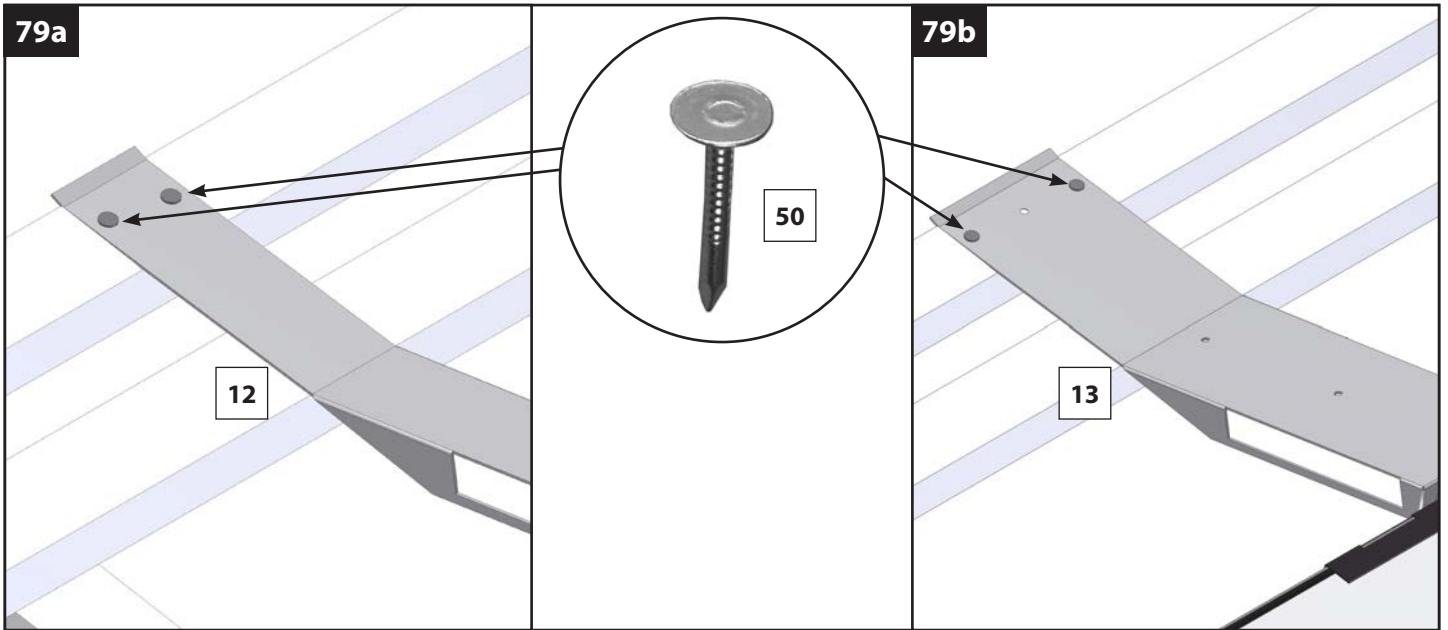

Indachmontage, zwei- mehrreihig (R2)
In-roof installation, double - multiple row (R2)
Montaggio a incasso sul tetto, a due - più file (R2)
Montage intégré en toiture, sur deux ou plusieurs rangs (R2)
Montaje integrado en el tejado, de dos o más filas (R2)



82

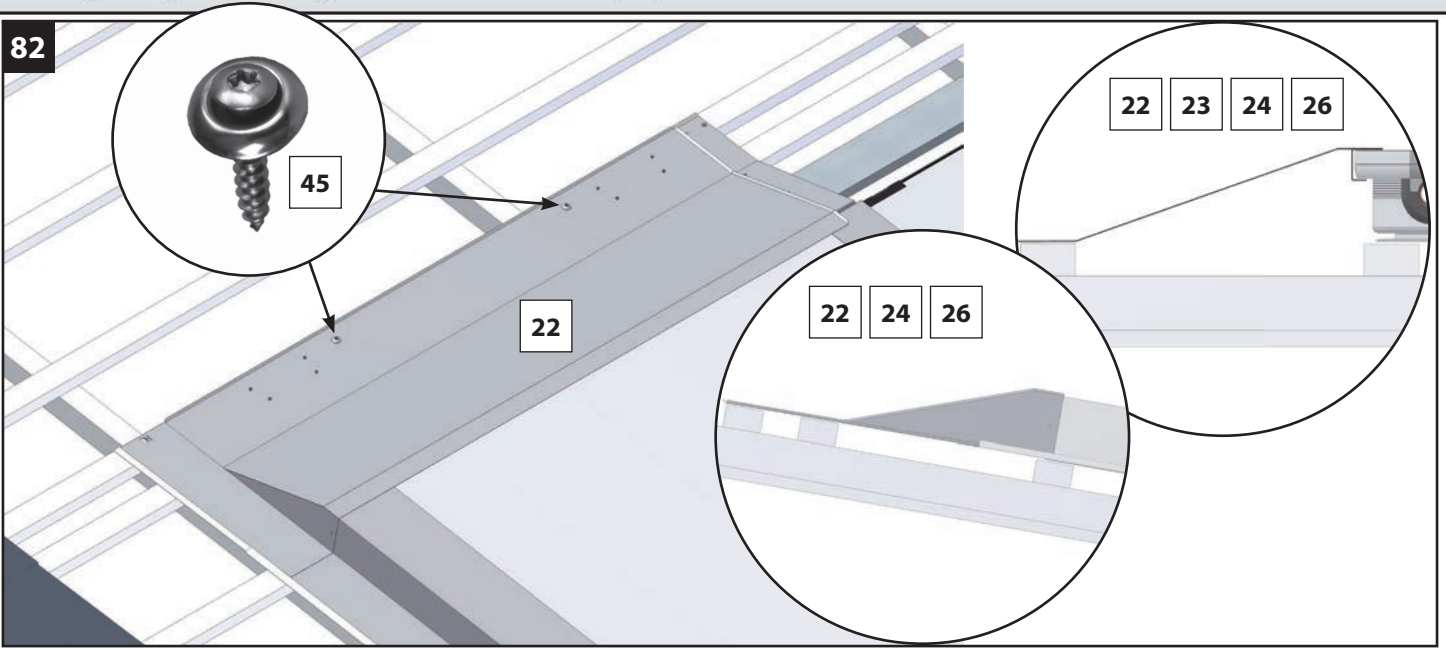

83

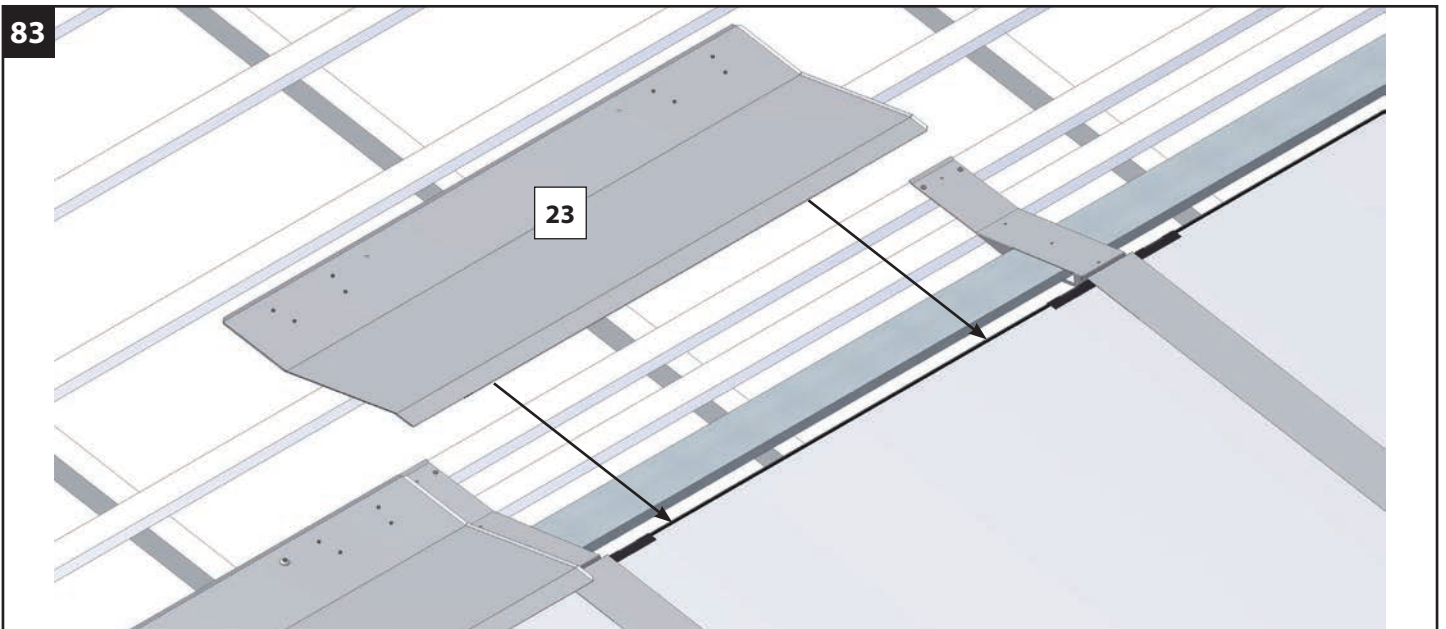

84

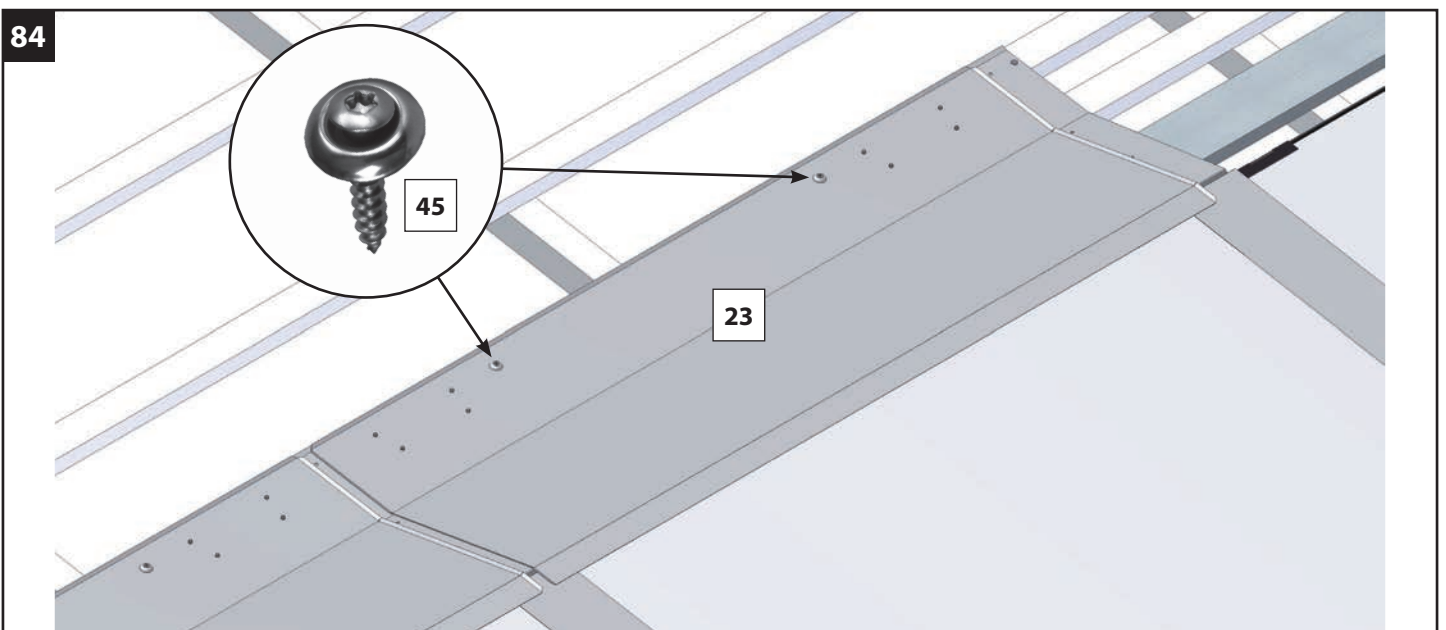

Indachmontage, zwei- mehrreihig (R2)
In-roof installation, double - multiple row (R2)
Montaggio a incasso sul tetto, a due - più file (R2)
Montage intégré en toiture, sur deux ou plusieurs rangs (R2)
Montaje integrado en el tejado, de dos o más filas (R2)



85

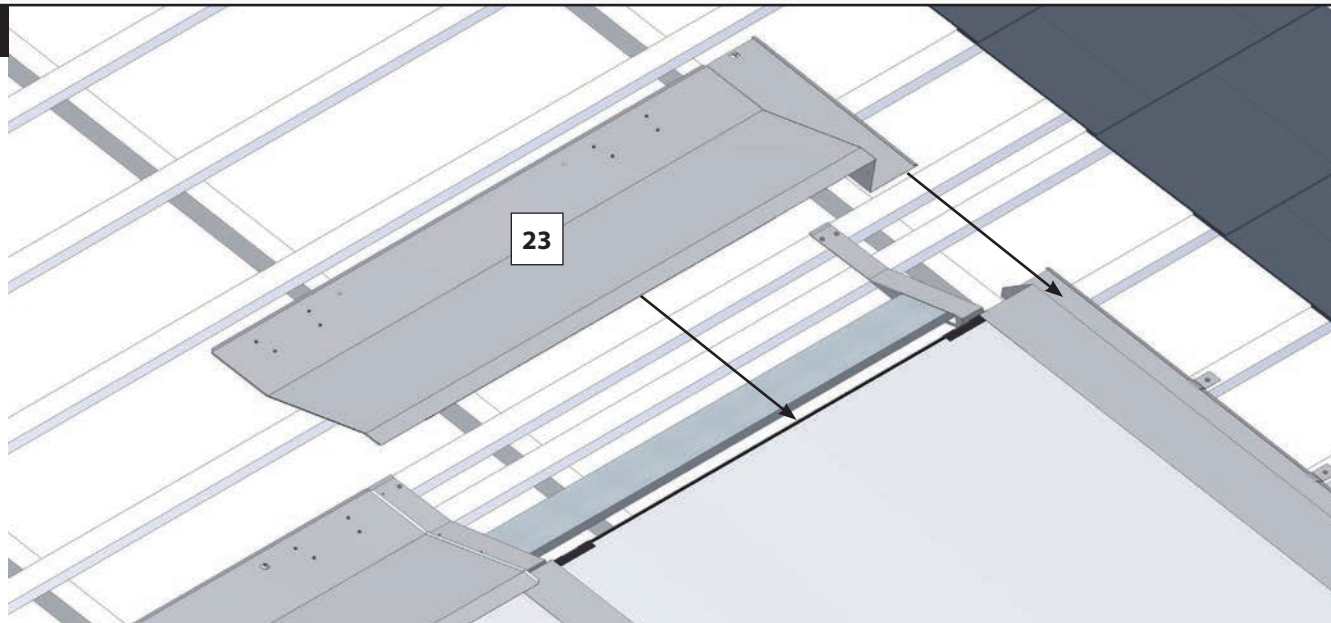

86

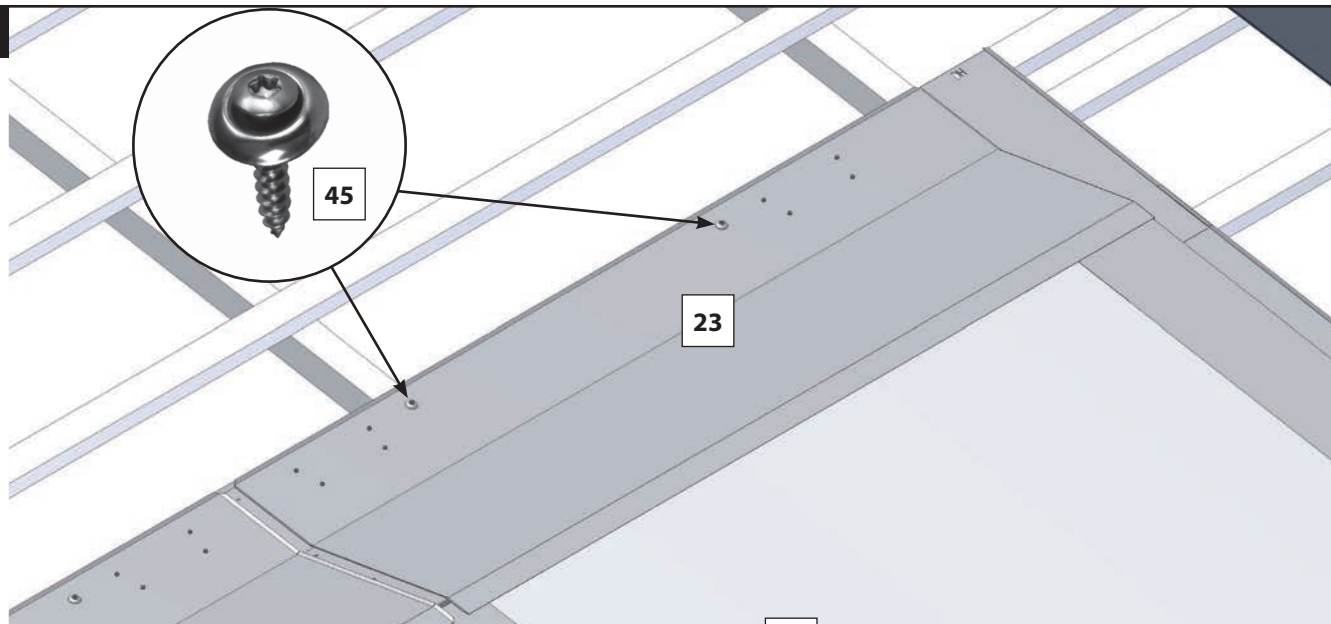

87

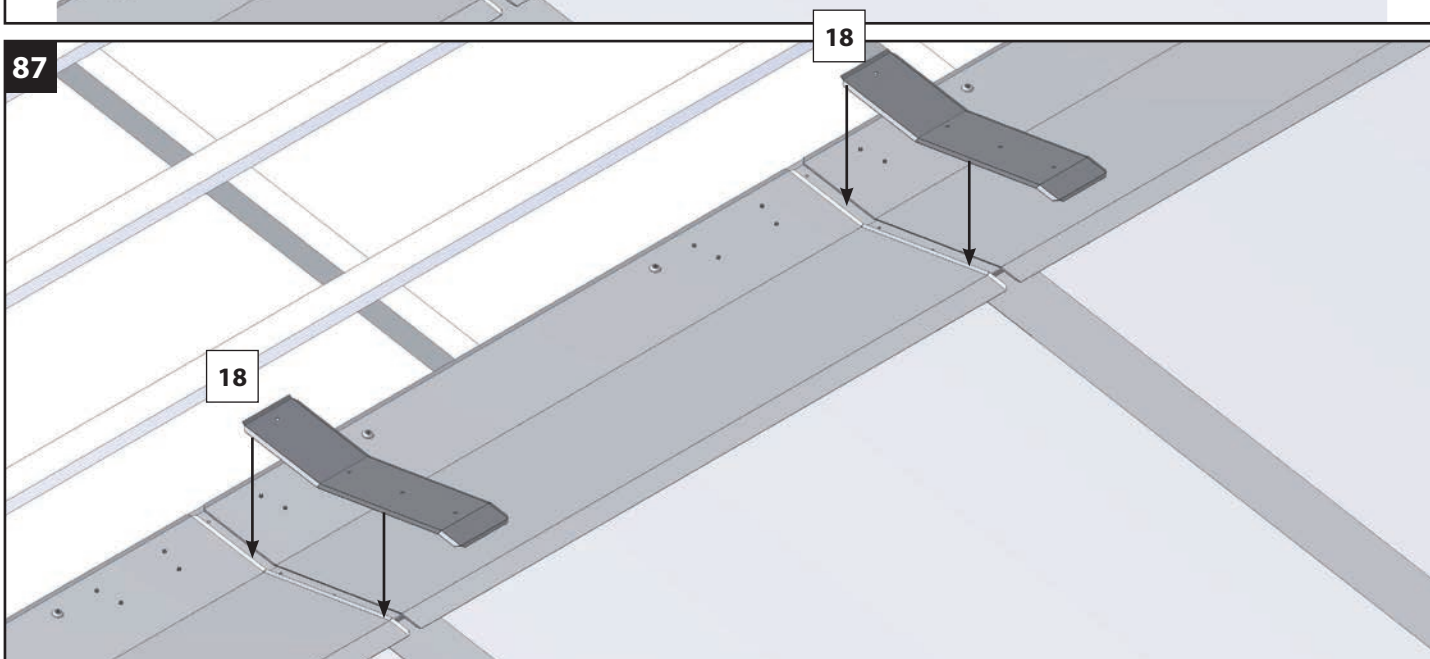

Indachmontage, zwei- mehrreihig (R2)
In-roof installation, double - multiple row (R2)
Montaggio a incasso sul tetto, a due - più file (R2)
Montage intégré en toiture, sur deux ou plusieurs rangs (R2)
Montaje integrado en el tejado, de dos o más filas (R2)

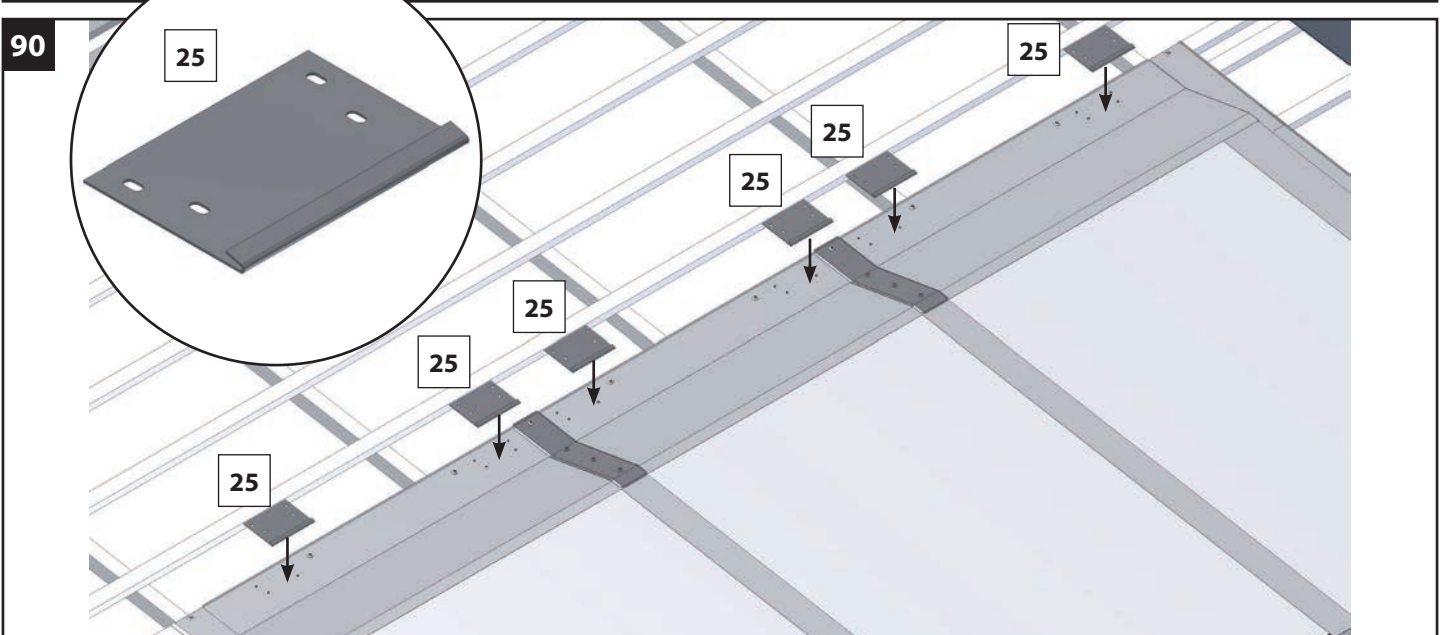
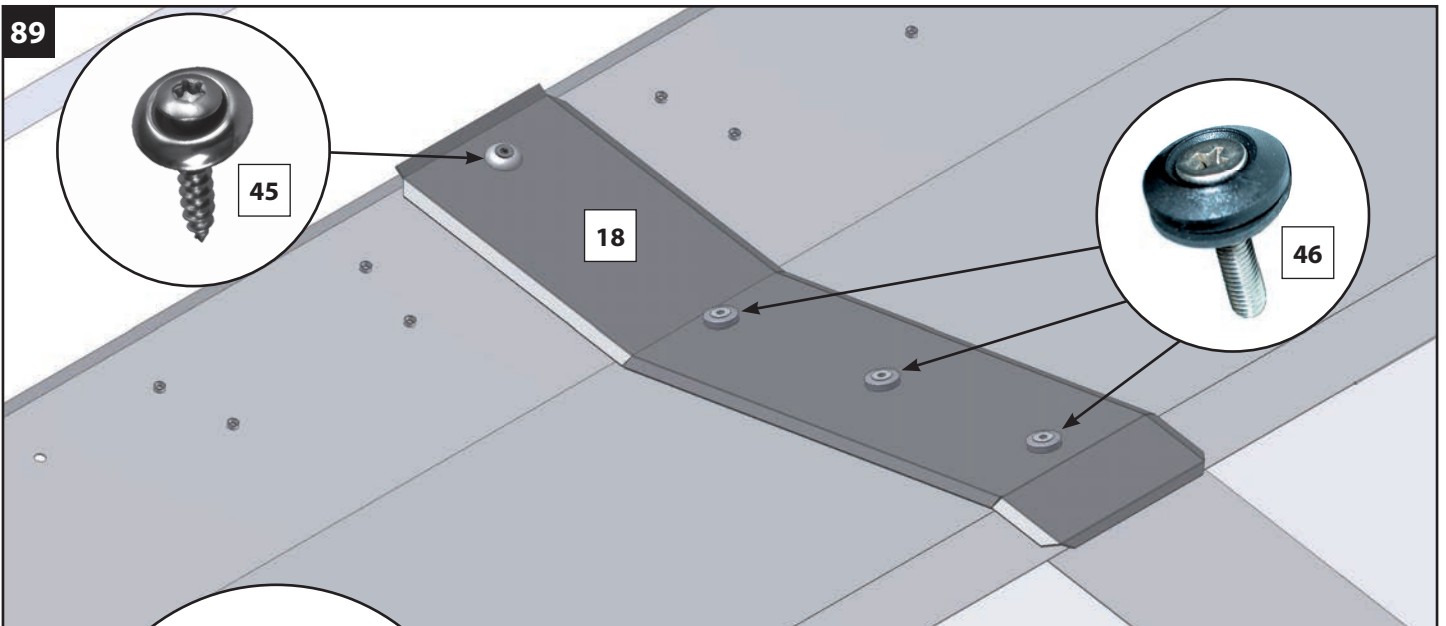
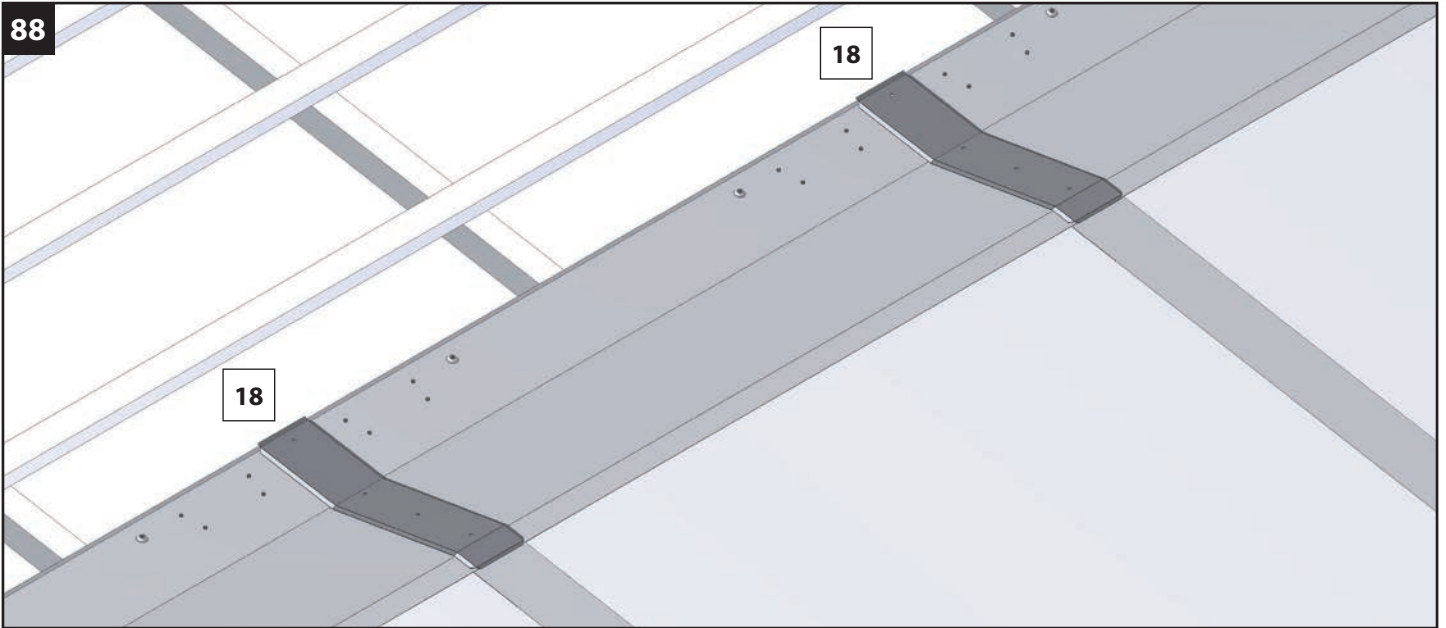

Indachmontage, zwei- mehrreihig (R2)
In-roof installation, double - multiple row (R2)
Montaggio a incasso sul tetto, a due - più file (R2)
Montage intégré en toiture, sur deux ou plusieurs rangs (R2)
Montaje integrado en el tejado, de dos o más filas (R2)

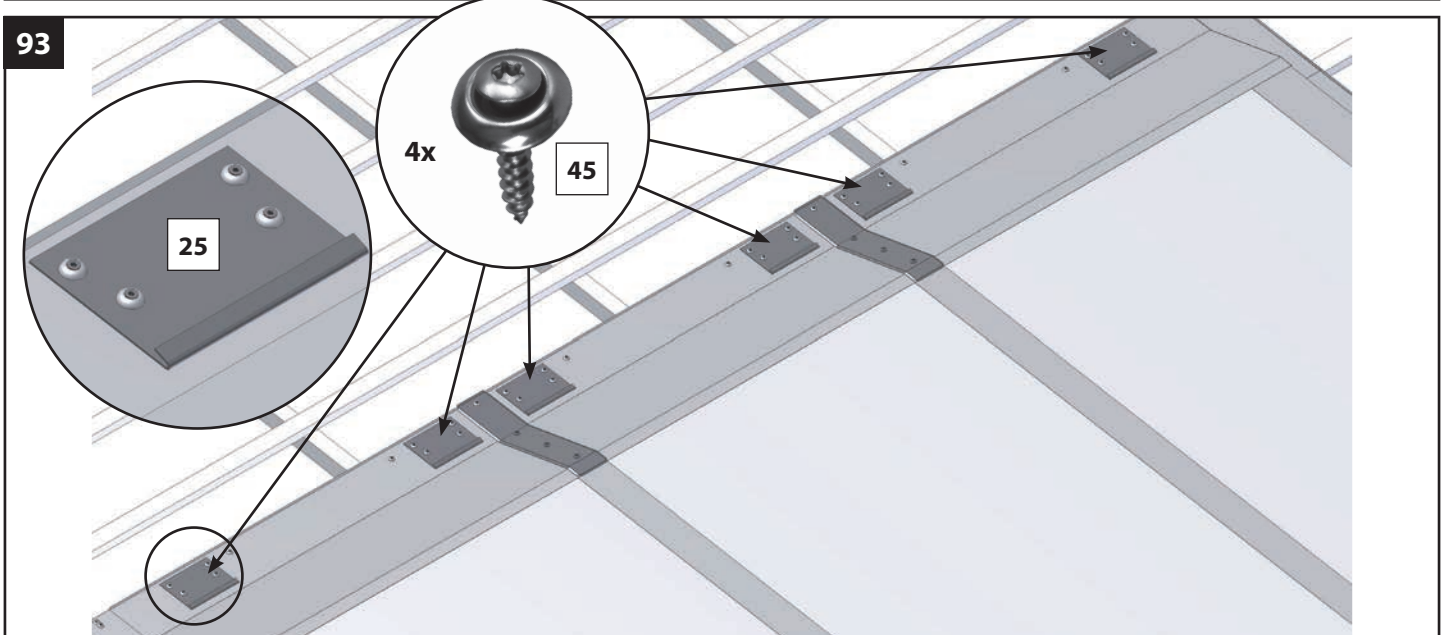
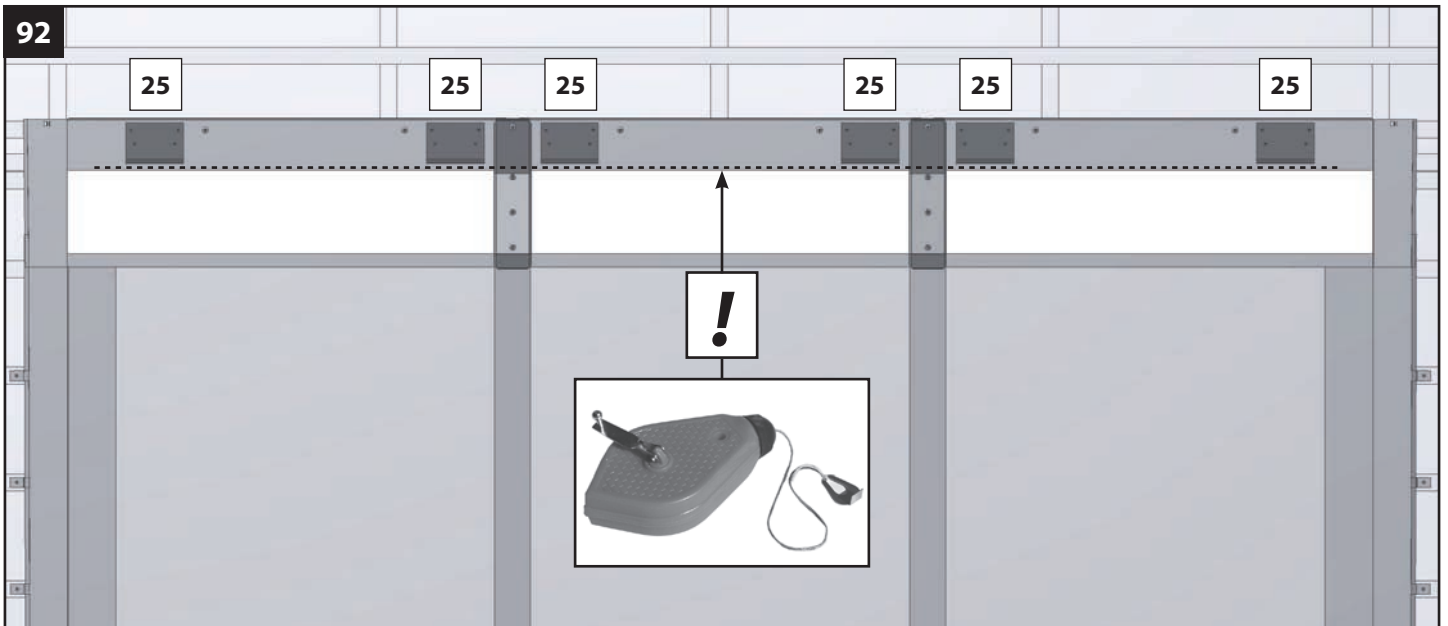
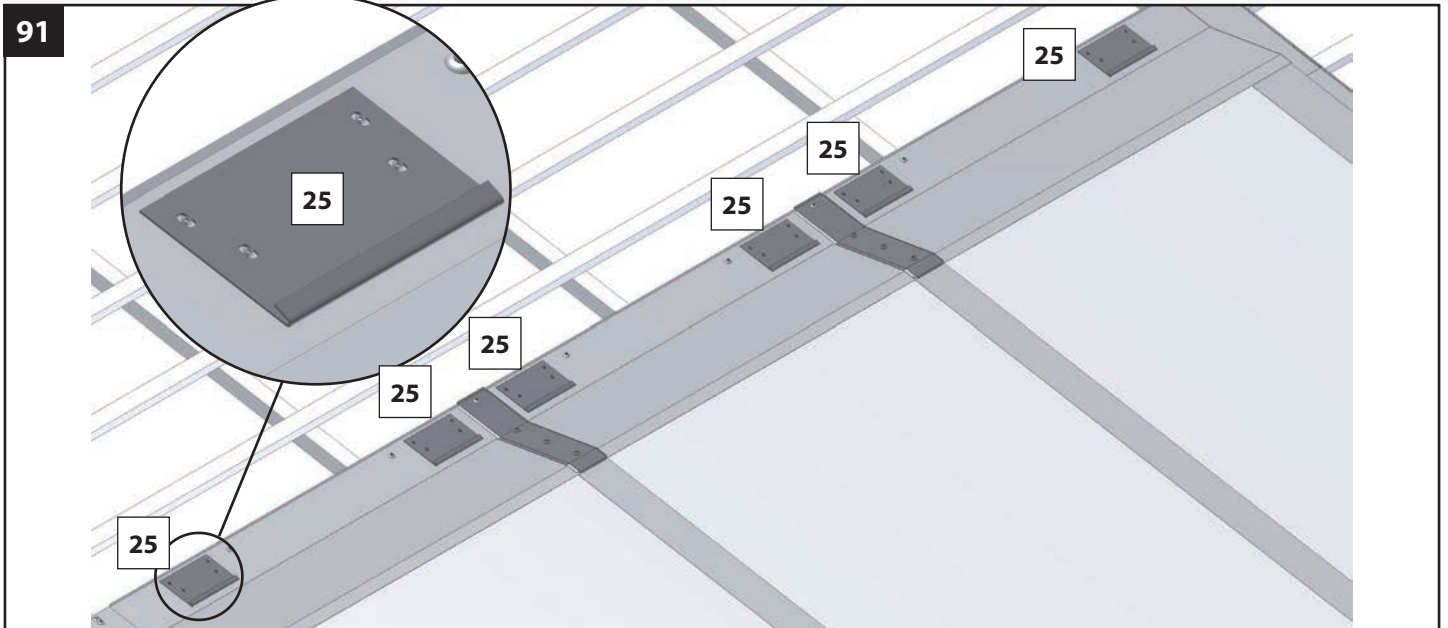

Indachmontage, zwei- mehrreihig (R2)
 In-roof installation, double - multiple row (R2)
 Montaggio a incasso sul tetto, a due - più file (R2)
 Montage intégré en toiture, sur deux ou plusieurs rangs (R2)
 Montaje integrado en el tejado, de dos o más filas (R2)

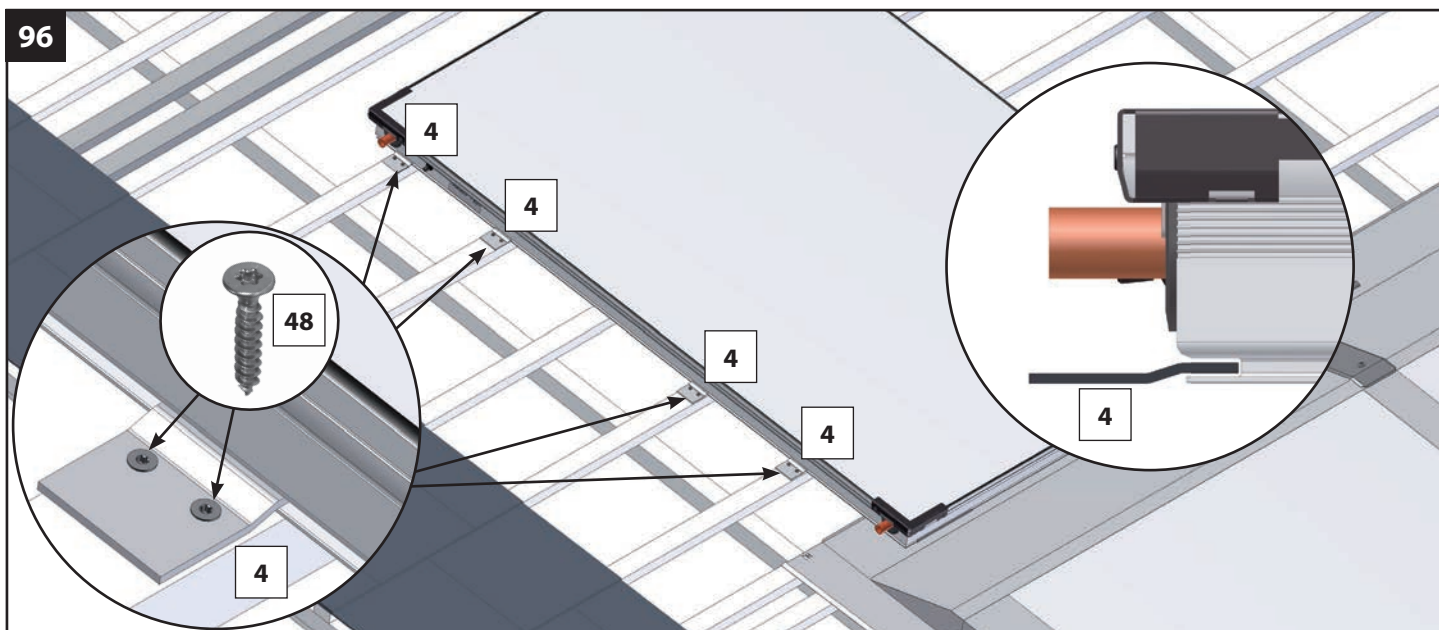
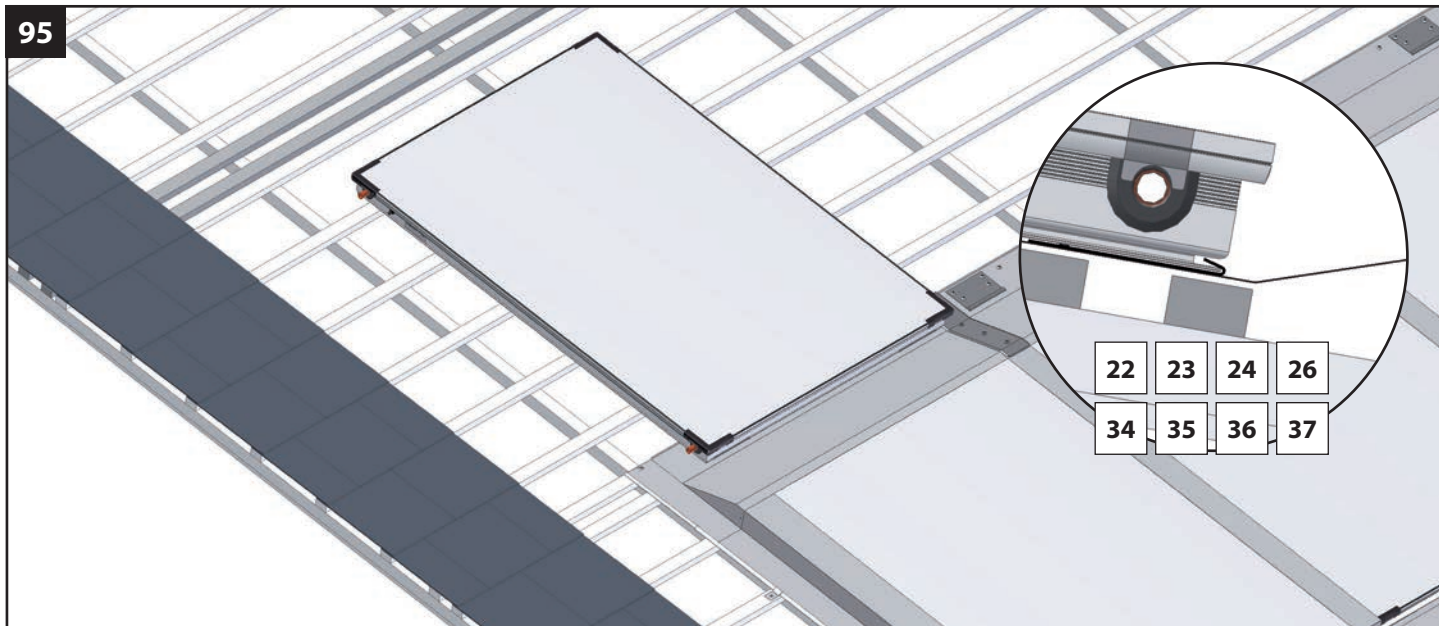
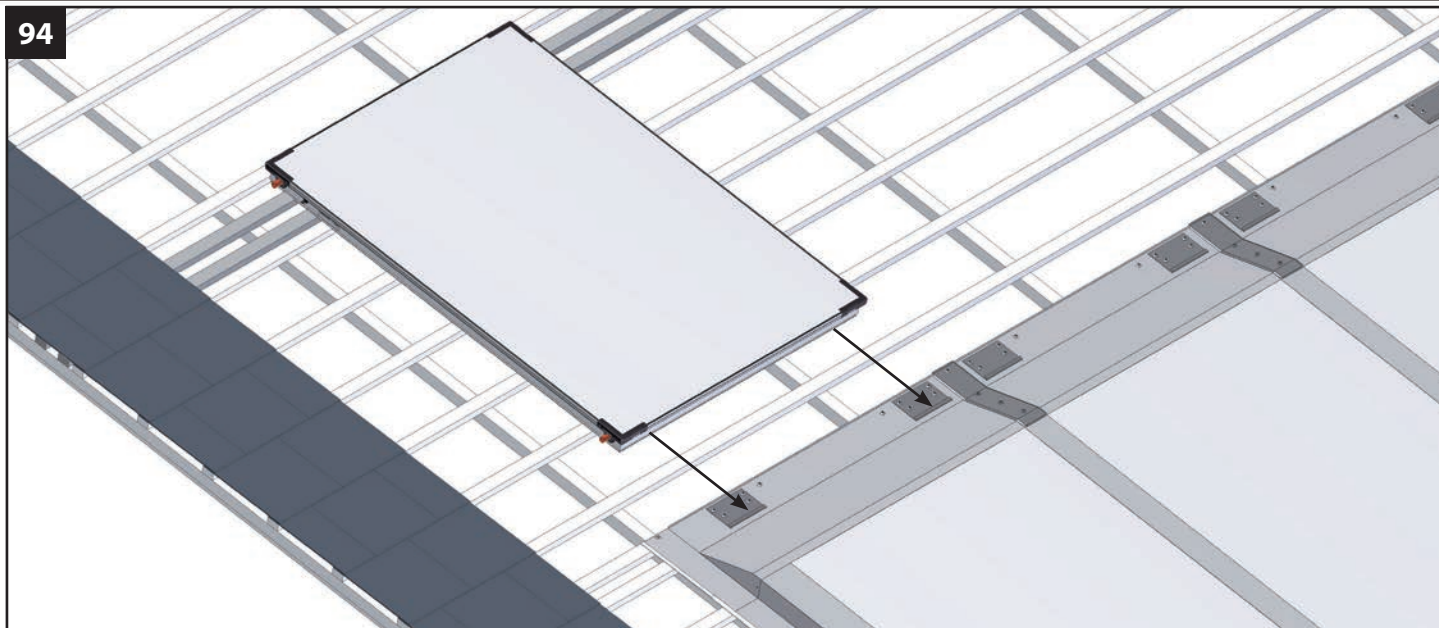

Indachmontage, zwei- mehrreihig (R2)
In-roof installation, double - multiple row (R2)
Montaggio a incasso sul tetto, a due - più file (R2)
Montage intégré en toiture, sur deux ou plusieurs rangs (R2)
Montaje integrado en el tejado, de dos o más filas (R2)

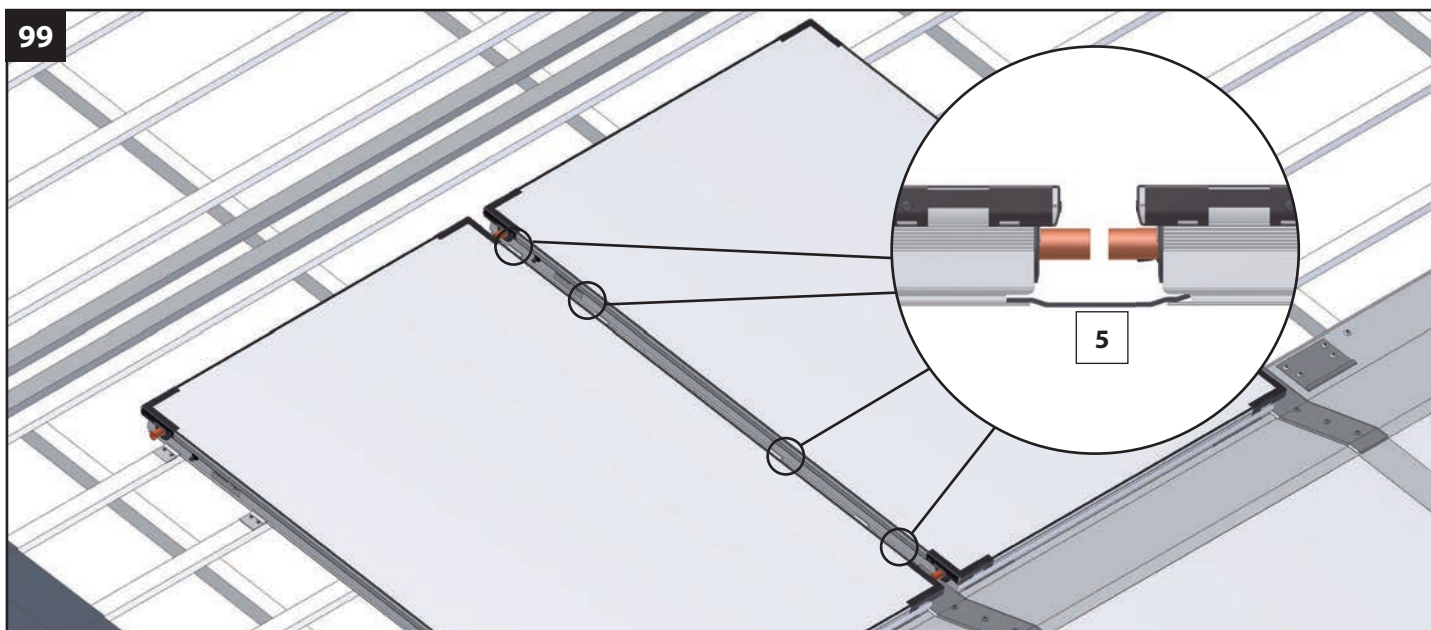
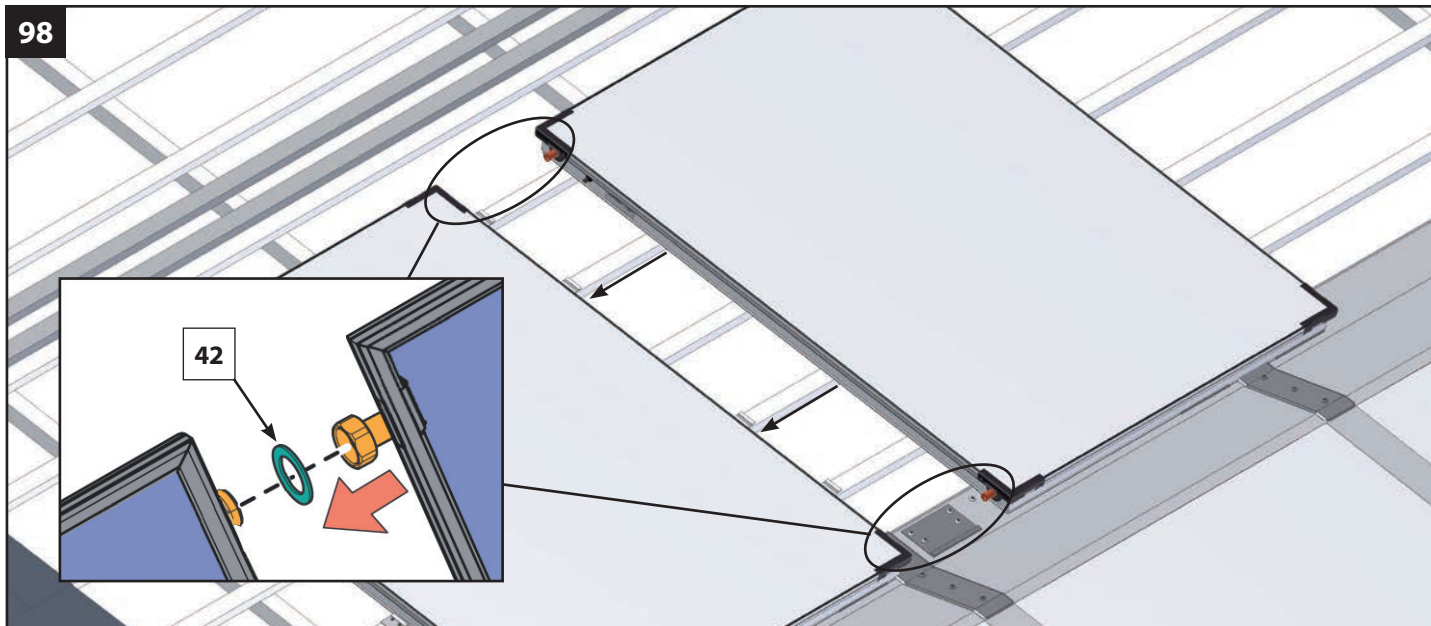
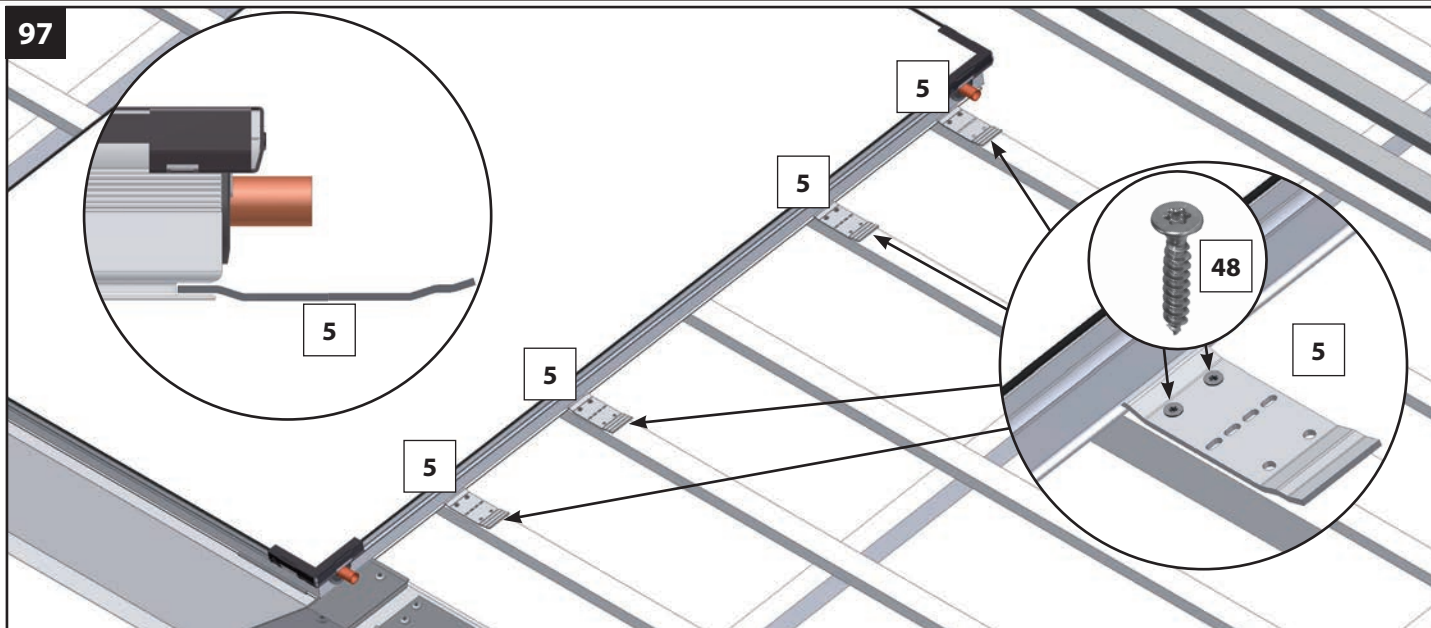

Indachmontage, zwei- mehrreihig (R2)
 In-roof installation, double - multiple row (R2)
 Montaggio a incasso sul tetto, a due - più file (R2)
 Montage intégré en toiture, sur deux ou plusieurs rangs (R2)
 Montaje integrado en el tejado, de dos o más filas (R2)

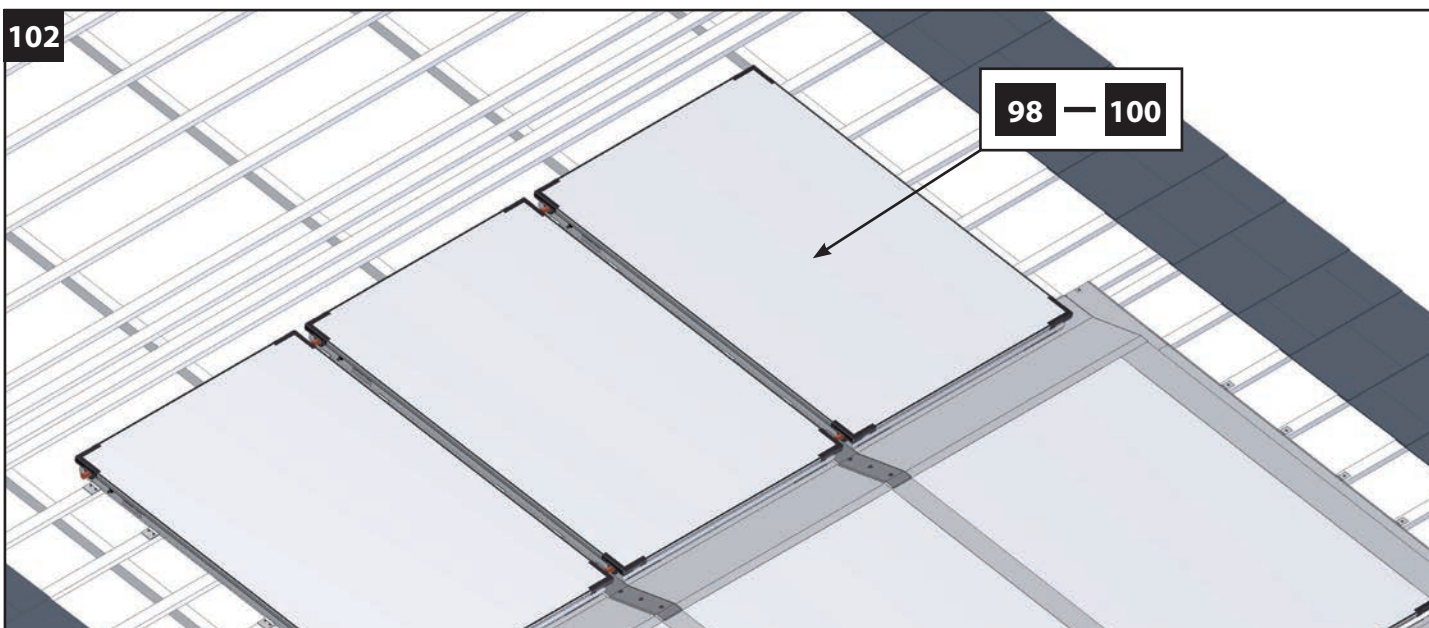
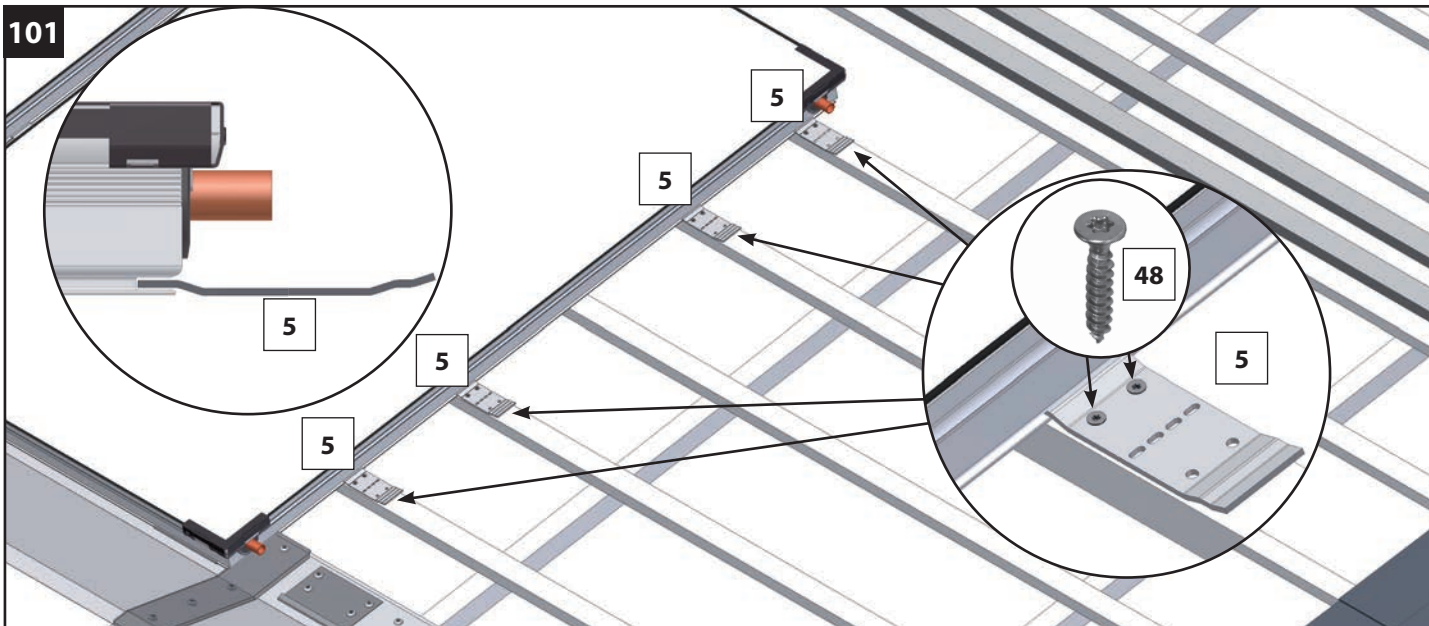
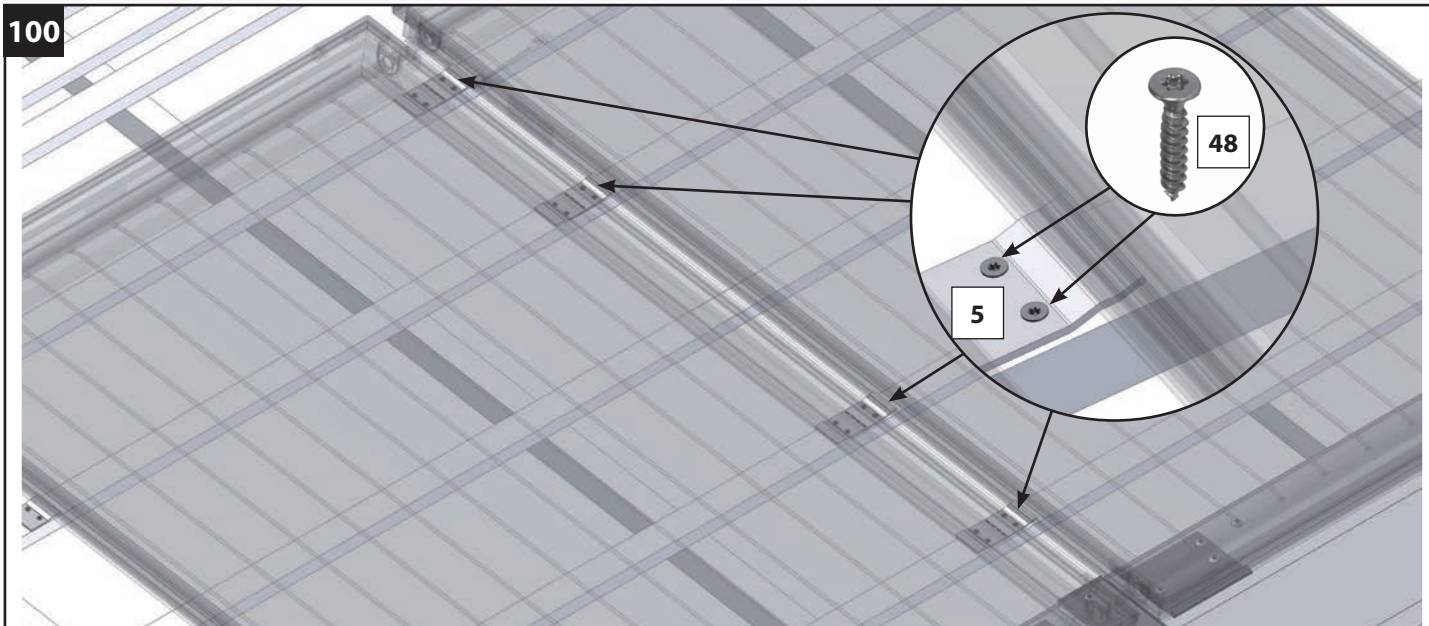

Indachmontage, zwei- mehrreihig (R2)
 In-roof installation, double - multiple row (R2)
 Montaggio a incasso sul tetto, a due - più file (R2)
 Montage intégré en toiture, sur deux ou plusieurs rangs (R2)
 Montaje integrado en el tejado, de dos o más filas (R2)

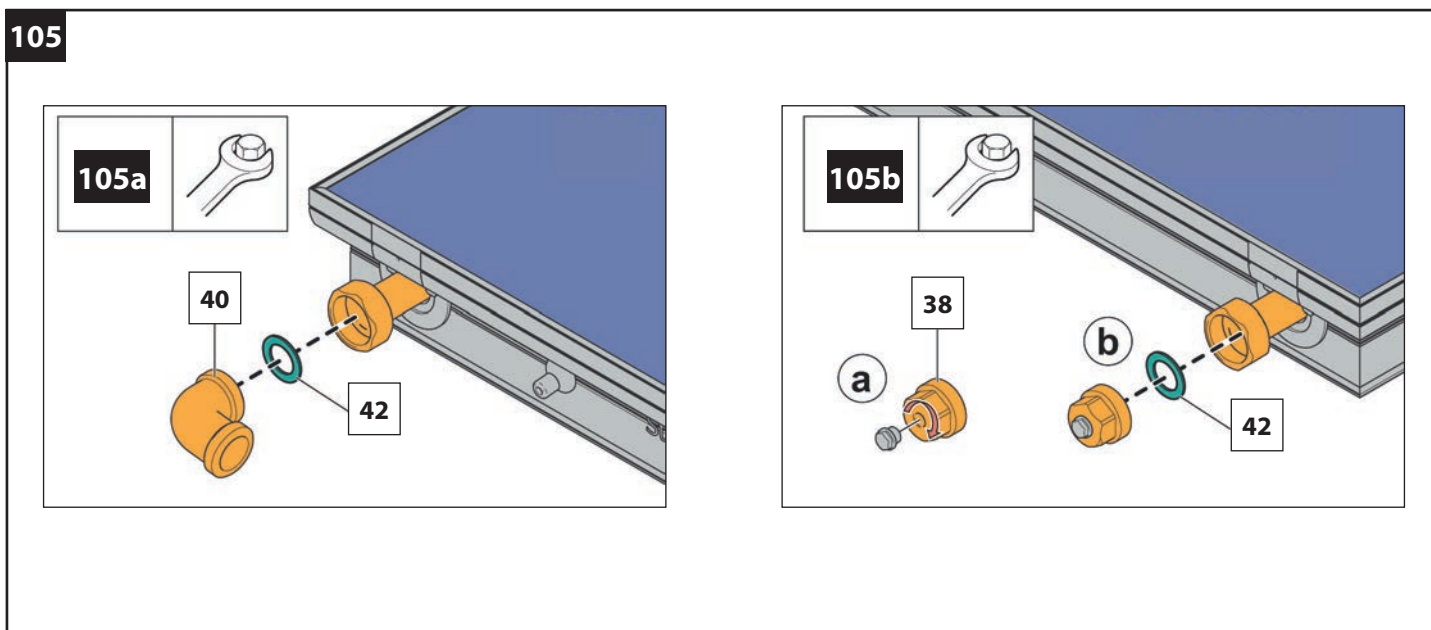
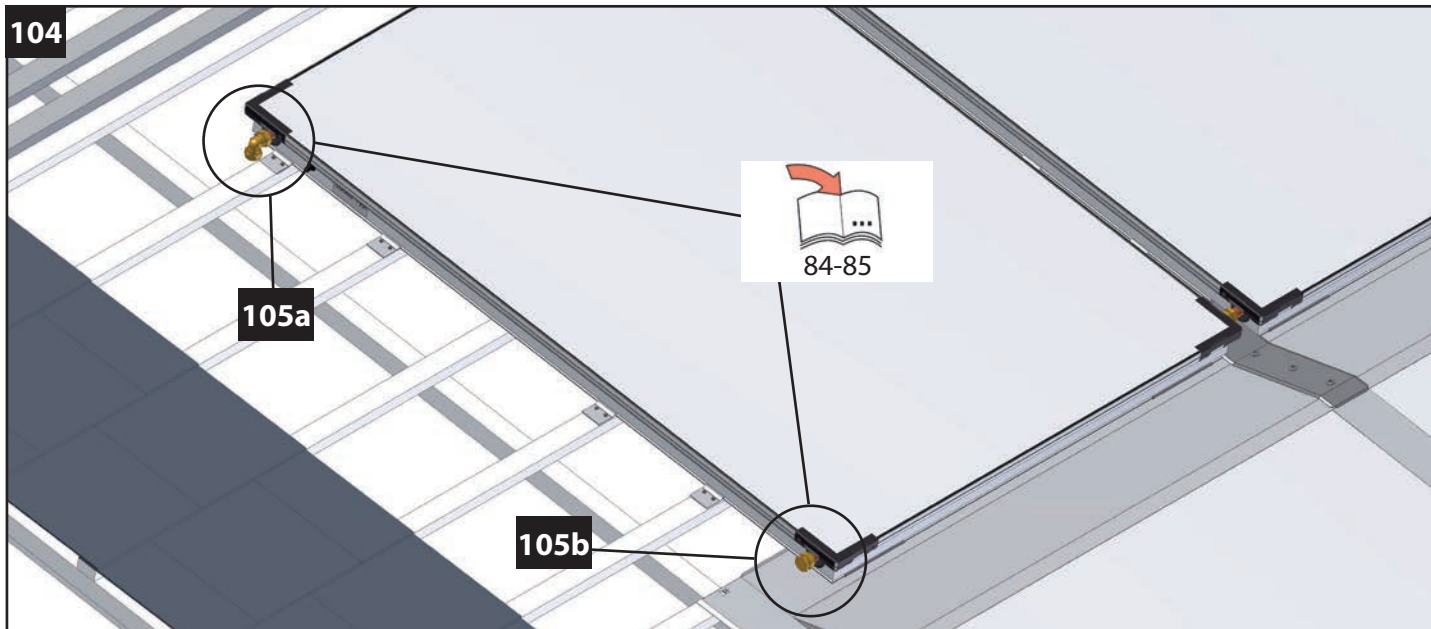
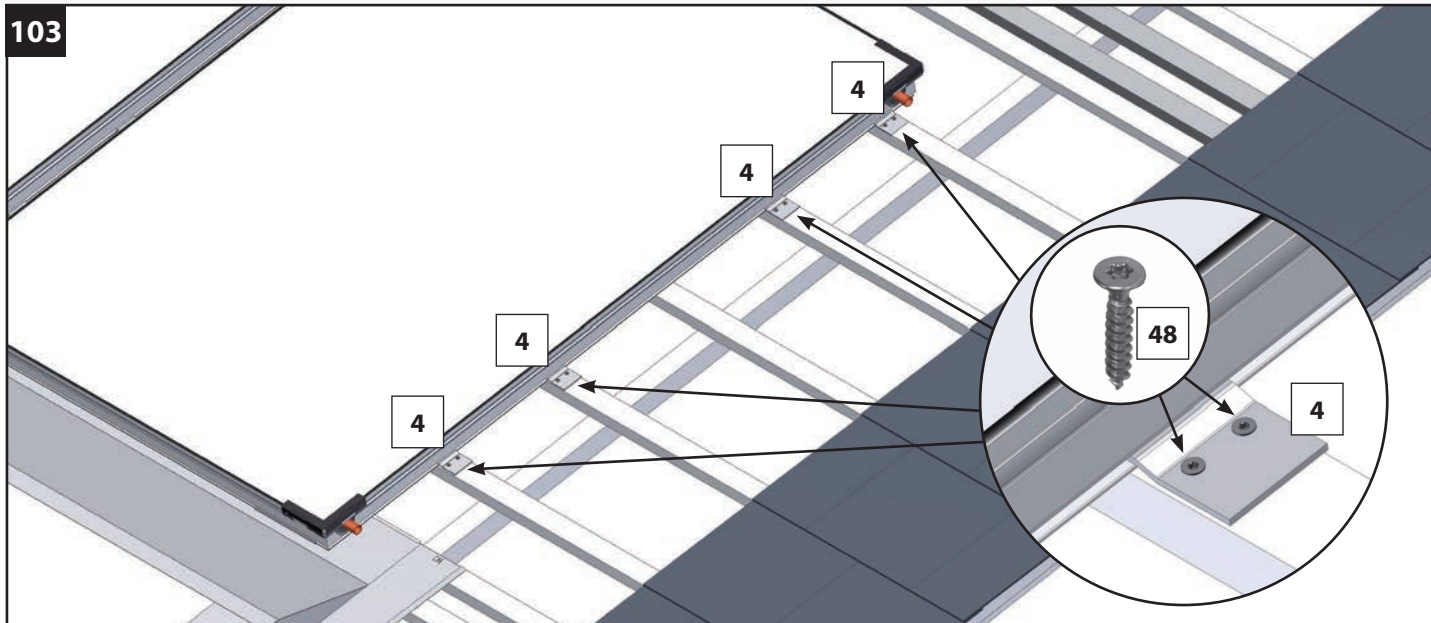

Indachmontage, zwei- mehrreihig (R2)
 In-roof installation, double - multiple row (R2)
 Montaggio a incasso sul tetto, a due - più file (R2)
 Montage intégré en toiture, sur deux ou plusieurs rangs (R2)
 Montaje integrado en el tejado, de dos o más filas (R2)

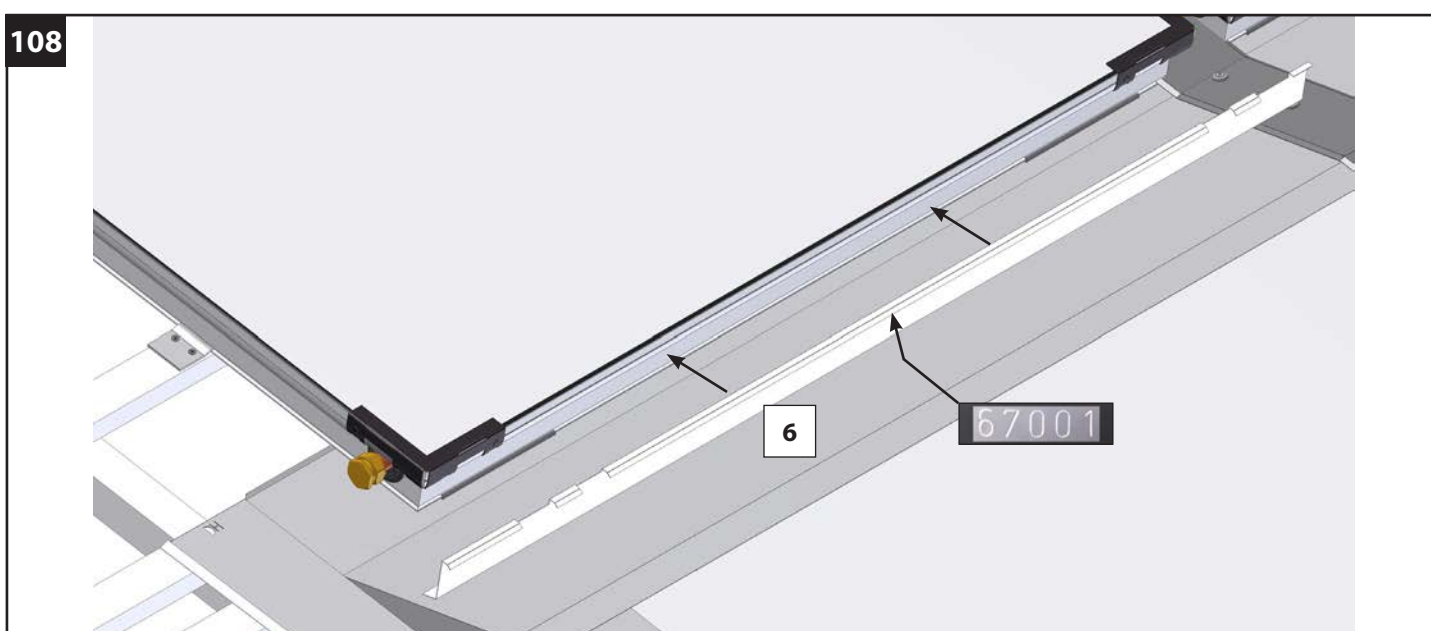
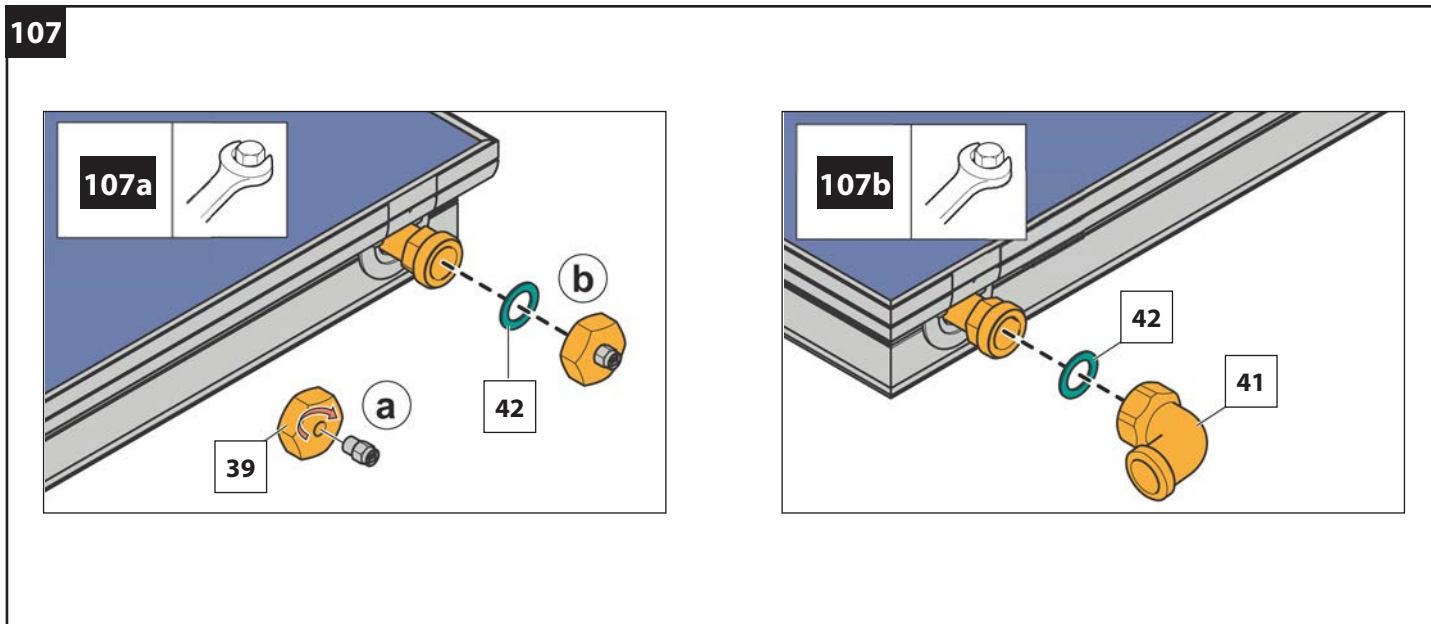
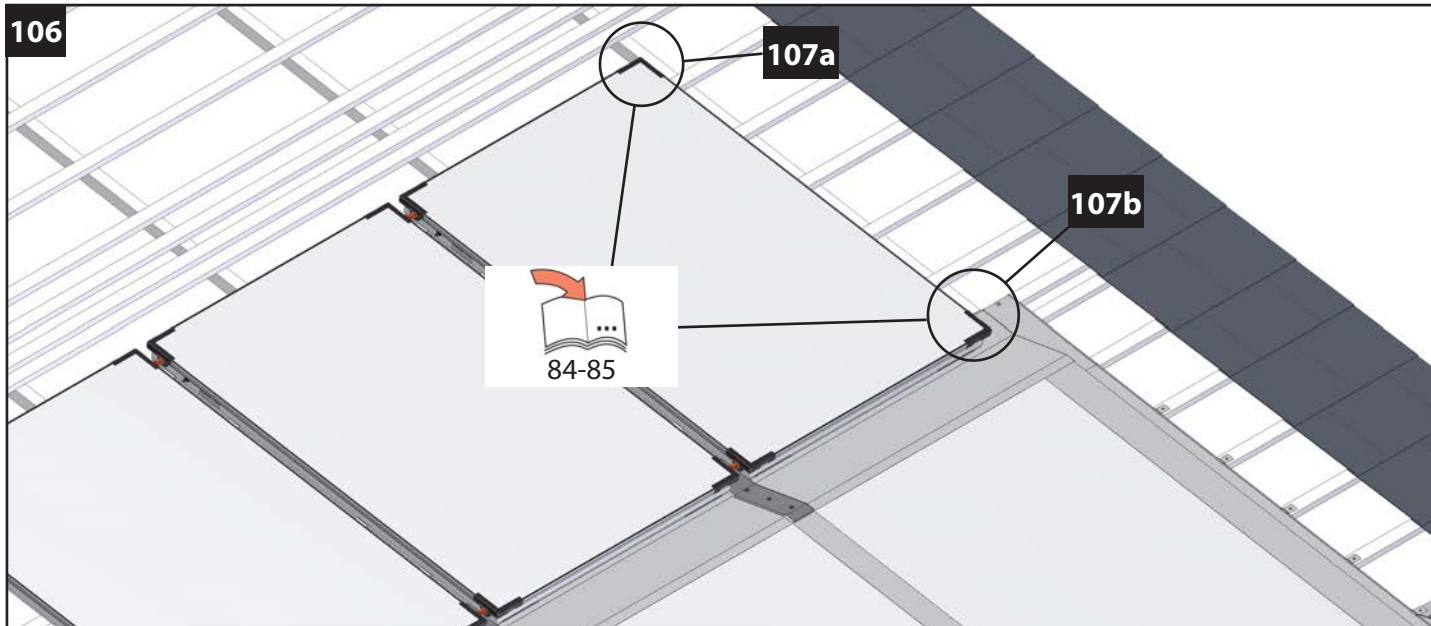

Indachmontage, zwei- mehrreihig (R2)
In-roof installation, double - multiple row (R2)
Montaggio a incasso sul tetto, a due - più file (R2)
Montage intégré en toiture, sur deux ou plusieurs rangs (R2)
Montaje integrado en el tejado, de dos o más filas (R2)

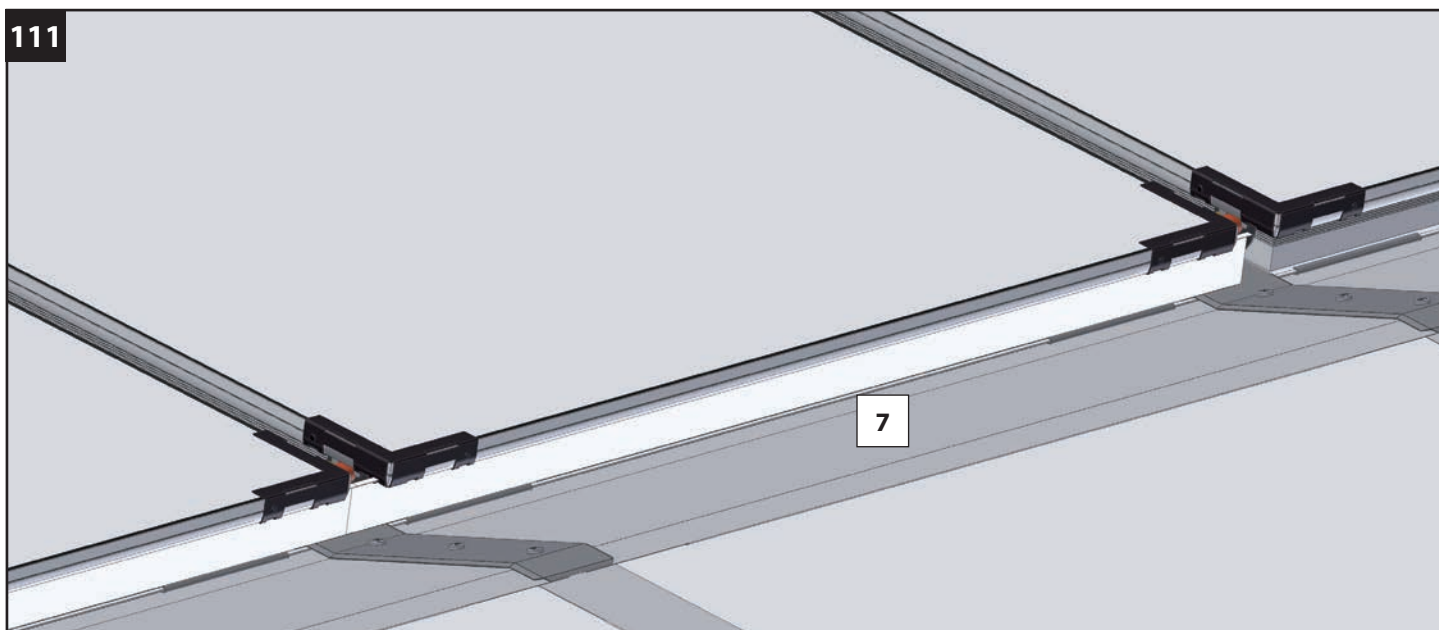
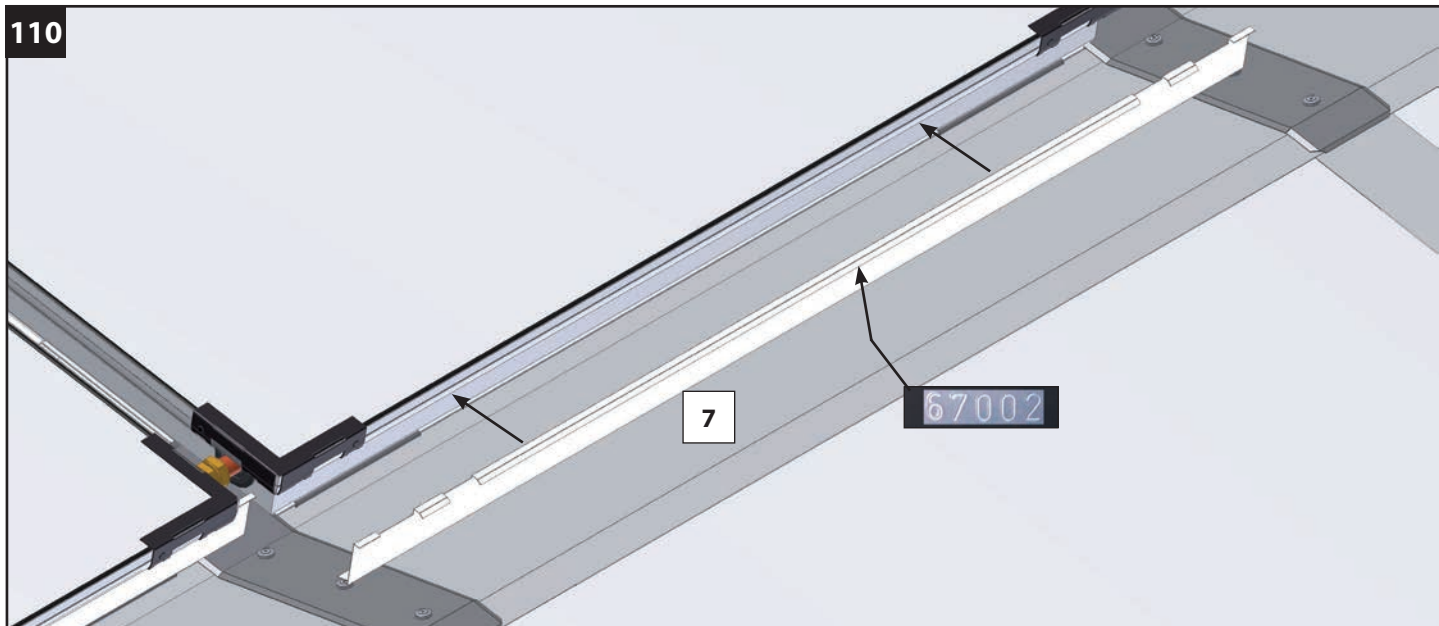
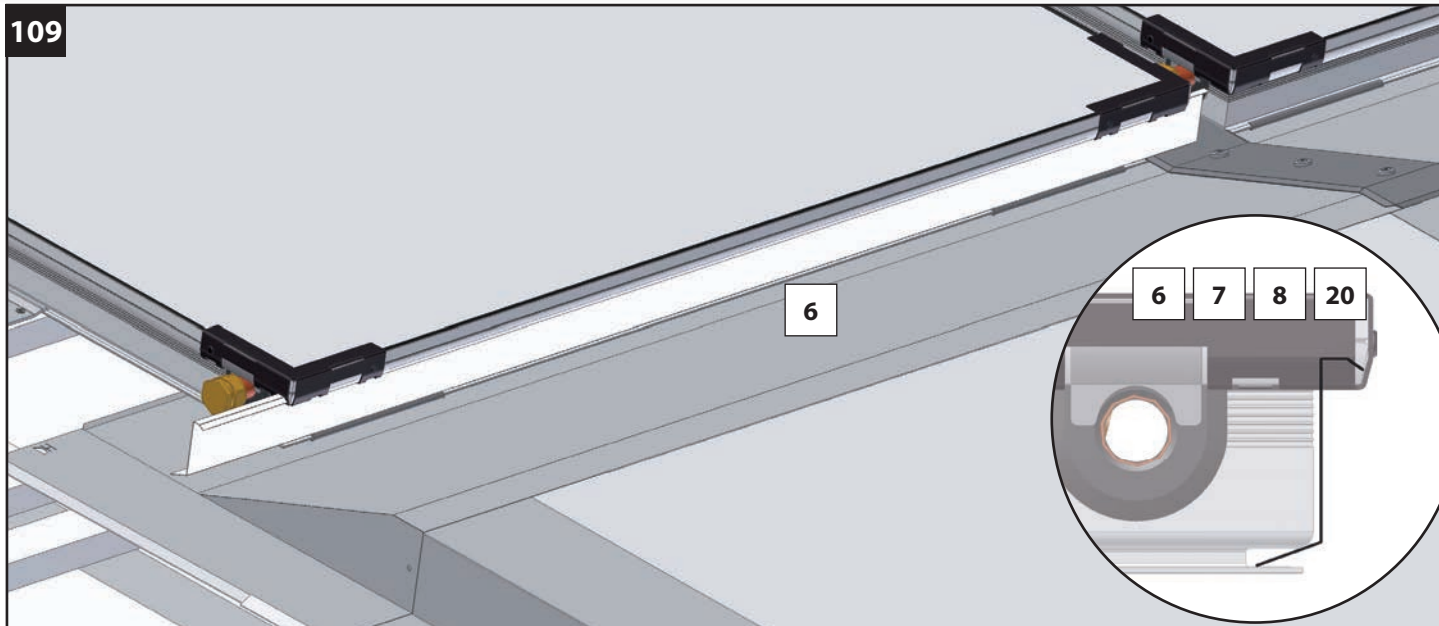

Indachmontage, zwei- mehrreihig (R2)
In-roof installation, double - multiple row (R2)
Montaggio a incasso sul tetto, a due - più file (R2)
Montage intégré en toiture, sur deux ou plusieurs rangs (R2)
Montaje integrado en el tejado, de dos o más filas (R2)

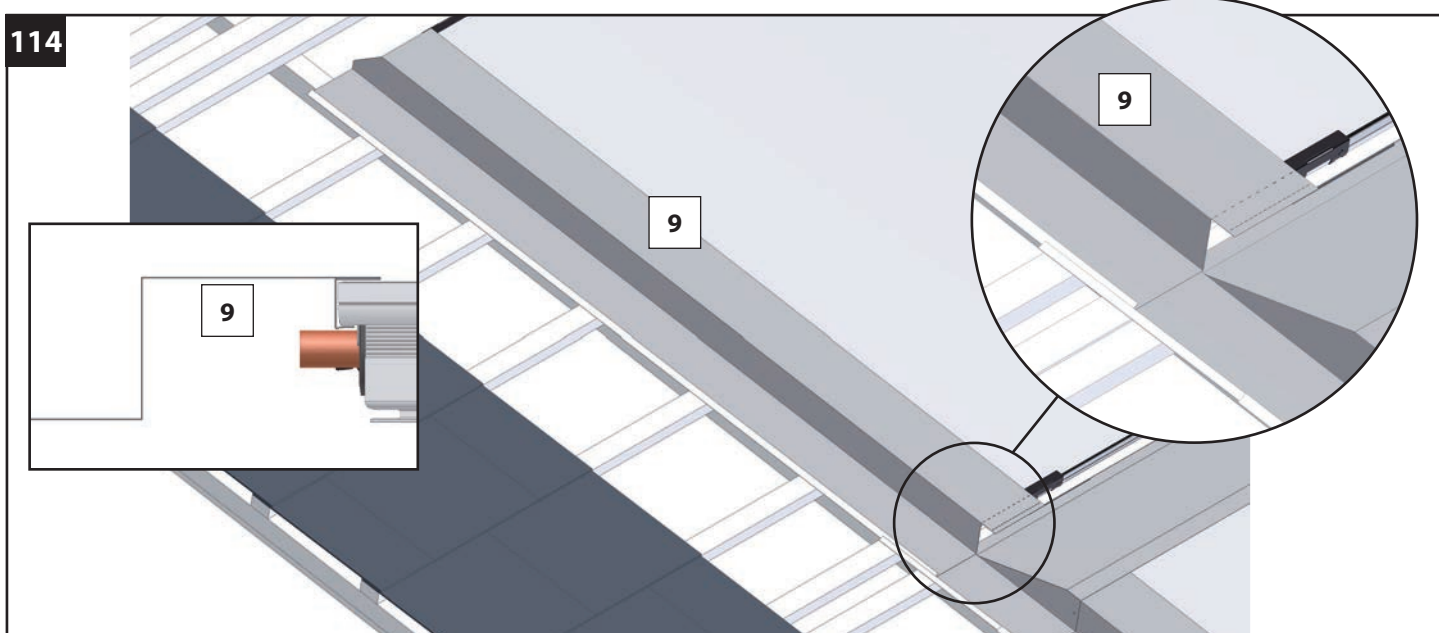
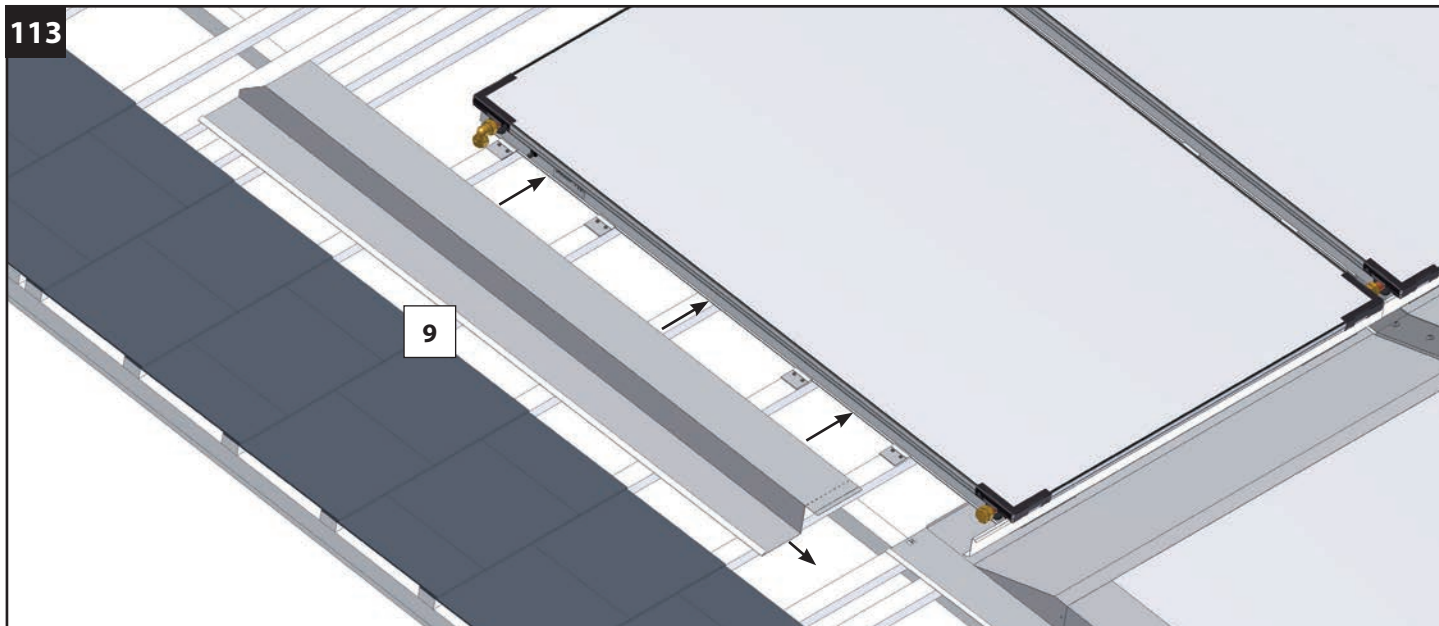
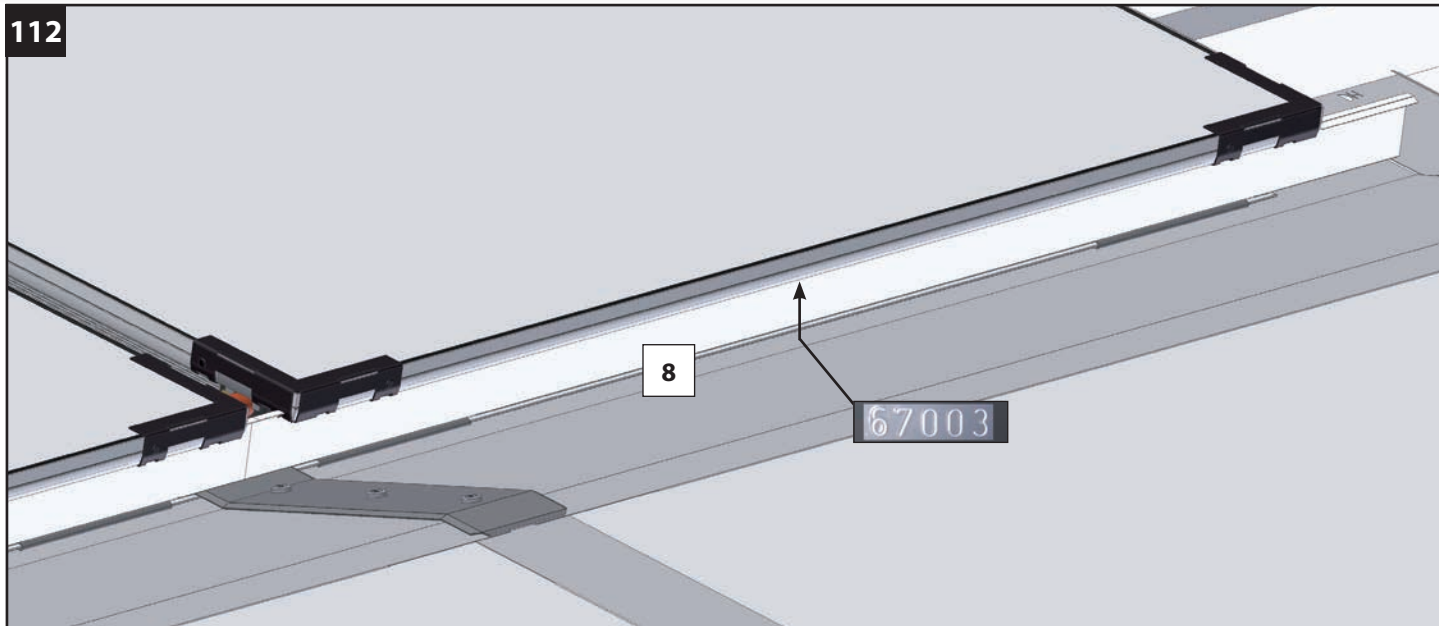

Indachmontage, zwei- mehrreihig (R2)
In-roof installation, double - multiple row (R2)
Montaggio a incasso sul tetto, a due - più file (R2)
Montage intégré en toiture, sur deux ou plusieurs rangs (R2)
Montaje integrado en el tejado, de dos o más filas (R2)

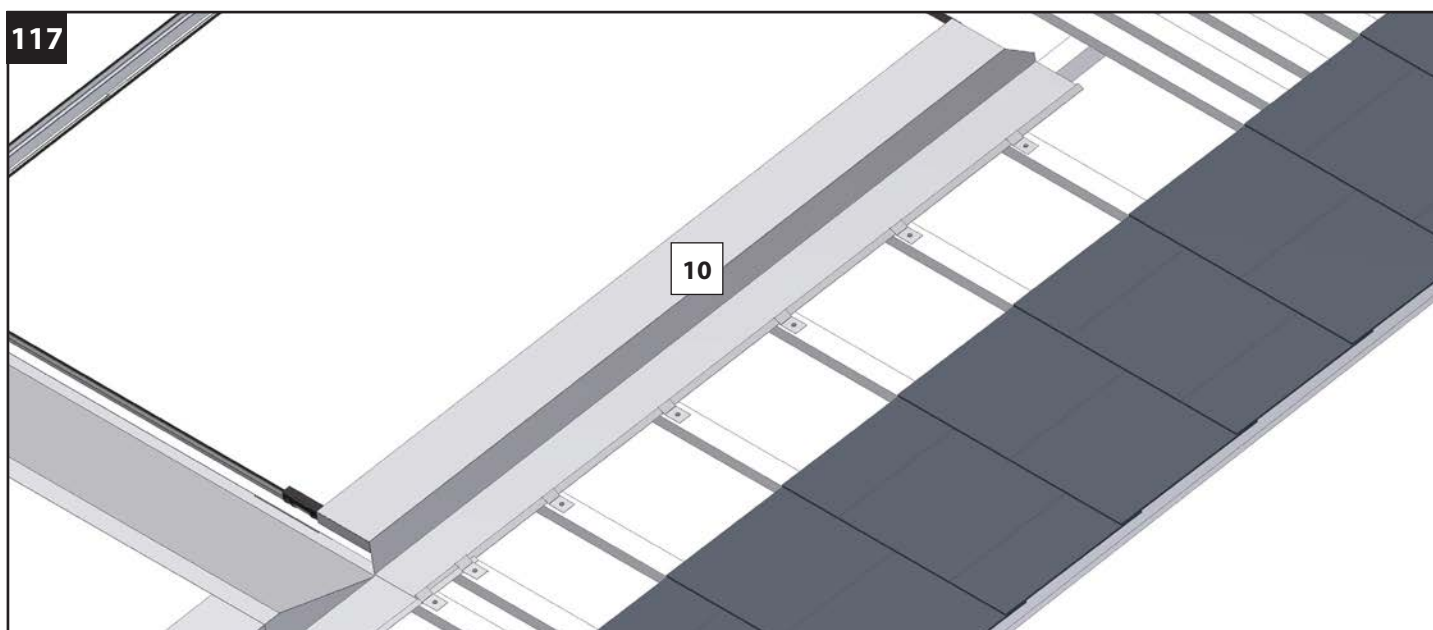
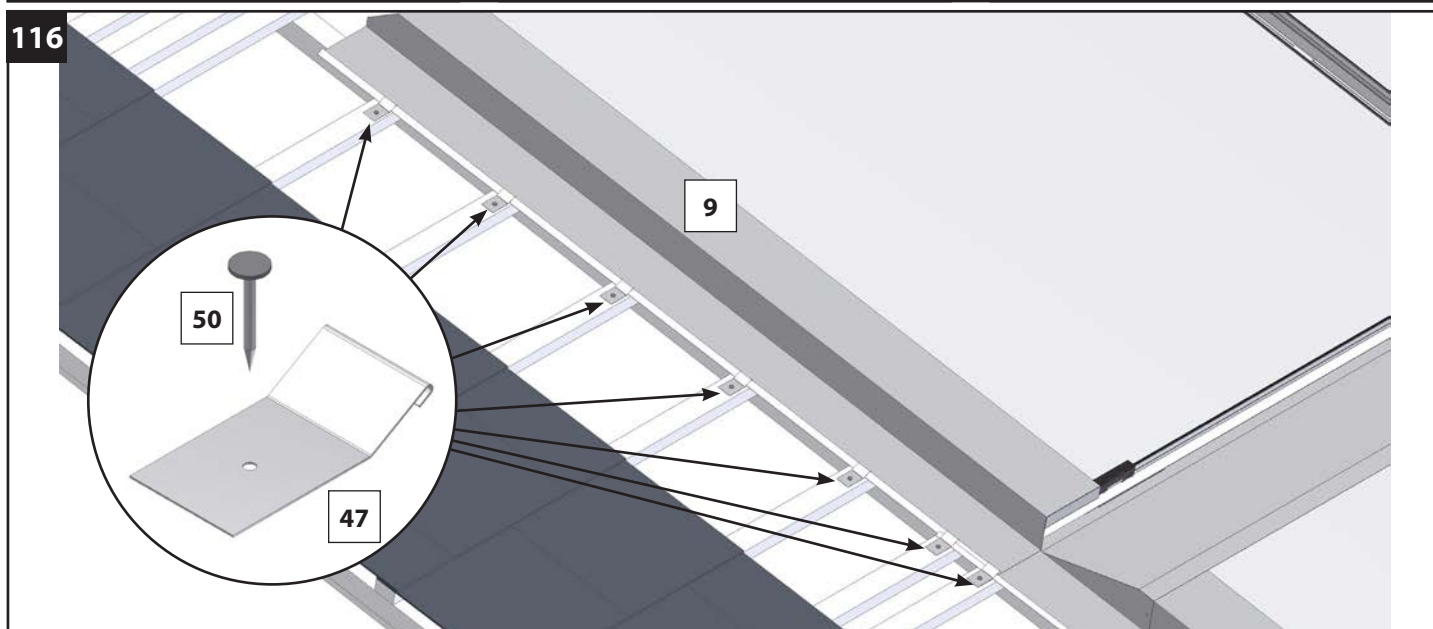
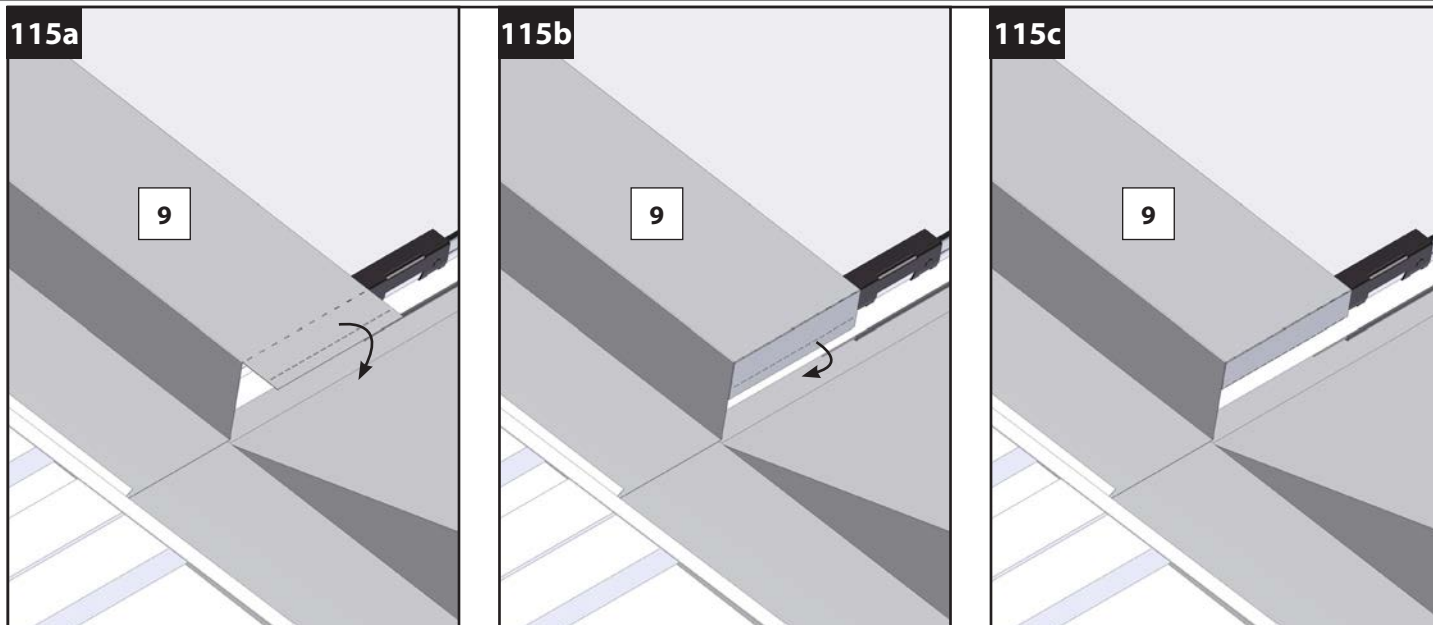

Indachmontage, zwei- mehrreihig (R2)
In-roof installation, double - multiple row (R2)
Montaggio a incasso sul tetto, a due - più file (R2)
Montage intégré en toiture, sur deux ou plusieurs rangs (R2)
Montaje integrado en el tejado, de dos o más filas (R2)

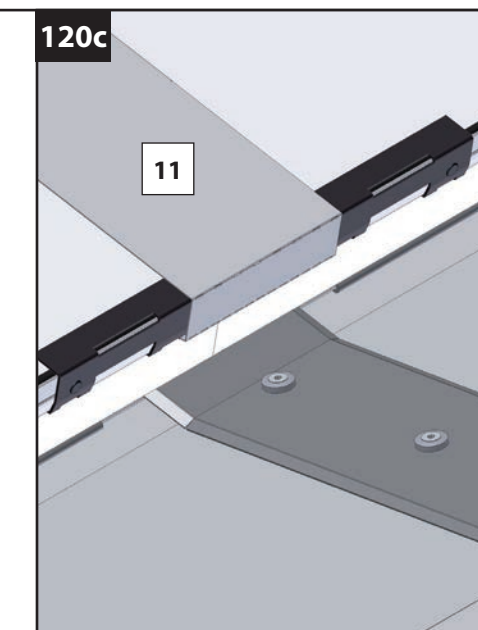
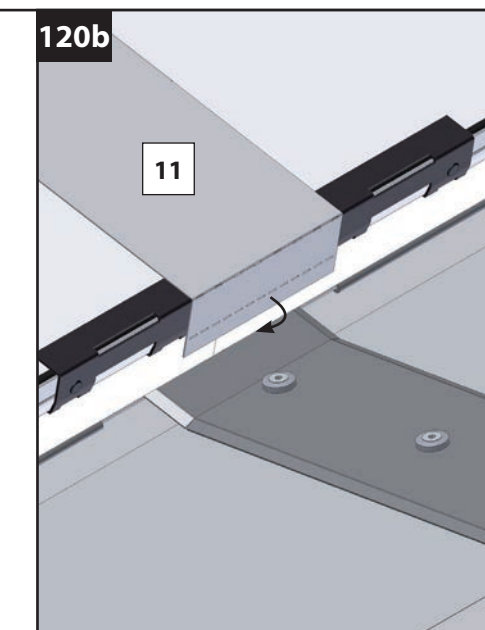
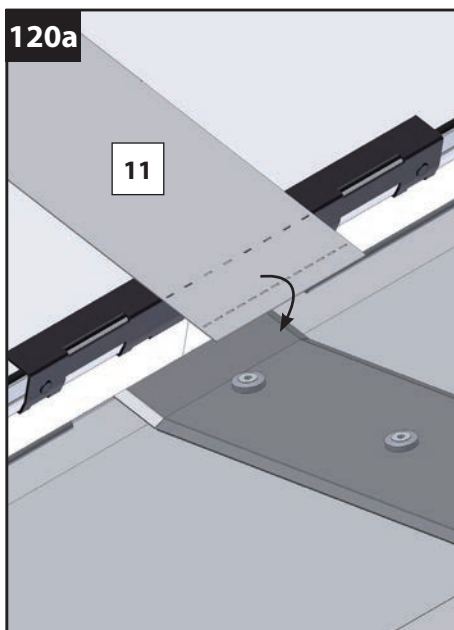
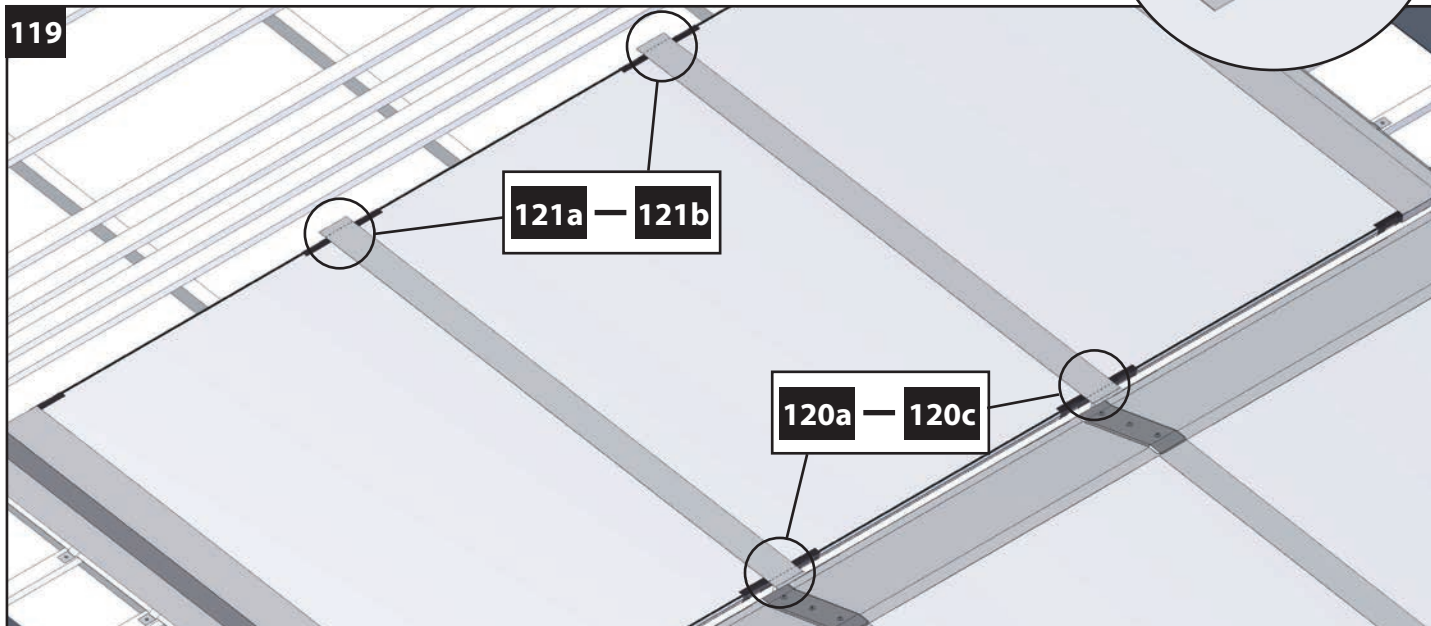
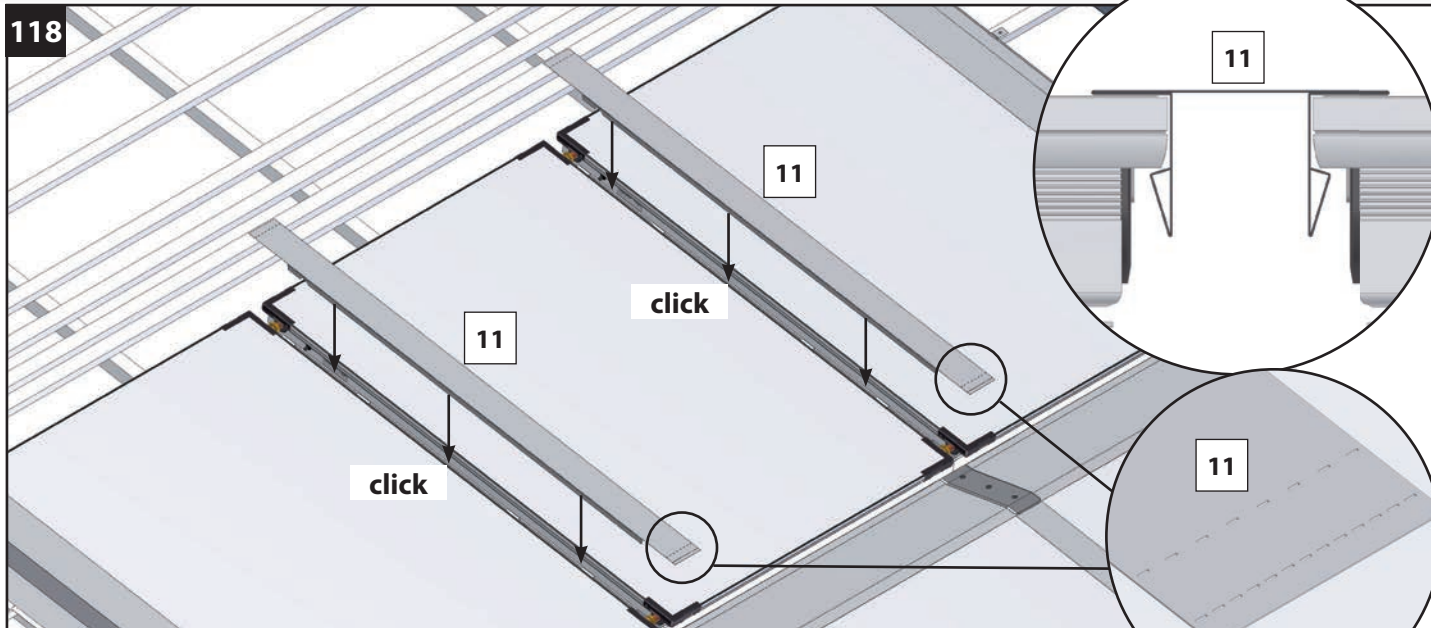

Indachmontage, zwei- mehrreihig (R2)
 In-roof installation, double - multiple row (R2)
 Montaggio a incasso sul tetto, a due - più file (R2)
 Montage intégré en toiture, sur deux ou plusieurs rangs (R2)
 Montaje integrado en el tejado, de dos o más filas (R2)

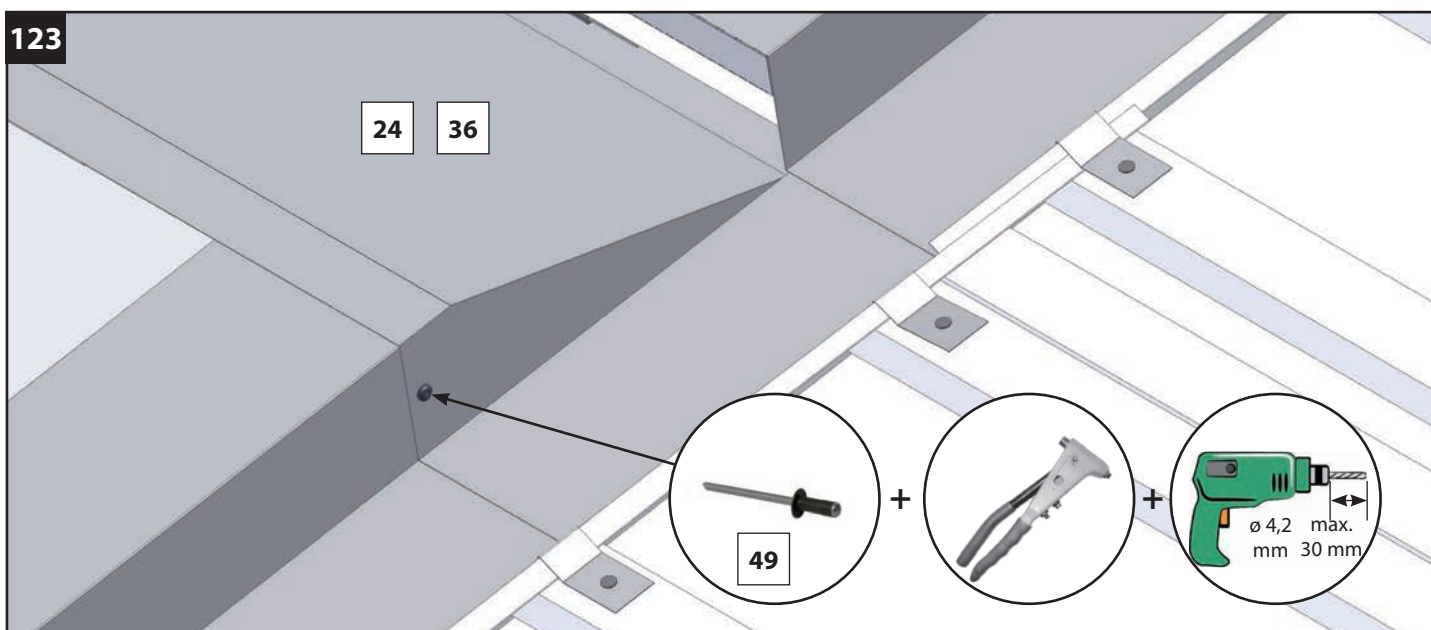
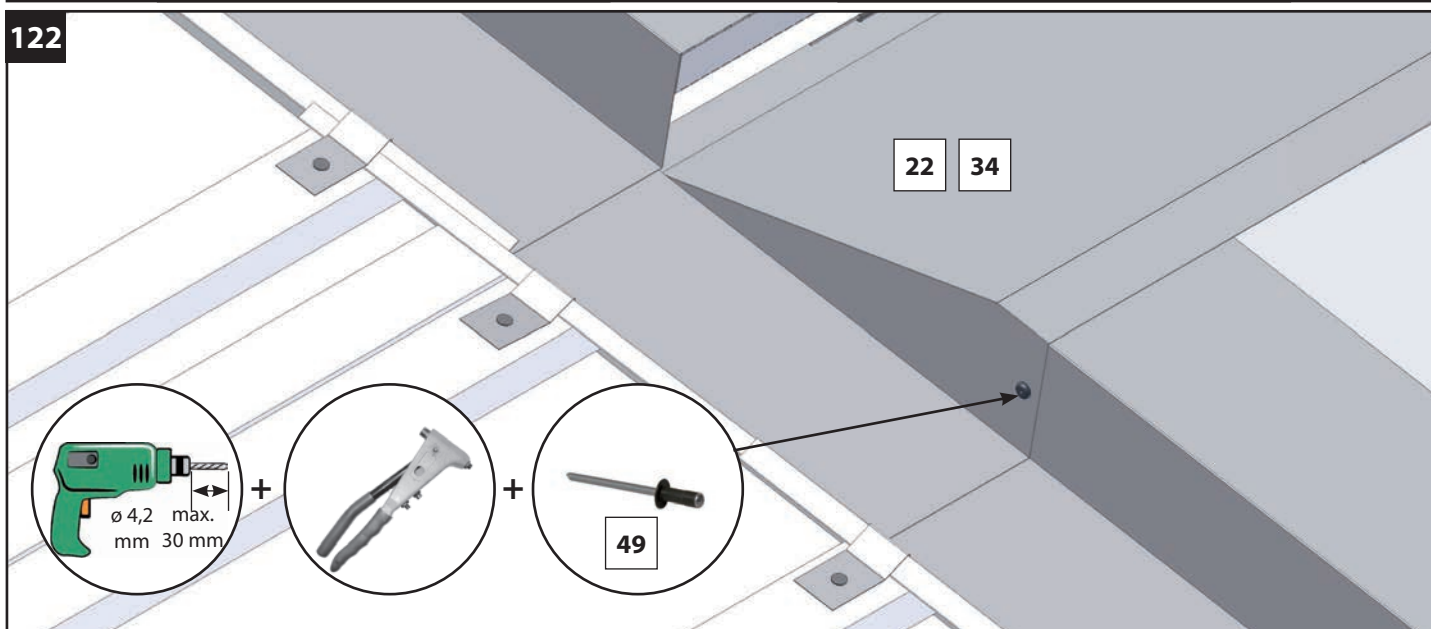
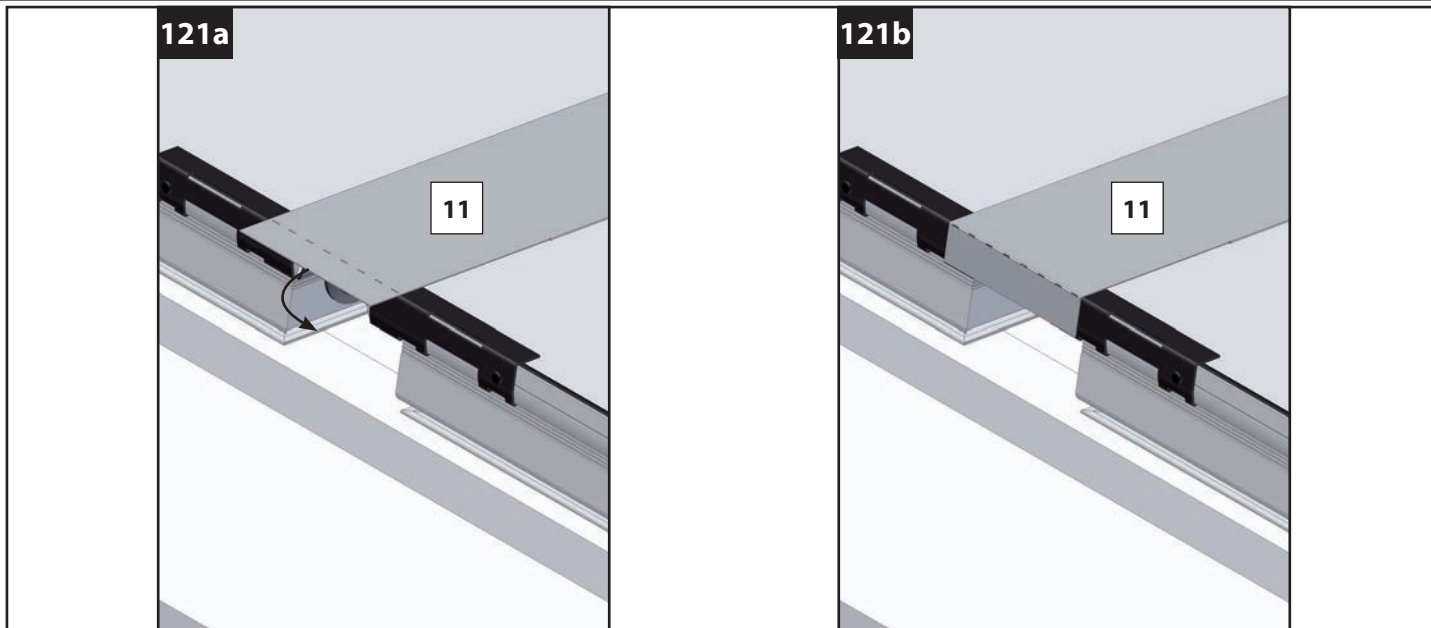

Indachmontage, zwei- mehrreihig (R2)
 In-roof installation, double - multiple row (R2)
 Montaggio a incasso sul tetto, a due - più file (R2)
 Montage intégré en toiture, sur deux ou plusieurs rangs (R2)
 Montaje integrado en el tejado, de dos o más filas (R2)



124

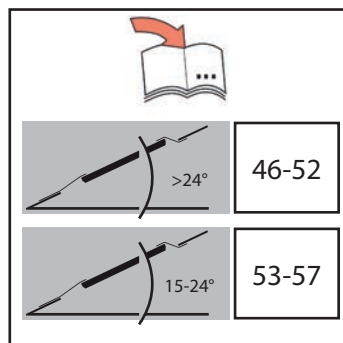
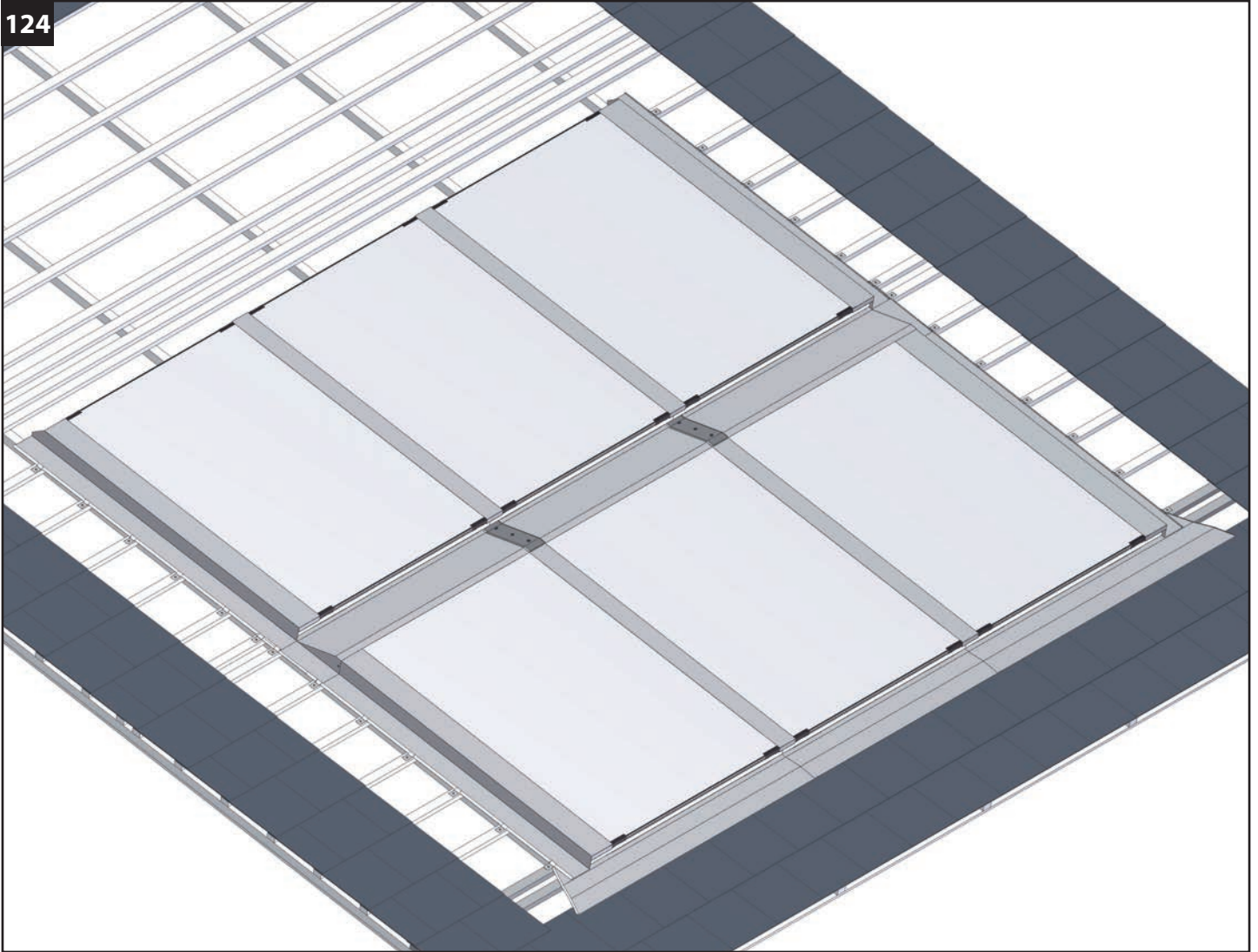

Indachmontage, zwei- mehrreihig (R2)
 In-roof installation, double - multiple row (R2)
 Montaggio a incasso sul tetto, a due - più file (R2)
 Montage intégré en toiture, sur deux ou plusieurs rangs (R2)
 Montaje integrado en el tejado, de dos o más filas (R2)

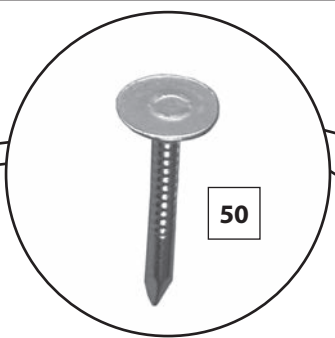
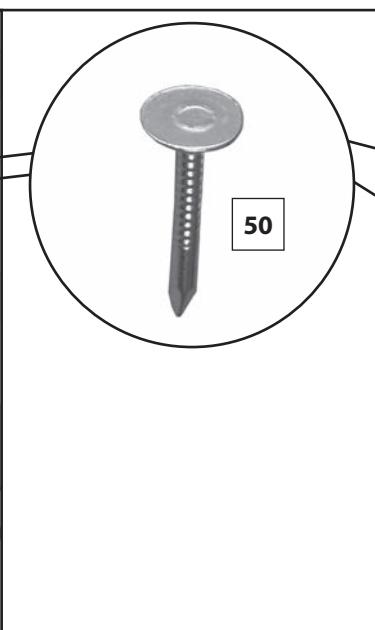
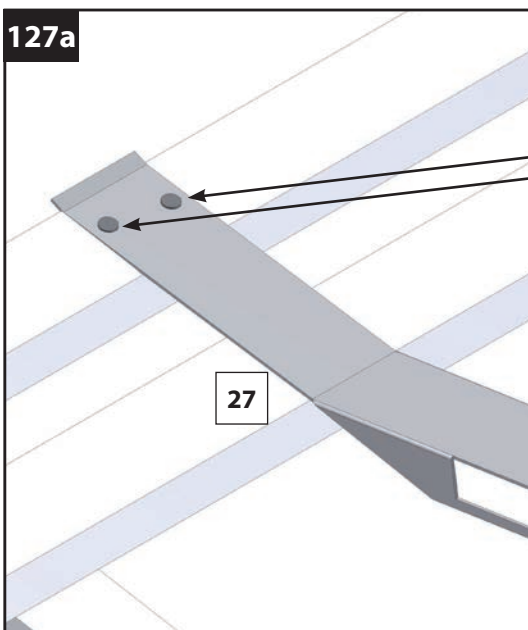
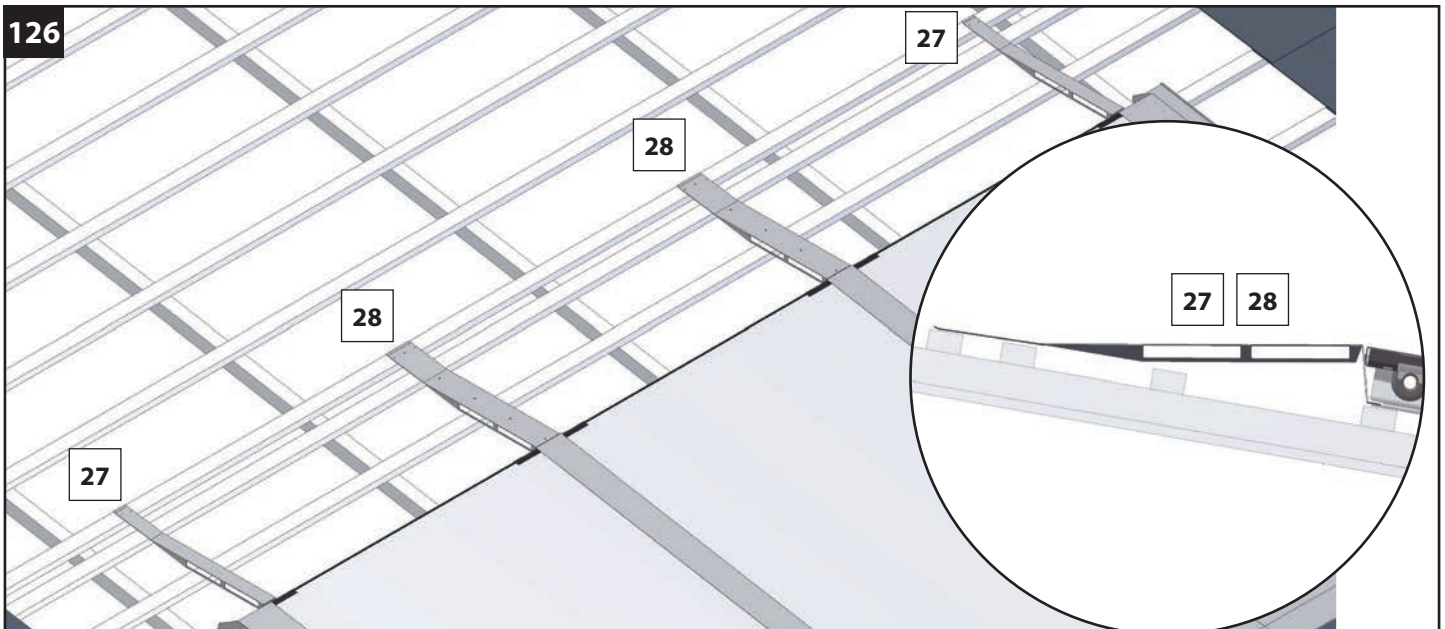
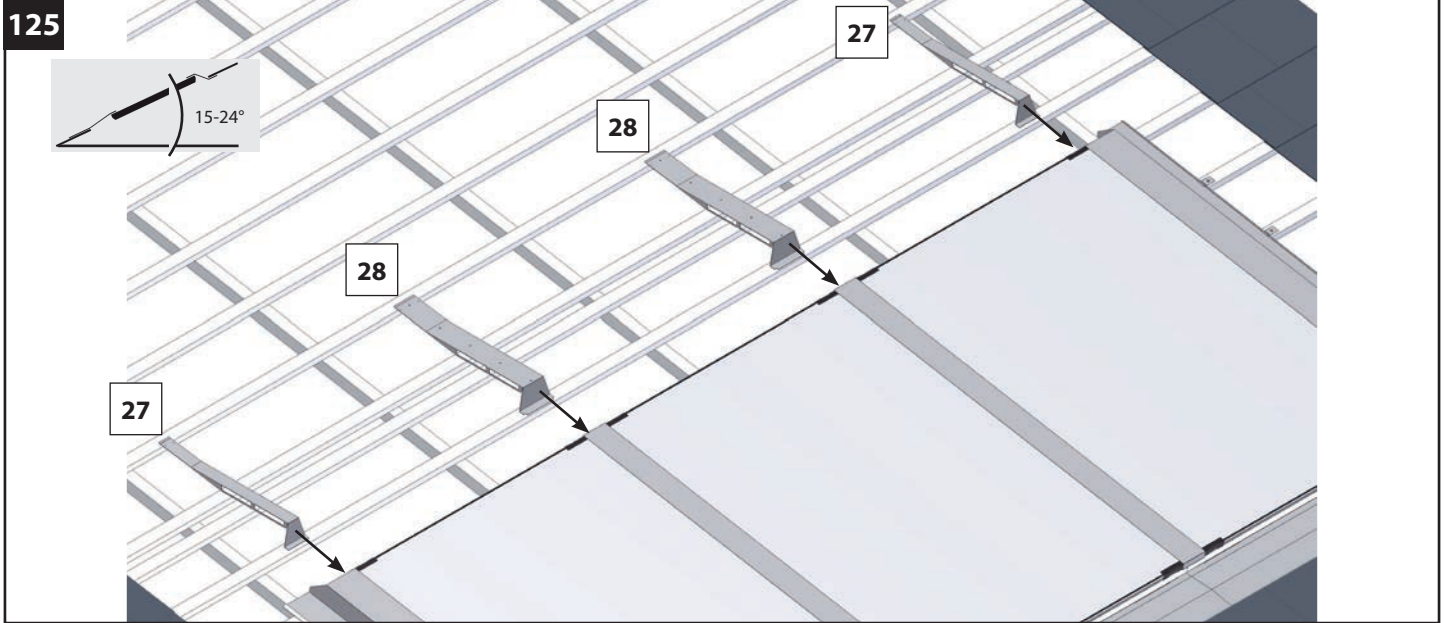

Indachmontage, zwei- mehrreihig (R2)
 In-roof installation, double - multiple row (R2)
 Montaggio a incasso sul tetto, a due - più file (R2)
 Montage intégré en toiture, sur deux ou plusieurs rangs (R2)
 Montaje integrado en el tejado, de dos o más filas (R2)

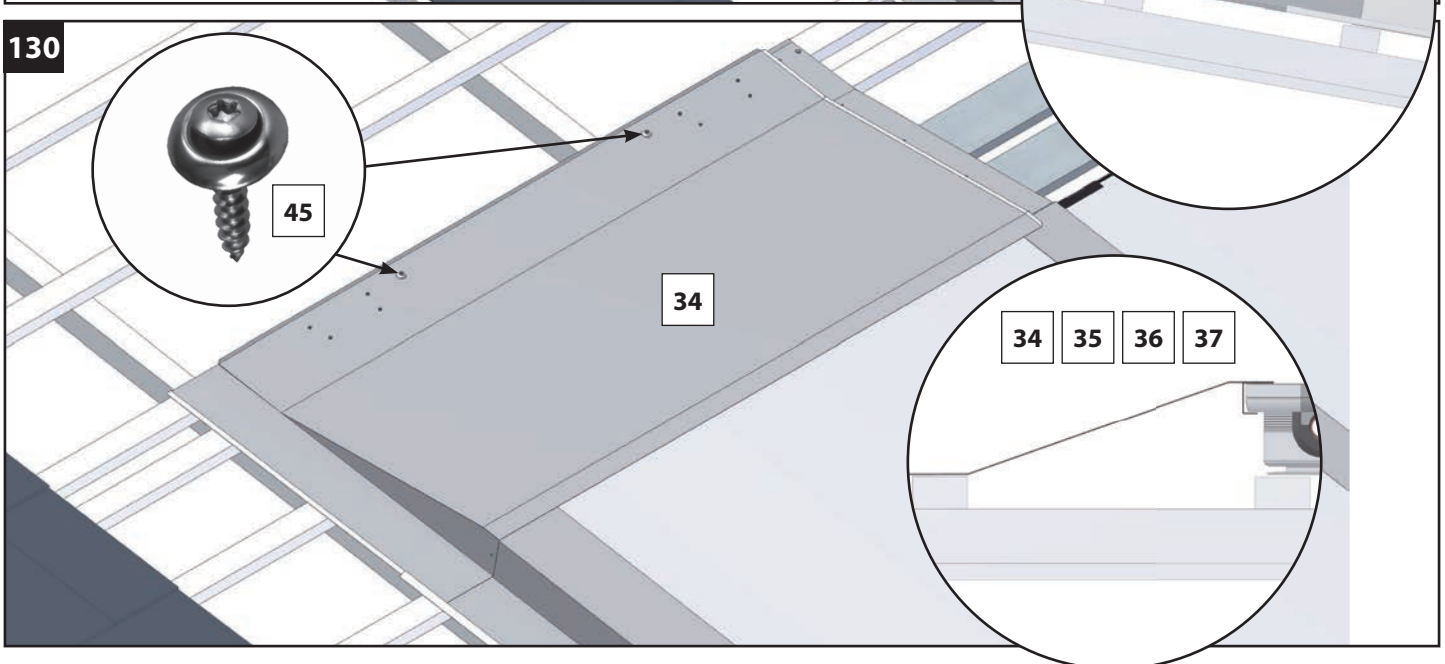
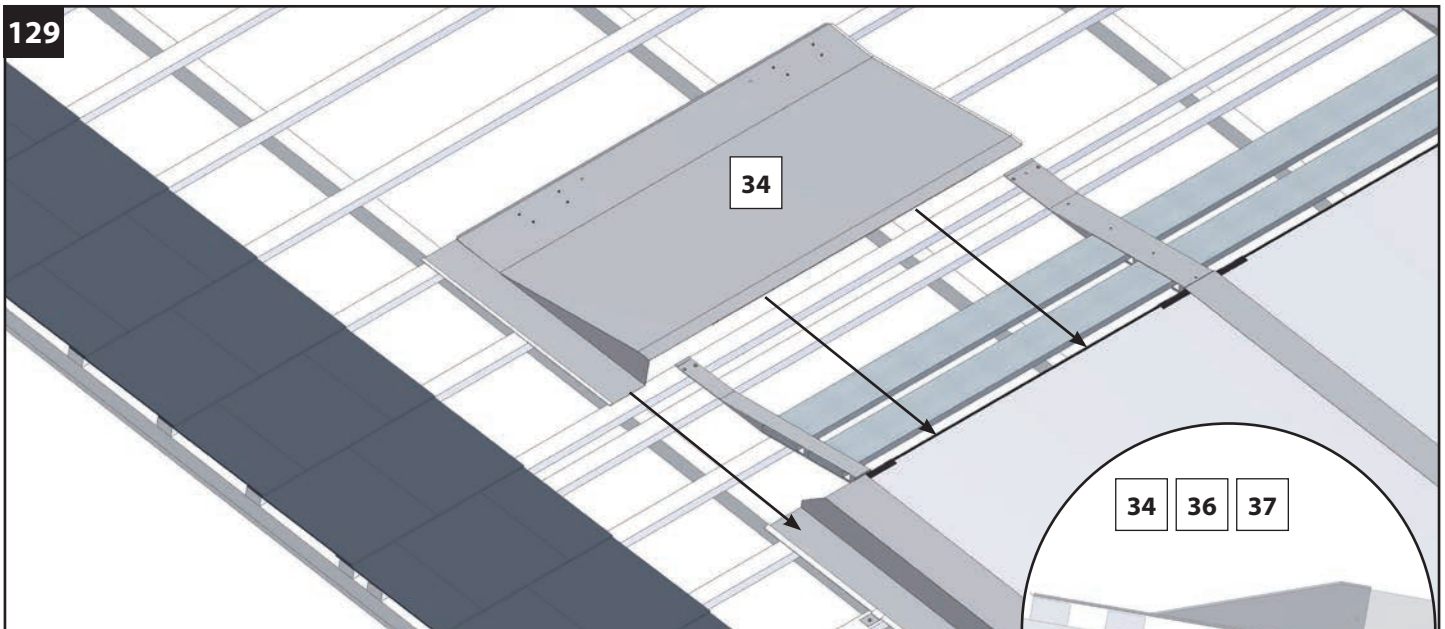
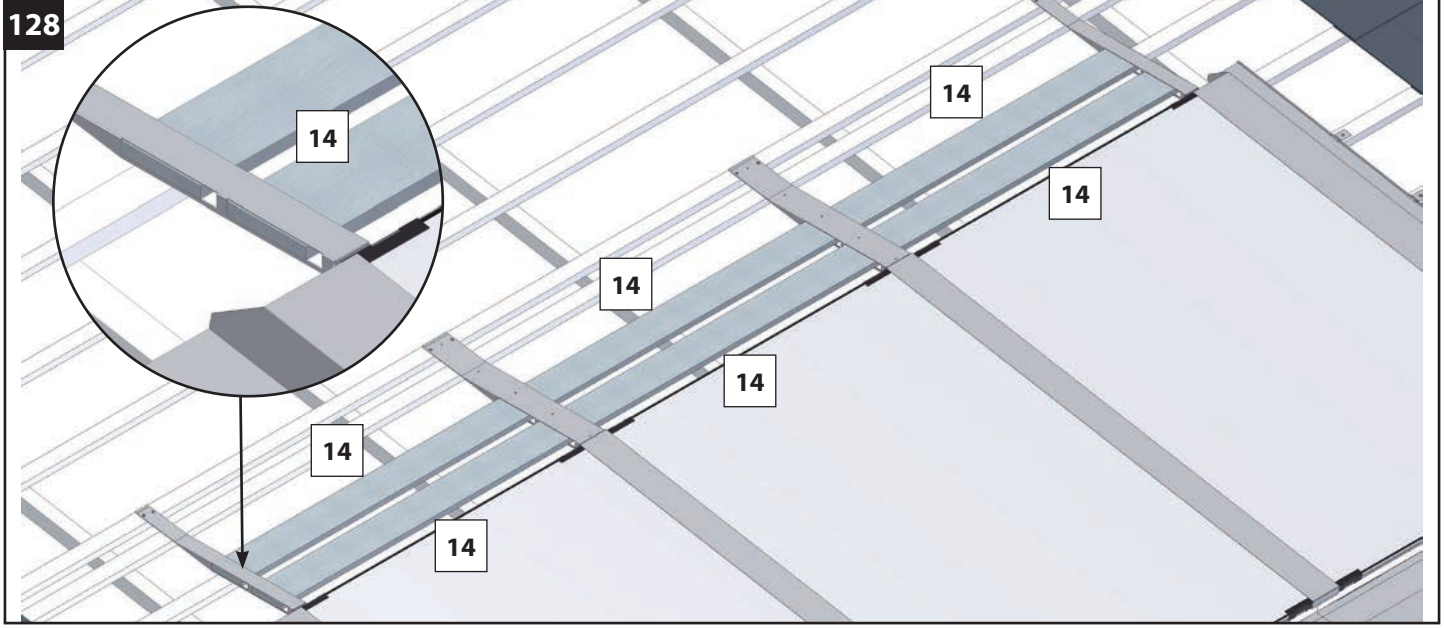

Indachmontage, zwei- mehrreihig (R2)
In-roof installation, double - multiple row (R2)
Montaggio a incasso sul tetto, a due - più file (R2)
Montage intégré en toiture, sur deux ou plusieurs rangs (R2)
Montaje integrado en el tejado, de dos o más filas (R2)



131

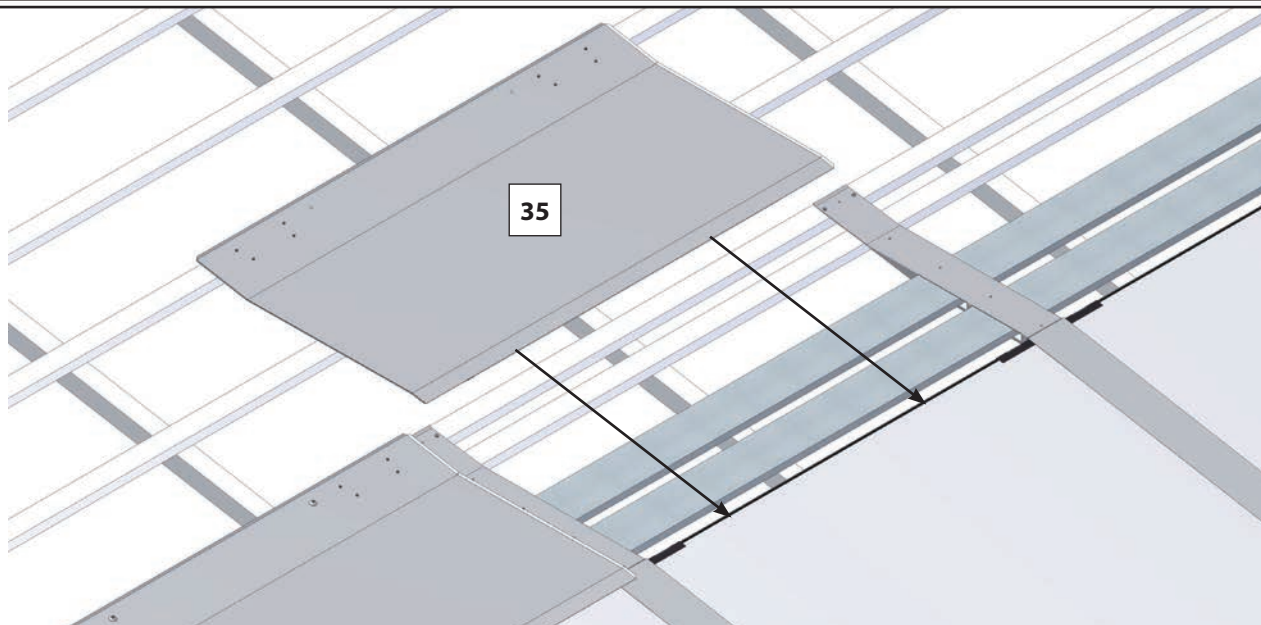

132

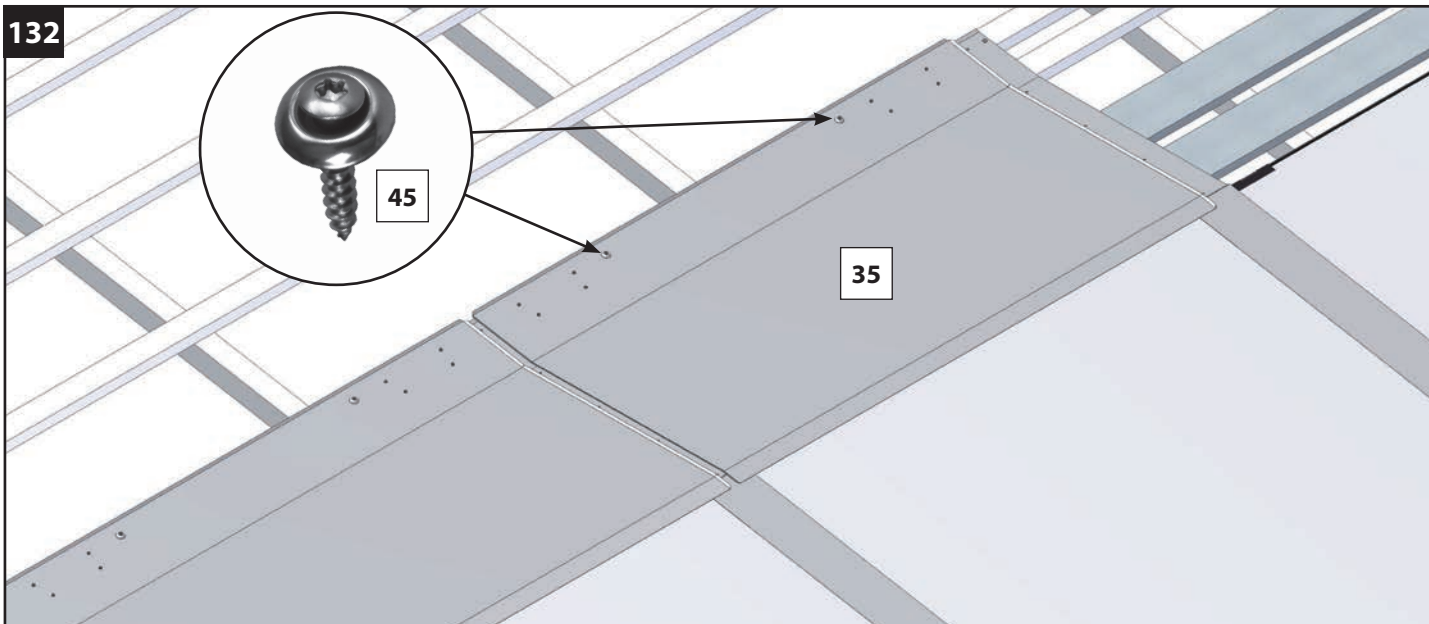

133

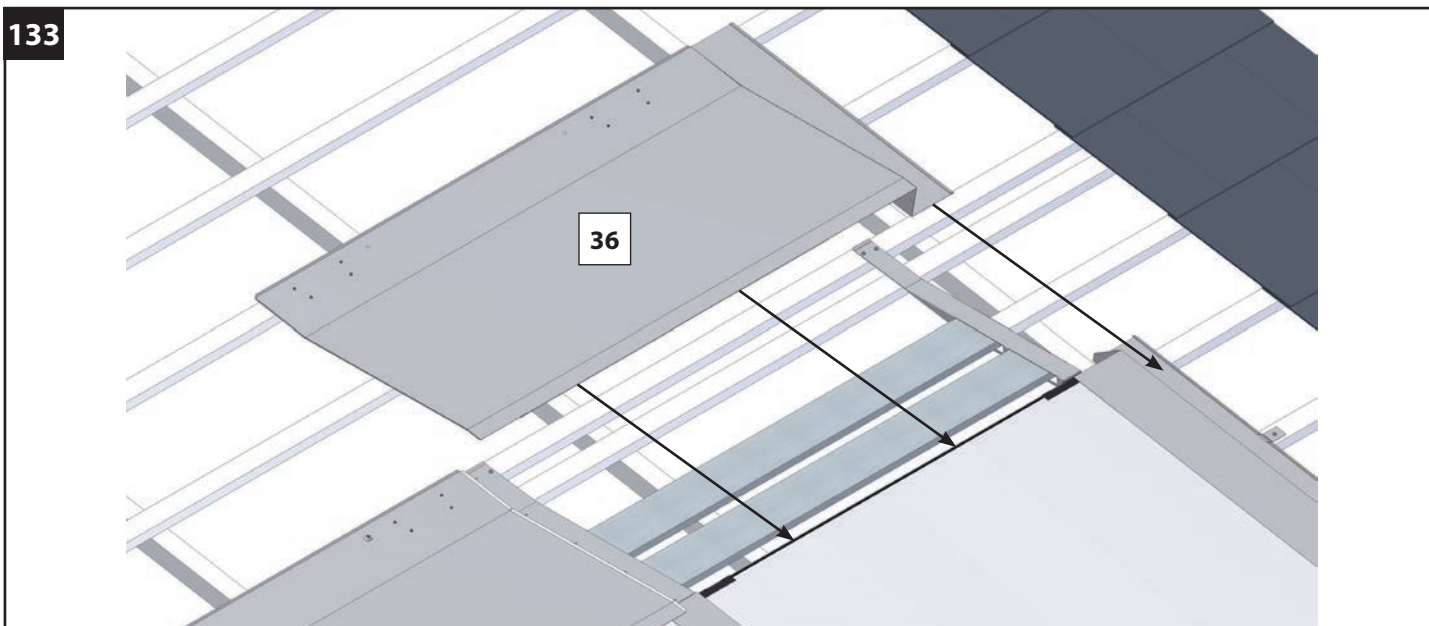

Indachmontage, zwei- mehrreihig (R2)
In-roof installation, double - multiple row (R2)
Montaggio a incasso sul tetto, a due - più file (R2)
Montage intégré en toiture, sur deux ou plusieurs rangs (R2)
Montaje integrado en el tejado, de dos o más filas (R2)



134

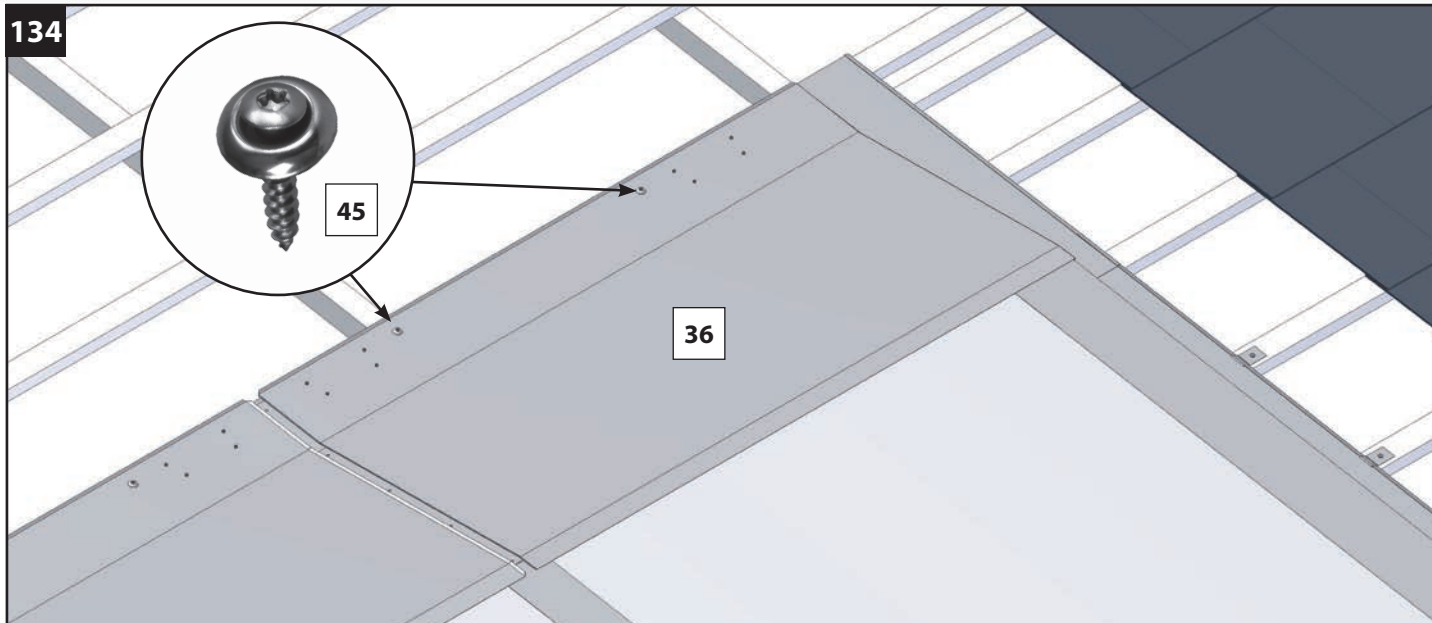

135

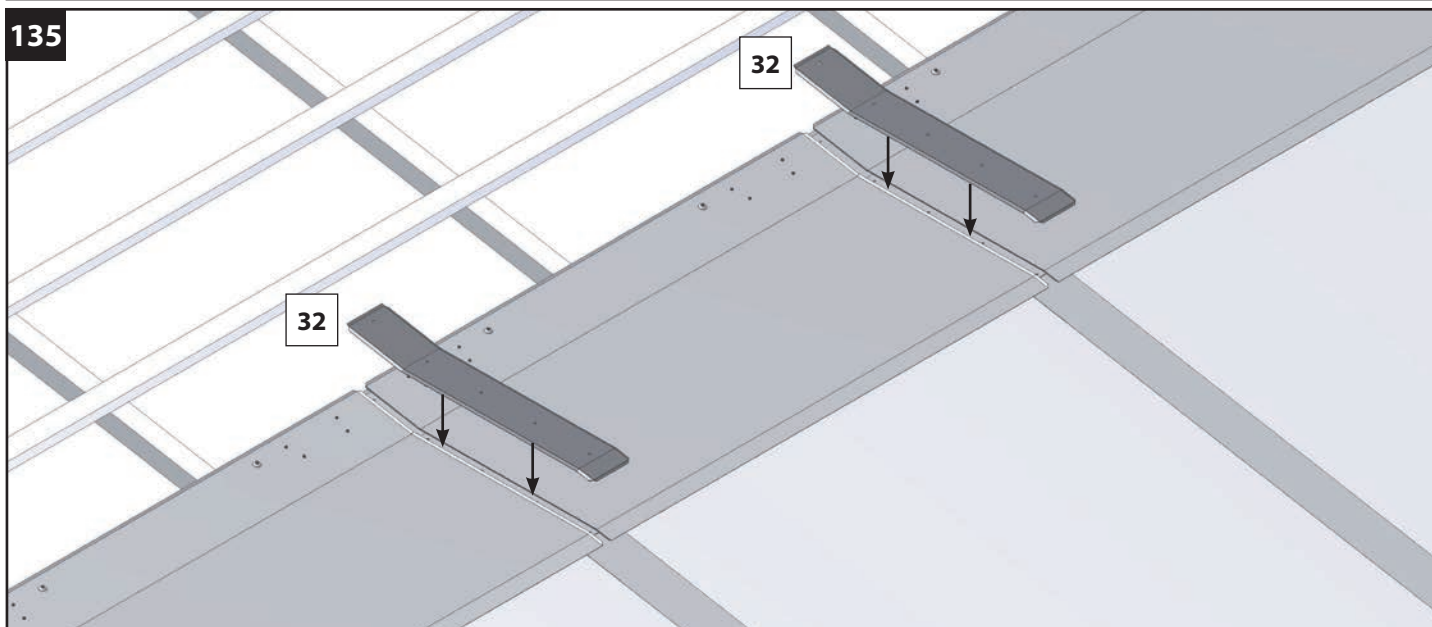

136

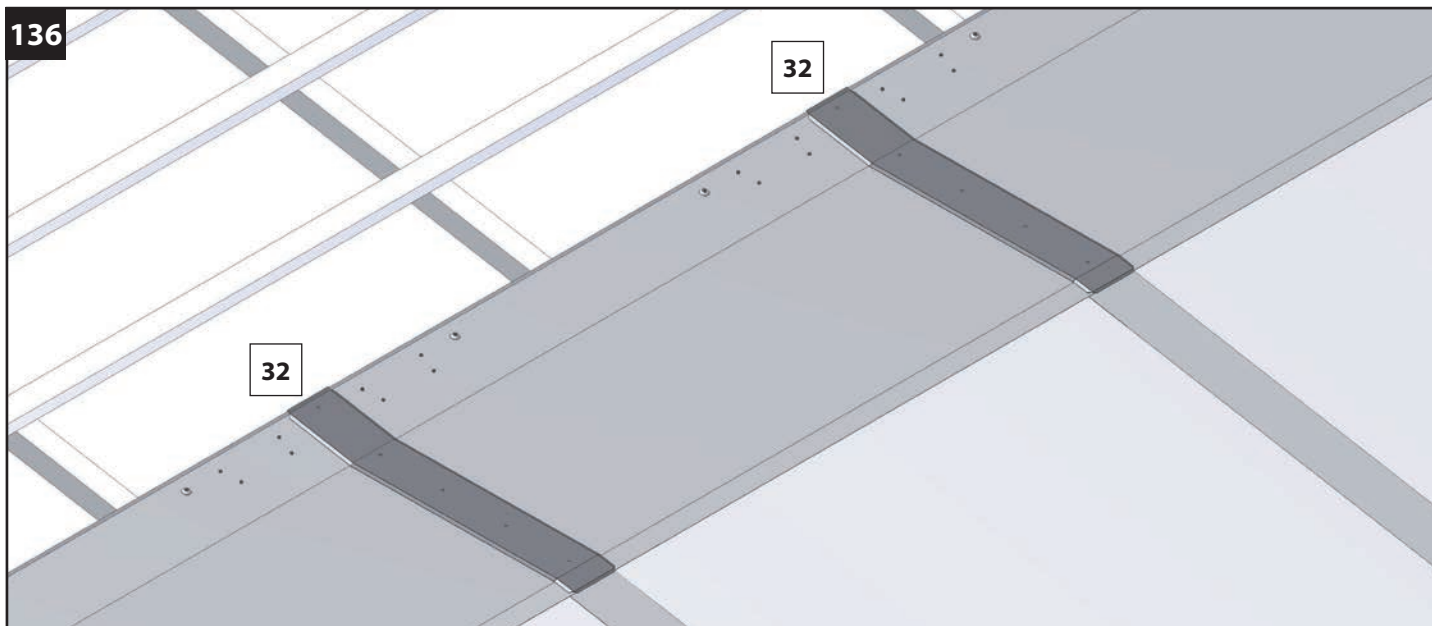

Indachmontage, zwei- mehrreihig (R2)
In-roof installation, double - multiple row (R2)
Montaggio a incasso sul tetto, a due - più file (R2)
Montage intégré en toiture, sur deux ou plusieurs rangs (R2)
Montaje integrado en el tejado, de dos o más filas (R2)



137

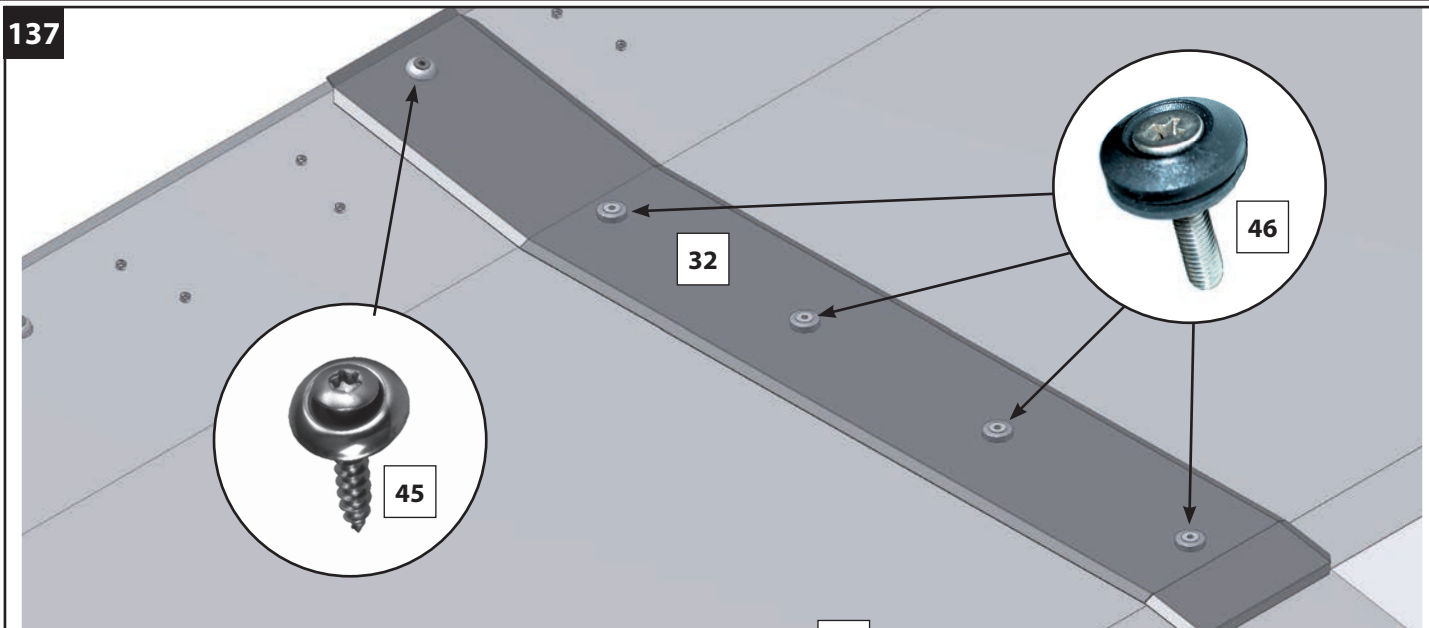

138

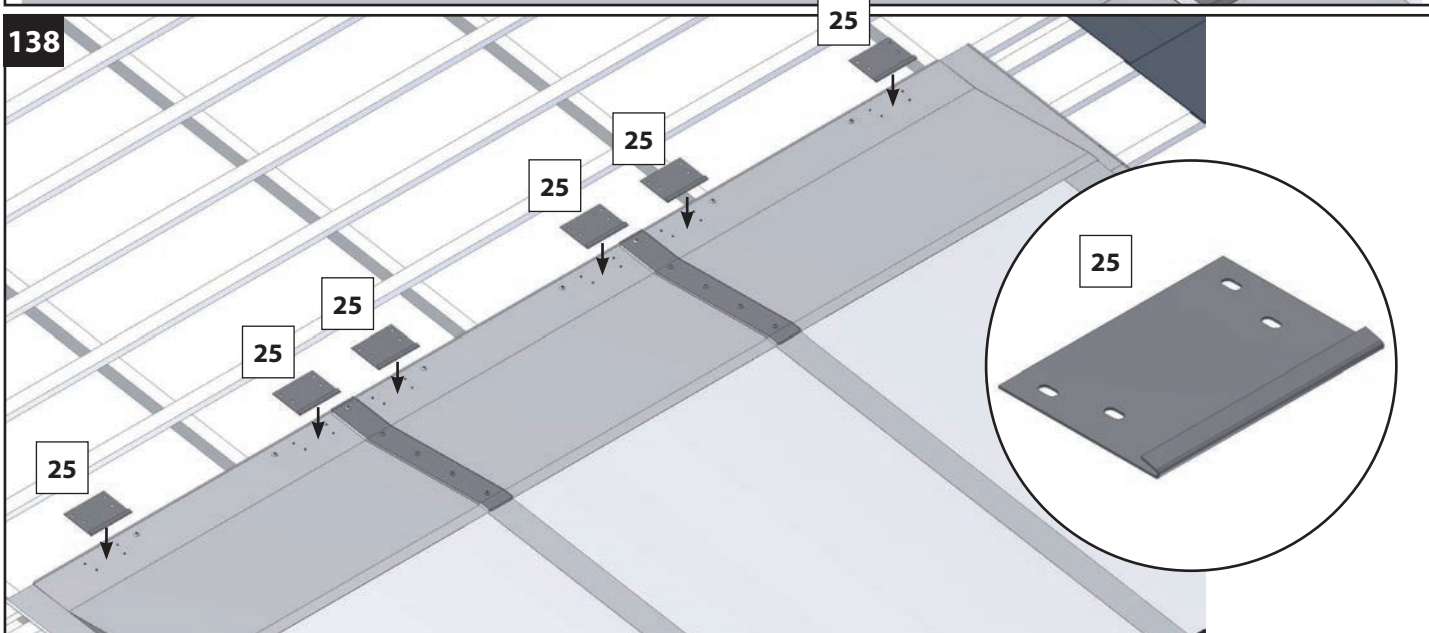

139

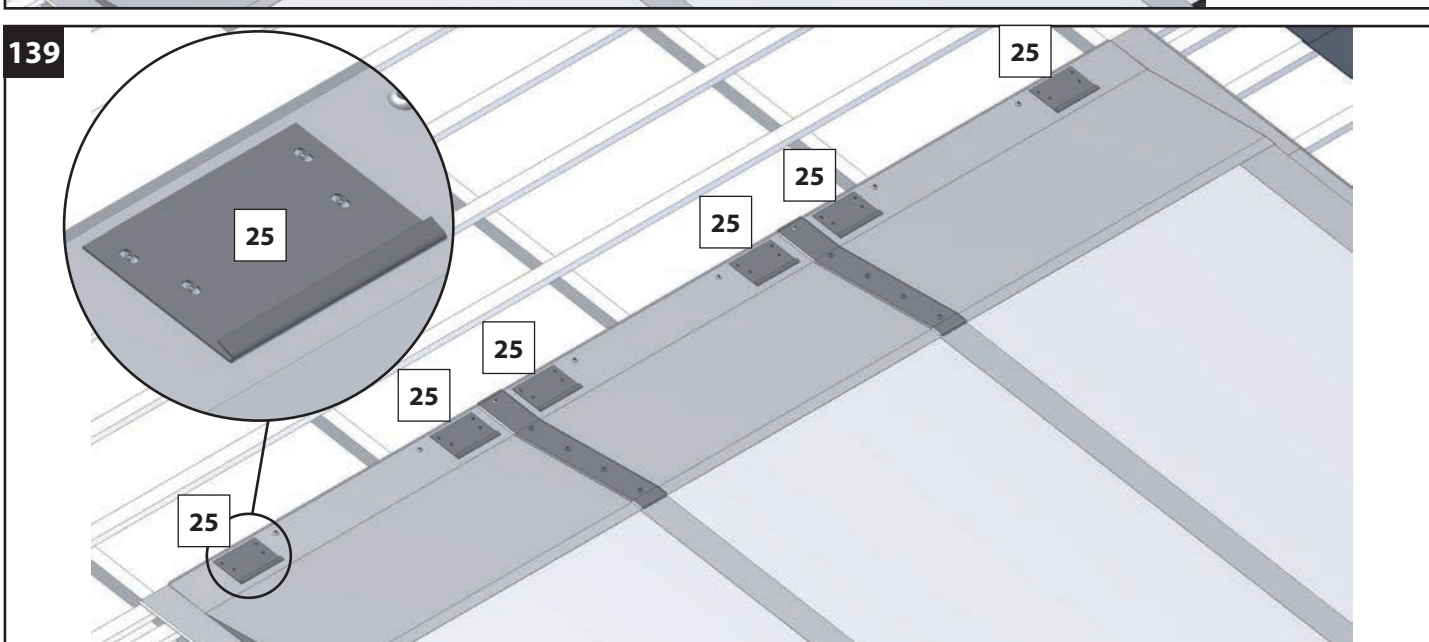

Indachmontage, zwei- mehrreihig (R2)
In-roof installation, double - multiple row (R2)
Montaggio a incasso sul tetto, a due - più file (R2)
Montage intégré en toiture, sur deux ou plusieurs rangs (R2)
Montaje integrado en el tejado, de dos o más filas (R2)



140

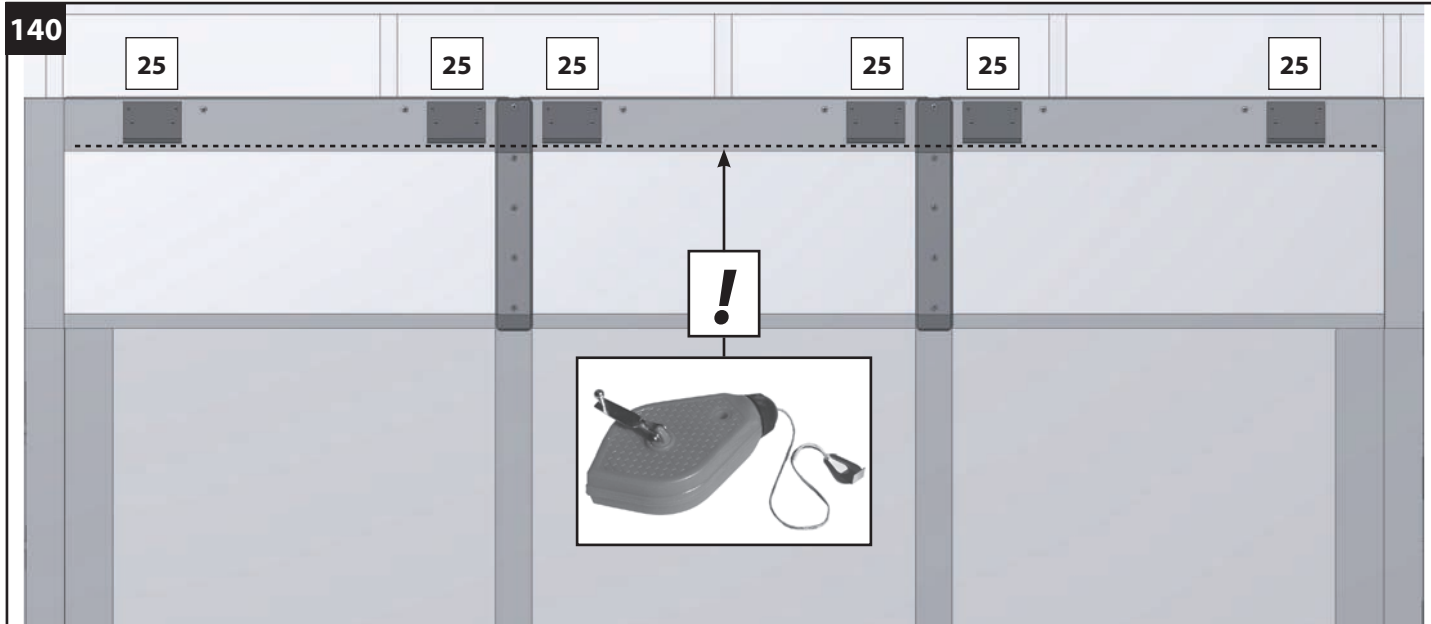

141

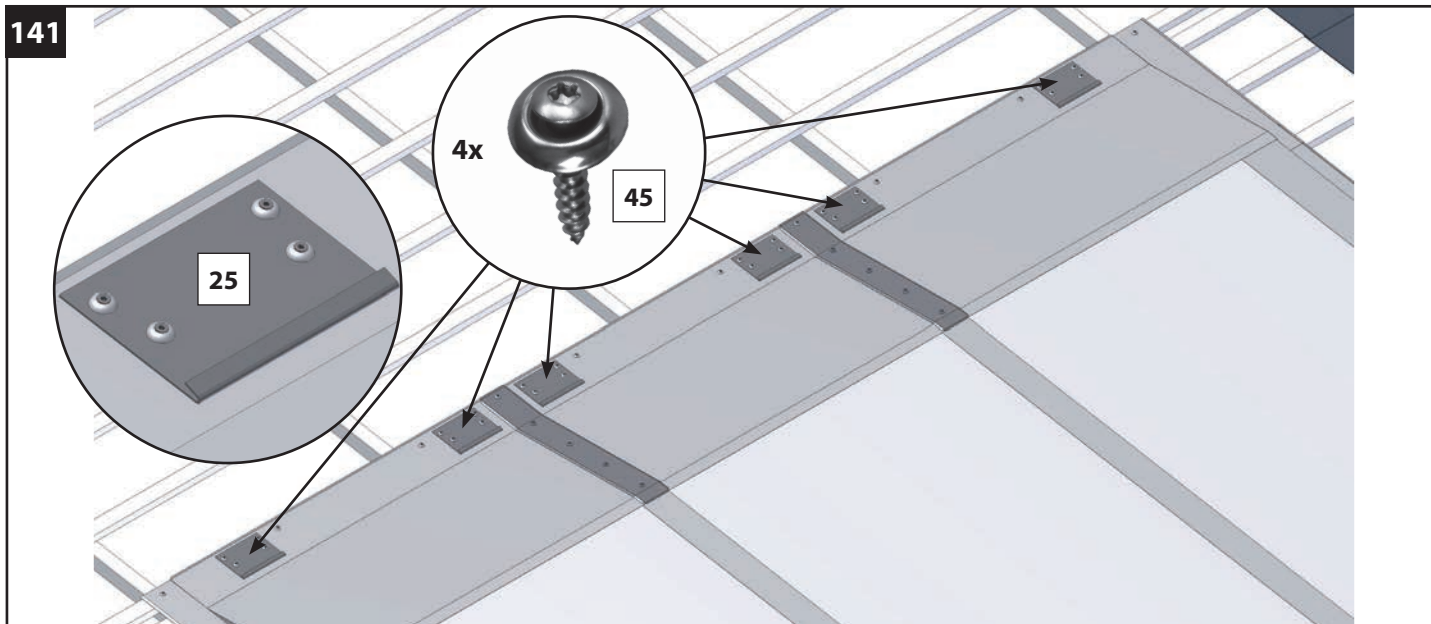



Kollektorverschaltung

Ein möglicher Vorschlag zur Verschaltung kann aus der nachfolgenden Skizze entnommen werden. Aufgrund der baulichen Gegebenheiten kann jedoch die Situation in der Praxis abweichen. Besteht ein Kollektorfeld aus mehr als 6 Kollektoren, so müssen entsprechende Vorkehrungen zur Kompensation der durch Temperaturschwankungen hervorgerufenen Wärmedehnung eingeplant (Dehnungsbögen und flexible Verrohrung) oder das Feld mehrmals parallel angefahren werden.

Collector connection

The drawing below shows a potential connection solution. Given the structural conditions, however, the situation can be different in practice. If a collector array comprises more than 6 collectors, the relevant provisions for compensating the heat expansion caused by temperature fluctuations must be included (expansion bends and flexible pipework) or the array will be started up repeatedly in parallel.

Collegamento collettore

Dal seguente schizzo si può ricavare una proposta per il collegamento. Tuttavia la situazione potrebbe scostarsi dalla realtà a causa di determinate caratteristiche architettoniche. Se un campo collettori è costituito da più di 6 collettori, è necessario pianificare provvedimenti adeguati (dilatatori a tubo curvato e tubature flessibili) per compensare la dilatazione termica causata dalle oscillazioni di temperatura oppure il campo deve essere costituito da più batterie in parallelo.

Raccordement des capteurs

Le schéma ci-après propose une possibilité de raccordement. En raison des conditions constructives, la situation peut différer dans la pratique. Si le champ de capteurs comprend plus de 6 capteurs, il convient de prévoir des mesures préventives correspondantes pour la compensation de la dilatation thermique provoquée par les variations de température (arcs de dilatation et tuyaux flexibles), ou le champ doit être traversé plusieurs fois en parallèle.

Sistema de conexión del colector

En el siguiente esquema encontrará una posible propuesta para el sistema de conexión. Pero la situación puede ser diferente en la práctica debido a factores arquitectónicos. Si un campo de colectores está compuesto por más de 6 colectores, se deberán planear las medidas correspondientes para la compensación de la dilatación térmica provocada por las oscilaciones de temperatura (dilatadores y tendido de tuberías flexible) o el campo deberá ser conectado varias veces en paralelo.

Rohrdurchmesser - Pipe diameter - Diametro del tubo - Diamètre de tube - Diámetro del tubo

Kollektorfeldgröße [m ²] Collector panel size Misura del campo collettori Grandeur du champ de capteurs Dimensiones del campo de colectores	~ 5	~ 7,5	~ 12,5	~ 25
Rohrdurchmesser Pipe diameter Diametro del tubo Diamètre de tube Diámetro del tubo	10 - 12	15	18	22
Rohrdurchmesser / Edelstahlwellrohr Pipe diameter / stainless steel corrugated pipe Diametro del tubo / tubo ondulato in acciaio inox Diamètre de tube / tube ondulé en acier spécial Diámetro del tubo / tubo indulado de acero fino	DN 16		DN20	

Massenstrom

Um eine gute Kollektorleistung zu gewährleisten, ist bis zu einer Kollektorfeldgröße von ca. 25 m² ein spezifischer Durchfluß von 30 l/m²h zu wählen.

Mass flow rate

To ensure the performance of the collector, a specific flow rate of 30 l/m²h is to be selected up to a collector panel size of approx. 25m².

Portata del fluido termovettore

Per garantire una buona prestazione del collettore deve essere scelto una portata di fluido termovettore specifica di 30 l/m²h per campi collettori di dimensioni dimensioni fino a 25 m².

Débit massique

Afin de garantir une rendement de capteur optimale, il faudra prévoir un débit spécifique de 30 l/m²h pour un champ de capteurs d'une surface allant jusqu'à 25 m².

Caudal másico

Para garantizar un buen rendimiento de los colectores se deberá elegir un caudal específico de 30 l/m²h para campos de colectores de hasta aprox. 25 m².



Druckverlust

Druckverlust pro Kollektor für Frostschutz / Wasser - Gemisch (40% / 60%), Wärmeträgertemperatur von 50 ° C.

Flow-through

Pressure loss collector for anti-freeze / water mixture (40% / 60%), Temperature of 50° C.

Flusso collettore

Perdita di pressione a collettore per la miscela di antigelo/acqua (40%/60%), Temperatura 50 °C.

Traversée du fluide

Perte de pression par capteur pour mélange antigel / eau (40% / 60%), Température 50° C.

Circulación

Pérdida de presión por colector para mezcla de anticongelante / agua (40% / 60%), Temperatura 50 °C.

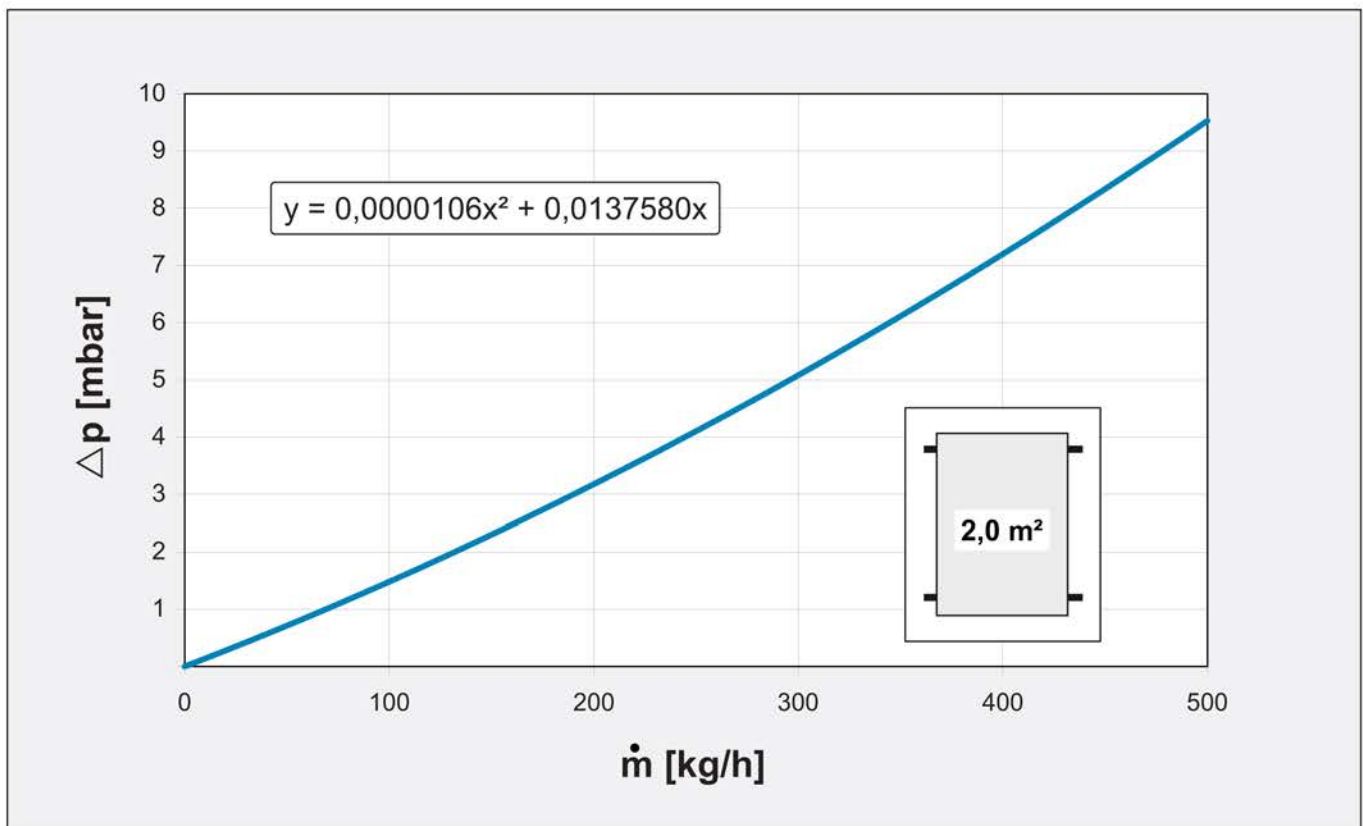



DE Durchflussrichtung
EN Flow direction
IT Direzione di flusso
FR Direction d'écoulement
ES Sentido del flujo

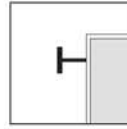

DE Endkappe
EN End cap
IT Tappo terminale
FR Capuchon final
ES Tapa terminal

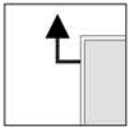

DE Vorlauf
EN Supply
IT Mandata
FR Aller
ES Ida

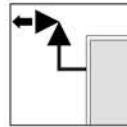

DE Endkappe mit Entlüfter
EN End cap with bleed valve
IT Tappo terminale con sfiato
FR Capuchon final avec ventilateur
ES Tapa terminal con purga de aire

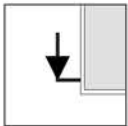

DE Rücklauf
EN Return
IT Riflusso
FR Retour
ES Retorno



DE Sperrventil
EN Stop valve
IT Valvola di ritenuta
FR Clapet antiretour
ES Válvula de corte

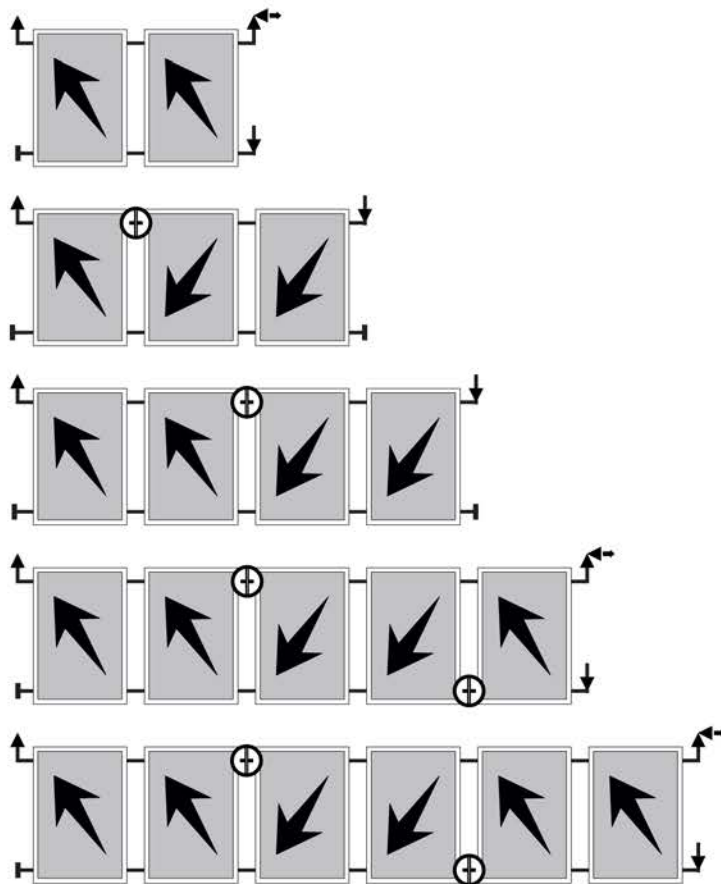

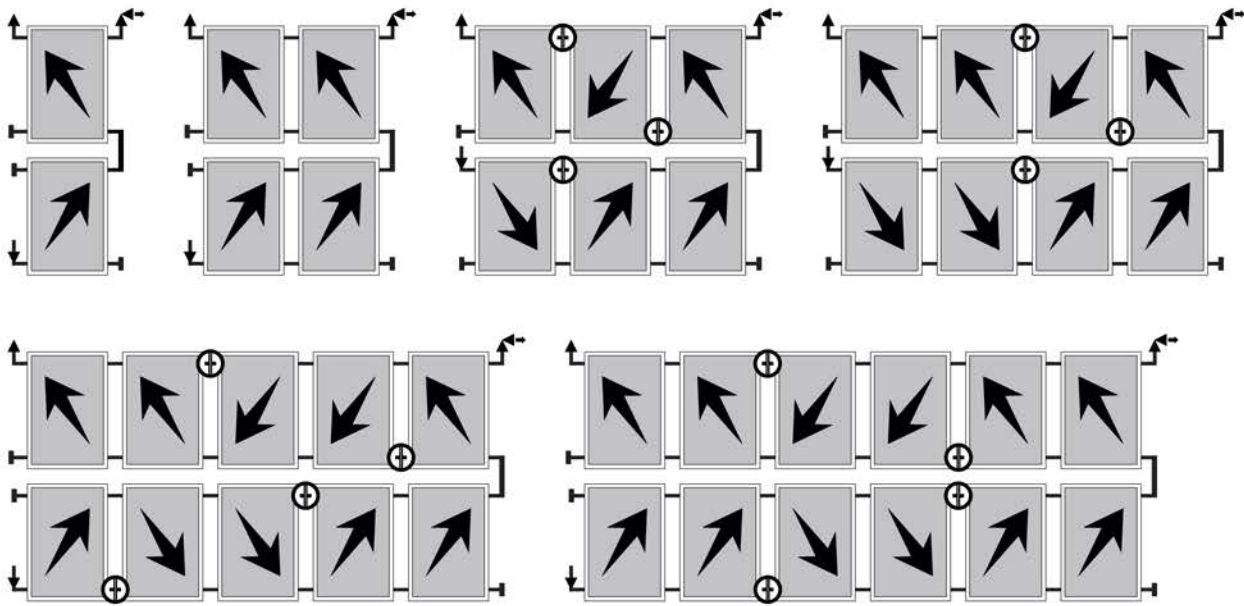

Gewährleistung und Garantie

Für die nicht bestimmungsgemäße Verwendung oder unzulässige Änderung der Montagekomponenten sowie sich daraus ergebender Folgen wird keine Haftung übernommen. Sämtliche Angaben und Instruktionen in dieser Anleitung beziehen sich auf den derzeitigen Entwicklungsstand. Bitte verwenden Sie stets die jeweils mit den Kollektoren mitgelieferte Montageanleitung. Verwendete Abbildungen sind Symbolfotos. Aufgrund möglicher Satz- und Druckfehler, aber auch der Notwendigkeit laufender technischer Veränderungen bitten wir um Verständnis, keine Haftung für die inhaltliche Richtigkeit übernehmen zu können. Auf die Geltung der Allgemeinen Geschäftsbedingungen in der gültigen Fassung wird verwiesen. Diese Montageanleitung enthält urheberrechtlich geschützte Eigeninformationen. Alle Rechte und Änderungen in dieser Montageanleitung sind vorbehalten.

Guarantee and Warranty

No liability will be assumed for use other than for the intended purpose or for inadmissible alteration of installation components or consequences thereof; likewise for failure to observe the installation instructions correctly. All information and instructions in this manual refer to the current state of development. Please always use the respective assembly instructions supplied with the collectors. Figures and illustrations used. Due to the possibility of setting and printing errors, and to the need for continuous technical change, please understand that we cannot accept liability for the correctness of the data. The current version of the General Terms of Business applies. All photographs used are for illustrative purposes only. These assembly instructions contain proprietary information protected by copyright laws. All rights and changes to these assembly instructions are reserved.

Garanzia

Per l'impiego non conforme alle istruzioni o per la modifica non autorizzata dei componenti di montaggio, e le eventuali conseguenze che ne potrebbero derivare, nonché per la mancata osservanza delle istruzioni per il montaggio, si declina ogni responsabilità. Tutti i dati e le istruzioni contenute nel presente manuale si riferiscono all'attuale livello tecnologico. Si prega di consultare sempre le istruzioni per il montaggio incluse nei collettori. Le illustrazioni impiegate sono rappresentazioni schematiche. A causa di possibili errori nella composizione e nella stampa, ma anche a motivo di necessarie modifiche tecniche chiediamo comprensione per il nostro diniego di responsabilità per la correttezza dei contenuti. Si rimanda alle condizioni generali di contratto nella loro versione al momento valida.

Garantie

La société décline toute responsabilité en cas d'emploi non-conforme ou de modification non autorisée des composants de montage et pour les conséquences en résultant, ainsi qu'en cas d'application non-conforme des instructions de montage. Toutes les données et informations contenues dans ce mode d'emploi se réfèrent au stade actuel de nos recherches. Veuillez à toujours utiliser le mode d'emploi qui correspond au capteur livré. Les illustrations utilisées sont des photos-types. Nous vous prions de nous accorder votre compréhension pour les éventuelles erreurs de mise en page et d'impression, ainsi que la nécessité d'effectuer des modifications techniques courantes. Pour ces raisons, nous déclinons toute responsabilité quant à l'exactitude des contenus. Chaque édition renvoie aux conditions générales de vente en vigueur.

Garantía

Se pierden los derechos de garantía en el caso de hacer un uso no adecuado o modificaciones no autorizadas de los componentes de montaje, por no seguir debidamente las instrucciones de montaje, así como para las consecuencias que de ello puedan surgir. Todos los datos e instrucciones de este manual se refieren al estado actual de desarrollo. Utilice siempre las instrucciones de montaje que se suministran con los colectores. Las imágenes utilizadas son fotos simbólicas. Debido a posibles fallos de maquetación y de impresión, así como por la necesidad de realizar continuamente cambios técnicos, le rogamos entienda que no podemos responsabilizarnos por una posible falta de exactitud. Nos remitimos a la vigencia de las condiciones generales de venta en la versión válida en cada caso.

