

atlantic

On est bien chez vous.

NÉFERTITI

RADIATEUR SÈCHE-SERVIENTTES ÉLECTRIQUE CONNECTÉ



Tous les outils et
conseils pour piloter
votre appareil

NOTICE D'UTILISATION
ET D'INSTALLATION

À CONSERVER PAR L'UTILISATEUR

FR

• MARQUE FRANÇAISE • RECOMMANDÉE PAR LES PROFESSIONNELS • SOLUTIONS CONNECTÉES



NÉFERTITI

RADIATEUR SÈCHE-SERVIETTES ÉLECTRIQUE CONNECTÉ



Tous les outils et conseils
pour piloter
votre radiateur
sèche-serviettes

BOÎTIER DE COMMANDE

Marche / Arrêt
(Appui long)

Température de consigne

Retour

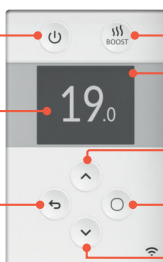

Activer / Désactiver le Boost
et/ou Séchage (selon modèle)

Mode sélectionné

Augmentation T° / Défiler
(Appui long : Défilement rapide)

Valider / Accéder aux menus

Diminution T° / Défiler
(Appui long : Défilement rapide)

Utilisez l'interrupteur mécanique marche/arrêt présent à l'arrière de votre appareil uniquement pour un arrêt prolongé (hors période de chauffe).

1 | JE METS EN MARCHÉ MON APPAREIL POUR LA PREMIÈRE FOIS

Appuyez sur n'importe quelle touche pour activer l'écran.

- Choisissez la langue : • Réglez le jour, le mois, l'année, l'heure et les minutes :

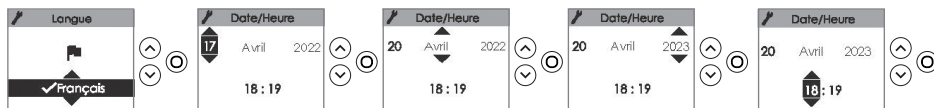

Les réglages par défaut (modifiables) sont :

- Mode MANUEL
- La température d'utilisation de la salle de bains : 19° C

2 | JE CHOISIS MON MODE DE FONCTIONNEMENT

Mode manuel : l'appareil suit la température réglée jusqu'à ce qu'un nouvel ordre soit donné.

- J'augmente ou je diminue la température avec \uparrow ou \downarrow (de 7°C à 28° C).

Programmation : l'appareil automatise l'évolution de la température sur la semaine en fonction des programmes (créneaux et températures) que vous allez définir. Elle permet d'adapter la température à votre rythme de vie.



À NOTER : je peux changer de mode à tout moment.



3 | JE PROGRAMME MON APPAREIL

Deux programmes d'utilisation sont prévus par défaut :

- Lundi à vendredi , 19°C de 6h00 à 9h00 et de 18h00 à 21h00
- Samedi et dimanche, 19°C de 8h00 à 12h00 et de 18h00 à 21h00

POUR ACTIVER LE MODE PROGRAMMATION

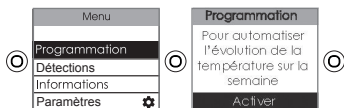

POUR MODIFIER LES PROGRAMMES PRÉ-DÉFINIS

et définir vos propres programmes (jusqu'à 3 programmes)

J'ai le choix entre me laisser guider par un assistant de programmation ou modifier directement dans le planning.

> J'UTILISE L'ASSISTANT DE PROGRAMMATION

Déterminez les températures souhaitées en cas de présence dans la salle de bains et d'absence.

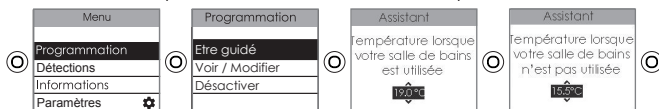

Déterminez une première journée type en indiquant les créneaux sur lesquels vous souhaitez que votre appareil chauffe et à quels jours de la semaine ce rythme correspond.

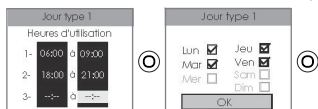

Vous avez la possibilité de déterminer une deuxième journée type si vous avez un rythme différent les autres jours de la semaine.

> JE CONSULTE OU MODIFIE LA PROGRAMMATION DIRECTEMENT DANS LE PLANNING

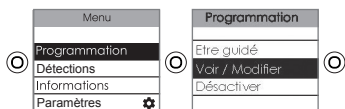

Pour modifier les programmes pré-définis.

> Il est possible de programmer un OFF (qui correspond à une température de 0°C) en baissant la température jusqu'au minimum dans chacun de ces deux parcours de programmation.

POUR DÉSACTIVER LA PROGRAMMATION

et revenir à 100% en mode manuel :

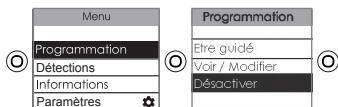

4 | J'UTILISE LE BOOST

Mon appareil est doté d'une soufflerie :

J'ai la possibilité :

- Soit de déclencher en même temps la soufflerie et la chauffe du cadre pour avoir chaud rapidement et augmenter la température de la pièce d'environ 3°C en moins de 15 minutes.



Pour arrêter avant la fin de la minuterie, appuyez sur

Je peux régler la durée du boost de 5 minutes à 1 heure. La durée est de 15 minutes par défaut.

- Soit de déclencher uniquement la chauffe du cadre pour sécher / chauffer mes serviettes plus rapidement.



Pour arrêter avant la fin de la minuterie, appuyez sur

Je peux régler la durée du boost de 5 minutes à 1 heure. La durée est de 15 minutes par défaut.

Mon appareil n'est pas doté d'une soufflerie :

J'ai la possibilité de déclencher un boost qui lance la chauffe du cadre pour chauffer la pièce et sécher/chauffer les serviettes plus rapidement.



Je peux régler la durée du boost de 5 minutes à 1 heure. La durée est de 15 minutes par défaut.

À la fin du boost, l'appareil revient au mode de fonctionnement précédent.

* En fonction du dernier boost utilisé

5 | JE M'ABSENTE PLUS DE 48 HEURES

Quel que soit le mode choisi, quand vous êtes absent plus de 48 H , nous conseillons de sélectionner la température Hors Gel (7 °C).

jusqu'à **7.0°**

À votre retour, réglez à nouveau la température de consigne pour revenir à un fonctionnement normal.

6 | JE VEUX QUE MON APPAREIL DÉTECTE MA FENÊTRE OUVERTE

La fonction de détection d'ouverture de fenêtre permet de détecter les variations de température liées à l'ouverture de fenêtre lorsque l'appareil est en mode Manuel et Programmation et d'éviter de chauffer inutilement. Cette fonction est active par défaut sur votre appareil.

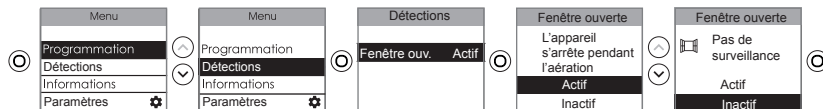

7 | JE VERROUILLE / DÉVERROUILLE LES COMMANDES

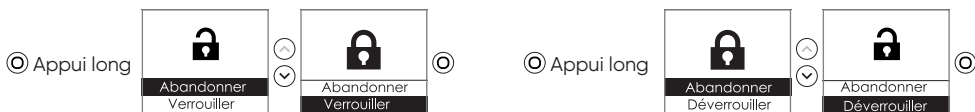

8 | J'ACCÈDE À LA NOTICE D'UTILISATION ET AUTRES INFORMATIONS



9 | JE PILOTE MON SÈCHE-SERVIETTES À DISTANCE

Téléchargez l'application gratuite Atlantic Cozytouch :



Pilotez vos solutions de confort thermique d'où vous voulez et quand vous le voulez.



Visualisez vos consommations et vos économies de chauffage.



Télécharger dans l'App Store



DISPONIBLE SUR Google Play



VOUS SOUHAITEZ AVOIR PLUS DE RENSEIGNEMENTS POUR LA PROGRAMMATION ?
www.atlantic.fr

Sommaire

Mise en garde	3
----------------------------	---

Installation et Entretien	5
Préparer l'installation de l'appareil.	5
Raccorder l'appareil	8
Entretien l'appareil	9
Nettoyer la soufflerie (selon modèle)	9
Recyclage	9
Déclaration de conformité.	10

Découverte	11
Fonctionnement du boîtier	11
L'interrupteur	11
Première mise en marche	12
Ecran de veille	12
Indicateur de chauffe	12

Utilisation	13
Choisir le mode de fonctionnement	13
Choisir ma température lors de l'utilisation de la salle-de-bains	14
Programmer mon appareil	15
Utiliser le Boost	20
Allumer / Eteindre mon appareil	21

Fonctions avancées	22
Maîtriser ma consommation	22
Accéder à l'assistance	22
Régler la date et l'heure	22
Utiliser un gestionnaire centralisé	23
Utiliser la fonction de détection d'ouverture et de fermeture de fenêtre	24
Gérer mon appareil depuis mon smartphone	25
Délester	28
M'absenter plus de 48 heures (Hors-Gel)	28
Bloquer l'accès aux commandes	28
Purgeur automatique	28
Faire d'autres réglages (Menu Expert)	29

Aide	32
-------------------	----

Caractéristiques	35
-------------------------------	----

Mise en garde



Attention surface très chaude. Caution hot surface.
ATTENTION : Certaines parties de ce produit peuvent devenir très chaudes et provoquer des brûlures. Il faut prêter une attention particulière en présence d'enfants et de personnes vulnérables.

- Il convient de maintenir à distance de cet appareil les enfants de moins de 3 ans, à moins qu'ils ne soient sous une surveillance continue.
- Les enfants âgés entre 3 ans et 8 ans doivent uniquement mettre l'appareil en marche ou à l'arrêt, à condition que ce dernier ait été placé ou installé dans une position normale prévue et que ces enfants disposent d'une surveillance ou aient reçu des instructions quant à l'utilisation de l'appareil en toute sécurité et en comprennent bien les dangers potentiels. Les enfants âgés entre 3 ans et 8 ans ne doivent ni brancher, ni régler, ni nettoyer l'appareil, et ni réaliser l'entretien de l'utilisateur.
- Cet appareil peut être utilisé par des enfants âgés d'au moins 8 ans et par des personnes ayant des capacités physiques, sensorielles ou mentales réduites ou dénuées d'expérience ou de connaissance, s'ils (si elles) sont correctement surveillé(e)s ou si des instructions relatives à l'utilisation de l'appareil en toute sécurité leur ont été données et si les risques encourus ont été appréhendés. Les enfants ne doivent pas jouer avec l'appareil. Le nettoyage et l'entretien par l'utilisateur ne doivent pas être effectués par des enfants sans surveillance.
- Cet appareil ne doit être branché ou raccordé, selon les règles et normes en application, que par une personne habilitée.
- Pour éviter tout danger pour les très jeunes enfants, il convient d'installer cet appareil de façon telle que le barreau chauffant le plus bas soit au moins 600 mm au-dessus du sol.
- Cet appareil ne doit être branché ou raccordé, selon les règles et normes en application, que par une personne habilitée.
- Si le câble d'alimentation est endommagé, il doit être remplacé par le fabricant, son service après-vente ou des personnes de qualification similaire afin d'éviter un danger.

- A la première mise en chauffe, une légère odeur peu apparaît correspondant à l'évacuation des éventuelles traces liées à la fabrication de l'appareil.
- La notice d'utilisation de cet appareil est disponible en vous connectant sur le site Internet du fabricant indiqué sur le bon de garantie présent dans cette notice.
- Un système de gestion d'énergie ou de délestage par coupure d'alimentation est incompatible avec nos appareils. Il détériore le thermostat.
- Pour des raisons de sécurité, il est formellement interdit de re-remplir les appareils. En cas de besoin, contactez un professionnel qualifié.
- Pour assurer un bon fonctionnement du ventilateur (selon modèle), il est recommandé de ne pas obstruer ou recouvrir la sortie d'air (notamment par une serviette). Cela risquerait de provoquer la mise en sécurité du ventilateur.
- Veillez à ne pas positionner de peignoir sur le boîtier de commande.
- Avant de procéder à l'entretien du radiateur sèche-serviettes, éteignez-le et laissez-le refroidir. Ne jamais utiliser de produits abrasifs et de solvants.
- Ne pas installer l'appareil juste en dessous d'une prise de courant.
- La surface de l'appareil pouvant être très chaude, veuillez prêter une attention particulière si vous y posez des vêtements délicats (ex : nylon,...). Assurez-vous que le linge ne décolore pas avant de le poser sur le sèche-serviettes.
- Une fois l'installation terminée, enlevez le film de protection plastique du boîtier de commande afin d'éviter tout risque d'ingestion et d'étouffement.
- Afin d'éviter tout danger dû au réarmement intempestif du coupe-circuit thermique, cet appareil ne doit pas être alimenté par l'intermédiaire d'un interrupteur externe, comme une minuterie, ou être connecté à un circuit qui est régulièrement mis sous tension et hors tension par le fournisseur d'électricité.

-Un appareil présumé à l'origine d'un sinistre doit rester sur site à la disposition des experts d'assurance, et le sinistré doit en informer son assureur. Tout remplacement doit se faire en accord avec l'assurance.



Les appareils munis de ce symbole ne doivent pas être mis avec les ordures ménagères, mais doivent être collectés séparément et recyclés.

La collecte et le recyclage des produits en fin de vie doivent être effectués selon les dispositions et les décrets locaux.



Points de collecte sur www.quefairedemesdechets.fr
Privilégiez la réparation ou le don de votre appareil !

PRÉPARER L'INSTALLATION DE L'APPAREIL

Règles d'installation

- Cet appareil a été conçu pour être installé dans un local résidentiel.
- L'installation doit être faite dans les règles de l'art et conforme aux normes en vigueur dans le pays d'installation.
- L'appareil doit être alimenté en 230V Monophasé 50Hz.
- Dans des locaux humides comme les salles de bains et les cuisines, vous devez installer le boîtier de raccordement au moins à 25 cm du sol. L'installation doit être équipée d'un dispositif de protection de type disjoncteur différentiel 30mA.
- **Tenir l'appareil éloigné d'un courant d'air susceptible de perturber son fonctionnement** (ex : sous une Ventilation Mécanique Centralisée, etc...).
- L'appareil doit être installé de façon telle que les interrupteurs et autres dispositifs de commande ne puissent pas être touchés par une personne dans la baignoire ou la douche.
- L'installation d'un appareil en altitude provoque une élévation de la température de sortie d'air (de l'ordre de 10°C par 1000 m de dénivelé). Il est fortement déconseillé de monter un appareil au-dessus d'une altitude de 1000 m (risque de mauvais fonctionnement).
- Respectez les distances minimales avec le mobilier pour l'emplacement de l'appareil.
- Ne pas installer d'étagère au-dessus des appareils verticaux.
- Vérifiez que la boîte de raccordement murale ne soit pas trop éloignée de l'appareil. Pour des raisons de sécurité, le câble d'alimentation ne doit pas être rallongé.
- Si votre appareil est équipé d'une soufflerie, il est préférable d'éviter que le boîtier de raccordement ne soit situé à l'arrière ou juste au-dessus du bloc de soufflerie.
- Utilisez des vis et chevilles adaptées à votre mur (béton, plaque de plâtre).
- **Ne pas l'installer juste en dessous d'une prise de courant.**

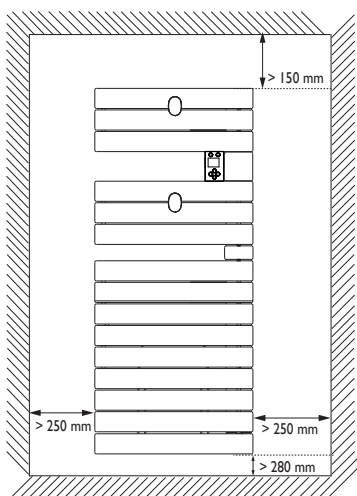

Respectez les distances minimales avec le mobilier pour l'emplacement de l'appareil.

Ne pas installer d'étagère au-dessus de l'appareil.

Le boîtier de puissance en bas de votre appareil doit être au minimum à 5 mm de distance de votre mur pour assurer une bonne aération.

Pour éviter tout danger pour les très jeunes enfants, il convient d'installer cet appareil de façon telle que le barreau chauffant le plus bas soit au moins 600 mm au-dessus du sol.

Votre appareil peut être installé dans le volume 2 de la salle de bains. Pour des raisons de sécurité, il est interdit de l'installer dans les volumes 0 et 1.

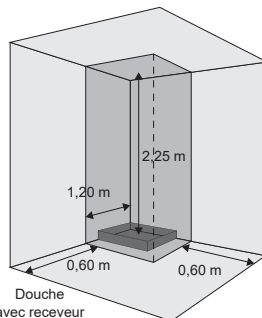
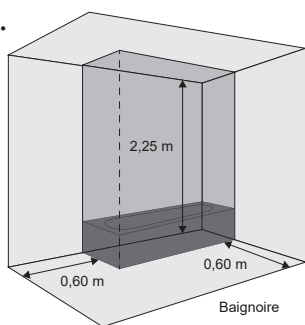

Volume 0

Volume 1

Volume 2

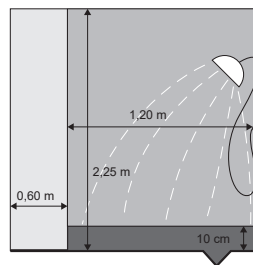
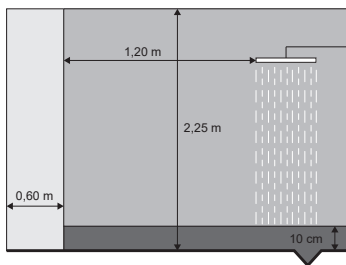
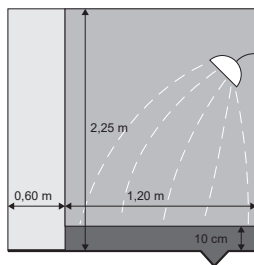

Pour installer votre appareil, utilisez la notice d'installation fournie avec le kit de fixation et suivez les instructions.

Zone d'emplacement optimal pour la détection d'ouverture de fenêtre.

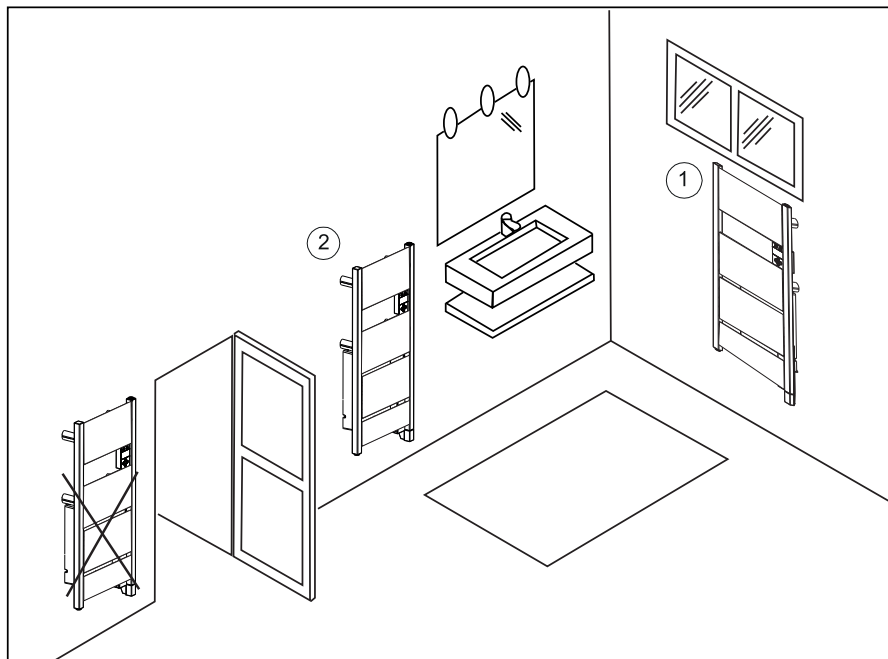

① = emplacement à privilégier

Image non contractuelle

② = autre emplacement

RACCORDER L'APPAREIL

Règles de raccordement

- L'appareil doit être alimenté en 230V Monophasé 50Hz.
- L'alimentation de l'appareil doit être directement raccordée au réseau après le disjoncteur et sans interrupteur intermédiaire.
- Le raccordement au secteur se fera à l'aide du câble de l'appareil par l'intermédiaire d'un boîtier de raccordement. Dans des locaux humides comme les salles de bains et les cuisines, il faut installer le boîtier de raccordement au moins à 25 cm du sol.
- **Le raccordement à la terre est interdit. Ne pas brancher le fil pilote (fil noir) à la terre.**
- L'alimentation doit être directement raccordée au réseau après le dispositif de coupure omnipolaire ayant une distance d'ouverture des contacts d'au moins 3 mm sans interrupteur intermédiaire.
- Si le câble d'alimentation est endommagé, il doit être remplacé par le fabricant, son service après-vente ou une personne de qualification similaire afin d'éviter un danger.
- Si vous utilisez le fil pilote et s'il est protégé par un différentiel 30mA (ex : salle de bains), il est nécessaire de protéger l'alimentation du fil pilote sur ce différentiel.
- Si vous voulez utiliser un délesteur, choisissez un délesteur à sortie fil pilote et non un délesteur à sortie de puissance, afin de ne pas détériorer le thermostat.

Schéma de raccordement de l'appareil

- Coupez le courant et branchez les fils d'après le schéma suivant :

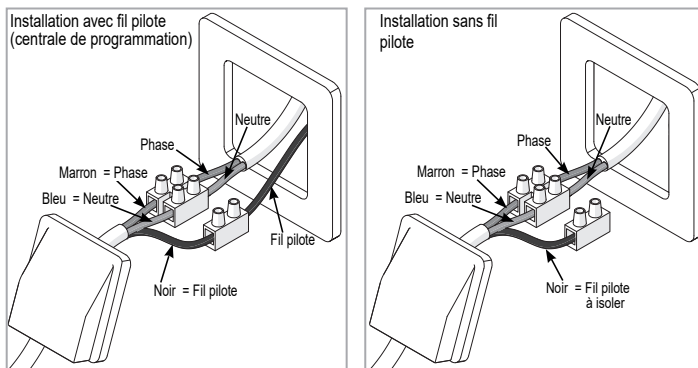

INSTALLER LES PATÈRES

Vous disposez de 2 patères amovibles.

1. Passez la vis (A) à travers la rondelle plastique de fixation arrière (B) et maintenez les ensemble d'une main ;
2. Assemblez la rondelle de fixation avant (C) à la patère (D) et maintenez les ensemble de l'autre main ;
3. Assemblez l'ensemble des pièces aux lames de votre appareil en tournant la patère dans la direction indiquée sur le schéma (*en maintenant la vis arrière bien enfoncée avec votre autre main*).

À noter : une fois les rondelles en plastique en contact avec les lames, serrez la patère en la tournant sur 2 tours au maximum

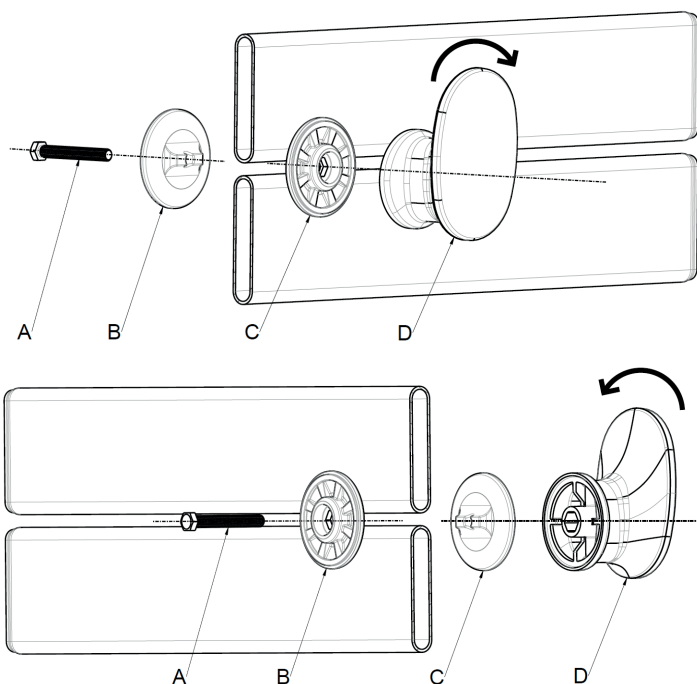

ENTREtenir L'APPAREIL

Avant toute action d'entretien, coupez l'alimentation électrique de l'appareil. Pour conserver les performances de l'appareil, il est nécessaire, environ 1 fois par mois, d'effectuer son dépoussiérage.

Ne jamais utiliser de produits abrasifs et de solvants.

NETTOYER LA SOUFFLERIE (SELON MODÈLE)

Nettoyez avec un aspirateur les grilles d'entrée et de sortie d'air. La soufflerie est équipée d'un filtre anti-poussière qui, lorsqu'il est saturé, peut provoquer son arrêt (un code erreur Err 6 s'affiche sur l'écran du boîtier de commande).

Surchauffe ventilateur

Nettoyer le filtre et vérifier que rien n'obstrue l'entrée ou la sortie d'air du ventilateur (Erreur 06)



Continuer

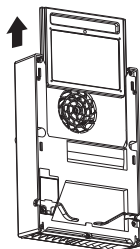
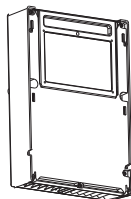

Surchauffe ventilateur

Attendre quelques minutes avant de relancer le BOOST



Continuer

Pour une meilleure utilisation, nettoyez votre filtre régulièrement.

DÉCLARATION DE CONFORMITÉ

DIRECTIVE RED 2014/53/UE(*)

Par la présente, Atlantic Industrie déclare que l'équipement référencé ci-dessous est conforme aux exigences essentielles de la directive RED 2014/53/UE.

La déclaration de conformité UE complète de cet équipement est disponible à l'adresse internet suivante : <https://www.atlantic.fr/Declaration-conformite-UE-RED>.

Désignation :	Sèche-serviettes avec carte radio
Modèles :	LPOMTD1W / LPOMETD1W

Caractéristiques :

Bandes de fréquence radio utilisées par l' Emetteur-Récepteur :

2400 à 2483,5 MHz

Puissance de radiofréquence maximale : < 20dBm.

Température d'utilisation : mini -10°C ; Maxi +55°C.

Équipement Hertzien de Classe 2 : peut être mis sur le marché et mis en service sans restriction.

Portée radio : de 100 à 300 mètres en champ libre, variable selon les équipements associés (portée pouvant être altérée en fonction des conditions d'installation et de l'environnement électromagnétique)

La conformité aux normes radio et Compatibilité électromagnétique a été vérifiée par l'organisme notifié 0081 : LCIE France, Fontenay aux Roses.

Découverte

FONCTIONNEMENT DU BOÎTIER

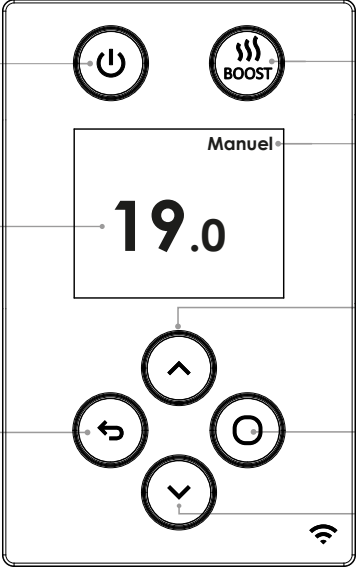

Marche / Arrêt
(Appui long)

Température de consigne

Retour

Activer / Désactiver le Boost et/ou Séchage (selon modèle)

Mode sélectionné

Augmentation T° / Défiler (Appui long : Défilement rapide)

Valider / Accéder aux Menus

Diminution T° / Défiler (Appui long : Défilement rapide)

L'INTERRUPTEUR

Un interrupteur Marche/Arrêt est situé derrière l'appareil (côté droit, en position I à la livraison de l'appareil).

Utilisez l'interrupteur uniquement pour un arrêt prolongé (hors période de chauffe).

Pour éteindre temporairement l'appareil, utilisez  (appui long).

Le bouton Marche/Arrêt vous permet de mettre votre appareil en veille. En revanche, l'interrupteur coupera entièrement l'alimentation de votre appareil et il vous sera nécessaire de reparamétrer l'heure et la date par la suite.

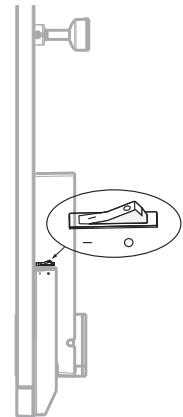

PREMIERE MISE EN MARCHÉ

Appuyez sur n'importe quelle touche pour activer l'écran.

- **Choisissez la langue.**



- **Réglez le jour, le mois, l'année, l'heure et les minutes**

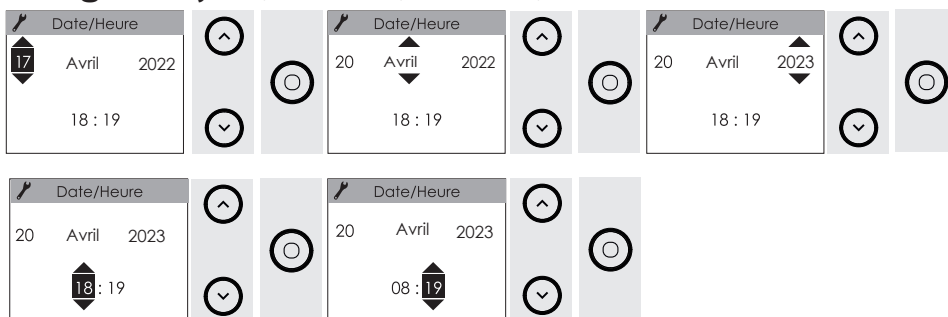

- **Les réglages par défaut (modifiables) sont :**
 - Mode MANUEL
 - Température d'utilisation de la salle de bains : 19° C

ECRAN DE VEILLE

L'appareil est en veille. Il ne chauffe pas.

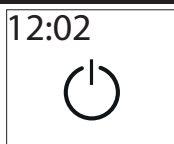

La fonction Boost est disponible.

INDICATEUR DE CHAUFFE

«Maintien en température» s'affiche lorsque l'appareil est en chauffe stabilisée pour maintenir la température de consigne.



«Montée en température» s'affiche lorsque l'appareil est en chauffe croissante pour atteindre la température de consigne.



Utilisation

CHOISIR LE MODE DE FONCTIONNEMENT

L'appareil propose deux modes de fonctionnement modifiables directement depuis le boîtier de l'appareil ou depuis l'application Cozytouch ®.

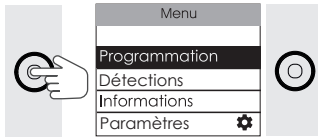

- Le Mode Manuel : l'appareil suit la température que vous avez choisie. Il est actif par défaut.

En mode Manuel, l'appareil peut suivre la programmation d'un gestionnaire centralisé.

- La programmation : l'appareil automatise l'évolution de la température sur la semaine. Par défaut, la température lors des périodes de présence est de 19°C, lors de périodes d'absence de 15,5°C.
- En Programmation, deux programmes d'utilisation sont prévus par défaut et sont modifiables.

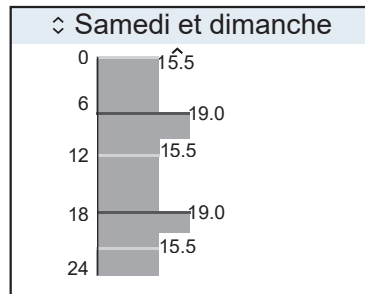
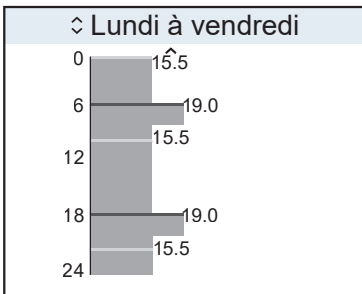

- lundi à vendredi , 19°C de 6h à 9h et de 18h à 21h ;
- samedi et dimanche, 19°C de 8h à 12h et de 18h à 21h.



- 💡 **Bon à savoir :** Si vous programmez votre appareil et que vous souhaitez revenir au mode Manuel, il suffit de désactiver la programmation.

Programmation
Etre guidé
Voir / Modifier
Désactiver

CHOISIR MA TEMPÉRATURE LORS DE L'UTILISATION DE LA SALLE-DE-BAINS

Je peux augmenter ou diminuer la température avec  ou  (de 7°C à 28° C).

Si ma programmation est active, la modification de la température sera effective pendant 2 heures (par défaut), puis reviendra à l'état initial de votre programmation (dérogation).

Il est possible de modifier la durée de 1h à 24h par pas de 1h.

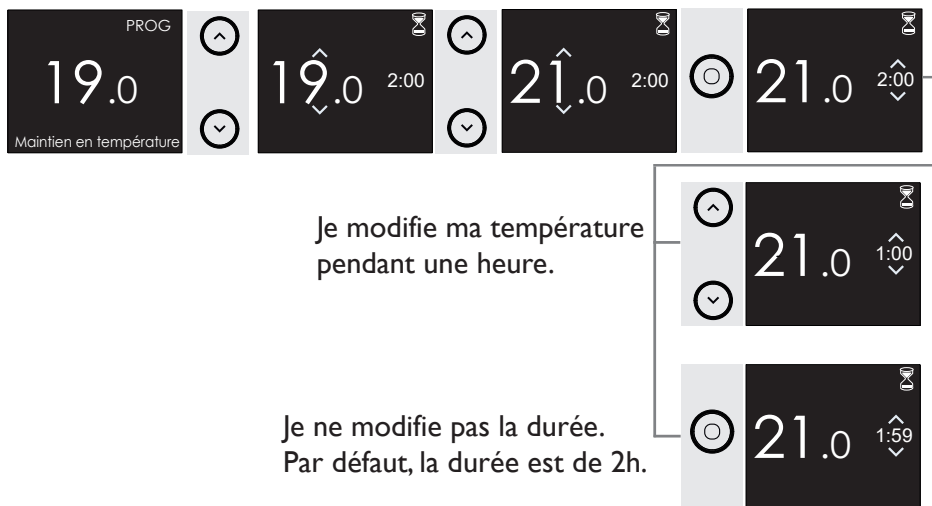

Bon à savoir : 1°C de moins peut vous faire réaliser jusqu'à 12% d'économies d'énergie, pensez-y !

PROGRAMMER MON APPAREIL

Vous pouvez choisir de définir ou modifier la programmation soit directement sur le boîtier de l'appareil, soit via l'application Cozytouch®.

À noter : l'appareil anticipe automatiquement la chauffe en fonction de la programmation définie pour un confort optimal et de façon à ce que la température souhaitée soit atteinte au moment où vous utilisez la pièce. Il s'agit de la fonction « anticipation de chauffe ». Cette fonction est activée par défaut sur votre appareil. Voir page 29 pour la désactiver.

J'active le mode Programmation dans le Menu :

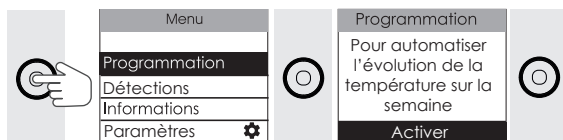

Je choisis entre me laisser guider par l'assistant de programmation ou modifier directement dans le planning :

• Je choisis de me laisser guider par l'assistant de programmation :

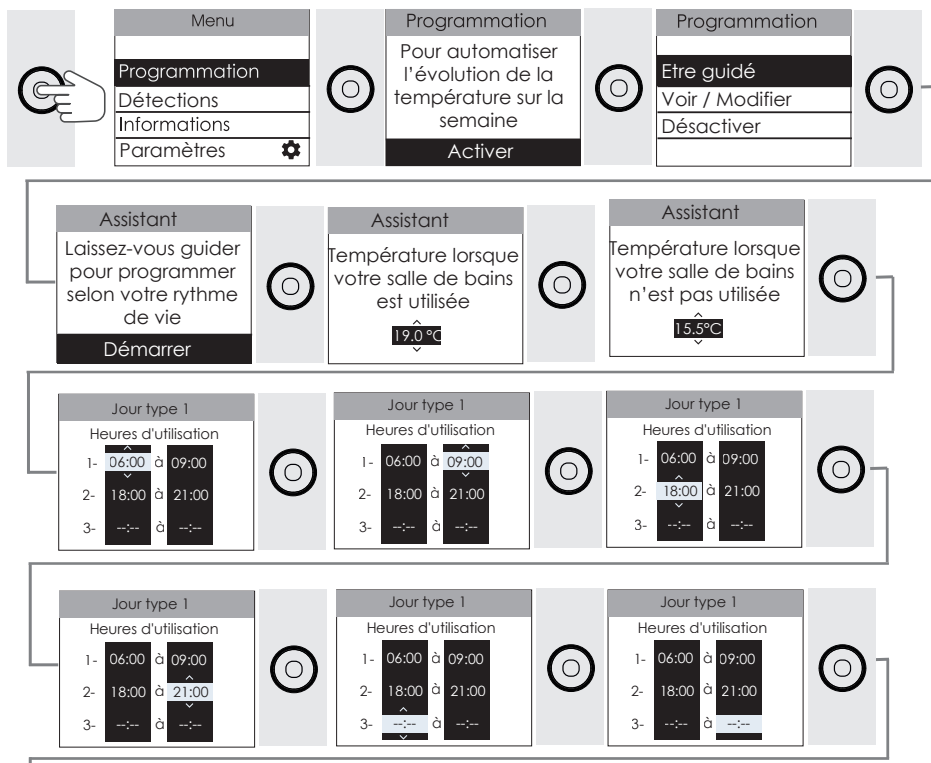

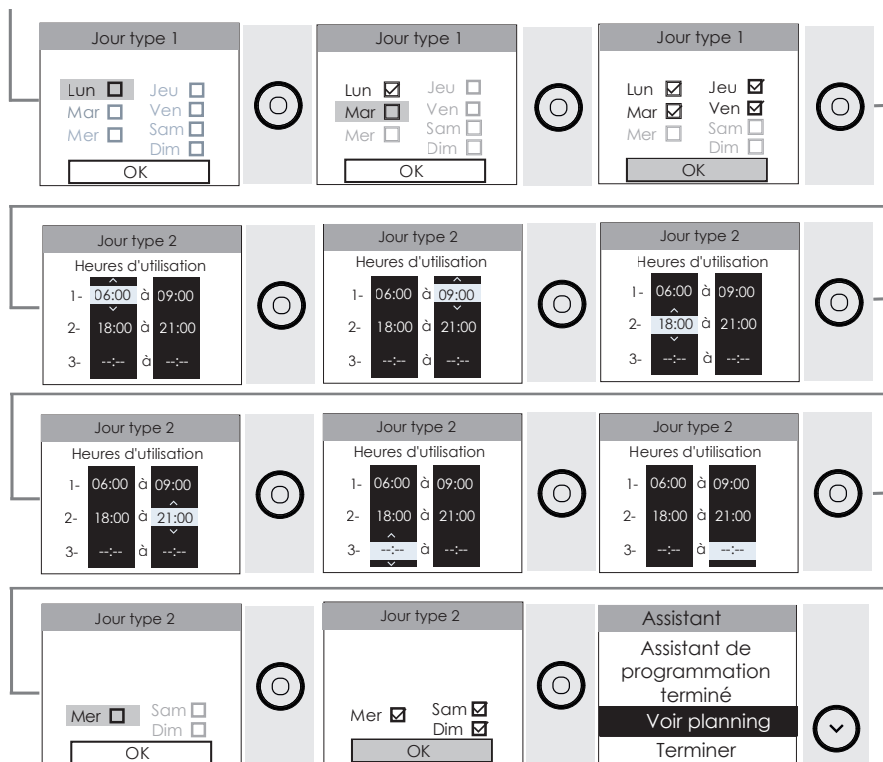

Je souhaite ne programmer qu'une seule plage :

Pour supprimer la deuxième plage de programmation et passer à l'étape suivante, appuyez sur la flèche du haut jusqu'à atteindre --:-- (juste après 23h45).

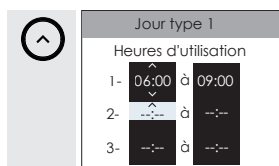

 **Bon à savoir :** après une coupure de courant, la programmation est conservée. Un nouveau réglage du jour et de l'heure peut être nécessaire si l'appareil n'est pas appairé dans l'application Cozytouch. Si votre appareil est appairé, l'heure et la date se remettent à jour automatiquement.

L'écart de temps minimum entre deux créneaux de chauffe est de 60 min.

Lorsque l'appareil est relié à une programmation centralisée via le fil pilote (la programmation est désactivée), il suit les ordres du gestionnaire centralisé de votre installation.

Lorsque la programmation est activée, seuls les ordres prioritaires (ARRET et HG) sont pris en compte.

Vous avez la possibilité de programmer un OFF qui correspond à une température de 0°C en baissant la température au minimum.

• Je choisis de modifier directement dans le planning :

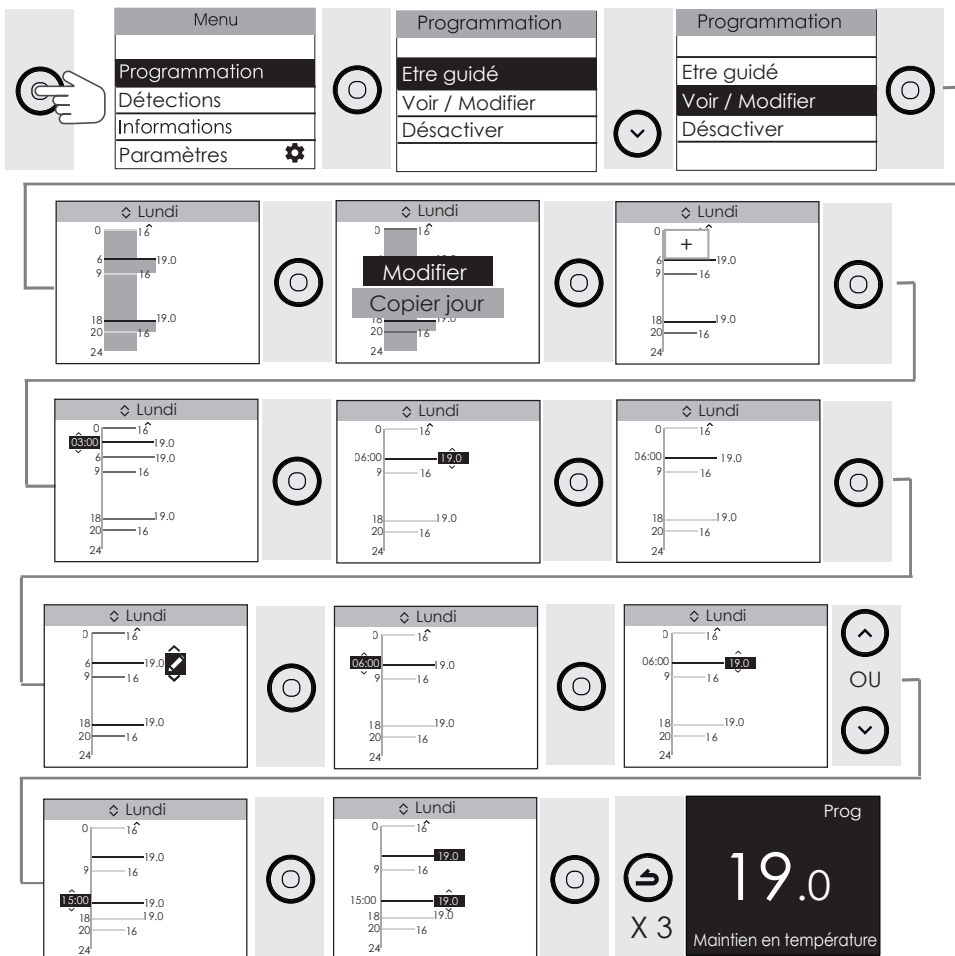

MISE EN GARDE

INSTALLATION

DÉCOUVERTE

UTILISATION

FONCTIONS AVANCÉES

AIDE

Je copie une plage de programmation :

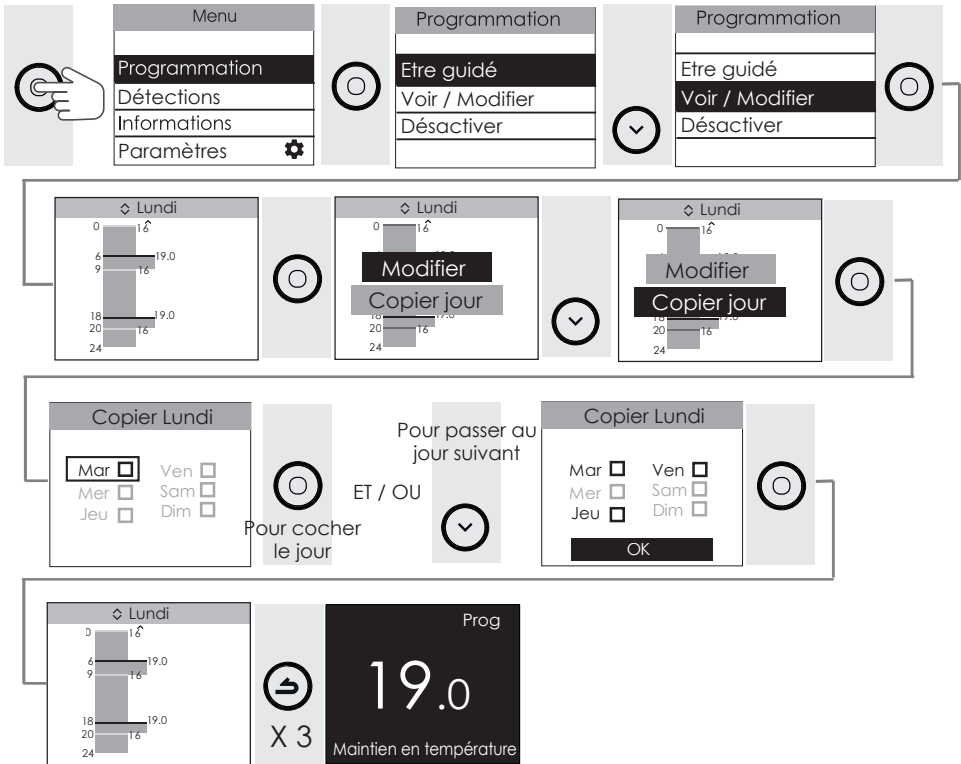

Je supprime une plage de programmation

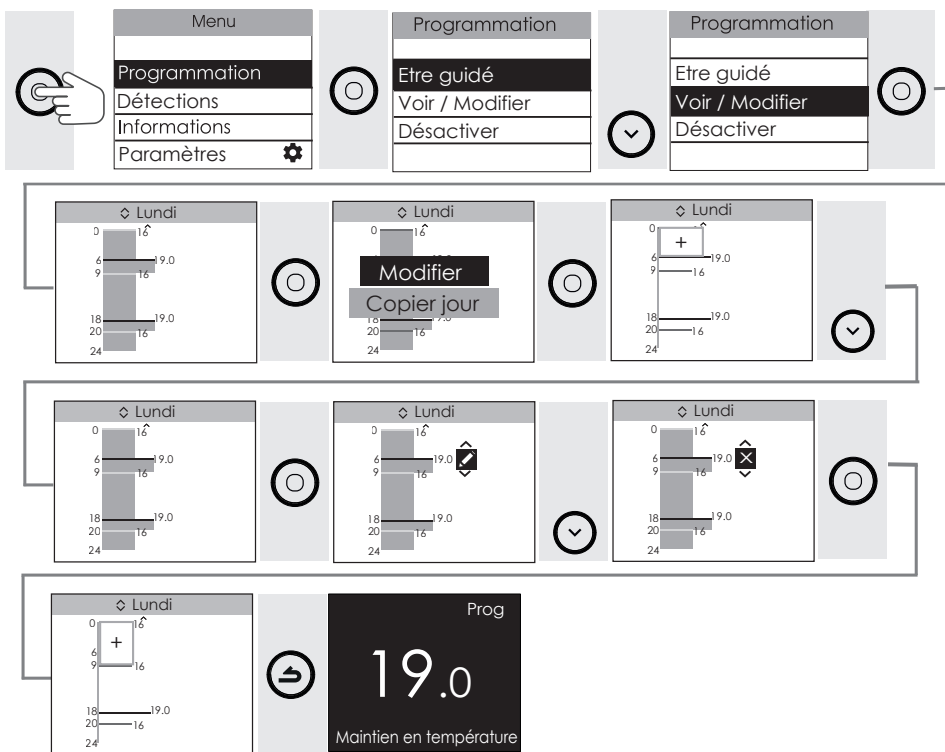

Je désactive la programmation : Mode Manuel

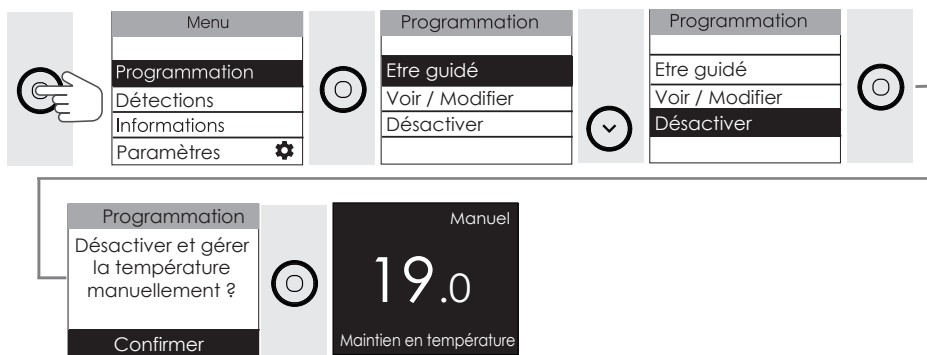

UTILISER LE BOOST

La fonction boost permet d'augmenter la température de la salle de bains plus rapidement. Elle vous permet de chauffer la pièce, chauffer et sécher les serviettes plus rapidement. Dans le cas de modèles avec soufflerie, vous pouvez choisir d'activer la chauffe du cadre seul ou avec la soufflerie.

J'ai un modèle avec soufflerie, je peux :

- Déclencher en même temps la soufflerie et la chauffe du cadre pour avoir chaud rapidement et augmenter la température de la pièce de 3°C en moins de 15 minutes (peut varier en fonction de l'isolation, du volume de la pièce et de la position du sèche-serviettes).

Pour lancer le Boost, appuyez sur la touche  (1 ou 2 fois en fonction du dernier Boost utilisé). Vous pouvez régler la durée du Boost de 5 minutes à 1 heure avec  ou . La durée est de 15 minutes par défaut.

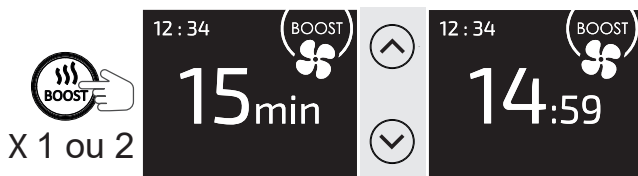

Pour arrêter avant la fin de la minuterie, appuyez sur .

- Déclencher uniquement la chauffe du cadre et sécher / chauffer mes serviettes plus rapidement.

Pour lancer le boost, appuyez sur la touche  (1 ou 2 fois en fonction du dernier Boost utilisé). Vous pouvez régler la durée du boost de 5 minutes à 1 heure avec  ou . La durée est de 15 minutes par défaut.



Pour arrêter avant la fin de la minuterie, appuyez sur .

J'ai un modèle sans soufflerie, je peux :

- Déclencher un Boost qui lance la chauffe du cadre pour chauffer la pièce et sécher / chauffer mes serviettes plus rapidement.

Pour lancer le Boost, appuyez sur la touche . Vous pouvez régler la durée du Boost de 5 minutes à 1 heure avec  ou . La durée est de 15 minutes par défaut.



Pour arrêter avant la fin de la minuterie, appuyez sur .

ALLUMER / ETEINDRE MON APPAREIL



Bon à savoir : vérifiez que l'interrupteur situé derrière l'appareil est positionné sur .

MISE EN GARDE

INSTALLATION

DÉCOUVERTE

UTILISATION

FONCTIONS AVANCÉES

AIDE

Fonctions avancées

MAÎTRISER MA CONSOMMATION

Sur mon appareil ou depuis mon application Cozytouch®, je peux visualiser la consommation en KWh ainsi que l'estimation en euros. Le compteur se déclenche dès la première mise en service du sèche-serviettes.

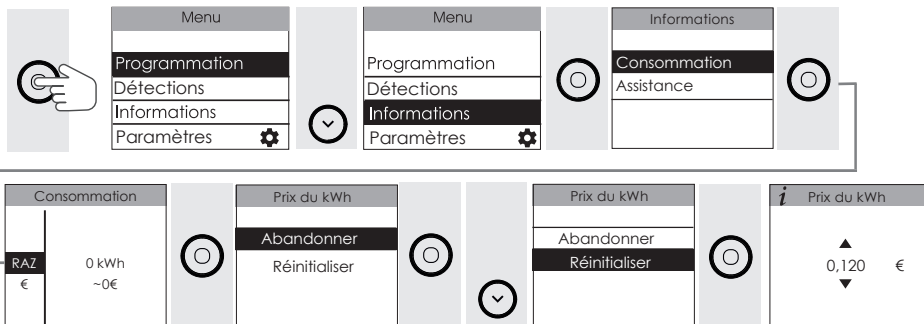

ACCÉDER À L'ASSISTANCE

Sur mon appareil, je peux accéder à la notice d'utilisation.

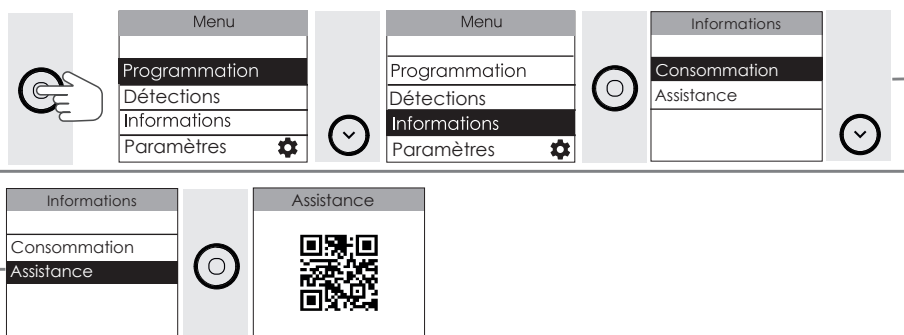

RÉGLER LA DATE ET L'HEURE

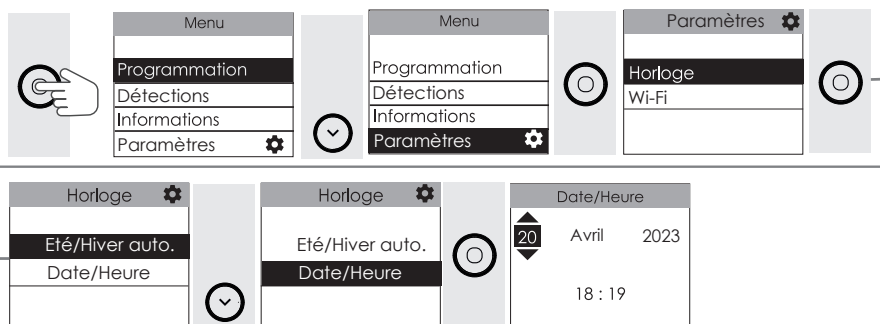

MISE EN GARDE

INSTALLATION

DÉCOUVERTE





UTILISATION

FONCTIONS AVANCÉES

AIDE

UTILISER UN GESTIONNAIRE CENTRALISÉ

Pour utiliser le gestionnaire centralisé, votre appareil doit être en Mode Manuel. L'appareil suit les ordres du gestionnaire centralisé de votre installation par liaison Fil Pilote. Il affichera les ordres qui sont envoyés par votre gestionnaire. Les opérations de pilotage sont à faire à partir de votre gestionnaire centralisé (suivez les instructions de la notice de votre gestionnaire).

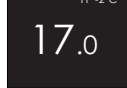
	Le gestionnaire envoie un ordre Hors Gel : l'appareil maintiendra une température de 7°C.
	Le gestionnaire envoie un ordre de délestage : l'appareil ne chauffe plus.
	Le gestionnaire envoie un ordre Eco : la température sera abaissée de -3.5°C
	Le gestionnaire envoie un ordre de -1°C : la température sera abaissée de 1°C.
	Le gestionnaire envoie un ordre de -2°C : la température sera abaissée de 2°C.

Le fil pilote doit être raccordé. Lors des périodes d'abaissement, votre appareil affichera les ordres envoyés par le fil pilote.

Il est possible de modifier la température lorsque l'appareil est en mode MANUEL avec un ordre d'abaissement Eco, -1°C ou -2°C. Cette modification de la température est maintenue jusqu'au changement d'ordre sur le Fil Pilote.



Il est possible d'annuler la modification de température temporaire en appuyant sur la touche Retour.



UTILISER LA FONCTION DE DÉTECTION D'OUVERTURE ET DE FERMETURE DE FENÊTRE

La fonction de détection d'ouverture et de fermeture de fenêtre permet de détecter les variations de température liées à l'ouverture de vos fenêtres et d'éviter de chauffer inutilement. L'appareil passe automatiquement en Hors Gel (7°C) lorsqu'il détecte une chute significative de température (le temps de détection est variable).

Recommandation d'installation pour la détection d'ouverture de fenêtre :

Afin de profiter au mieux de cette fonction, votre appareil doit être positionné près de la fenêtre, sans interposition d'un meuble ou autre objet imposant et il est préférable d'éviter de le positionner près de la porte d'entrée de la salle de bains ou salle de douche (la détection pourrait être perturbée par les courants d'air occasionnés par les ouvertures de porte). La qualité de la détection d'ouverture de fenêtre dépendra en effet de nombreux facteurs tels que l'emplacement de l'appareil, la rapidité de chute de la température dans la pièce, etc...

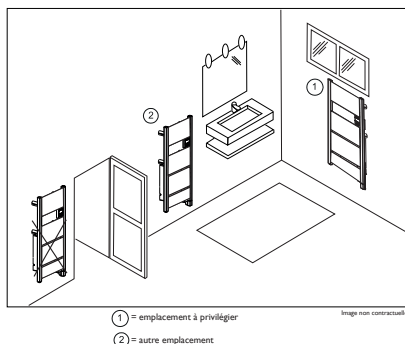

En cas de détection d'ouverture de fenêtre (quand la fonction est active), le message suivant apparaît sur le boîtier de commande :

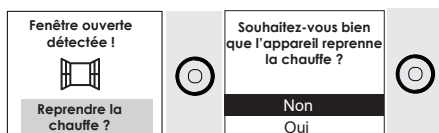

La chauffe de l'appareil reprendra si vous la réactivez en sélectionnant «Oui» sur l'interface de commande ou si l'appareil détecte une augmentation significative de la température. Après la reprise de la chauffe, l'appareil reprendra son rythme en fonction du mode défini initialement (manuel ou programmation).

Pour désactiver la fonction de détection d'ouverture de fenêtre :

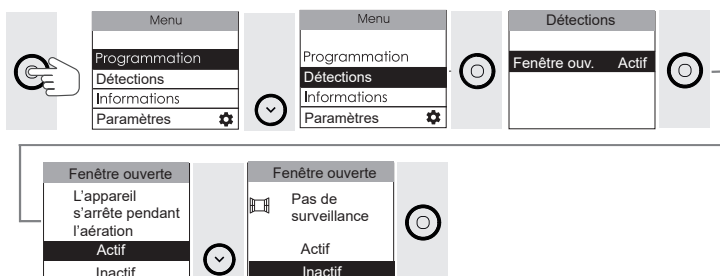

Cette fonction est compatible avec les modes Manuel et Programmation.

Elle sera cependant automatiquement suspendue lorsque le boost est actif et jusqu'à 60 min après l'arrêt de ce dernier.

GÉRER MON APPAREIL DEPUIS MON SMARTPHONE

Cet appareil est compatible avec notre Offre Cozytouch®.

Accessoires nécessaires :

- Application Cozytouch® compatible iOS et Android. Téléchargement gratuit sur App Store ou Google Play ;
- Box d'accès à internet.

Cette installation vous permet de piloter, programmer, contrôler votre (vos) appareil(s) à distance, via un smartphone ou une tablette.

Vous pouvez par exemple modifier la température de consigne, gérer vos absences en indiquant votre date de retour, visualiser la consommation de vos appareils, changer de mode, réaliser votre programmation, activer la fonction boost.

Connectez votre appareil

Effectuez ensuite toutes les opérations de connexion ou de pilotage à partir de l'application (suivez les instructions affichées sur votre smartphone ou votre tablette).

RETROUVEZ LE CODE PIN DU WI-FI™

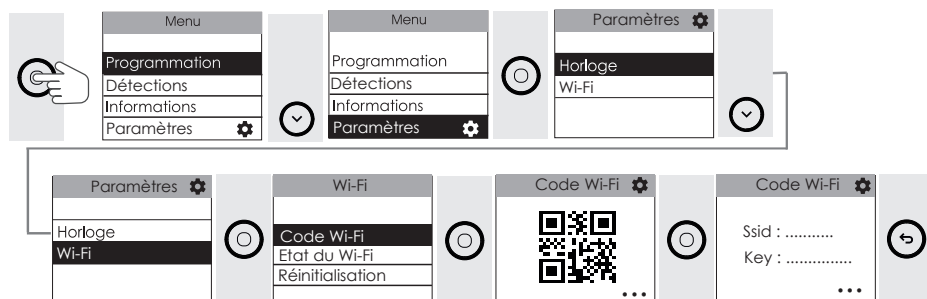

VÉRIFIEZ L'ÉTAT DE LA CONNEXION ET LA QUALITÉ DU Wi-Fi™

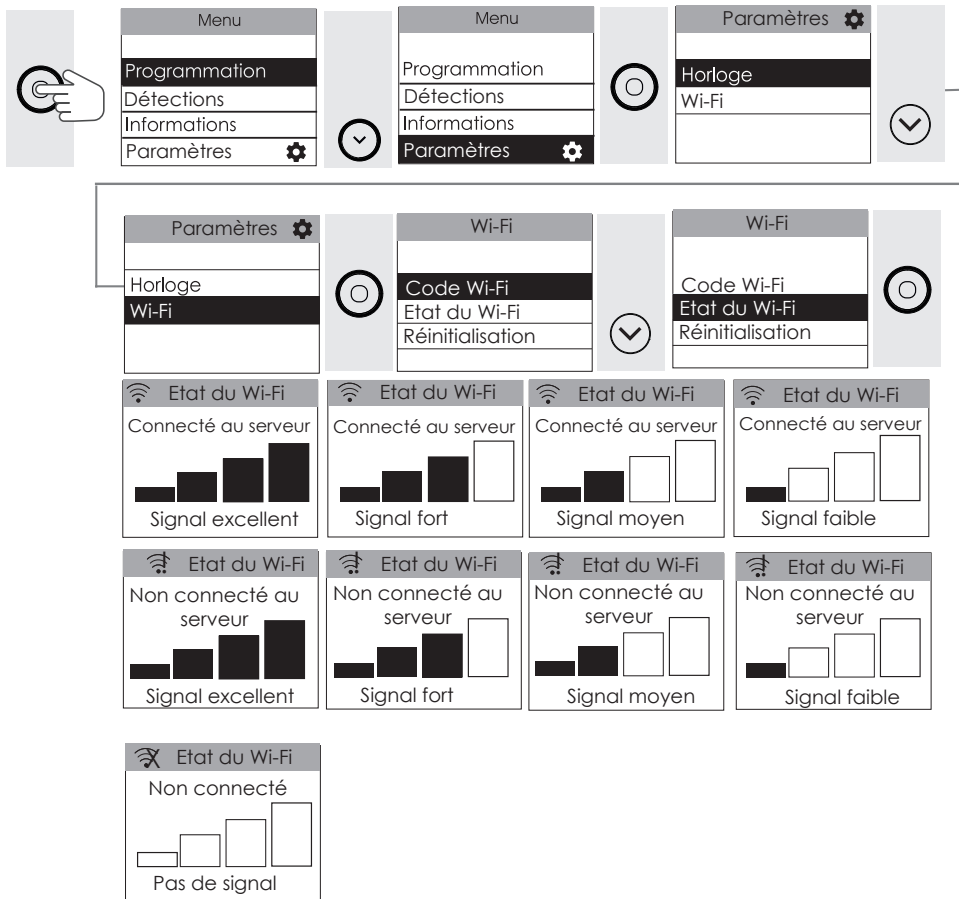

RÉINITIALISEZ LE WI-FI™

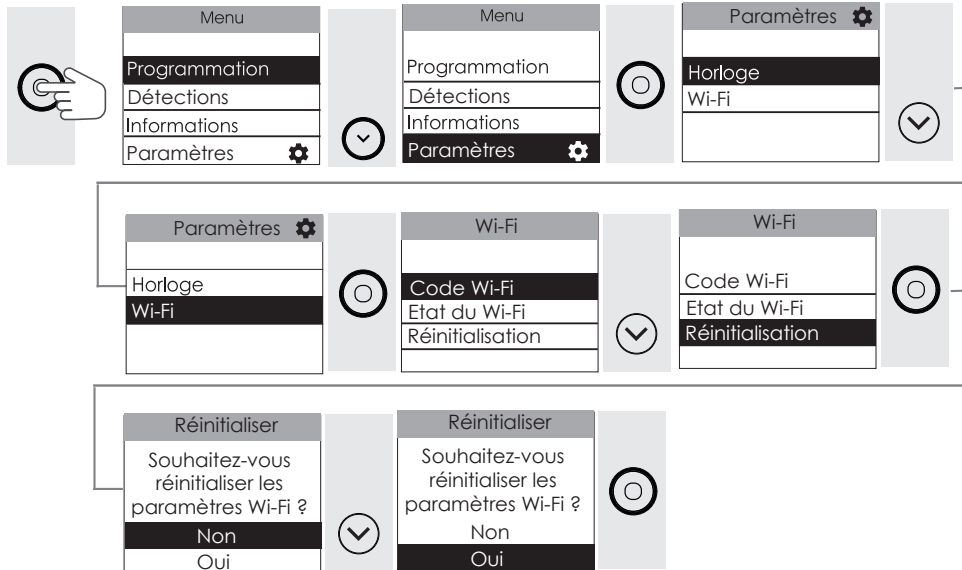

MISE EN GARDE

INSTALLATION

DÉCOUVERTE

UTILISATION

FONCTIONS AVANCÉES

AIDE

DÉLESTER

Nos appareils sont compatibles avec différents systèmes de délestage. Vous ne devez toutefois pas utiliser de délestage par coupure d'alimentation secteur car ce système est incompatible avec nos appareils. Des coupures franches d'alimentation électrique intempestives et répétées peuvent provoquer une usure prématurée et une détérioration des cartes électroniques qui ne seraient pas couvertes par la garantie du fabricant.

Lors des périodes de délestage, l'écran indique «Ordre délestage prioritaire» si envoi d'un ordre Arrêt/Délestage, «Ordre prioritaire» si envoi d'un ordre Hors Gel. L'appareil revient ensuite à son mode de fonctionnement initial.

M'ABSENTER PLUS DE 48 HEURES (HORS-GEL)

Quel que soit le mode choisi, quand vous êtes absent plus de 48 H, nous conseillons de sélectionner la température Hors Gel (7 ° C). A votre retour, réglez à nouveau la température de consigne pour revenir à un fonctionnement normal.

 jusqu'à **7.0°**

BLOQUER L'ACCÈS AUX COMMANDES

Verrouiller les commandes

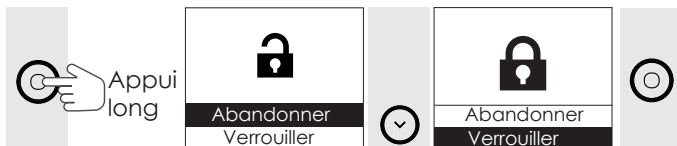

Déverrouiller les commandes



PURGEUR AUTOMATIQUE

Afin d'augmenter la durée de vie de l'appareil et optimiser son fonctionnement, un purgeur automatique est intégré sur la partie haute du cadre du radiateur sèche-serviettes. Celui-ci fonctionne en totale autonomie et ne nécessite aucune manipulation de l'utilisateur.



FAIRE D'AUTRES RÉGLAGES (MENU EXPERT)

Pour accéder aux fonctions avancées, j'appuie en même temps sur ces deux touches pendant plus de 3 secondes.



Étalonnage

Selon votre installation (emplacement, puissance, volume, isolation...), il est possible que vous releviez une température ambiante de la pièce différente de celle affichée sur l'écran de votre appareil (température réglée). Dans ce cas, vous pouvez étalonner la température de votre appareil afin de la faire correspondre à la température de la pièce.

Avant toute action, laissez stabiliser la température au moins 6h à la température souhaitée. Procédez ensuite à l'étalonnage. La valeur d'étalonnage est comprise entre -3°C et +3°C.

Exemple : la température affichée sur votre appareil est 20°C.

Celle affichée sur votre thermomètre est de 18°C => choisissez la valeur d'étalonnage -2°C.

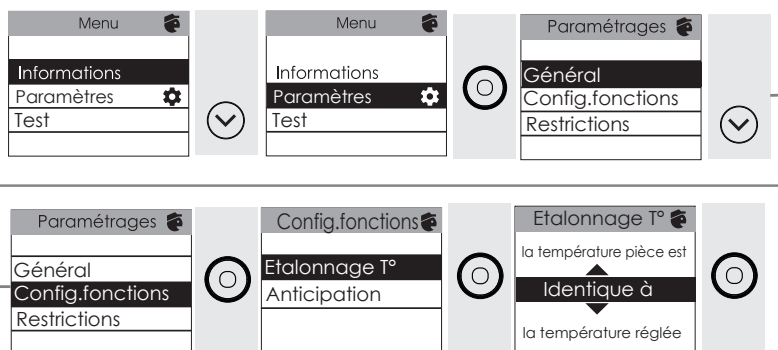

Anticipation de chauffe

Pour un confort optimal, la fonction anticipation de chauffe est activée par défaut sur votre appareil. Ainsi l'appareil anticipe automatiquement la chauffe en fonction de la programmation définie et de façon à ce que la température souhaitée soit atteinte au moment où vous utilisez la pièce.

Vous pouvez la désactiver à tout moment en suivant les étapes suivantes :

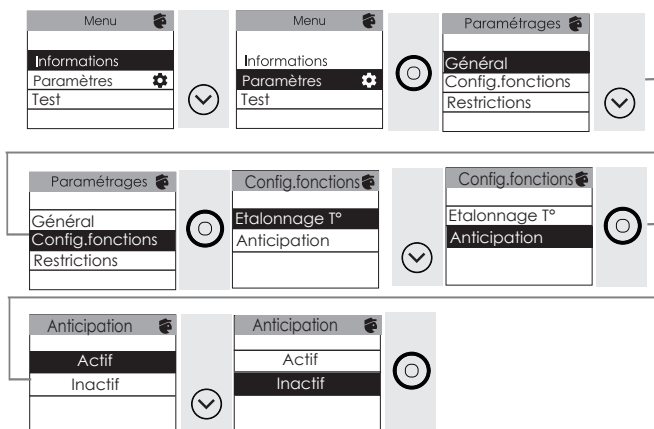

MISE EN GARDE

INSTALLATION

DÉCOUVERTE

UTILISATION

FONCTIONS AVANCÉES

AIDE

Informations sur le sèche-serviettes

Menu Informations Paramètres Test	○	Informations Régime de chauffe Modèle radiateur Version logiciel Version produit	○	Régime de chauffe Actuellement : Puissance : 62% Cadre : Non Soufflante : Non
Menu Informations Paramètres Test	○	Informations Régime de chauffe Modèle radiateur Version logiciel Version produit	○	Informations Régime de chauffe Modèle radiateur Version logiciel Version produit
Menu Informations Paramètres Test	○	Informations Régime de chauffe Modèle radiateur Version logiciel Version produit	○	Version logiciel Index software : #1 ID : XXXX
Menu Informations Paramètres Test	○	Informations Régime de chauffe Modèle radiateur Version logiciel Version produit	○	Version produit IHM : 1.0.0

Son, langue et réinitialisation

Menu Informations Paramètres Test	○	Menu Informations Paramètres Test	○	Paramétrages Général Config.fonctions Restrictions	○
		Général Son Langue Réinitialiser	○	Son Actif Inactif	○
		Général Son Langue Réinitialiser	○	Langue Français Annuler Confirmer	○
		Général Son Langue Réinitialiser	○	ATTENTION !!! Tous vos paramètres seront réinitialisés aux valeurs usine Abandonner Réinitialiser	○
				ATTENTION !!! Tous vos paramètres seront réinitialisés aux valeurs usine Abandonner Réinitialiser	○
				Tous vos paramètres ont été réinitialisés. Votre produit va redémarrer dans quelques instants.	
				Langue Français Annuler Confirmer	
				Date/Heure 20 Avril 2023 18 : 19	

Restrictions d'accès et de fonctionnement

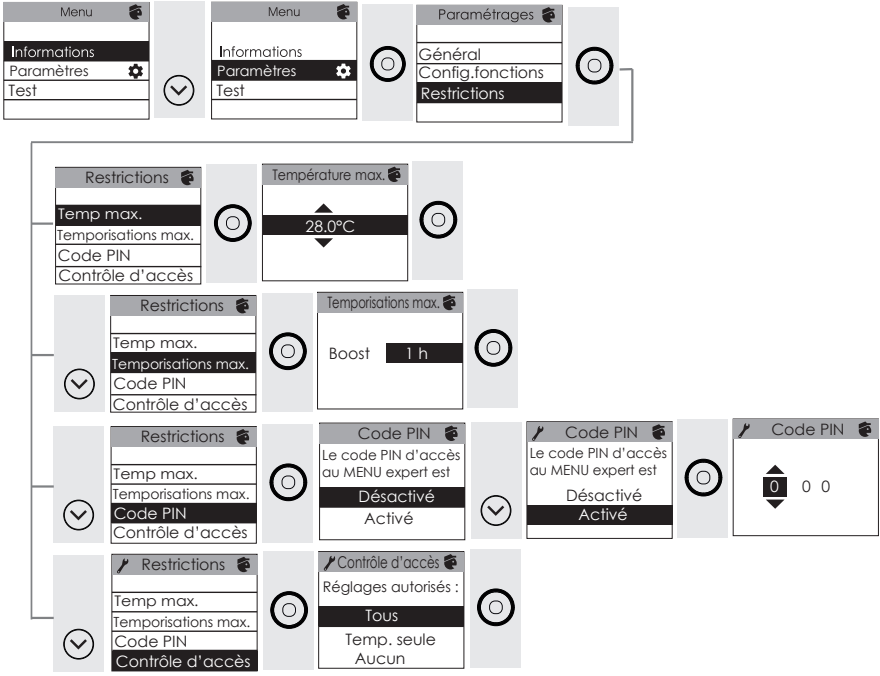

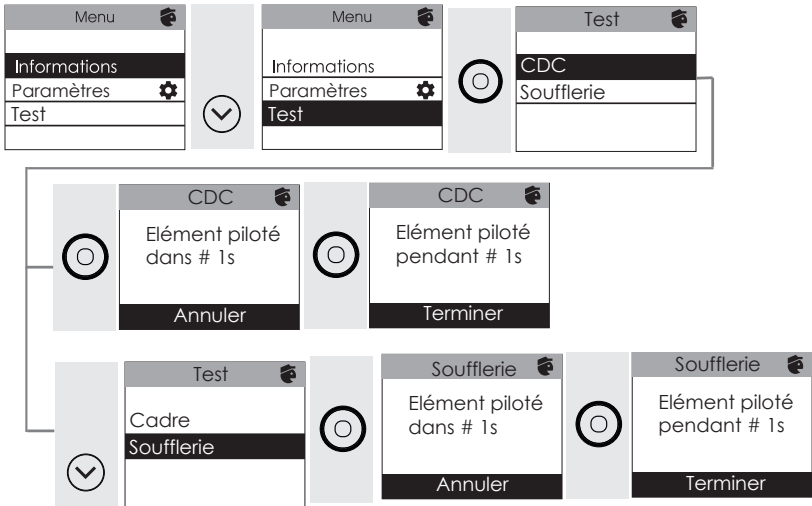

Test



Aide

Les anomalies de fonctionnement sont souvent dues à des causes mineures. Consultez le tableau ci-dessous avant de contacter le service après-vente. Cela pourra vous faire gagner du temps et vous éviter des dépenses inutiles.

Problème rencontré	Vérifications à faire
L'écran du boîtier de commande ne s'allume pas.	Vérifiez que l'interrupteur situé derrière l'appareil côté droit est en position  (reportez-vous au chapitre Interrupteur). Vérifiez que l'appareil est alimenté électriquement. Faites un appui court sur  .
L'appareil ne chauffe pas.	Si vous êtes en programmation, vérifiez que vous êtes sur une plage horaire d'utilisation de la salle de bains. L'heure réglée pour la période d'utilisation correspond au début de la chauffe du produit. Si vous souhaitez que la pièce soit chaude à votre arrivée, pensez à anticiper sur l'heure de début de l'utilisation de votre salle-de-bains Assurez-vous que les disjoncteurs de l'installation sont enclenchés ou bien que le délesteur (si vous en avez un) n'a pas coupé le fonctionnement de l'appareil. Vérifiez que l'appareil est allumé (interrupteur en position ). Vérifiez la température de l'air de la pièce : si elle est trop élevée par rapport à la température de consigne, l'appareil ne chauffe pas.
L'appareil chauffe tout le temps	Relevez la température en bas à droite de l'appareil (c'est ici qu'est localisée la sonde). Si cette température est inférieure à la température de consigne, alors il est normal que l'appareil chauffe. En cas de différence notable entre la température en bas à droite de l'appareil et la température ambiante de la pièce, nous vous conseillons de corriger l'environnement de l'appareil en conséquence. Dans le cas contraire, nous vous invitons à vérifier la puissance de l'appareil par rapport aux dimensions de la pièce et à son bâti. Assurez-vous également que le produit chauffe un volume fermé (pas de flux d'air venant de pièces non chauffées). Vous pouvez étalonner la température de votre appareil afin de la faire correspondre à la température de la pièce. Voir chapitre «Menu Expert». En cas de problème (thermostat bloqué...), coupez l'alimentation de l'appareil (fusible, disjoncteur) pendant environ 10 minutes, puis rallumez-le. Si le phénomène se reproduit fréquemment, contactez votre installateur ou magasin.
La température d'ambiance est différente de celle affichée sur l'appareil.	Il est nécessaire d'attendre 6 heures au minimum pour que la température se stabilise. Il est possible d'ajuster la température relevée dans la pièce (Voir chapitre «Menu Expert»).

Problème rencontré	Vérifications à faire																					
L'appareil ne chauffe pas assez.	<p>Augmentez la température.</p> <p>Si le réglage est au maximum, faites les vérifications suivantes :</p> <ul style="list-style-type: none"> - Vérifiez si un autre mode de chauffage existe dans la pièce. - Assurez-vous que votre appareil ne chauffe que la pièce (porte fermée). - Faites vérifier la tension d'alimentation de l'appareil. - Vérifiez si la puissance de votre appareil est adaptée à la taille de votre pièce. <p>Vous pouvez étalonner la température de votre appareil afin de la faire correspondre à la température de la pièce. Voir chapitre « Menu Expert ».</p>																					
L'appareil est très chaud en surface.	<p>Il est normal que l'appareil soit chaud lorsqu'il fonctionne, la température maximale de surface étant limitée conformément à la norme en vigueur. Si toutefois vous jugez que votre appareil est toujours trop chaud, vérifiez que la puissance est adaptée à la surface de votre pièce (nous vous préconisons 100 W/m² pour une hauteur sous plafond de 2,50 m ou 40W/m³) et que l'appareil n'est pas placé dans un courant d'air qui perturberait sa régulation.</p>																					
Des traces de salissures apparaissent sur le mur autour de l'appareil.	<p>En ambiance polluée, des salissures peuvent apparaître sur les sorties d'air de l'appareil ou au mur. Ce phénomène est lié à la mauvaise qualité de l'air ambiant (fumée de cigarettes, bougies, encens, cheminée,...).</p> <p>Il est conseillé dans ce cas de vérifier la bonne aération de la pièce (ventilation, entrée d'air, etc...).</p>																					
Le Menu Expert n'est pas accessible.	<p>Vous avez enregistré un code PIN. Vous devez saisir votre code pour accéder au menu Expert (voir chapitre «Menu Expert»).</p>																					
L'appareil ne répond pas aux ordres du fil pilote.	<p>Vérifiez que vous êtes en Mode Manuel (Prog inactive). Vérifiez la transmission correcte des ordres de programmation.</p> <table border="1"> <thead> <tr> <th></th> <th>Confort</th> <th>Eco</th> <th>Hors Gel</th> <th>Arrêt du chauffage Délestage</th> <th>Confort -1°C</th> <th>Confort -2°C</th> </tr> </thead> <tbody> <tr> <td>Signal à transmettre</td> <td></td> <td></td> <td></td> <td></td> <td></td> <td></td> </tr> <tr> <td>Mesure entre le Fil Pilote et le neutre</td> <td>0 Volt</td> <td>230 Volt</td> <td>-115 Volt négative</td> <td>+115 Volt positive</td> <td>230 Volt pendant 3 s</td> <td>230 Volt pendant 7 s</td> </tr> </tbody> </table> <p>Dans le cadre de la programmation par fil pilote ou courant porteur, les ordres hors gel ou délestage sont prioritaires.</p>		Confort	Eco	Hors Gel	Arrêt du chauffage Délestage	Confort -1°C	Confort -2°C	Signal à transmettre							Mesure entre le Fil Pilote et le neutre	0 Volt	230 Volt	-115 Volt négative	+115 Volt positive	230 Volt pendant 3 s	230 Volt pendant 7 s
	Confort	Eco	Hors Gel	Arrêt du chauffage Délestage	Confort -1°C	Confort -2°C																
Signal à transmettre																						
Mesure entre le Fil Pilote et le neutre	0 Volt	230 Volt	-115 Volt négative	+115 Volt positive	230 Volt pendant 3 s	230 Volt pendant 7 s																

Problème rencontré	Vérifications à faire
Un code erreur s'affiche	Err 3 : Erreur sonde. Température pièce trop importante. Assurez-vous qu'il n'y ait pas de linge autour du boîtier plastique. Err 11 : défaut élément chauffant. Contactez votre installateur. Err 6 : Nettoyez le filtre (modèle avec ventilateur) et/ou vérifiez que l'entrée ou la sortie d'air ne sont pas obstruées. Err 10 : défaut liaison électrique. Contactez votre installateur.
L'écran affiche une 	Le gestionnaire centralisé envoie un ordre d'abaissement (Eco, température -1°C, -2°C) et vous avez changé la température. Reportez vous au chapitre «Utiliser un gestionnaire centralisé».
L'appareil ne suit pas les ordres de programmation interne	Vérifiez que la date et l'heure sont réglées.
Les derniers éléments hauts et bas sont plus tièdes que le reste de l'appareil.	- Pour le haut, les éléments supérieurs ne sont pas complètement remplis pour permettre la dilatation du fluide thermodynamique. Ils se réchauffent seulement par conduction. - Pour le bas, les éléments canalisent le retour du fluide qui a transmis sa chaleur. Ce phénomène est tout à fait normal, il est lié à la circulation du fluide dans le cadre.
Une légère odeur apparaît à la mise en chauffe de l'appareil.	Ce phénomène est tout à fait normal. Il est lié à l'évacuation des éventuelles traces liées à la fabrication de l'appareil.
L'appareil fait un bruit de liquide lorsqu'on le manipule.	Au déballage ou à l'installation, il est normal d'entendre le fluide circuler dans le cadre de l'appareil.
L'appareil met du temps à chauffer.	La résistance électrique réchauffe le fluide qui se met progressivement et de façon naturelle en circulation à l'intérieur de l'appareil. Les propriétés d'inertie du fluide font que la température de surface de l'appareil n'atteint un niveau optimal qu'au bout de 15 min au minimum, ceci suivant la température ambiante de la pièce lors de la mise en chauffe de l'appareil.

Si vous n'avez pas réussi à résoudre votre problème, contactez votre distributeur. Munissez-vous des références de l'appareil. Elles sont situées sur le côté de l'appareil. Mesurez la température de la pièce.

Le Code commercial et le Numéro de série identifient auprès du constructeur l'appareil que vous venez d'acquérir.

Code commercial
N° de série

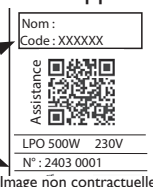

Caractéristiques

Caractéristiques Techniques mesurées et calculées conformément aux RÈGLEMENTS (UE) 2015/1188 et / ou (UE) 2024/1103					
Contact détails	voir étiquette signalétique				
Référence du modèle	LPOM TD1W - LPOMETD1W				
Elément	Symbol	Valeur	Unité	Elément	Unité
Puissance thermique				Type de contrôle de la puissance thermique de la température de la pièce (sélectionner un seul type)	
Puissance Thermique nominale	P _{nom}	0,5 à 1,75	kW	Contrôle de la puissance thermique à un palier, pas de contrôle de la température de la pièce	non
Puissance Thermique minimale (indicative)	P _{min}	0,5	kW	Contrôle à deux ou plusieurs paliers manuels, pas de contrôle de la température de la pièce.	non
Puissance Thermique maximale continue	P _{max,c}	1,75	kW	Contrôle de la température de la pièce avec thermostat mécanique.	non
Consommation				Contrôle électronique de la température de la pièce	
En mode arrêt (*)	P _o	0,00	W	Contrôle électronique de la température de la pièce et programmeur journalier	non
En mode veille (*)	P _{sm}	0,57	W	Contrôle électronique de la température de la pièce et programmeur hebdomadaire	oui
En mode ralenti	P _{idle}	0,57	W	Autres options de contrôle (sélectionner une ou plusieurs options)	
En mode veille avec maintien de la connexion au réseau(*)	P _{nsm}	0,75	W	Contrôle de la température de la pièce, avec détecteur de présence	non
En mode veille avec affichage d'une information ou d'un état			oui	Contrôle de la température de la pièce, avec détecteur de fenêtre ouverture	oui
Efficacité énergétique saisonnière pour le chauffage des locaux en mode actif (*)	N _{s,on}	96	%	Option contrôle à distance	oui
				Contrôle adaptatif de l'activation	oui
				Limitation de la durée d'activation	non
				Capteur à globe noir	non
				Fonctionnalité d'auto-apprentissage(*)	non
				Exactitude des réglages (*)	oui

(*) : Uniquement pour règlement (UE) 2024/1103

CERTIFICAT DE GARANTIE

À CONSERVER PAR L'UTILISATEUR DE L'APPAREIL

■ GARANTIE UTILISATEUR

Conformément aux dispositions légales en vigueur, les utilisateurs bénéficient en tout état de cause de la garantie légale des vices cachés (articles 1641 et suivants du Code Civil) et de la garantie légale de conformité pour les biens de consommation due par le dernier vendeur (articles L217-1 et suivants du Code de la Consommation).

■ GARANTIE CLIENTS PROFESSIONNELS ATLANTIC

Nos appareils sont garantis contre tout défaut de fabrication dans les conditions définies dans nos Conditions Générales de Vente et pour les durées suivantes:

Garantie Néfertiti : 2 ans.

La garantie comprend l'échange ou la fourniture des pièces reconnues défectueuses après expertise par notre Service Après-Vente, à l'exclusion de tous frais annexes qu'il s'agisse de main d'œuvre, déplacement, perte de jouissance ou d'exploitation ou de toutes indemnités à titre de dommages et intérêts.

Nos produits peuvent faire l'objet d'extension de garantie – consulter notre Service Après-Vente.

La validité de la garantie est notamment conditionnée à l'installation et à la mise en service de l'appareil par un installateur professionnel agréé ou qualifié ainsi qu'à la réalisation des entretiens réguliers conformément aux instructions précisées dans nos notices.

La garantie ne couvre pas les dommages dus à une installation non-conforme, un défaut d'entretien ou une utilisation impropre, notamment : voir la liste non exhaustive au paragraphe Garantie de la notice.

■ RETOUR SOUS GARANTIE

Les retours de produits effectués au titre de la garantie ne seront acceptés que s'ils font l'objet d'un accord préalable de la part d'ATLANTIC, par écrit, matérialisé par l'autorisation de retour numérotée.

Les pièces jugées défectueuses seront systématiquement retournées pour expertise en port payé au SAV ATLANTIC (adresse ci-dessous). Un avoir ou un échange sera effectué suivant le cas, si l'expertise révèle une défaillance effective.

■ ATTENTION : Un produit présumé à l'origine d'un sinistre doit rester sur site à la disposition des experts d'assurance et le sinistré doit en informer son assureur. Tout remplacement doit se faire en accord avec l'assurance.

ATLANTIC SAV

Rue Monge - BP 65 - F-85002 LA ROCHE SUR YON



700U07770680_B

atlantic

