

Ballon Echangeur et Mixtes Multi-position

Instructions d'installation et d'utilisation
pour l'installateur et l'utilisateur



Warmwaterbereiders en gemengde boiler met ringweerstand multi-positie

Installatie-en bedieningshandleiding
voor de installateur en de gebruiker



Acumulador multiposición con deposito de calenmiento interno



Zasobnik z wymiennikiem cylindrycznym do uniwersalnego montażu, wyposażony w grzałkę elektryczną

Instrukcja instalacji i u ytkowania
dla instalatora i u ytkownika

Mixtes

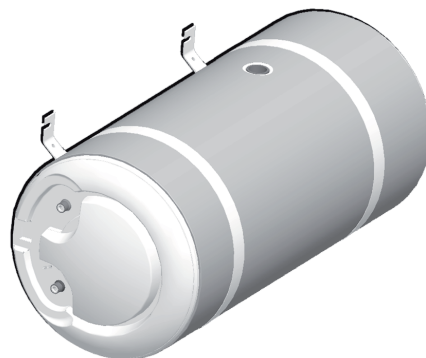

9954-0780 D

DESCRIPTIF DE L'APPAREIL / APPARAATBESCHRIJVING / DESCRIPCIÓN DEL APARATO :

- A** Trappe de visite/Toegangflens / Brida de inspección
B Anode de magnésium/Magnesium anod / Anodo de magnesio
C Capot de protection/Deksel / Tapa de protección
D Pot annulaire de chauffage/Verwarmings ringweerstand / Depósito interno de calentamiento
E Tube pour sonde/Dompelhuls / Vaina para sonda
F Thermostat de régulation et de sécurité (Mixte) /Thermostaat voor regeling en de veiligheid /
Termostato de regulación y de seguridad (mixto)
R Résistance électrique (Mixte)/Elektrische weerstand / Resistencia eléctrica
G Système de fixation/Muurbevestigingen / Sistema de fijación
H Cuve émaillée/Geëmailleerde kuip / Cuba esmaltada
I Isolation polyuréthane 0%HCFC/Isolatie : Polyurethaanschuim / Aislamiento poliuretano 0% HCFC
EF Entrée d'eau froide/Ingang koud water(M 3/4") / Entrada agua fría
EC Sortie eau chaude/Uitgang sanitair warm water(M 3/4") / Salida agua caliente
DC Départ chaudière/Vertrek verwarming (F 1"1/4) / Impulsión caldera
RC Retour chaudière/Retour verwarming (F 1"1/4) / Retorno caldera

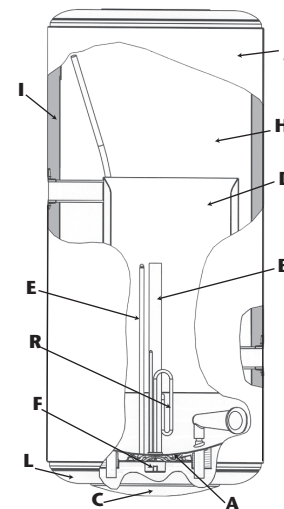

OPIS URZĄDZENIA

- A** Kłapa rewizyjna
B Anoda magnezowa
C Osłona zabezpieczająca
D Wymiennik cylindryczny zasobnika
E Obudowa sondy
F Termostat regulacji i bezpieczeństwa
R Opornik elektryczny
G Zaczepy mocujące
H Zbiornik emaliowany
I Izolacja termiczna – pianka poliuretanowa 0%HCFC
EF Wejście wody zimnej (M 3/4")
EC Wyjście ciepłej wody sanitarnej (M 3/4")
DC Zasilenie z kotła (F 1"1/4)
RC Powrót do kotła (F 1"1/4)

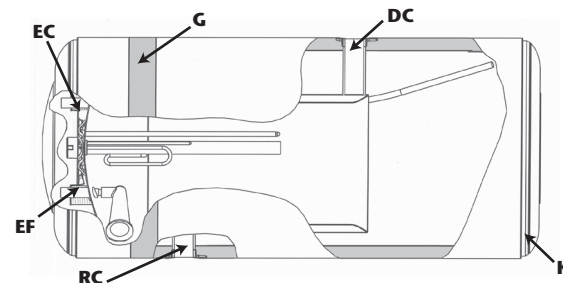

Fig. 1

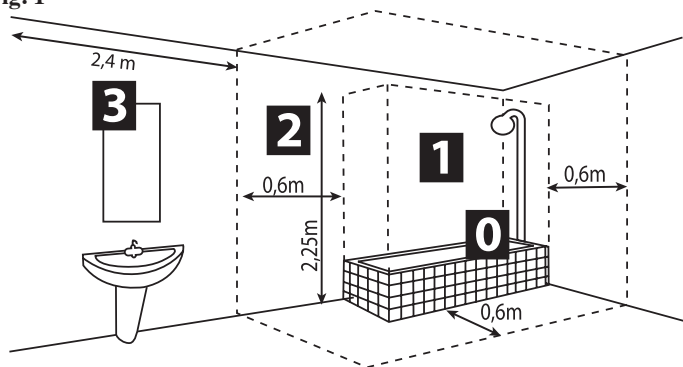

Fig. 2

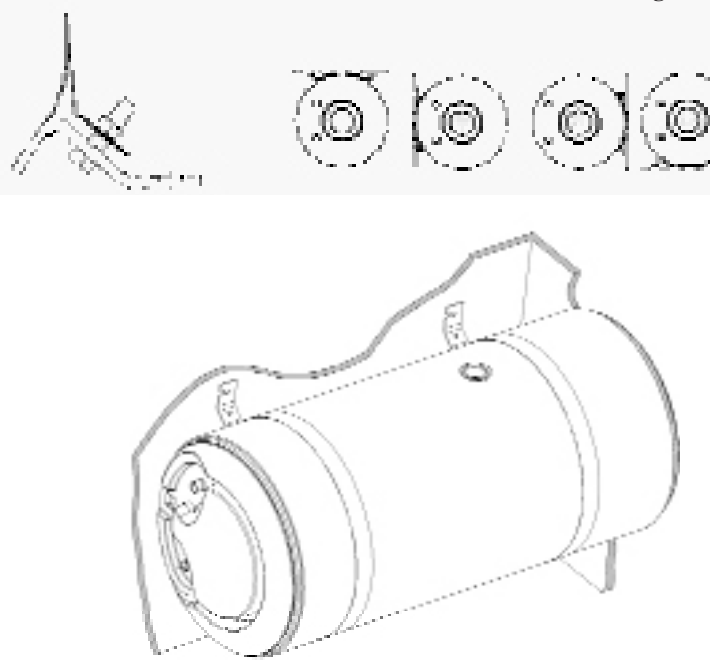
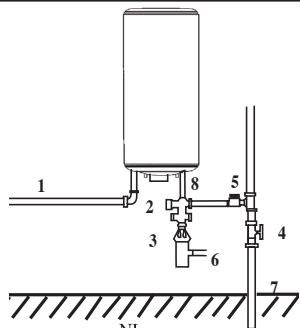

Fig. 3



FR

- 1- Sortie eau chaude
- 2- Groupe de sécurité
- 3- Entonnoir-siphon
- 4- Réducteur pour pression supérieur à 5.5 bar - 0.55 MPa
- 5- Robinet d'arrêt
- 6- Vidange
- 7- Conduite eau froide
- 8- Raccord diélectrique

NL

- 1- Warmwateruitgang
- 2- Veiligheidsgroep
- 3- Geurafsluiter
- 4- Waterdrukregelaar (igv > 5.5 bar - 0.55 MPa)
- 5- Stopkraan
- 6- Afvoer
- 7- Koudwaterleiding
- 8- Verplichte diëlektrische koppeling

SP

- 1- Salida de agua caliente
- 2- Grupo o válvula de seguridad
- 3- Embudo - Sifónico
- 4- Reductor para presión superior a 5.5 bares - 0.55 MPa
- 5- Válvula de corte
- 6- Vaciado - Desagüe
- 7- Conduito de agua fría
- 8- Manguito dieléctrico

PL

- 1 - wyjście ciepłej wody
- 2 - zespół zaworów bezpieczeństwa
- 3 - lejek-syfon
- 4 - reduktor ciśnienia większego niż 5.5 bara - 0.55 MPa
- 5 - zawór zatrzymania
- 6 - opróżnianie
- 7 - przewód zimnej wody
- 8 - złączka dielektryczna

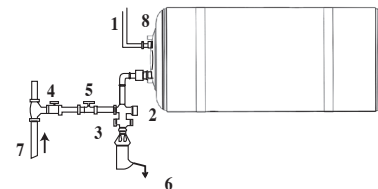

Fig. 4 **Fonctionnement avec pompe de charge**
 Werkingsprincipe met circulatie pomp
 Funcionamiento con bomba de carga
 Funkcjonowania z pompa

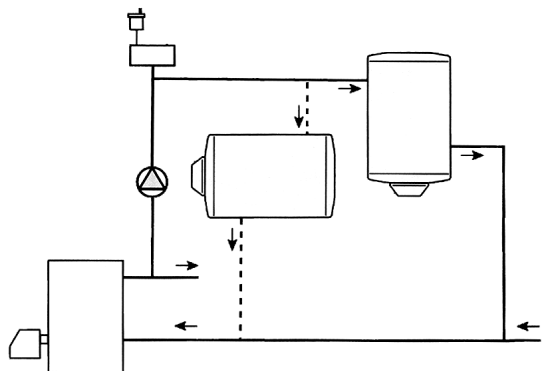

Fig. 5 **Fonctionnement en thermosiphon**
 Werkingsprincipe met thermosifon
 Funcionamiento en termosifon
 Funkcjonowania z termosyfonem

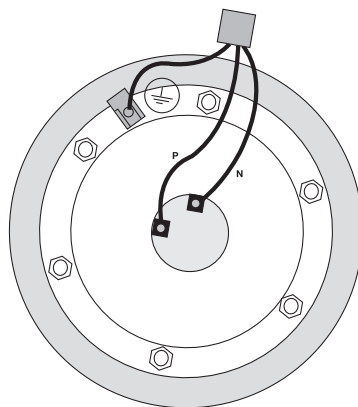
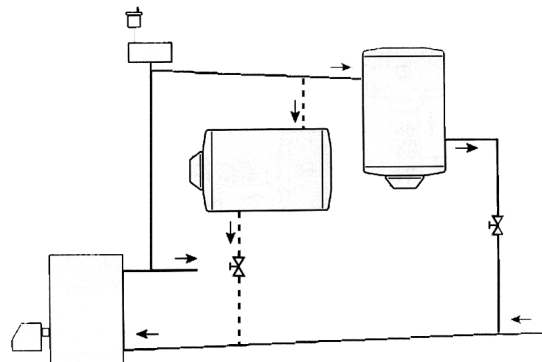

Fig. 6

CARACTERISTIQUES TECHNIQUES/TECHNISCHE KENMERKEN (EN 625)

Capacité/ Inhoud (l)	Puissance / Verwogen (kW)	Puissance électrique / Elektrische Verwogen (W)	Débit horaire/ hoeveelheid per uur (l/h)	Débit en 10 mn / hoeveelheid t in 10 mn (l)	Temps de chauffe mn(ΔT)/ Opwarmtijd (mn) 55°C	Consommation d'entretien/ Onderhoudsverbruik (kWh /24 h)	Perte de charges/ Drukverlies mbar CE	Volume du pot intérieur/ (l)	Surface du pot inté- rieur/ (m ²)
Ballon échangeur									
100	18		444	145	30	1,32	15	4,5	0,6
150	26		642	235	30	1,64	21	7,7	0,95
200	29		708	302	30	2,16	25	10	1,2
Mixtes/									
150	26	2200 (230 V)	642	235	255	1,64	21	7,7	0,95
200	29	2200 (230 V)	708	302	340	2,16	25	10	1,2

Primaire/Primair 2 m³/h , température/Temperatuur 90°C, température du circuit secondaire/Temperatuur van de secundaire kring 10°/65°C.

Thermosiphon : installation non résistante (ø 1 "1/4) avec 4 coudes, bas du chauffe-eau 2 m minimum au-dessus de la chaudière.

Capacité/ Inhoud (l)	Puissance / Verwogen (kW)	Débit horaire/ hoeveelheid per uur (l/h)	Débit en 10 mn / hoeveelheid t in 10 mn (l)	Temps de chauffe mn(ΔT)/ Opwarmtijd (mn) 55°C
100	11,9	290	131	47
150	17,5	426	217	50
200	19,2	468	282	50

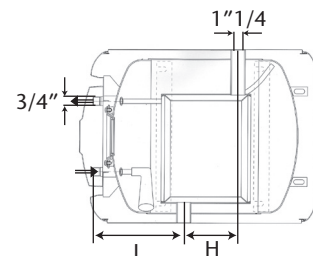
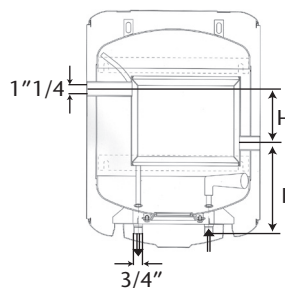
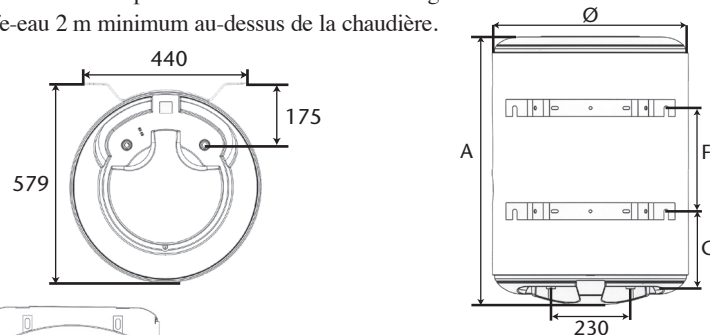

Pression de service / Waterdruk :
6 bar (0,6 MPa)

CARACTERÍSTICAS TÉCNICAS

Capacidad	Potencias (kW)	Potencias eléctricas (W)	Caudal horario (l/h)	Caudal en 10 min (l)	Tiempo de calentamiento (mn) 55°C	Consumo de mantenimiento (kWh /24 h)	Pérdida de carga mbar CE	Volumen del depósito interior (l)	Superficie del depósito interior (m²)
Ballon échangeur									
100	18		444	145	30	1,32	15	4,5	0,6
150	26		642	235	30	1,64	21	7,7	0,95
200	29		708	302	30	2,16	25	10	1,2
Mixtes/									
150	26	2200 (230 V)	642	235	255	1,64	21	7,7	0,95
200	29	2200 (230 V)	708	302	340	2,16	25	10	1,2

Primario/Temperatura 90°C Temperatura del circuito secundario

Termosifón: instalación no resistente (diámetro 1" x 1/4) con 4 codos, parte inferior del aparato 2m mínimo por encima de la caldera

Capacidad (l)	Potencias (kW)	Caudal horario (l/h)	Caudal en 10 min (l)	Tiempo de calentamiento (mn) 55°C
100	11,9	290	131	47
150	17,5	426	217	50
200	19,2	468	282	50

Referencia	Capacidad	Ø	A	F	G	H	I	Peso vacío (kg)
100	100	570	717	320	231	175	298	39
150	150	570	1002	500	231	340	298	51
200	200	570	1257	700	231	460	298	62

Presión de servicio :
6 bar (0,6 MPa)

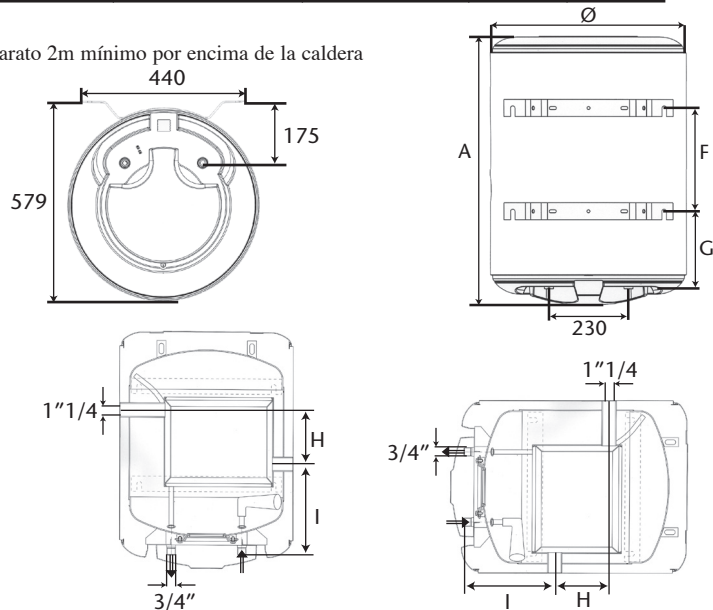

CHARAKTERYSTYKI TECHNICZNE (w 625)

Pojemność (l)	Moc (kW)	Moc grzałki (W)	Wydajność (l/h)	Wydajność śc (l/10min)	Czas ogrzewania (min)	Straty energii (kWh / 24h)	Straty ciśnienia (mbar)	Pojemność wymiennika cylindrycznego (l)	Powierzchnia zbiornika wewnętrznego m ²
Zbiornik z									
100	18		444	145	30	1,32	15	4,5	0,6
150	26		642	235	30	1,64	21	7,7	0,95
200	29		708	302	30	2,16	25	10	1,2
Zbiornik z grzałką									
150	26	2200 (230 V)	642	235	255	1,64	21	7,7	0,95
200	29	2200 (230 V)	708	302	340	2,16	25	10	1,2

Obieg pierwotny 2 m³/h, temperatura 90°C, temperatura obiegu wtórnego 10°C/45°C.

Pojemność (l)	Moc (kW)	Wydajność (l/h)	Wydajność śc (l/10min)	Czas ogrzewania min (ΔT)	
				55°C	30°C
100	11,9	290	131	45	••
150	17,5	426	217	50	••
200	19,2	468	282	50	••

Referencja	Pojemność (l)	Ø	A	F	G	H	I	Waga (kg)
100	100	570	717	320	570	175	298	39
150	150	570	1002	500	750	340	298	51
200	200	570	1257	700	950	460	298	62

Ciśnienie robocze : 6 bar (0,6 MPa)

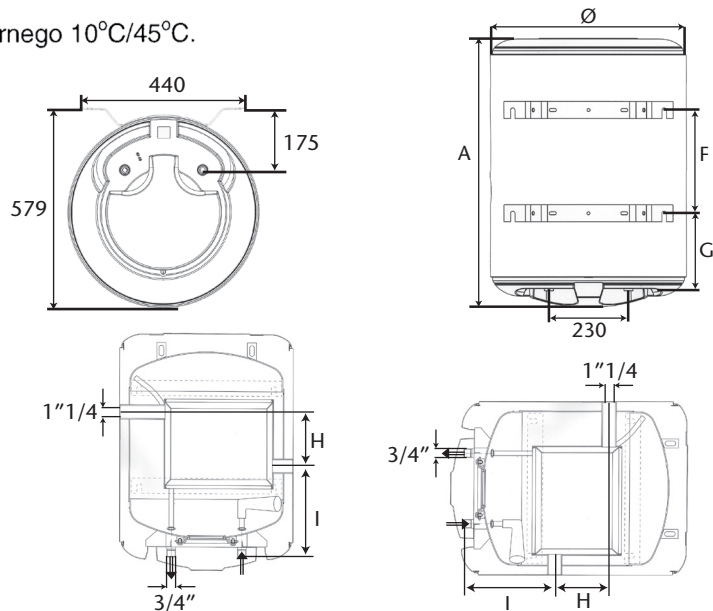

AVERTISSEMENT : Cet appareil n'est pas prévu pour être utilisé par des personnes (y compris les enfants) dont les capacités physiques, sensorielles ou mentales sont réduites, ou des personnes dénuées d'expérience ou de connaissance, sauf si elles ont pu bénéficier, par l'intermédiaire d'une personne responsable de leur sécurité, d'une surveillance ou d'instructions préalables concernant l'utilisation de l'appareil. Il convient de surveiller les enfants pour s'assurer qu'ils ne jouent pas avec l'appareil.

IMPORTANT : L'installation du préparateur doit respecter les normes nationales en vigueur dans le pays d'installation. Si vous estimez vos connaissances insuffisantes pour l'installation de ce produit, il est conseillé de consulter un professionnel.

PRINCIPE DE FONCTIONNEMENT

EN HIVER (chaudière en marche)

Votre chaudière fonctionne et assure la chauffe de l'eau sanitaire par la circulation d'un fluide chaud à l'intérieur d'un échangeur (pot annulaire)

EN ETE ou en demi saison (chaudière à l'arrêt) pour un fonctionnement avec une résistance électrique (modèle mixte ou kit en option). Votre chaudière est à l'arrêt la chauffe est assurée par la mise sous tension de la résistance électrique. Le thermostat interrompt l'alimentation électrique lorsque la température de l'eau atteint 65°C.

MISE EN PLACE

Attention : Produits lourds à manipuler avec précaution

- 1°) Installer l'appareil et l'organe de sécurité dans un local à l'abri du gel. La destruction de l'appareil par surpression due au blocage de l'organe de sécurité est hors garantie.
- 2°) S'assurer que la cloison est capable de supporter le poids de l'appareil rempli d'eau.
- 3°) Si l'appareil doit être installé dans un local ou un emplacement dont la température ambiante est en permanence à plus de 35°C, prévoir une aération de ce local.
- 4°) Dans une salle de bains, ne pas installer ce produit dans les volumes V0 et V1 (voir p 3, fig 1). Prévoir un bac de rétention avec écoulement à l'égout si le chauffe-eau est installé au-dessus d'un local habitable.
- 5°) Placer l'appareil dans un lieu accessible.

FIXATION : Votre préparateur peut-être fixé en position vertical ou horizontal.

FIXATION D'UN CHAUFFE-EAU EN POSITION VERTICAL MURAL : Pour permettre l'échange éventuel de l'élément chauffant, laisser au dessous des extrémités des tubes du chauffe-eau un espace libre de 300 mm. Si la cloison ne peut supporter le poids de l'appareil plein d'eau, poser celui-ci sur un trépied (fourniture en option) et le fixer à la cloison à l'aide de l'étrier supérieur.

FIXATION D'UN CHAUFFE-EAU HORIZONTAL MURAL : se reporter à la figure 2 p3. Pour garantir un bon fonctionnement, les tubes eau froide et eau chaude sanitaire doivent être alignés verticalement avec piquage eau froide (colerette bleue) impérativement en bas. Attention ne pas oublier d'utiliser les ceintures prévues à cet effet à récupérer dans l'emballage. Il est impératif que la cloison seule soit suffisamment résistante pour supporter le poids du chauffe-eau plein d'eau, car l'adaptation avec un trépied est impossible. Laisser sur le côté de l'élément chauffant un espace de 400 mm pour un éventuel démontage ou entretien.

FIXATION POUR FONCTIONNEMENT EN THERMOSIPHON (sans pompe de charge) : L'installation en thermosiphon nécessite un positionnement de l'appareil au-dessus de la chaudière (200 mm mini).

RACCORDEMENT HYDRAULIQUE (p 3 fig 3)

Nécessité de bien nettoyer les tuyauteries d'alimentation avant raccordement hydraulique. Le raccordement sur la sortie eau chaude est à réaliser à l'aide d'un manchon fonte, acier, ou raccord diélectrique, afin d'éviter la corrosion de la tubulure (contact direct fer/cuivre), raccord laiton interdit.

Dans le cas d'utilisation de tuyaux PER, la pose d'un régulateur thermostatique en sortie de chauffe-eau est fortement conseillée.

Il sera réglé en fonction des performances du matériau utilisé.

Circuit secondaire : Installer obligatoirement un groupe de sécurité neuf, de dimension 3/4", taré à 6 bar (0,6 MPa) sur l'entrée du chauffe-eau, qui respectera les normes en vigueur (en Europe EN 1487). Aucun accessoire hydraulique ne doit être situé entre l'organe de sécurité et l'entrée d'eau froide de l'appareil. Raccorder l'organe de sécurité à un tuyau de vidange, maintenu à l'air libre, dans un environnement hors gel, en pente continue vers le bas pour l'évacuation de l'eau de dilatation de la chauffe ou l'eau en cas

de vidange du chauffe-eau. Les canalisations utilisées doivent supporter 100 °C et 10 bar (1 MPa)(fig. 3 p 3). La pression du réseau d'eau froide est généralement inférieure à 5 bar (0,5 MPa). Si tel n'est pas le cas, placer un réducteur de pression sur l'alimentation principale, après le compteur général. Le groupe de sécurité doit être protégé du gel.

Circuit primaire (chauffage) : Protéger contre les excès de pression dus à la dilatation de l'eau lors de la chauffe par une soupape 6 bar (0,6 MPa), ou par un vase d'expansion du type ouvert (à la pression atmosphérique) ou par un vase à membrane du type fermé. La pression de service du circuit ne devra pas dépasser 6 bar (0,6 MPa), sa température ne devra pas être supérieure à 100°C.

PRINCIPE DE FONCTIONNEMENT AVEC POMPE DE CHARGE (fig 4,p.4)

- Prévoir une pompe, qui sera pilotée par un aquastat inverseur (disponible en option). Cette pompe peut faire partie intégrante de la chaudière et être piloté par la sonde intégrée à la chaudière.
- Procéder au raccordement électrique entre l'aquastat ou la commande de la pompe de charge si nécessaire.
- La consigne du kit l'aquastat optionnel est sur la position 65°C (réglage d'usine).

Dans le cas d'utilisation de la sonde chaudière se reporter à la notice de la chaudière.

PRINCIPE DE FONCTIONNEMENT EN THERMOSIPHON (SANS POMPE DE CHARGE) (fig 5 p 4) : Le diamètre du circuit devra être de même section que celle de l'échangeur soit Ø 33/42 (1»1/4). Les coudes et dérivations devront être à grand rayon de courbure (3 D). Les tubes devront être raccordés par vissage sur plus de la moitié de la longueur du filetage. L'utilisation de matériaux compatibles conformes aux normes en vigueur. Le fonctionnement du primaire en thermosiphon protégé par vase d'expansion à air libre

BRANCHEMENT ELECTRIQUE(voir page 4 fig 6 version mixte)

Le préparateur ne peut être branché et fonctionner que sur un réseau à courant alternatif 230 V monophasé. Raccorder le chauffe-eau par un câble rigide de conducteurs de section 2,5 mm². Utiliser pour cela une canalisation normalisée (gaine fixe ou cannelée) jusqu'au logement calibré du capot. Raccorder impérativement le conducteur de terre du câble à la terre ou ramener le fil de terre à la borne prévue repérée par le symbole ⊕. Ce raccordement est impératif pour des raisons de sécurité. Le fil de terre vert - jaune doit être de longueur supérieure à ceux des phases. L'installation doit comporter en amont du préparateur un dispositif de coupure omnipolaire (ouverture contacts au minimum de 3 mm: fusible, disjoncteur). Dans le cas où les canalisations hydrauliques seraient en matériau isolant, les circuits électriques seront protégés par un disjoncteur différentiel 30 mA adapté aux normes en vigueur. **Avant tout démontage du capot, s'assurer que l'alimentation est coupée.**

Coupe circuit thermique : Tous nos produits (avec le kit électrique) sont équipés d'un thermostat avec un coupe-circuit thermique à réarmement manuel, qui coupe l'alimentation du chauffe-eau en cas de surchauffe.

Attention : En cas de déclenchement de la sécurité. **a)** couper le courant avant toute opération, **b)** déposer le capot, **c)** vérifier le branchement électrique, **d)** réarmer le coupe circuit thermique. En cas de déclenchement répétitif, faire appel à un professionnel. Ne jamais court-circuiter la sécurité ou le thermostat. Effectuer le raccordement de l'alimentation selon schéma électrique (p4).

Nota : Il est possible de mettre en option (kit séparé) un aquastat de commande de pompe ou un kit triphasé tous courants, 400 V ou 230 V. Dans ce cas se reporter à la notice du kit.

MISE EN SERVICE / FONCTIONNEMENT

ATTENTION : Ne jamais mettre sous tension le préparateur sans eau. Avant de mettre sous tension, ouvrir les robinets d'eau chaude, purger les canalisations jusqu'à l'absence d'air, et remplir l'appareil.

Vérifier l'étanchéité des tubulures et du joint de la porte sous le capot. En cas de fuite resserrer modérément. Vérifier le fonctionnement des organes hydrauliques de sécurité. Vérifier l'étanchéité des raccordements et du joint.

Remplir impérativement le circuit primaire en premier (circuit connecté à la chaudière)

a) EN HIVER

Sans kit électrique : l'eau sanitaire est chauffée par le circuit primaire (échange thermique).

L'aquastat (kit) ou la sonde la chaudière pilote la mise en marche de la pompe de charge et autorise la circulation du fluide primaire, il peut également être raccordé à la pompe du circuit de chauffage. Contrôler l'ouverture de la vanne du circuit primaire.

1^{ère} mise en service : Ouvrir le robinet d'eau de ville, dévisser le purgeur d'air afin d'évacuer l'air introduit par l'opération de remplissage. Pour une installation équipée d'une pompe de charge, la mettre en marche quelques instants afin d'accélérer l'opération de dégazage. Vérifier que le circuit est plein d'eau, soit par le contrôle du niveau de l'eau contenue dans le vase ouvert, soit en ouvrant le purgeur situé au point haut de l'installation.

b) EN ÉTÉ ET EN DEMI-SAISON :

Si vous possédez un kit électrique, la chaudière étant coupée, l'eau chaude sanitaire sera produite par la résistance électrique (mixtes ou kit).

Couper l'alimentation électrique reliant le thermostat de commande pompe. Fermer la vanne interrompant la circulation du circuit primaire sans isoler totalement l'échangeur pour éviter une surpression dans celui-ci.

1^{ère} mise en service : Ouvrir un robinet situé sur la canalisation de l'eau chaude. Ouvrir le robinet d'eau froide situé sur le groupe de sécurité (s'assurer au préalable que la vidange de l'appareil n'est pas en position ouverte). Lorsque l'eau s'écoule au robinet d'eau chaude, votre réservoir est plein d'eau. Laisser quelques minutes le robinet ouvert afin de procéder au rinçage du ballon (une dizaine de minutes). Fermer le robinet d'eau chaude. Vérifier l'étanchéité des raccords, ainsi que celle de la bride dotée d'écrous, resserrer si nécessaire.

Basculer l'interrupteur du tableau électrique alimentant le thermostat connecté à la résistance électrique. Pendant la chauffe et suivant les qualités de l'eau, les préparateurs avec le kit blindé peuvent émettre un bruit de bouillonnement ; ce bruit est normal et ne traduit aucun défaut de l'appareil.

Dans les 2 cas : Après 5 à 20 minutes, selon la capacité de l'appareil, l'eau doit s'écouler au goutte à goutte par l'orifice de vidange du groupe de sécurité. Ce phénomène normal est dû à la dilatation de l'eau. **Attention :** ne pas obstruer l'écoulement ; Contrôler les étanchéités.

Pour éviter le développement de bactéries (légiionella...) assurer au moins une montée par jour à 60°C. Le thermostat et l'aquastat des kits sont réglés d'usine en butée (65°C+5°C). **IMPORTANT :** S'il est constaté un dégagement continu de vapeur ou d'eau bouillante par la vidange ou par l'ouverture d'un robinet de puisage, couper l'alimentation électrique du préparateur et prévenir un professionnel.

Si vous ne possédez pas un kit électrique l'eau chaude sanitaire sera produite par le circuit primaire (échange thermique) idem hiver.

Pendant la chauffe et suivant la qualité de l'eau, le chauffe-eau peut émettre un léger bruit analogue à celui d'une bouilloire. Ce bruit est normal et ne traduit aucun défaut de l'appareil.

ENTRETIEN**Entretien domestique :**

- Manoeuvrer une fois par mois l'organe de vidange de la sécurité hydraulique pour éviter son entartrage et vérifier qu'il ne soit pas bloqué. Le non-respect de cet entretien peut entraîner une détérioration et la perte de la garantie.
- Si les performances de votre appareil venaient à diminuer, il se peut que votre échangeur soit entartré, dans ce cas faites appel à votre installateur qui se chargera de cette opération de nettoyage.
- Pour une installation dotée d'une pompe de charge ; avant le redémarrage, suite à un arrêt prolongé, faire tourner le rotor en respectant les consignes de la notice du fabricant.
- Faites vérifier par un professionnel tous les 2 ans l'anode en magnésium en cas où son diamètre est inférieure à 15 mm, il est nécessaire de la changer.

Entretien par un personnel qualifié :

- Détartrage en cas de perte de performance : Enlever le tartre déposé sous forme de boue. Ne pas gratter ou frapper le tartre adhérent au paroi, au risque de détériorer les parois.
- Le changement de l'élément chauffant blindé (kit ou mixte) : nécessite la vidange du chauffe-eau et le changement du joint. Couper l'alimentation électrique et l'eau froide, et ouvrir les robinets d'eau chaude avant d'effectuer ces opérations. Remonter l'élément chauffant en serrant raisonnablement les écrous (serrage croisé), contrôler le lendemain l'étanchéité, resserrer si nécessaire.

Vidange : Opération indispensable si l'appareil doit rester sans fonctionner dans un local soumis au gel. : a) couper le courant b) fermer l'arrivée d'eau froide c) vidanger grâce à la manette du groupe de sécurité en ayant ouvert un robinet d'eau chaude d) protéger le groupe de sécurité contre le gel pour remettre en service, voir la procédure de mise en service. Pour l'échangeur : déconnecter l'échangeur et siphonner l'eau.

Pièces remplaçables : le thermostat (kit ou mixte), l'aquastat (kit), le joint, l'anode de magnésium, l'élément chauffant (kit ou mixte), câble (kit). La garantie conditionnée par l'utilisation de pièces d'origine constructeur.



Ne jetez pas votre appareil avec les ordures ménagères, mais déposez-le à un endroit assigné à cet effet (point de collecte) où il pourra être recyclé.

CHAMPS D'APPLICATION DE LA GARANTIE

Le préparateur doit être installé, utilisé et entretenu selon les règles de l'art, conformément aux normes en vigueur dans le pays d'installation et aux indications de cette notice. Dans l'Union Européenne cet appareil bénéficie de la garantie légale accordée aux consommateurs en application de la directive 1999/44/CE, cette garantie prenant effet à compter de la délivrance du bien au consommateur. En plus de la garantie légale, certains produits bénéficient d'une garantie supplémentaire portant uniquement sur l'échange gratuit de la cuve et des composants reconnus défectueux, à l'exclusion des frais de remplacement et de ports. Se reporter au tableau ci-dessous.

Cette garantie commerciale n'affecte en rien les droits dont vous pourriez bénéficier des suites de l'application de la garantie légale. Elle s'applique dans le pays d'acquisition du produit, à condition qu'il soit également installé sur ce même territoire. Tout sinistre devra être déclaré au dépositaire avant échange sous garantie, et l'appareil restera à la disposition des experts d'assurance et du constructeur.

Durée commerciale de garantie :

Garantie légale	2 ans toutes parties
Garantie sur cuves	3 ans

Le changement d'un composant ne prolonge pas la durée de garantie de l'appareil. Pour bénéficier de la garantie, prendre contact avec votre installateur ou revendeur. Pour la Belgique, contacter ATL – Avenue Château Jaco 1 – 1410 WATERLOO – Belgique, qui vous indiquera la marche à suivre. La garantie ne s'appliquera qu'aux produits expertisés et reconnus défectueux par l'entreprise redevable de la garantie. Il est impératif de conserver les produits à disposition de cette dernière.

Sont exclus de la garantie : Les pièces d'usure ; ex : joint, anode de magnésium... Les appareils non expertisables (difficilement accessibles pour réparation, entretien ou expertise). Les appareils exposés à des conditions d'environnement anormales : gel, intempéries, eau présentant des caractéristiques d'agressivité anormales en dehors des critères de potabilité, alimentation électrique présentant des surtensions importantes. Les appareils installés sans respect des normes et réglementations en vigueur dans le pays d'installation : absence ou mauvais montage des organes de sécurité contre la surpression, corrosion anormale due à un raccordement hydraulique incorrect (contact inox/cuivre), mise à la terre incorrecte, section du câble électrique insuffisante, non respect des schémas de branchement indiqués dans cette notice. Les appareils non entretenus conformément aux prescriptions de la présente notice. Les réparations ou remplacements de pièces ou composants de l'appareil non réalisés ou autorisés par l'entreprise redevable de la garantie. En cas de problème, vous pouvez contacter le numéro affiché sur la plaque signalétique collé sur le produit.

Les produits présentés dans cette notice sont susceptibles d'être modifiés à tout moment pour répondre à l'évolution des techniques et normes en vigueur.

Appareils conformes aux directives électromagnétique 2004/108/CEE et basse tension 2006/95/CEE.

WAARSCHUWING : Dit apparaat is niet geschikt om te worden gebruikt door personen (kinderen inbegrepen) met verminderde lichamelijke, zintuigelijke of geestelijke vermogens of door personen zonder ervaring of kennis behalve in het geval zij door degene die voor hun veiligheid verantwoordelijk is, in het oog worden gehouden of vooraf de nodige instructies hebben gekregen met betrekking tot het gebruik van het apparaat. De kinderen moeten in het oog gehouden worden om te voorkomen dat zij met het apparaat gaan spelen.

Belangrijk : De installatie van het apparaat moet voldoen aan de nationale normen die van kracht zijn in het land van de installatie. Indien U onvoldoende kennis heeft van de installatie van dit product, is het raadzaam een vakman te raadplegen.

WERKINGSPRINCIPE :

IN DE WINTER (verwarmingsketel aan)

Uw verwarmingsketel verzekert het opwarmen van uw sanitair warm water, door het warme water door de warmtewisselaar te sturen. (ringvormige wisselaar)

IN DE ZOMER of voor- en najaar : verwarmingsketel uitgeschakeld, werking met een elektrische weerstand (in toebehoren verkrijgbaar) (model mixt of met een elektrische kit als optie). Uw verwarmingsketel is uitgeschakeld, de opwarming gebeurt door het onder spanning brengen van de elektrische pompweerstand. De thermostaat onderbreekt de stroomtoevoer wanneer het water een temperatuur van 65°C bereikt.

INSTALLATIE

Opgelet : door zijn groot gewicht moet dit toestel met zorg geplaatst worden.

- 1° Installeer het toestel en veiligheidsgroep in een vorstvrije ruimte. Elk defect aan het toestel, te wijten aan een niet of slecht functioneren van de veiligheidsgroep, valt buiten garantie.
- 2° Controleer de stevigheid van de muur om zeker te zijn dat deze de gevulde boiler kan dragen.
- 3° Als het toestel wordt opgesteld in een ruimte of op een plaats waar de omgevingstemperatuur constant meer dan 35°C bedraagt, is een ventilatiesysteem voor dit lokaal noodzakelijk.
- 4° Dit product in de volumes **V0 en V1**, van de badkamer, niet installeren (p.3, zie fig. 1). Een opvangbak voorzien met afvoer naar de riolering als de boiler boven een bewoonbare ruimte wordt geïnstalleerd.
- 5° Het toestel op een toegankelijke plaats installeren.

BEVESTIGING : De warmwaterbereider kan zowel vertikaal als horizontaal geplaatst worden .

BEVESTIGING VAN EEN VERTIKALE WANDBOILER : Voor de eventuele vervanging van het verwarmingselement , onder de uiteinden van de buizen van het toestel een ruimte vrijlaten. Indien de wand niet sterk genoeg is om het toestel, gevuld met water, te dragen, is het aan te raden een driehoek (optie) en de boiler te bevestigen met de bovenste beugel.

BEVESTIGING VAN EEN HORIZONTALE WANDBOILER : (p. 3, zie fig. 2) Vergeet niet om de bevestigingsbeugels te wijzigen. Gebruik hiervoor de in de verpakking bijgeleverde beugels. Het is HEEL belangrijk dat de wand stevig genoeg is om de met water gevulde boiler te dragen, vermits het in de horizontale configuratie onmogelijk is om een driehoek te plaatsen. Laat aan de zijde van de weerstand een vrije ruimte van 400 mm, om eventuele herstellingen en/of onderhoud mogelijk te maken.

BEVESTIGING BIJ THERMOSIFON (zonder circulatiepomp) : Bij een thermosifon installatie is het noodzakelijk dat de boiler boven de ketel wordt geplaatst. (minimum 200 mm afstand)

HYDRAULISCHE AANSLUITINGEN

Vereist een grondige reiniging van de toevoeringen voor de hydraulische aansluiting. De aansluitingen op het vertrek warmwater, moet gebeuren met behulp van een stalen of gietijzeren mof, of een diëlectrische koppeling, om corrosie van de leidingen te vermijden. Een aansluiting in messing is verboden.

Indien VPE-leidingen gebruikt worden, wordt de inbouw van een thermostaatregelaar aan de uitgang van de boiler van harte aanbevolen. Deze moet afgesteld worden aan de hand van de prestaties van het gebruikte materiaal

SECUNDAIRE KRING : het is verplicht om een nieuwe veiligheidsgroep te plaatsen, van 3/4'' diameter, op de toevoer koud water (6 bar, 0,6 MPa) dewelke de geldende normen moet respecteren.(EN 1487) Er mag geen enkel hydraulisch toebehoren worden geplaatst tussen de veiligheidsgroep en de aansluiting koud water. Een drukverminderaar is nodig indien de waterdruk van de toevoer hoger is dan 5 bar (0,5 MPa). De veiligheidsgroep aansluiten op een afvoerleiding, steeds genoeg val zetten op de afvoer. Dit om de uitzetting van het water te kunnen opvangen en om het ledigen van de boiler te vergemakkelijken. De leidingen moeten bestand zijn tegen temperaturen van 100° C en een druk van 10 bar - 1 MPa (p. 3, zie fig.3). De veiligheidsgroep moet van de vorst beschermd worden

De veiligheidsgroep moet van de vorst beschermd worden

PRIMAIRE KRING : Het toestel wordt beveiligd tegen overdruk, veroorzaakt door uitzetting van het water tijdens het opwarmen, door een veiligheidsklep van 6 bar (0.6 MPa), en door een open of gesloten sanitair expansievat. De werkdruk mag niet hoger zijn dan 6 bar (0.6 MPa) en de temperatuur niet hoger dan 100° C.

WERKINGSPRINCIPE MET LAADPOMP: (fig 4.p.3)

Het toestel uitrusten met een pomp en een aquastaat. (toebehoren) Deze pomp kan ingebouwd zijn in de verwarmingsketel en gestuurd worden door de voeler.

Indien nodig de elektrische aansluitingen maken van de aquastaat of de laadpomp. De aquastaat staat ingesteld op 65° C.(fabrieksinstelling)

In geval van het gebruik van de ketelvoeler, zie de handleiding van de ketel.

WERKINGSPRINCIPE BIJ THERMOSIFON (fig 5 p 4) : 1 De diameter van de kring moet gelijk zijn aan die van de warmtewisselaar, zijnde 0 33/42 (1»1/4).In de aansluitingen met grote bochten werken (3 D). De aansluitingen moet steeds geschroefd worden, op minstens de helft van de schroefdraad.Er moeten steeds materialen gebruikt worden die voldoen aan alle normen. De primaire kring moet steeds beveiligd worden door middel van een expansievat.

ELEKTRISCHE AANSLUITING(zie p. 5 elektrische kit of aquastaat in optie)

De boiler mag enkel aangesloten worden en werken op een netwerk met alternatieve stroom 230 V monofasig .De boiler aansluiten met een stevige conductorkabel met een sectie van 2,5 mm².Gebruik hiervoor een genormaliseerde leiding (vaste of geribbelde koper) tot de gekalibreerde behuizing van de kap.De aardingskabel verplicht aansluiten, of de aardingsdraad terugbrengen naar de daartoe voorziene klem die gekenmerkt is met het symbool \oplus . **Deze aansluiting is om veiligheidsredenen verplicht.** De groen-gele aardingsdraad moet een lengte hebben die groter is dan deze van de fasen. De installatie van de boiler moet een omnipolige verbrekingsinrichting hebben (opening contacten van minimum 3 mm : zekering, stroomonderbreker) .In het geval de hydraulische leidingen in isolerend materiaal zouden zijn, moeten de elektrische kringen beschermd worden met door een differentieel schakelaar van 30 mA die aan de geldende normen voldoet. De stroom verbreken voor gelijk welke werkzaamheid. De kap afnemen

Thermische veiligheid : Al onze producten zijn uitgerust met een thermostaat met een thermische veiligheid met manuele herbewapening, die de stroomtoevoer van de boiler(met de elektrische kit) onderbreekt in geval van oververhitting.

Opgelet : **Indien de zekering uitvalt. a) de stroom uitzetten voor gelijk welke werkzaamheid, b) de kap verwijderen, c) de elektrische aansluiting controleren, d) de thermische veiligheid herbewapenen . Indien de zekering herhaaldelijk springt**, contact opnemen met een professionele installateur. **De veiligheid of de thermostaat nooit kortsluiten. De stroom enkel aansluiten volgens het elektrische schema.**

Nota : Het is mogelijk om optioneel een pompgestuurde aquastaat of een elektrische kit (TC TRI 400 V OF 230 V) te plaatsen. In dit geval de desbetreffende handleiding raadplegen.

INDIENSTSTELLING/WERKING

OPGELET De boiler nooit onder spanning zetten zonder water. Voor u het toestel onder spanning zet, de warmwaterkranen openen, de leidingen ontluichten tot er geen lucht meer aanwezig is en dan pas het toestel vullen.

De waterdichtheid van de buizen en van de dichting van de flens onder de kap controleren. Bij een lek matig aanspannen. De werking van het hydraulische veiligheidselement controleren en vullen.

Het is absoluut noodzakelijk om eerst de leidingen van de primaire kring te vullen (kring aangesloten op de verwarmingsketel)

IN DE WINTER (Zonder elektrische aansluitkit):het sanitair water wordt verwarmd door de primaire kring (thermische afzetting)

De aquastaat of sonde stuurt de laadpomp en laat de circulatie van het primaire water toe. Controleer het openen van de kraan op de primaire kring van de ketel.

Iste indienststelling : Open de kraan van het stadswater, open de ontluichter zodoende dat de lucht als gevolg hiervan, weg kan. Bij een installatie voorzien van een laadpomp, deze even laten draaien om het ontluichten te versnellen. Nakijken of het circuit volledig gevuld is met water. Dit door het waterniveau na te kijken in het open expansievat ofwel door het openen van de ontluichter, die zich op het hoogste punt van de installatie bevindt.

IN DE ZOMER en voor- en najaar : Indien u over een elektrische verwarmingskit beschikt, wordt het sanitaire warm water door de elektrische weerstand (mixt of kit) verzorgd wanneer de verwarmingsketel uit staat. **De stroomtoevoer naar de thermostaat voor de pompsturing uitschakelen. De kraan voor de circulatie van de primaire kring sluiten, zonder de warmtewisselaar volledig af te sluiten, dit om een overdruk te vermijden in de wisselaar.**

1ste indienststelling : Open eender welke warmwater kraan. Open de koudwater kraan op de veiligheidsgroep (verzeker er u van dat de aflaatkraan op deze veiligheidsgroep niet open staat). Van het ogenblik dat er water komt uit de warmwater kraan betekent dit dat de boiler gevuld is. Laat deze kraan een tiental minuten lopen om op deze manier de boiler volledig te spoelen. Sluit de warmwater kraan. Kijk de waterdichtheid van de aansluitingen na, evenals de waterdichtheid van de flens. Indien nodig de schroeven van de flens lichtjes aanspannen.

De schakelaar van het elektrisch schakelbord die de thermostaat voedt die in verbinding staat met de elektrische weerstaand omschakelen. Druk op de keuzeschakelaar zomer/winter dewelke zich op de elektrische kap bevindt. Tijdens het opwarmen en volgens de kwaliteiten van het water, kan de pompweerstand een kokend geluid maken. Dit geluid is normaal en wijst niet op een defect van het toestel.

In de 2 gevallen : na 5 tot 20 minuten, volgens de capaciteit van het toestel, moet het water druppelsgewijs langs de aflaatopening van de veiligheidsgroep wegvloeien. Dit fenomeen is normaal te wijten aan de uitzetting van het water. Opgelet : het wegvloeien niet belemmeren. De waterdichtheid van de aansluitingen en van de flens controleren. Om de ontwikkeling van de bacteriën (legionella) te vermijden, minstens één opwarming per dag op 60°C waarborgen. De thermostaat en de aquastaat zijn in de fabriek afgesteld op (65°C +5°C). BELANGRIJK : als vastgesteld wordt dat er een constante ontsnapping is van waterdamp of van kokend water langs de aflaat of langs de opening van een aftapkraan, de elektrische stroomtoevoer van de boiler onderbreken en een vakman raadplegen.

Wanneer u niet over een elektrische verwarmingskit beschikt, wordt het sanitair warm water door de primaire kring verzorgd (thermische afzetting), (idem winter).

Tijdens de opwarming en volgens de kwaliteit van het water, kan de boiler een lichte ruis afgeven, vergelijkbaar met een waterkoker. Dit geluid is normaal en weerspiegelt geen tekortkomingen van het apparaat.

ONDERHOUD

Huishoudelijk onderhoud

- Eenmaal per maand moet de afvoerhendel van de veiligheid geactiveerd worden om verkalking te voorkomen en te controleren dat het niet geblokkeerd is. De niet-naleving van dit onderhoud kan de werking nadelig beïnvloeden of kan leiden tot het vervallen van de garantie
- Indien de prestaties van uw apparaat verminderen dan kan het mogelijk zijn dat er kalkaanslag aanwezig is op de warmtewisselaar; in dit geval dient u uw installateur in te schakelen voor reiniging
- Bij een installatie voorzien van een laadpomp; alvorens het apparaat na een langdurige afwezigheid opnieuw op gang te brengen, de rotor laten draaien volgens de voorschriften in de handleidingen van de fabrikant)
- Laat elke 2 jaar de magnesiumanode door een vakman nakijken. Indien de diameter minder is dan 15mm, dient deze vervangen te worden.

Onderhoud door een gekwalificeerd vakman :

- De kalkaanslag op de wand niet afkrabben of afkloppen aangezien dit de bekleding zou kunnen beschadigen
- Om het geblindeerd verwarmingselement te vervangen, moet de boiler geleidigd worden en moet de dichting vervangen worden. De elektrische stroomvoorziening en de koudwatertoevoer onderbreken en de warmwaterkranen openen alvorens deze werkzaamheid uit te voeren. Het verwarmingselement terug monteren door de moeren zacht aan te draaien (gekruste aantrekking). De waterdichtheid de volgende dag controleren en indien nodig iets meer aandraaien.

Het ledigen : een boiler die niet gebruikt wordt en die aan vorst is blootgesteld moet worden afgetapt : a) onderbreek de stroom b) draai de koudwatertoevoer dicht c) laat de tank leeglopen met behulp van de hendel van het veiligheidselement en door een warmwaterkraan open te draaien d) bescherm het veiligheidselement tegen vorst e) om de boiler opnieuw in dienst te stellen , raadpleeg de rubriek “ indienststelling”. Voor de warmtewisselaar: ontkoppel de wisselaar en hevel het water over.

VERVANGBARE STUKKEN : de thermostaat(kit of mixt),de aquataat(kit), de dichting, de magnesium anode, het verwarmingselement(kit of mixt). De garantie is afhankelijk van het gebruik van originele stukken van de constructeur.

Niet uw boiler in de vuilnisbak gooien, maar zet het op een plaats toegewezen voor dit doel (collectie punt) waar het kan worden gerecycled.



TOEPASSING VAN DE GARANTIE

De boiler moet geïnstalleerd, gebruikt en onderhouden worden volgens de regels der kunst, overeenkomstig met de normen die van kracht zijn in het land waar hij wordt geïnstalleerd en volgens de instructies van deze handleiding.

In de Europese unie geniet dit toestel van de wettelijk waarborg van de gebruiker in toepassing van de richtlijn 1999/44/CE. Deze waarborg treedt in voege te tellen vanaf de levering van het toestel aan de gebruiker. Bijkomend aan de wettelijke waarborg genieten bepaalde producten van een bijkomende waarborg enkel op het gratis omruilen van de kuip en de erkende defecte onderdelen, de vervangings- en transportkosten komen niet in aanmerking. Zie tabel hierboven. Deze commerciële waarborg beïnvloedt niet de wettelijke rechten van de welke u geniet.

Zij is van toepassing in het land waar het product wordt aangekocht, op voorwaarde dat die geplaatst wordt in het betrokken land. Elk schadegeval moet aan de depositaris worden aangegeven voor enige omruiling onder garantie en het toestel zal ter beschikking blijven van de deskundigen van de verzekering en van de constructeur.

Gamma	
Wettelijke garantie	2 jaar alle onderdelen
Bijkomende commerciële waarborg op de kuip behalve op de elektrische onderdelen	+ 1 jaar

De vervanging van een onderdeel geeft geen aanleiding tot een verlenging van de garantie op het toestel. Om van de garantie te genieten, neemt u contact op met uw installateur of verdeler. Ofwel neemt u contact op met : ATL – Avenue Château Jaco 1 – 1410 WATERLOO – Belgique tel 02/ 357.28.28 (België) waar men u zal meedelen welke stappen u moet ondernemen. De garantie zal enkel van toepassing zijn op producten die aan een expertise werden onderworpen, of als defect worden erkend door de garantieverstreckende onderneming. Het is noodzakelijk om de producten ter beschikking van deze laatste te houden.

Zijn uitgesloten van de garantie : de slijgestukken : dichtingen, magnesium anode... de toestellen die niet aan een expertise kunnen worden onderworpen (moeilijk bereikbaar voor reparatie, onderhoud of expertise). De toestellen die worden blootgesteld aan abnormale omgevingsvoorwaarden : vorst, slechte weersomstandigheden, water met abnormaal agressieve eigenschappen buiten de drinkbaarheidscriteria, elektrische stroomvoorziening met grote overspanning. De toestellen die worden geïnstalleerd zonder de normen en reglementeringen te respecteren die in het land van installatie van kracht zijn, afwezigheid of slechte montage van veiligheidselementen tegen overdruk, abnormale corrosie te wijten aan een onjuiste hydraulische aansluiting (contact ijzer/koper), onjuiste aarding, onvoldoende sectie van de elektrische kabel, niet-naleving van de aansluitingsschema's die in deze handleiding worden versterkt. De toestellen die niet werden onderhouden conform aan de voorschriften van deze handleiding. De herstelling of vervangingen van stukken of bestanddelen van het toestel die niet uitgevoerd of toegestaan werden door de garantieverstreckende onderneming... de vervanging van een onderdeel geeft geen aanleiding tot een verlenging van de garantie op het toestel.

De producten die in deze handleiding worden voorgesteld, kunnen op gelijk welk moment worden gewijzigd om tegemoet te komen aan de evolutie van de technieken en de geldende normen.

Toestellen conform de electromagnetische richtlijn 2004/108/CEE en de laagspanningsrichtlijn 2006/95/CEE.

Este aparato no está previsto para su uso por personas (incluidos los niños) cuyas capacidades físicas, sensoriales o mentales estén reducidas, o por personas sin experiencia ni conocimientos, salvo si han recibido la supervisión o las instrucciones previas relativas al uso del aparato por parte de una persona responsable de su seguridad. Es conveniente mantener vigilados a los niños de manera que no jueguen con el aparato.

Importante: La instalación del depósito debe cumplir las normas nacionales vigentes en el país de instalación. Si consideran sus conocimientos insuficientes para la instalación de este producto, se aconseja consultar a un profesional.

PRINCIPIO DE FUNCIONAMIENTO

EN INVIERNO (caldera en marcha)

Su caldera funciona y garantiza el calentamiento del Agua Caliente Sanitaria por la circulación del fluido térmico por el interior del intercambiador (anular)

EN VERANO o entre temporada (caldera apagada)

Para un funcionamiento con resistencia eléctrica (modelo mixto o con kit opcional). Su caldera está apagada, el calentamiento del A.C.S. está garantizado por la puesta bajo tensión de la resistencia eléctrica. El termostato controla el funcionamiento de la resistencia, desconectándola cuando la temperatura del agua alcanza los 65°C.

PUESTA EN MARCHA

Atención: Productos pesados que deben manejarse con precaución

1º) Instalar el aparato y el elemento de seguridad en un local al resguardo de las heladas. El deterioro del aparato por sobrepresión debida al bloqueo del elemento de seguridad está fuera de la garantía.

2º) Garantizar que la pared es capaz de soportar el peso del aparato lleno de agua.

3º) Si el aparato debe instalarse en un local cuya temperatura ambiental es permanentemente superior a 35°C, prever una ventilación de este local.

4º) En un cuarto de baño no instalar este producto en los volúmenes V0 y V1 (ver p 3,fig 1). Prever un desagüe con sifón si el termo se instala en un local habitable.

5º) Colocar el aparato en un lugar accesible.

FIJACION: Su depósito puede estar colocado en posición vertical u horizontal.

FIJACION DE UN TERMO EN POSICION VERTICAL MURAL: Dejar del lado de la resistencia un espacio libre de 300 mm. para un posible desmontaje o mantenimiento. Si la pared no puede soportar el peso del aparato lleno de agua, colocar éste sobre un trípode (opcional) y fijarlo con ayuda del soporte superior.

FIJACION DE UN TERMO HORIZONTAL MURAL: (ver esquema 2 p 3) Atención: no olvidar de cambiar los soportes de fijación, utilizar los cinturones previstos a tal efecto que deben recuperarse del embalaje. Es imprescindible que la pared sea suficientemente resistente para soportar el peso del termo lleno de agua, ya que la adaptación con un trípode es imposible. Dejar del lado de la resistencia un espacio libre de 400 mm. para un posible desmontaje o mantenimiento.

FIJACION PARA FUNCIONAMIENTO EN TERMOSIFON (sin bomba de carga): La instalación en termosifón necesita un posicionamiento del aparato por encima de la caldera de 200 mm. mínimo.

CONEXION HIDRAULICA (p 3 fig 3)

Necesidad de limpiar bien las tuberías de alimentación antes de realizar la conexión hidráulica. La conexión sobre la salida agua caliente debe realizarse con ayuda de un manguito antielectrolítico, con el fin de evitar la corrosión (contacto directo acero/cobre). No se permite la conexión directa con latón.

En el caso de utilización de tubo PER, la postura(colocación) de un regulador thermostatique en salida de calentador de agua es fuertemente aconsejada. Será ajustado(reglamentado) con arreglo a las realizaciones del material utilizado.

Circuito secundario: Instalar obligatoriamente un grupo de seguridad, y diámetro de 3/4", tarado a **6 bar (0,6 MPa)** en la entrada del termo, el cual deberá cumplir las normas en vigor (en Europa EN 1487). Ningún accesorio hidráulico debe situarse entre el elemento de seguridad y la entrada de agua fría del aparato. Un reductor de presión es necesario cuando la presión de alimentación es superior a 5 bar (0,5MPa) (no suministrado). Conecte el dispositivo de seguridad a un tubo de desagüe, al aire libre y en un lugar sin riesgo de heladas, y con pendiente continua hacia abajo para la evacuación del agua de expansión por el calentamiento o del agua en caso de vaciado del calentador. Las tuberías utilizadas deben soportar 100 °C y 10 bar (1MPa) (fig. 3 p 3). La presión de la red de agua fría debe ser inferior a 5 bar (0,5MPa). Si no es el caso, poner un reductor de presión en la alimentación principal, después del contador general.

El grupo de seguridad debe ser protegido de la helada(gel).

Circuito primario (calefacción): Proteger contra los excesos de presión debidos a la dilatación del agua con una válvula de seguridad a 6 bar (0,6MPa), y con un vaso de expansión de tipo cerrado. La presión de servicio del circuito no deberá superar los 6 bar (0,6 MPa), su temperatura no deberá superar los 100°C.

PRINCIPIO DE FUNCIONAMIENTO CON BOMBA DE CARGA (fig 4.p.4)

- Prever una bomba, que será controlada por un termostato inversor (opcional). Esta bomba puede ser parte integrante de la caldera y estar controlada por la sonda integrada en la caldera.

- Proceder a la conexión eléctrica entre el termostato de la caldera o el de control de la bomba de carga si es necesario.

- El ajuste del termostato del kit opcional es de 65°C (ajuste de fábrica).

En el caso de utilización de la sonda de la caldera referirse al manual de la caldera.

PRINCIPIO DE FUNCIONAMIENTO EN TERMOSIFON (SIN BOMBA DE CARGA) (fig 5 p 4): El diámetro del circuito deberá ser igual al del intercambiador o sea 1"1/4.

Los codos y derivaciones deberán ser de amplia curvatura. Los tubos deberán ser roscados más de la mitad del largo del fileteado. La utilización de materiales compatibles conformes a las normas vigentes es obligatoria. El funcionamiento del primario en termosifón debe ser protegido por un vaso de expansión.

Acometida Eléctrica (ver página 4 fig 6 versión mixta) El depósito sólo puede ser conectado y funcionar a corriente alterna 230 V monofásico. Conectar el termo con un cable de sección 2,5 mm². Utilizar para ello una canalización normalizada, hasta el alojamiento calibrado de la tapa. Conectar obligatoriamente el cable de tierra a la borna prevista señalado por este símbolo . Esta conexión es obligatoria por razones de seguridad. El hilo de tierra (verde – amarillo) debe ser más largo que aquéllos de las fases. La instalación debe disponer, antes del depósito, de un dispositivo de corte omnipolar con apertura de contactos de mínimo 3 mm. (fusible, disyuntor). En el caso en el que las tuberías hidráulicas sean de material aislante, los circuitos eléctricos estarán protegidos por un disyuntor diferencial 30 mA adaptado a las normas vigentes.

Ante todo desmontaje del zapatero, asegurarse que la alimentación es cortada

Seguridad térmica:

Todos nuestros productos, con kit eléctrico, están dotados de un termostato de seguridad a rearme manual, que corta la alimentación del termo en caso de sobrecalentamiento.

Atención: En caso de activación de la seguridad: a) cortar la corriente antes de toda operación, b) quitar la tapa, c) comprobar la conexión eléctrica, d) rearmar el termostato de seguridad. En caso de activación repetitiva, llamar a un profesional. Nunca puentear la seguridad o el termostato. Efectuar la conexión de la alimentación según esquema eléctrico.

Nota : Es posible instalar opcionalmente (kit suministrado aparte) un termostato de caldera de mando de bomba o un kit trifásico para 400V ó 230V. En este caso referirse al manual del kit.

PUESTA EN SERVICIO / FUNCIONAMIENTO

ATENCIÓN: Nunca conectar eléctricamente el depósito sin agua. Antes de conectar, abrir los grifos de agua caliente, para llenar el aparato y purgar las tuberías hasta la ausencia de aire. Comprobar la hermeticidad de las tuberías y de la junta de la brida debajo de la tapa. En caso de fuga apretar moderadamente. Comprobar el funcionamiento de los elementos hidráulicos de seguridad. Comprobar la hermeticidad de las conexiones.

En primer lugar llenar obligatoriamente el circuito primario, (circuito conectado a la caldera)

a) EN INVIERNO

Sin kit eléctrico: el agua sanitaria será calentada por el circuito primario (intercambio térmico)

El termostato (kit) o la sonda la caldera controla la puesta en marcha de la bomba de carga y autoriza la circulación del fluido primario. Puede estar conectado igualmente a la bomba del circuito de calefacción. Controlar la apertura de la llave del circuito primario.

1ª Puesta en servicio: Abrir la llave de entrada de agua, aflojar el purgador de aire para evacuar el aire introducido por la operación de relleno. Para una instalación equipada con bomba de carga, ponerla en marcha unos instantes para acelerar la operación de purga . Comprobar que el circuito este lleno de agua, abriendo el purgador ubicado en el punto más alto de la instalación.

b) EN VERANO Y ENTRE TEMPORADA:

Si se dispone de un kit eléctrico, estando apagada la caldera, el agua caliente sanitaria estará producida por la resistencia eléctrica (mixta o kit). **Cortar la alimentación eléctrica del mando de la bomba. Cerrar la llave que interrumpe totalmente la circulación del circuito primario sin aislar el intercambiador para evitar una sobrepresión en éste**

1º Puesta en servicio: Abrir un grifo ubicado en la tubería del agua caliente. Abrir la llave de entrada de fría ubicado al lado del grupo de seguridad, asegurarse de antemano que el vaciado del aparato no este en posición abierta. Cuando el agua salga por el grifo de agua caliente, su depósito estará lleno de agua. Dejar algunos minutos el grifo abierto para proceder al aclarado del depósito (unos diez minutos). Cerrar el grifo de agua caliente. Comprobar la hermeticidad de las conexiones, y de la brida, apretar si fuese necesario.

Bascular el interruptor del cuadro eléctrico. Durante el calentamiento y según las calidades del agua, los depósitos con el kit blindado pueden emitir un ruido de hervor; este ruido es normal y no se traduce en ningún problema del aparato.

En los dos casos: después de 5 a 20 minutos, según la capacidad del aparato, el agua goteará por el orificio de vaciado del grupo de seguridad. Este fenómeno es normal y es debido a la dilatación del agua. **Atención: no obstruir el desagüe; Controlar las hermeticidades.**

Para evitar el desarrollo de bacterias (legionela) asegurar por lo menos una subida al día de al menos una temperatura de 60°C. El termostato y el termostato de caldera de los kits están ajustados de fábrica a (65°C+ - 5°C). **IMPORTANTE:** Si se observa una producción continua de vapor o de agua hirviendo por el desagüe o por la apertura de un grifo de extracción, cortar la alimentación eléctrica del depósito y llamar a un profesional.

Si no tiene un kit eléctrico el agua caliente sanitaria estará producida por el circuito primario (intercambio térmico) de la misma manera que en invierno.

Durante la calefacción y según la calidad del agua, el termo puede emitir un ligero sonido parecido al producido por un hervidor eléctrico. Este sonido es normal y no está vinculado a ningún defecto del aparato.

MANTENIMIENTO

Mantenimiento doméstico:

- Una vez al mes, se debe activar el mecanismo de descarga de la válvula de seguridad, para evitar su calcificación y verificar que no se encuentra bloqueado.. El incumplimiento de esta manipulación puede causar un deterioro y la pérdida de la garantía.
- Si baja el rendimiento de su aparato, es probable que su depósito tenga incrustaciones, en este caso llamar a su instalador quien se encargará de la operación de limpieza.
- Para una instalación equipada con bomba de carga, antes del arranque, después de una parada prolongada, hacer girar el rotor respetando las consignas del manual del fabricante de la bomba.
- Hacer comprobar por un profesional cada 2 años el ánodo de magnesio. En el caso en el que su diámetro sea inferior a 15 mm., es necesario reemplazarlo.

Mantenimiento por una persona cualificada:

- Desincrustación en caso de pérdida de rendimiento: Quitar la cal depositada en el fondo en forma de lodo. No rascar o golpear la cal adherida a la pared, al tener riesgo de deteriorar la cuba.
- Cambio del elemento de calefacción blindado (kit): necesita vaciar el termo. Cortar la alimentación eléctrica y el agua fría, abrir los grifos de agua caliente antes de efectuar estas operaciones. Sustituir la resistencia apretando razonablemente las tuercas, controlar al día siguiente la hermeticidad, apretar si fuese necesario.

Vaciado: Operación indispensable si el aparato tuviera que permanecer sin funcionar en un local con riesgo de heladas: a) cortar la corriente b) cerrar la entrada de agua fría c) abrir un grifo de agua caliente d) proteger el grupo de seguridad contra las heladas y, para volver a poner en servicio, ver el procedimiento de puesta en servicio, vaciar usando la maneta del elemento de seguridad. Para el serpentín: desconectar el serpentín y vaciar el agua.

PIEZAS REEMPLAZABLES: el termostato (kit o mixto), el termostato de caldera (kit), la junta, el ánodo de magnesio, el elemento calefactor (kit o mixto). La garantía está condicionada por la utilización de piezas de originales del fabricante.



No tire el aparato en la basura, pero lleve a un centro de recogida previsto para tal efecto donde pueda ser reciclado.

CAMPOS DE APLICACIÓN DE LA GARANTÍA

El depósito debe ser instalado, utilizado y mantenido según las reglas del arte, conforme con las normas vigentes en el país de instalación y a las indicaciones de este manual.

En la unión europea este aparato se beneficia de la garantía legal de los consumidores en aplicación de la directiva 1999/44/CE, esta garantía toma efecto a partir del suministro del bien al consumidor. Además de la garantía legal, ciertos productos gozan de una garantía suplementaria que se refiere únicamente a la cuba y a los componentes con defecto reconocido, con la exclusión de los gastos de reemplazo y de sus tasas. Referirse al cuadro adjunto.

Esta garantía comercial no afecta en nada a los derechos de los que se podrían beneficiar con la aplicación de la garantía legal. Se aplica en el país de adquisición del producto, a condición de que esté instalado también en este mismo territorio. Cualquier avería deberá ser comunicada para el posible cambio en garantía, y el aparato quedará a disposición del S.A.T. y del fabricante.

Gama	
Garantía legal	2 años total
Garantía comercial suplementaria sobre la cuba	+ 1 año

El cambio de un componente no proroga la duración de la garantía del aparato. Para beneficiarse de la garantía, ponerse en contacto con nuestro Servicio de Asistencia Técnica en el 902 45 45 66. La garantía se aplicará sólo a los productos instalados, verificados y reconocidos como defectuosos por el Servicio de Asistencia Técnica : ATLANTIC IBERICA Calle Molinot 59-61 – Poligano Industrial Cami Ral – CASTELLDEFELS (Espagne).

Quedan excluidas de la garantía: Las piezas de desgaste: (junta, ánodo de magnesio...) y los aparatos que no se puedan verificar, por ser de difícil acceso. Los aparatos expuestos a de las condiciones de entorno anormales, (helada, lluvia, agua) que presenten características de agresividad anormales fuera de los criterios de consumo, alimentación eléctrica que presenta sobre tensiones importantes. Los aparatos instalados sin respeto de las normas y reglamentaciones vigentes en el país de instalación, ausencia o mal montaje de los elementos de seguridad contra la sobrepresión, corrosión anormal debida a un empalme hidráulico incorrecto (contacto acero inoxidable/cobre), toma de tierra incorrecta, sección del cable eléctrico insuficiente, no respeto de los esquemas de conexión indicados en este manual. Los aparatos no cuidados conforme con las prescripciones del presente manual. Las reparaciones o sustituciones de piezas o componentes del aparato no realizadas o autorizadas por el fabricante.

Urządzenie nie jest przewidziane do użytkowania przez osoby (w tym dzieci), których możliwości fizyczne, sensoryczne lub mentalne są ograniczone lub osoby bez doświadczenia lub wiedzy, z wyjątkiem sytuacji kiedy są nadzorowane przez osoby odpowiedzialne za ich bezpieczeństwo lub korzystają z nadzoru lub udzielono im instrukcji dotyczących obsługi urządzenia.

Należy zapewnić odpowiedni nadzór dzieci, aby uniemożliwić im zabawę urządzeniem.

WAŻNE : Należy przestrzegać aktualnych norm obowiązujących w kraju instalacji podczas instalowania zbiornika.

W przypadku niewystarczającej wiedzy niezbędnej do instalacji urządzenia, należy skonsultować się ze specjalistą.

ZASADY FUNKCJONOWANIA

PRACA URZĄDZENIA ZIMĄ (kocioł jest uruchomiony)

Państwa kocioł funkcjonuje i zapewnia ogrzewanie wody sanitarnej poprzez krążenie płynnego ciepłego czynnika grzewczego wewnątrz wymiennika (wymiennik cylindryczny).

PRACA URZĄDZENIA LATEM lub między sezonem grzewczym (kocioł nie pracuje) – model wyposażony w grzałkę elektryczną lub z opcją grzałki elektrycznej.

Państwa kocioł nie pracuje, ogrzewanie jest zapewnione przez włączenie do napięcia grzałki elektrycznej. Termostat przerywa zasilanie elektryczne w momencie, gdy temperatura wody osiągnie 65°C.

Uwaga : Urządzenia trudne – należy nimi manipulować ze szczególną ostrożnością.

1°) Zainstalować urządzenie i zawór bezpieczeństwa w lokalu chronionym przed zamarzaniem. Zniszczenie urządzenia przez nadciśnienie spowodowane zablokowaniem zaworu bezpieczeństwa nie jest objęte gwarancją.

2°) Upewnić się, że ścianka działowa może utrzymać ciężar urządzenia wypełnionego wodą.

3°) Jeżeli urządzenie musi zostać zainstalowane w lokalu lub w pomieszczeniu którego temperatura otoczenia wynosi na stałe ponad 35°C, należy zapewnić wentylację tego lokalu.

4°) Nie instalować urządzenia o pojemności V0 i V1 (patrz. str. 3, pkt 1) w łazienkach. Przewidzieć naczynie zbiorcze lub zbiornik retencyjny z odpływem do ścieków, jeżeli podgrzewacz wody jest zainstalowany nad lokalem mieszkalnym.

5°) Umieścić urządzenie w miejscu łatwo dostępnym.

MOCOWANIE :

Zasobnik może być zamontowany w pozycji pionowej lub poziomej.

MOCOWANIE ZASOBNIKA W POZYCJI PIONOWEJ :

Aby pozwolić na ewentualną wymianę elementów grzewczych, pozostawić wolną przestrzeń 300mm poniżej zasobnika. Jeśli ścianka działowa nie może udźwignąć ciężaru urządzenia wypełnionego wodą, należy postawić je na trójnogu (w opcji) i umocować za pomocą uchwyty montażowego.

MOCOWANIE ZASOBNIKA W POZYCJI POZIOMEJ :

Odnieść się do schematu 2 pkt 3. Uwaga – nie zapomnieć o użyciu przewidzianych do tego celu pasów umieszczonych w opakowaniu. Niezbędne jest, aby sama ścianka działowa była wystarczająco odporna, tak, aby mogła udźwignąć ciężar urządzenia wypełnionego wodą, ponieważ użycie trójnogu nie jest możliwe. Pozostawić po stronie grzałki przestrzeń 400 mm w celu ewentualnego jej demontażu lub konserwacji.

MOCOWANIE DLA FUNKCJONOWANIA Z TERMOSYFONEM (bez pompy ciśnieniowej):

Instalowanie urządzenia z termosyfonem wymaga umieszczenia urządzenia ponad kotłem (20 mm minimum).

PODŁĄCZENIE HYDRAULICZNE (p 3 fig 3 i 4)

Konieczne jest dokładne wyczyszczenie rur zasilających przed dokonaniem podłączenia hydraulicznego. Podłączenie na wyjściu wody ciepłej musi zostać wykonane za pomocą króćca żeliwnego, stalowego, lub za pomocą podłączenia dielektrycznego tak, aby uniknąć korozji złączki (bezpośredni kontakt żelaza / miedź), stosowanie podłączenia wykonanego z elementów mosiężnych jest zabronione.

Obieg wtórny: Zainstalować obowiązkowo nowy zawór bezpieczeństwa o nominale 6 bar (0,6MPa) na wejściu zimnej wody do zasobnika.

Zawór bezpieczeństwa musi być zgodny z obowiązującymi normami (EN 1487). Żadne akcesoria hydrauliczne nie mogą być umieszczone pomiędzy zaworem bezpieczeństwa a wejściem wody zimnej do urządzenia. Reduktor ciśnienia jest konieczny, jeśli ciśnienie w sieci zasilającej jest wyższe niż 4 bar (0,4 MPa) (nie dostarczony). Spust wody z zaworu bezpieczeństwa odprowadzić do kanalizacji.

Ogrzewacz wyposażony w zawór bezpieczeństwa należy zamontować w pomieszczeniu zabezpieczonym przed mrozem.

Obieg pierwotny (ogrzewanie) : Zabezpieczyć przed nadmiernym ciśnieniem związanym ze wzrostem ciśnienia podczas ogrzewania poprzez zawór bezpieczeństwa 6 bar (0,6 MPa) bądź naczynie wzbiorcze typu otwartego (na ciśnienie atmosferyczne) lub poprzez naczynie wzbiorcze typu zamkniętego. Instalacja wodna powinna być w stanie wytrzymać maksymalne chwilowe obciążenie temperaturą 100 °C i ciśnieniem 10 bar

ZASADY FUNKCJONOWANIA Z POMPA (fig 4, p4)

- Przewidzieć pompę, która będzie sterowana przez termostat (dostępny w opcji). Pompa może stanowić integralną część kotła i być sterowana przez sondę zintegrowaną z kotłem.
- Należy wykonać podłączenie elektryczne pomiędzy termostatem i sterowaniem pompy jeśli jest to niezbędne.
- Urządzenie fabrycznie nastawione jest na 60 °C.

W przypadku użycia sondy kotła – dostosować się do zaleceń zawartych w instrukcji kotła.

ZASADY FUNKCJONOWANIA Z TERMOZYFONEM (BEZ POMPY CIŚNIENIOWEJ) (fig 5 p 4) :

Średnica instalacji powinna posiadać tę samą wielkość co króćce wymiennika czyli Ø 33/42 (1" ¼). Kolana oraz rury na instalacji muszą charakteryzować się dużym promieniem zagięcia (3 D). Rury muszą być podłączane poprzez śrubunek na ponad połowie długości gwintu. Używać materiałów kompatybilnych z obowiązującymi normami. W układzie otwartym instalacji funkcjonowanie obiegu pierwotnego z termosyfonem powinno być zabezpieczone przez naczynie zbiorcze.

PODŁĄCZENIE ELEKTRYCZNE (patrz strona 4 fig 6 wersja mixt)

Zasobnik może być włączony i funkcjonować jedynie w sieci prądu zmiennego 230 V, 1-fazowego. Podłączyć urządzenie sztywnym kablem, o średnicy żył 2,5 mm². Konieczne jest podłączenie przewodu uziemiającego do zacisku oznaczonego symbolem . To podłączenie jest niezbędne za względów bezpieczeństwa. Kabel uziemiający (zielono- żółty) musi być dłuższy niż kabel fazowy. Instalacja elektryczna obiektu, w której pracuje ogrzewacz powinna być zabezpieczona przez bezpiecznik różnicowy o wartości max. 30mA, dostosowany do obowiązujących w danym kraju norm.

Przed rozpoczęciem czynności serwisowych należy pamiętać o wyłączeniu zasilania.

Bezpiecznik obwodu termicznego :

Wszystkie nasze produkty wyposażone w grzałkę elektryczną wyposażone są w termostat z bezpiecznikiem termicznym, który odcina zasilanie zasobnika w przypadku przegrzania.

Uwaga : W przypadku rozłączenia z powodów bezpieczeństwa. **a)** odłączyć zasilanie elektryczne przez każdą operacją, **b)** zdjąć pokrywę, **c)** sprawdzić podłączenia elektryczne, **d)** uzbroić bezpiecznik termiczny. W przypadku powtarzających się wyłączeń, skontaktować się ze specjalistą. Wykonać podłączenia zasilania według schematu elektrycznego.

Uwaga: Możliwe jest zainstalowanie w opcji (osobny zestaw) aquastat sterujący pompą (patrz fig 7 p5) lub zestaw trójfazowy 400 V 230V – w tym przypadku należy odnieść się do instrukcji zestawu.

URUCHOMIENIE / FUNKCJONOWANIE URZĄDZENIA

UWAGA : Nigdy nie podłączać do prądu zasobnika bez wody. Przed włączeniem go do zasilania elektrycznego, otworzyć kran wody ciepłej, całkowicie odpowietrzyć instalację i wypełnić urządzenie wodą.

Sprawdzić szczelność króćców i uszczelki kryzy. W przypadku przecieków dokręcić lekko śruby. Sprawdzić działanie urządzeń hydraulicznych zaworów bezpieczeństwa, zaworów zwrotnych. Sprawdzić szczelność podłączeń oraz uszczelki.

Bezwzględnie napełnić jako pierwszy obieg pierwotny (obieg podłączony do kotła)

a) PRACA URZĄDZENIE ZIMA

Bez zestawu elektrycznego: woda sanitarna jest podgrzewana przez obwód pierwotny (wymiana termiczna).

Aquastat (zestaw) lub sonda kotła steruje pracą pompy ładującej i pozwala na krążenie czynnika płynnego w obiegu pierwotnym, może również być podłączony do pompy obiegu grzewczego. Sprawdzić otwarcie zaworu obiegu pierwotnego.

Pierwsze uruchomienie : Otworzyć kran wody zimnej, odkręcić odpowietrznik aby usunąć namiar powietrza, które dostało się do niego podczas napełniania. Dla instalacji wyposażonej w pompę, uruchomić ją na chwilę, aby przyspieszyć operację odpowietrzania. Sprawdzić czy obieg jest wypełniony wodą, albo przez kontrolkę poziomu wody stałej w otwartym naczyniu, albo otwierając odpowietrznik umieszczony na górze instalacji.

a) PRACA URZĄDZENIA LATEM I MIĘDZY SEZONAMI GRZEWCZYMI :

Jeśli urządzenie wyposażone jest w zestaw grzałki elektrycznej, ciepła woda sanitarna będzie produkowana przez grzałkę elektryczną, kiedy kocioł będzie wyłączony. **Odciąć zasilanie elektryczne łączące termostat sterowania pompą. Zamknąć zwór odcinający obieg pierwotny** bez całkowitego odcięcia wymiennika, tak, aby uniknąć nadmiernego wzrostu ciśnienia.

Pierwsze uruchomienie : Otworzyć kran umieszczony na instalacji wody ciepłej.

Otworzyć dźwignie spustu zimnej umieszczonej na zaworze bezpieczeństwa (upewnić się uprzednio, czy otwór spustowy urządzenia nie znajduje się w pozycji otwartej), odkręcić co najmniej jeden punkt poboru ciepłej wody (kran), aż do wypłynięcia z niego wody o silnym jednostajnym strumieniu. Zamknąć kran wody ciepłej. Sprawdzić szczelność połączeń hydraulicznych oraz szczelność kryzy pod pokrywą połączeń elektrycznych. W przypadku nieszczelności dokręcić jej śruby w sposób umiarkowany. Podczas grzania i w zależności od jakości wody, zasobniki mogą wydawać dźwięk gotowania, ten dźwięk jest normalny i nie oznacza awarii urządzenia.

W drugim przypadku: Po 5 do 20 minutach, w zależności od pojemności urządzenia, woda może wyciekać przez zawór bezpieczeństwa. To zjawisko jest normalne i związane z rozgrzewaniem wody. **UWAGA :** nie zatykać tego przepływu, Sprawdzić szczelność.

W celu uniknięcia rozwoju bakterii Legionelli zapewnić przynajmniej jednorazowe nagrzanie wody do temperatury 60°C. Termostat i aquastat są fabrycznie wyregulowane na ograniczniku (65 °C +/- 5 °C).

WAŻNE : eśli z zaworu bezpieczeństwa lub podczas korzystania z wody ciepłej okaże się, że z urządzenia wydobywa się para wodna lub gotująca się woda, należy bezwzględnie odciąć zasilanie elektryczne ogrzewacza wody i zawiadomić przedstawiciela autoryzowanego serwisu.

W zależności od jakości wody, ogrzewacz wody może sporadycznie wyemitować drobny hałas podobny do gotowania wody w czajniku. Jest to zjawisko normalne i nie oznacza uszkodzenia urządzenia.

KONSERWACJA

Konserwacja domowa :

W przypadku dłuższej nieobecności w okresie zimowym należy spuścić wodę z ogrzewacza ze względu na istniejące niebezpieczeństwo jej zamarznięcia.

Powierzchnie zewnętrzne ogrzewacza w miarę potrzeby należy przecierać wilgotną szmatką z mydłem

- - Uruchomić raz na miesiąc zawór bezpieczeństwa by sprawdzić jego działanie i zapobiec jego zablokowaniu. W tym celu należy kilkakrotnie otworzyć i zamknąć zawór. Jeżeli przy w/w czynności woda wypływa – zawór funkcjonuje prawidłowo (niezastosowanie się do powyższego zalecenia może spowodować uszkodzenie urządzenia i utratę gwarancji).
- - Jeśli wydajność Państwa urządzenia znacząco się pogorszyła, może oznaczać, iż w wymienniku osadził się kamień kotłowy. W takim przypadku należy wezwać instalatora, który podejmie się czynności oczyszczenia instalacji.
- - Dla instalacji wyposażonej w pompę ładującą – przed ponownym uruchomieniem, następującym po dłuższym przestoju, obrócić jej wirnik przestrzegając zalecenia producenta.
- - Sprawdzić, przy pomocy specjalisty, co dwa lata, anodę magnezową, w przypadku, gdy jej średnica jest mniejsza niż 15 mm, konieczna jest jej wymiana.

Konserwacja przy pomocy specjalisty :

- - Usunąć kamień w przypadku znacznego spadku wydajności urządzenia : Usunąć kamień osadzony w postaci błota, Nie drapać i nie uderzać w kamień osadzony na ściankach, bowiem w takim przypadku, przegrody te mogą ulec uszkodzeniu.
- - Wymiana grzałki elektrycznej : wymagane jest opróżnienie zasobnika z wody oraz wymiana uszczelki kryzy na nową. Odciąć zasilanie elektryczne i wody zimnej, otworzyć kran wody ciepłej przed wykonaniem tych czynności. Ponownie zamontować element grzewczy rozsądnie przykręcając śruby. Nazajutrz sprawdzić szczelność, ponownie dokręcić, jeśli jest to konieczne.

Opróżnianie : Czynność niezbędna, jeśli urządzenie przez dłuższy czas nie będzie eksploatowane :

- a) odciąć zasilanie elektryczne, b) zamknąć dopływ wody zimnej, c) opróżnić zasobnik za pomocą dźwigni zaworu bezpieczeństwa, mając otwarty kran wody ciepłej, d) zabezpieczyć zawór bezpieczeństwa przed zamarznięciem. W celu uruchomienia - patrz procedura uruchomienia. Dla wymiennika : odłączyć wymiennik i odciąć dopływ wody.

Części wymienne : termostat (zestaw), aquastat (zestaw), uszczelki, anoda magnezowa, element grzewczy (zestaw), kabel (zestaw). Gwarancja uzależniona jest od używania części pochodzących od producenta.

Nie wyrzucaj tego podgrzewacza wody do śmieci, pozostaw go w miejscu do tego wyznaczonym, gdzie może on zostać poddany ponownemu przetworzeniu w procesie recyklingu.



ZAKRES ZASTOWOWANIA GWARANCJI

Zasobnik musi być zainstalowany, używany i utrzymywany według reguł sztuki, zgodnie z obowiązującymi normami w kraju instalacji i ze wskazaniem niniejszej instrukcji. Na terenie Unii Europejskiej, urządzenie to posiada gwarancję zgodną z prawem i przyznaną konsumentom zgodnie z dyrektywą 1999/44/CE, ta gwarancja liczona jest od momentu dostawy urządzenia do konsumenta. Poza gwarancją zgodną z prawem, niektóre produkty objęte są w dodatkową gwarancję, odnoszącą się wyłącznie do darmowej wymiany naczynia i części uznanych za wadliwe, z wyjątkiem kosztów dojazdu.

Czas trwania gwarancji :

Gwarancja na akcesoria	2 lata wszystkie części
Gwarancja na zbiornik	3 lat

Aby skorzystać z warunków gwarancji, należy skontaktować się bezpośrednio z firmą: ATLANTIC POLSKA ul. Płochocińska 115, 03-044 WARSZAWA tel. (022) 423-32-02 , fax. (022) 614 57 00 lub numer bezpłatnej INFOLINII SERWISOWEJ – 0-800-548-098, gdzie personel techniczny doradzi Państwu, jak postąpić.

Gwarancja ma zastosowanie jedynie do produktów poddanych ekspertyzie w miejscu ich użytkowania i uznanych za wadliwe przez autoryzowany serwis gwarancyjny firmy ATLANTIC POLSKA.

Aby skorzystać z warunków gwarancji, należy skontaktować się bezpośrednio z firmą: ATLANTIC POLSKA ul. Płochocińska 115, 03-044 WARSZAWA tel. (022) 423-32-02 , fax. (022) 614 57 00 lub numer bezpłatnej INFOLINII SERWISOWEJ – 0-800-548-098, gdzie personel techniczny doradzi Państwu, jak postąpić.

Gwarancja ma zastosowanie jedynie do produktów poddanych ekspertyzie w miejscu ich użytkowania i uznanych za wadliwe przez autoryzowany serwis gwarancyjny firmy ATLANTIC POLSKA.

Gwarancja nie są objęte :

Części podlegających naturalnemu zużyciu w trakcie eksploatacji urządzenia - anody magnezowe

Urządzeń wystawionych na działanie anormalnych warunków pracy takich jak mróz lub inne zjawiska atmosferyczne, woda o agresywnej charakterystyce nie spełniająca odpowiednich norm określonych dla wody stosowanej w gospodarstwie domowym, zasilanie elektryczne o charakterystyce wykraczającej poza wartości nominalne

Urządzeń zamontowanych bez przestrzegania obowiązujących norm i przepisów takich jak: brak lub zły montaż zaworu bezpieczeństwa, brak zaworu redukującego nadmierne ciśnienie w instalacji wodnej, korozje spowodowane nieprawidłowym podłączeniem hydraulicznym (kontakt żelazo-miedź), nieprawidłowe uziemienie, zastosowanie zbyt małego przekroju przewodu zasilającego, niestosowanie się do schematów podłączeń elektrycznych i hydraulicznych zawartych w niniejszej instrukcji.

Produkty przedstawione w niniejszej instrukcji mogą być w każdej chwili modyfikowane, aby nadążać za postępowaniem technicznym i obowiązyującymi normami. Urządzenia odpowiadają dyrektywom elektromagnetycznej 2004/108/CEE i niskiemu ciśnieniu 2006/95/CEE.

