

# CORFLINOX

**Ballon Inox 300 à 900 litres**

**300 to 900-litre stainless steel tank**

**Opslagvat in rvs 300 tot 900 liter**

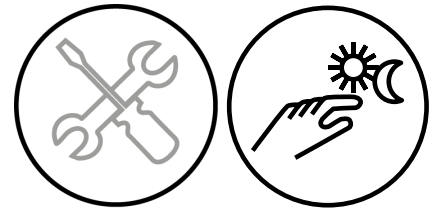

**Notice d'installation,  
d'utilisation et d'entretien**

**Installation, use and  
maintenance instructions**

**Handleiding:  
installatie, gebruik en  
onderhoud**



**GROUPE  
ATLANTIC**  
SITE DE CAUROI

Route de Solesmes  
FR - 59400 CAUROI



## **AVERTISSEMENT**

**FR**

*ATLANTIC* se réserve le droit de modifier les caractéristiques du matériel décrites dans ce manuel à tout moment et sans préavis.

## **WARNING**

**EN**

*ATLANTIC* reserves the right to change the features of equipment described in this manual at any time without prior notice.

## **WAARSCHUWING**

**NL**

*ATLANTIC* behoudt zich het recht voor om de kenmerken van het materiaal beschreven in deze handleiding op elk ogenblik en zonder voorafgaande kennisgeving te wijzigen.

# SOMMAIRE / CONTENTS / INHOUD

<b>FR</b>	1. Homologations .....	5
	2. Descriptif des ballons de stockage .....	5
	3. Mise en place de l'appareil.....	6
	4. Raccordement hydraulique .....	7
	5. Eléments électriques.....	9
	6. Mise en service .....	9
	7. Entretien.....	9
	8. Garantie .....	10
	9. Fin de cycle de vie .....	11
	10. Pièces détachées.....	12
	Annexe A - Caractéristiques techniques .....	27
Annexe B - Données des produits ≤ 500 L et ≤ 2000 L.....	31	

<b>EN</b>	1. Certification .....	13
	2. Description of storage tanks .....	13
	3. Installing the equipment.....	14
	4. Hydraulic connection.....	15
	5. Electric elements.....	16
	6. Commissioning .....	17
	7. Maintenance .....	17
	8. Warranty.....	18
	9. End of life .....	19
	10. Spare parts .....	19
	Appendix A - Technical specifications .....	27
Appendix B - Data on products ≤ 500 L and ≤ 2000 L .....	31	

<b>NL</b>	1. Goedkeuringen .....	20
	2. Beschrijving opslagboilers .....	20
	3. Plaatsen van het apparaat.....	21
	4. Hydraulische aansluiting .....	21
	5. Elektrische elementen.....	23
	6. Ingebruikname .....	24
	7. Onderhoud .....	24
	8. Garantie .....	25
	9. Einde levenscyclus .....	26
	10. Losse onderdelen .....	26
	Bijlage A - Technische eigenschappen.....	27
Bijlage B - Productgegevens ≤ 500 L en ≤ 2000 L.....	31	

# 1. HOMOLOGATIONS

---

## - Etiquetage énergétique (2010/30/UE) : à partir du 26/09/2015

En application à la directive et selon les exigences du règlement (UE) n° 812/2013 du 18 février 2013, les informations des réservoirs de stockage dont le volume est inférieur ou égal à 500 litres sont disponibles à l'annexe B (voir page 31).

FR

## - Eco-conception (2009/125/CE) : à partir du 26/09/2015

En application à la directive et selon les exigences du règlement (UE) n° 814/2013 du 02 août 2013, les paramètres techniques des réservoirs de stockage dont le volume est inférieur ou égal à 2000 litres sont disponibles en annexe B (voir page 31).

# 2. DESCRIPTIF DES BALLONS DE STOCKAGE

---

**Ballon** en acier inoxydable pour utilisation dans des installations de chauffage d'eau potable en combinaison avec des échangeurs de chaleur externes. Complet avec isolation thermique, une bride de nettoyage au sommet (sur tous les récipients) et une bride d'inspection latérale.

Les ballons peuvent être combinés avec toutes les installations de chauffage modernes. Fabriqué en acier inoxydable molybdène 1.4521 de qualité supérieure présentant une excellente résistance à la corrosion. Construction aisée à installer, équipée d'un thermomètre et d'un raccord pour capteur de température / thermostat.

L'isolation thermique des ballons de stockage est faite :

- **pour la version M0**, d'une jaquette tôle rigide grise sur une isolation de 100 mm de laine de verre,
- **pour la version M1**, d'une jaquette souple isolante constituée d'une épaisseur de 100 mm de laine de verre recouverte d'une enveloppe en PVC souple (non inflammable),

**Température d'eau maxi d'utilisation : 95°C**

**Pression de service : 10 bar**

**Bride d'inspection latérale : à partir de 750 L (DN 110)**

**Bride de nettoyage au sommet sur tous modèles (80,5 x 97 mm)**

**Sur le CORFLINOX, il est possible d'ajouter des appoints électriques blindés (voir chapitre 6 : éléments électriques).**

Les spécifications techniques se trouvent en annexe A page 27.

Une plaque signalétique contenant les informations concernant le ballon est située sur le bas du ballon dans l'axe du thermomètre et sur la jaquette. Veuillez noter ces indications avant de faire appel au Service Après Vente.

FR



### 3. MISE EN PLACE DE L'APPAREIL

- Placer le ballon et son groupe de sécurité (et/ou soupape de sécurité) à l'abri du gel.
- Le positionner le plus près possible des points de puisage importants.
- S'il est placé en dehors du volume habitable, calorifuger les tuyauteries. Si l'appareil doit être installé dans un local dont la température ambiante est en permanence à plus de 35°C, prévoir une aération de ce local.
- S'assurer que l'élément support est suffisant pour recevoir le poids du Ballon plein d'eau.
- **Prévoir un espace minimum de 1 mètre en face de la bride pour l'entretien périodique des ballons.**
- Installer un bac de rétention avec vidange sous le réservoir lorsque celui-ci est positionné dans des combles ou au-dessus de locaux habités.
- Le groupe de sécurité et/ou la soupape de sécurité doivent être accessibles.
- Une évacuation à l'égout équipée d'un entonnoir est nécessaire.
- Le piquage inférieur autorise une vidange totale des réservoirs.
- Les ballons ne fonctionnent qu'en position verticale.
- Les raccords inutilisés doivent être scellés de manière adéquate.



Pour des raisons de sécurité, de l'eau peut s'écouler de la conduite d'évacuation durant le chauffage de l'installation. Ne pas fermer ni obstruer la conduite d'évacuation.

L'étanchéité de l'installation globale doit être contrôlée dans des conditions de fonctionnement normales et pendant les travaux de maintenance et, le cas échéant, les raccords par brides doivent être resserrés.

Le ballon d'eau chaude doit être intégré dans l'égalisation de potentiel.

## 4. RACCORDEMENT HYDRAULIQUE

---

Avant de procéder au raccordement hydraulique, il est indispensable de bien nettoyer les tuyauteries d'alimentation pour ne pas introduire dans la cuve des particules métalliques ou autres.

Le DTU Plomberie 60.1 (NFP 40-201) doit être respecté.

Dans le cas d'utilisation de tuyauteries métalliques, le raccordement sur la sortie eau chaude devra impérativement être réalisé à l'aide d'un raccord diélectrique ou d'un manchon fonte afin d'éviter toute corrosion galvanique (fer cuivre). Les raccords laiton sont interdits à ce niveau (DTU 60.5). L'installation d'un groupe ou d'un ensemble, vanne, clapet et soupape de sécurité, homologué, est obligatoire.

Si la pression d'alimentation du réseau est  $\geq$  à 5 bar, un réducteur de pression doit être monté au départ de la distribution générale. Une pression de 3 à 4 bar est recommandée. Vérifier à chaud que la pression ne dépasse pas la pression de service.

Installer un purgeur d'air sur le raccordement supérieur du ballon (sortie ECS).

Pour éviter de colmater par des boues les composants de l'installation (échangeurs, soupape, groupe de sécurité), il est obligatoire de mettre un filtre à tamis sur l'alimentation générale du réseau d'eau froide sanitaire où se trouve le ballon.

L'eau chaude sanitaire des ballons peut atteindre une température élevée. Il est donc impératif d'installer un mitigeur thermostatique avant la distribution d'eau chaude sanitaire aux points de puisage. La consigne de température aux points de puisage doit être conforme à la réglementation en vigueur selon l'arrêté du 30 novembre 2005.



---

Dans le cas d'utilisation de tuyauterie en MATÉRIAUX COMPOSITES (PER, PVC, etc..) il est impératif d'installer en sortie de réservoir un limiteur de température réglé en fonction des performances du matériau utilisé.

---

**Recommandations :** Pour les régions où l'eau est très calcaire ( $Th > 20^\circ F$ ), l'utilisation d'un adoucisseur n'entraîne pas de dérogation à notre Garantie sous réserve que l'adoucisseur soit réglé conformément aux règles de l'Art, vérifié et entretenu régulièrement (Décret N° 2001-1220 du 20 Décembre 2001). **La dureté de l'eau doit rester supérieure à 10°f.**

### 4.1. Sécurité hydraulique

---

Toute installation doit comporter une sécurité hydraulique contre :

1. Les surpressions dans le réseau de distribution,
2. Les surpressions dues à la montée en température (expansion en cours de chauffe),
3. Les surpressions dues à la défaillance d'un thermostat ou d'un relais contacteur.

L'écoulement dû à une surpression ne doit pas être freiné. Ceci implique que le tube de vidange ait une pente continue et suffisante et un diamètre adapté au réseau.

Quelle que soit l'installation, elle doit comporter un robinet d'arrêt d'eau froide en amont du groupe de sécurité.

### 4.2. Dimensionnement des sécurités hydrauliques

---

Le groupe de sécurité doit être conforme à la norme NF D 36.401. Il doit être obligatoirement placé directement sur l'entrée d'eau froide (norme NF C 15-100 ch 559-3).

Le dimensionnement d'une sécurité hydraulique est fonction de la capacité de l'appareil.

*Tableau de préconisation des sécurités hydrauliques pour les Ballons de stockage :*

<b>Modèle ballons stockage</b>	<b>300</b>	<b>500</b>	<b>750</b>	<b>910</b>
<b>Groupe de sécurité</b>	G 1"			G 1 ¼" (2 x G 1")

**Important :**

- Dans le cas d'installation de plusieurs appareils en batterie, il est impératif d'installer un ensemble soupape, vanne sur chaque réservoir et clapet anti-retour sur arrivée générale.
- Si la pression du réseau de distribution dépasse 5 bars, il est nécessaire de monter un réducteur de pression au départ de la distribution générale.
- Dans le cas de canalisations métalliques, utiliser un manchon fonte ou diélectrique (les raccords en laiton sont interdits).

### 4.3. Installation des sécurités hydrauliques

#### 4.3.1. Groupes de sécurité :

Les groupes de sécurité sont toujours installés sur l'entrée d'eau froide du réservoir. Lors du montage, respecter le sens d'écoulement indiqué par les flèches sur le corps du ou des groupes de sécurité.

#### 4.3.2. Soupapes de sécurité :

Les soupapes de sécurité sont installées sur l'entrée du réservoir par l'intermédiaire d'un Té (voir schémas ci-dessous).

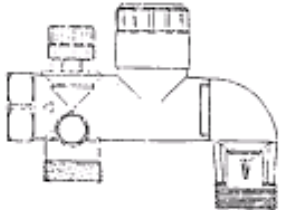
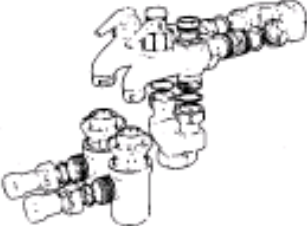
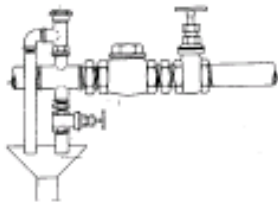
GROUPE DE SÉCURITÉ		SOUPAPE DE SÉCURITÉ
Sur entrée eau froide exclusivement		Sur entrée réservoir
1 seul groupe G 1"	Kit 1" ¼ de 2 groupes G 1"	
		Diamètre soupape ≥ diamètre raccords ballon  Soupape / Clapet anti-retour / Vanne



Ne jamais monter de vanne ni de clapet anti-retour entre la soupape ou le groupe de sécurité et le ballon.

Sur l'entrée d'eau froide des ballons équipés de soupapes, il sera nécessaire de prévoir un clapet anti-retour précédé d'une vanne. Pour éviter l'entartrage de ces organes, manœuvrer au moins une fois par mois le groupe de sécurité en plaçant ses manettes dans diverses positions.



## 5. ÉLÉMENTS ÉLECTRIQUES

---

### Sur CORFLINOX option Blindé

Il est possible de rajouter des résistances blindées de 3 à 6 kW selon les associations recommandées suivantes :

Résistance blindée	Association recommandées
3 kW tri 230 / 400 V	300 à 900 L
6 kW tri 400 V	300 à 900 L

FR

## 6. MISE EN SERVICE

---

### • Remplir l'appareil

- Ouvrir un robinet d'eau chaude sur la distribution,
- Ouvrir le robinet d'eau froide situé sur le groupe de sécurité en s'assurant que le clapet de vidange du groupe est en position fermée,
- Après écoulement aux robinets d'eau chaude et sans bruit dans la tuyauterie, fermer ceux-ci : votre appareil est plein.

### • Contrôle de la température / thermomètre

Le capteur de température dans l'unité de commande du chauffage et, le cas échéant, le contrôleur de l'énergie solaire et/ou le capteur de thermostat doivent être montés dans le tube-plongeur approprié. La hauteur du composant détermine le point de commutation du réchauffage. La température se lit sur le thermomètre (non fourni). Il doit être monté à l'avant de l'unité dans le raccord G1/2.

### • Vérification du bon fonctionnement

- Lors de la chauffe, l'eau s'écoule goutte à goutte par l'orifice de vidange du groupe de sécurité (cet orifice doit être raccordé à l'égout). Ce phénomène est normal. L'eau se dilate en chauffant et le volume additionnel peut atteindre 2 à 3% de la capacité de l'appareil.
- Vérifier l'étanchéité du raccordement aux tubulures.
- Vérifier le bon fonctionnement des organes hydrauliques en plaçant le groupe de sécurité dans la position vidange à la position arrêt et réciproquement, afin d'éliminer tous déchets éventuels.

## 7. ENTRETIEN

---

L'appareil que vous venez d'acquérir vous donnera satisfaction durant de nombreuses années en suivant ces quelques observations :

- **IMPORTANT : Au moins une fois par mois il est nécessaire de mettre pendant quelques secondes le groupe de sécurité en position vidange : cette manœuvre permet d'évacuer d'éventuels dépôts pouvant à la longue obstruer la soupape de sécurité du groupe de sécurité ; le non respect de cette règle d'entretien peut entraîner la détérioration de la cuve (non couverte par la garantie).**
- **Nettoyage : à effectuer tous les ans. La fréquence de nettoyage doit être ajustée en fonction de la qualité des fluides véhiculés (dureté de l'eau) associée au volume d'eau consommé.** Une trappe de visite latérale ou un trou d'homme est prévue pour le nettoyage. Remplacer les joints après chaque démontage.

- Nettoyage des ballons: le tube de vidange placé au point le plus bas de la cuve permet une vidange totale de celle-ci.
- Entretien par un spécialiste : faire contrôler, au moins tous les ans, l'étanchéité et le fonctionnement de la soupape de sécurité notamment celle du groupe de sécurité. Celle-ci doit commencer à s'ouvrir sous sa pression de tarage et donner son plein débit à une pression de 0,5 bar en plus.
- Si le réservoir doit rester sans fonctionner en hiver dans un local où il y a un risque de gel, il faut impérativement maintenir l'eau à une température hors gel.



Pour toute intervention sur des composants en fibres minérales artificielles siliceuses (fibres céramiques, laine de verre, laine de roche), l'opérateur doit porter une tenue vestimentaire adaptée et un masque de protection respiratoire pour éviter tout risque spécifique à ces produits.

## 8. GARANTIE

L'appareil doit être installé par un professionnel qualifié conformément aux règles de l'Art, aux normes, règlements et DTU en vigueur et aux prescriptions de nos notices techniques, notamment dans le respect du DTU Plomberie 60-1 (NFP 40-201).

Il sera utilisé normalement et entretenu régulièrement par un spécialiste.

Dans ces conditions, les matériels sont garantis par l'accord Intersyndical de 1969 entre l'UCH et les Constructeurs de matériel de chauffage ainsi que dans le respect des conditions des articles 1641 et suivants du Code Civil.

Les interventions au titre de la garantie ne sauraient en aucun cas donner lieu à des indemnités ou dommages-intérêts et ne peuvent avoir pour effet de prolonger celle-ci.

En cas de défaut de fabrication ou vice de matière (il appartient toujours à l'acheteur d'en faire la preuve) nettement établi et reconnu par le Groupe Atlantic, la responsabilité du Constructeur est limitée à :

- **Pièces amovibles de chaudronnerie** : à la fourniture de la pièce reconnue défectueuse ainsi qu'au frais de transport, à l'exclusion des frais de main d'œuvre inhérents au démontage et au remontage pour une durée de deux ans à compter de la date de mise en service ou, à défaut, de la date de facturation sans toutefois excéder la durée majorée de 6 mois à compter de la date de fabrication.

### Durées de garantie :

Cuve : 5 ans (possibilité d'extension à 10 ans)

Partie amovible : 2 ans

**Recommandations** : Pour les régions où l'eau est très calcaire (TH>20°f), l'utilisation n'entraîne pas de dérogation à notre garantie sous réserve que l'adoucisseur soit réglé conformément aux règles de l'Art, vérifié et entretenu régulièrement (Décret N° 2001-1220 du 20 Décembre 2001). La dureté de l'eau doit rester supérieure à 10°f.

**En particulier, et d'une manière non limitative, sont exclues de la garantie les défaillances dues à :**

### **Des conditions d'environnement anormales :**

- Alimentation en eau sanitaire présentant des critères d'agressivité particulièrement anormaux (DTU Plomberie 60.1)

- Détériorations provoquées par le gel, la foudre, un dégât des eaux, un tirage défectueux, une mauvaise ventilation du local, et en général, toute cause reconnue à son caractère exceptionnel.

**Une installation non conforme à la réglementation, aux normes et aux règles de l'Art :**

- Absence ou montage incorrect d'un groupe de sécurité neuf et conforme à la norme NF EN 1487, modification du réglage du groupe après violation du plombage
- Corrosion anormale due à un raccordement hydraulique incorrect (contact direct fer-cuivre)
- Pression d'eau d'alimentation supérieure à 5 bar à l'entrée de l'appareil

FR

**Un entretien défectueux :**

- Entartrage anormal des organes de sécurité
- Défectuosité résultant d'une utilisation anormale, d'un défaut de surveillance et d'entretien, de détérioration ou accidents provenant de négligence ou d'intervention de tiers
- Présence de vapeurs agressives (chlore, solvants, etc.)
- Détériorations provoquées par l'utilisation de pièces de rechange non spécifiées par le Constructeur
- Non entretien ou dysfonctionnement accidentel du groupe de sécurité se traduisant par des surpressions.

Les dispositions stipulées ci-dessus n'excluent pas le bénéfice de la garantie légale concernant les vices cachés, conformément aux dispositions de l'article 1641 et suivants du Code Civil.

**Cette garantie est valable uniquement en France Métropolitaine et en Corse.**



Un appareil présumé à l'origine d'un sinistre doit rester sur place à la disposition des experts, le sinistré doit informer son assurance.

**MATÉRIELS INSTALLES HORS FRANCE MÉTROPOLITAINE**

Les opérations de service après-vente et entretien pour tous les matériels sont prises en charge par l'acheteur.

Le fabricant assure exclusivement la fourniture des pièces reconnues défectueuses, à l'exclusion des frais d'expédition.

## **9. FIN DE CYCLE DE VIE**

Le démantèlement et le recyclage des appareils doivent être pris en charge par un service spécialisé.

En aucun cas, les appareils ne doivent être jetés avec les ordures ménagères, avec les encombrants ou dans une décharge.

En fin de vie de l'appareil, veuillez contacter votre installateur ou le représentant local pour procéder au démantèlement et recyclage de cet appareil.

## 10. PIÈCES DÉTACHÉES

---

Liste des pièces devant être remplacé régulièrement ou systématiquement lors d'une intervention :

**FR**

	Référence
Joint de bride latérale seul	551564
Joint de bride supérieure seul	551566
Capot d'isolation bride SM1	552945
Plaque de fermeture bride latérale	551565
Plaque de fermeture bride supérieure	551567
Doigt de gant (unité)	551243
Aquastat de régulation CORFLINOX	551568
Élément blindé 3 kW CORFLINOX	551569
Élément blindé 6 kW CORFLINOX	551570
Joint étanchéité élément électrique CORFLINOX	551571

# 1. CERTIFICATION

---

## - Energy labelling (2010/30/EU): from 26/09/2015

In application of the directive and according to the requirements of the EU regulation No. 812/2013 of 18 February 2013, the information on storage tanks with a volume of less than or equal to 500 litres is available in appendix B (see page 31).

## - Eco-design (2009/125/EC): from 26/09/2015

In application of the directive and according to the requirements of EU regulation no. 814/2013 of 02 August 2013, the technical parameters of storage tanks with a volume less than or equal to 2,000 litres are available in appendix C (see page 31).

EN

# 2. DESCRIPTION OF STORAGE TANKS

---

Stainless steel **tank** for use in drinking water heating systems, in combination with external heat exchangers. Complete with thermal insulation and side inspection hole.

The tanks can be combined with any modern heating system.

Made of superior quality 1.4521 molybdenum stainless steel, which is highly resistant to corrosion. A construction that is easy to install, fitted with a thermometer and a coupling for temperature sensors / thermostats.

The storage tanks' thermal insulation consists of:

- **for the M0 version**, a rigid grey sheet-metal casing over 100 mm of glass wool,
- **for the M1 version**, a flexible insulating casing consisting of 100 mm of glass wool covered with a flexible PVC envelope (non-flammable),

**Maximum water temperature in use: 95°C**

**Service pressure: 10 bar**

**Side inspection hole from 750 l (DN 110)**

**Cleaning hole at the top on all models (80.5 x 97 mm)**

**Electric immersion heating elements can be added to the CORFLINOX (see section 6: electric elements).**

The technical specifications can be found in the appendix A page 27.

An identification plate containing information about the tank is attached to the base of the tank in line with the thermometer and on the jacket. Please take note of these details before contacting After-Sales Service.

EN



### 3. INSTALLING THE EQUIPMENT

- Place the tank and its safety unit (and/or safety valve) in a **frost-free place**.
- **Position it as near as possible to the most-used taps.**
- **If it is placed outside occupied areas, insulate the pipework. If the device needs to be installed in a location where the ambient temperature is always above 35°C, ensure the space is ventilated.**
- **Ensure that the supporting structure is strong enough to take the weight of the tank when it is filled with water.**
- **Allow a minimum of 1 metre in front of the flange for regular maintenance of the tank.**
- Fit a retention tank with a drain beneath the tank if it is located in a loft or above premises in use.
- The safety unit and/or safety valve must be accessible.
- A drain connection must be provided equipped with a funnel.
- The lower tapping allows the tank to be drained fully.
- The tank only operates in the vertical position.
- Any unused couplings must be suitably sealed.



For safety reasons, water may flow out of the evacuation duct when the tank is heating up. Do not close or obstruct the evacuation duct.

The water tightness of the complete system must be checked under normal operating conditions and during maintenance operations, and the flange couplings must be tightened, if necessary.

The hot water tank must be included in the potential equalisation.

## 4. HYDRAULIC CONNECTION

Before proceeding with the hydraulic connection, the supply pipes must be thoroughly cleaned to avoid introducing metal or other particles into the tank.

If metal pipes are used, the connection to the hot water outlet must use a dielectric pipe joint or cast-iron sleeve to prevent galvanic corrosion (iron-copper). Brass connections are prohibited here. A certified safety unit or non-return flap and safety valve assembly is obligatory.

If the network supply pressure is  $\geq 5$  bar, a pressure reducer must be fitted to the distribution outlet. A pressure of 3 to 4 bar is recommended. Check that the pressure does not exceed the service pressure in operation.

Fit a bleed outlet to the tank's top connection (DHW outlet).

To avoid clogging the installation's components (heat exchangers, safety valve, safety unit) with sludge, a filter must be fitted to the domestic cold water supply outlet feeding the tank.

The domestic hot water in the tank can reach a high temperature. It is thus essential to fit a thermostatic mixing valve before water is distributed to the taps. The temperature setting at the taps should comply with the regulations in force.

**Recommendations:** In very hard-water regions ( $T_h > 20^\circ\text{F}$ ), the use of a softener will not invalidate the warranty as long as the softener is set up in accordance with standard practice and is checked and maintained regularly. **The water hardness must remain above 10°f.**



If COMPOSITE MATERIAL pipes (PER, PVC etc.) are used a temperature limiter must be fitted to the tank output and adjusted according to the performance of the material used.

### 4.1. Hydraulic safety

All installations must include hydraulic protection against:

1. Excess pressure in the distribution network,
2. Excess pressure due to rises in temperature (expansion during heating),
3. Excess pressure due to the failure of a thermostat or a contactor relay.

Drainage due to excess pressure must not be impeded. This means that the drain tube must have a continuous and sufficient slope and its diameter must be suited to the network.

Regardless of how the system is installed, it must have a cold water tap upstream of the safety unit.

### 4.2. Hydraulic safety dimensions

The safety unit must comply with the standard. It must be positioned directly on the cold water inlet.

The scale of the hydraulic safety provision depends on the capacity of the device.

*Table of recommended hydraulic safety systems for storage tanks:*

Storage tank model	300	500	750	910
Safety unit	G 1"			G 1 ¼" (2 x G 1")

**Important:**

- If an array of several devices is installed, a valve assembly must be fitted to each tank and a non-return flap on the overall supply pipe.
- If the pressure of the distribution network exceeds 5 bar, a pressure reducer must be fitted to the overall supply pipe.
- If metal piping is used, use a cast-iron sleeve or a dielectric pipe joint (brass connectors are prohibited).



**4.3. Hydraulic safety installation**

**4.3.1. Safety units:**

Safety units are always installed on the cold water inlet to the tank. When installing the unit, respect the flow direction indicated by arrows on the body of the security unit.

**4.3.2. Safety valves:**

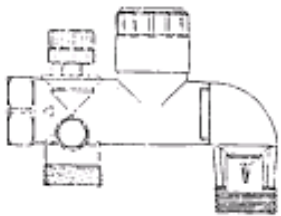
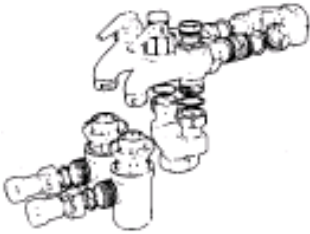
The safety valves are fitted to the tank inlet using a T (see diagram below).

SAFETY UNIT		SAFETY VALVE
On cold water inlet only		On tank inlet
1 single G 1" unit	1 1/4" kit with 2 G 1" units	Valve diameter ≥ tank connector diameter
		
		Safety valve/non-return flap/valve



No non-return valve or flap should ever be fitted between the safety valve or safety unit and the tank.

A non-return flap preceded by a valve must be fitted to the cold water inlet if the tank is equipped with a safety valve. To avoid scaling of these components, operate the safety unit at least once a month by moving its controls to various positions.

**5. ELECTRIC ELEMENTS**

*For the CORFLINOX direct-immersion option*

It is possible to add 3 to 6 kW direct-immersion heating elements according to the following recommended combinations:

Immersion heating element	Recommended combinations
3 kW tri 230 / 400 V	300 to 900 L
6 kW tri 400 V	300 to 900 L



## 6. COMMISSIONING

---

### •Fill the device

- Open a hot water tank in the distribution system,
- Open the cold water tap on the safety unit, ensuring that the unit's drainage valve is closed,
- After drawing from the hot water taps with no noise in the pipes, close the taps: your equipment is full.

### •Temperature control / thermometer

The temperature sensor in the heating control unit and, where appropriate, the solar energy controller and/or the thermostat sensor must be installed in the correct plunger tube. The height of the component determines the reheating switching point. The temperature is read on the thermometer (not provided). It must be installed in coupling G1/2 on the front of the unit.

### •Verification of correct operation

- During heating, the water drips out of the safety unit drain hole (this hole should be connected to the drain). This phenomenon is normal. The water expands as it is heated, and the additional volume can reach 2 to 3% of the device's capacity.
- Check the watertightness of the pipe connection.
- Check that the hydraulic components are operating correctly by putting the safety unit in the drainage position and the stop position and vice versa to eliminate any build-up.

## 7. MAINTENANCE

---

The device you have just purchased should provide satisfactory service for many years as long as this advice is followed:

- **IMPORTANT: put the safety unit in the drainage position at least once a month to evacuate any deposits that can obstruct the safety unit's safety valve over time. Failure to respect this maintenance rule can lead to the deterioration of the tank (not covered by the warranty).**
- Cleaning: once a year. **The cleaning frequency should be adjusted according to the quality of the fluids stored (water hardness) and the volume of water consumed.** A lateral inspection cover or manhole is provided for cleaning. Replace the seals each time it is disassembled.
- Tank cleaning: the drainage tube placed at the lowest point of the tank enables it to be drained fully.
- Specialist maintenance: have the watertightness and operation of the safety unit safety valve checked at least every year. The valve should begin to open at its set pressure and allow full flow at an additional 0.5 bar.
- If the tank is to remain without operating over the winter in premises where there is a risk of freezing, the water must be kept above freezing point.



---

For all operations on components containing artificial siliceous mineral fibres (ceramic fibres, glass wool, rock wool), the operator must wear suitable protective clothing and a breathing mask to avoid any risk specific to these products.

---

## 8. WARRANTY

---

The equipment must be installed by a qualified professional in accordance with best practice, the standards, regulations and technical documents in force and the instructions in our technical manuals.

It must be used in accordance with the instructions and regularly maintained by a specialist. In no case will operations under the warranty confer eligibility for the payment of damages or extend the warranty period.

In the event of a clearly established manufacturing fault or defective materials (which must be proved by the purchaser) acknowledged by Groupe Atlantic, the manufacturer's liability is limited to:

- **Removable boiler parts:** supplying a replacement for the part acknowledged to be faulty including transport costs, but excluding the labour costs associated with removing and replacing the part, for a period of two years from the date of commissioning or, failing this, the invoice date, without exceeding a period six months longer than the time since the manufacturing date.

### Warranty periods:

Tank: 5 years (extendable to 10 years)

Removable parts: 2 years

**Recommendations:** In very hard-water regions ( $T_h > 20^\circ\text{F}$ ), the use of a softener will not invalidate the warranty as long as the softener is set up in accordance with standard practice and is checked and maintained regularly. The water hardness must remain above  $10^\circ\text{f}$ .

**The warranty does not cover faults due to causes including but not limited to:**

### **Abnormal environmental conditions:**

- Domestic water supply with particularly abnormal aggression criteria.
- Damage caused by frost, lightning or flood, faulty taps, poor ventilation and in general any cause acknowledged to be exceptional.

### **Installations that do not comply with regulations, standards and best practice:**

- Absence or incorrect fitting of a new safety valve or safety unit complying with the standard, changes to the unit's settings after tampering with the seal
- Abnormal corrosion due to incorrect hydraulic connection (direct iron-copper contact)
- Water pressure higher than 5 bar at the inlet to the device

### **Faulty maintenance:**

- Abnormal scaling of safety components
- Defect resulting from abnormal use, a failure in monitoring or maintenance, deterioration or accidents caused by negligence or operations by third parties
- Presence of aggressive vapours (chlorine, solvents etc.)
- Deterioration caused by the use of spare parts not specified by the manufacturer
- Poor maintenance or accidental malfunction of the safety unit resulting in excess pressure.

The provisions above do not invalidate the legal warranty covering hidden defects.



Equipment presumed to have caused damage must remain in place for inspection by experts, and the claimant must inform his insurer.

---

## 9. END OF LIFE

---

The apparatus must be dismantled and recycled by a specialist service provider. The apparatus must never be disposed of with household waste, large objects or in landfill. When the apparatus reaches the end of its life, please contact your installer or the local representative in order to proceed with the dismantling and recycling of the apparatus.

**EN**

## 10. SPARE PARTS

---

List of parts that must be replaced regularly or whenever maintenance is carried out:

	<b>Reference</b>
Side hole seal only	551564
Top hole seal only	551566
Hole insulating cover SM1	552945
Side hole closing plate	551565
Top hole closing plate	551567
Immersion sleeve (unit)	551243
CORFLINOX regulating aquastat	551568
CORFLINOX 3 kW shielded element	551569
CORFLINOX 6 kW shielded element	551570
CORFLINOX electric element seal	551571

# 1. GOEDKEURINGEN

## - Energie-etikettering (2010/30/EU): vanaf 26/09/2015

Op grond van de richtlijn en de eisen van het reglement (EU) nr 812/2013 van 18 februari 2013, moet de informatie over de opslagreservoirs met een volume minder dan of gelijk aan 500 liter beschikbaar zijn in bijlage B (zie pagina 31).

## - Eco-ontwerp (2009/125/EG): vanaf 26/09/2015

Op grond van de richtlijn en de eisen van het reglement (EU) nr 814/2013 van 02 augustus 2013, moet de informatie over de opslagreservoirs met een volume minder dan of van 2000 liter beschikbaar zijn in bijlage B (zie p. 31)

NL

# 2. BESCHRIJVING OPSLAGBOILERS

**Opslagvat** in roestvrij staal dat kan ingezet worden in installaties voor het verwarmen van sanitair water in combinatie met externe warmtewisselaars. Compleet met thermische isolatie en inspectieflens op de zijkant.

De opslagvaten kunnen met alle moderne verwarmingsinstallaties gecombineerd worden. Gefabriceerd in hoogwaardig roestvrij staal molybdeen 1.4521 dat uiterst corrosiebestendig is. Eenvoudig te installeren, uitgerust met een thermometer en een aansluiting voor temperatuursensor / thermostaat.

De isolatie van de opslagboilers gebeurt met:

- voor de versie **M0**, een stijve plaatmantel op een isolatie van 100 mm glaswol,
- voor versie **M1**, een soepele isolatiemantel vervaardigd uit 100 mm glaswol bedekt met een flexibele PVC-bekleding (niet brandbaar),

**Max. gebruikstemperatuur water: 95°C**

**Maximale werkingsdruk: 10 bar**

**Inspectieflens op de zijkant : vanaf 750 L (DN 110)**

**Reinigingsflens bovenaan bij alle modellen (80,5 x 97 mm)**

**Op de CORFLINOX, is het mogelijk om extra gepantserde elektrische warmtetoeverbronnen toe te voegen (zie Hoofdstuk 6: Elektrische elementen).**

De technische specificaties bevinden zich in bijlage A pagina 27.

Aan de onderkant van het opslagvat, in de as van de thermometer en op de mantel, bevindt zich het identificatieplaatje met informatie over het toestel. Noteer deze informatie voordat u contact opneemt met de Servicedienst.



### 3. PLAATSEN VAN HET APPARAAT

---

- Bescherm de boiler en de veiligheidsgroep (en / of de veiligheidsklep) **tegen de vorst**.
- Plaats deze zo dicht mogelijk bij de belangrijkste afvoerpunten.
- Indien deze geplaatst is buiten de leefruimte, isoleer dan de leidingen. Als dit moet worden geïnstalleerd in een ruimte waar de omgevingstemperatuur constant boven de 35°C is, zorgen voor ventilatie van de ruimte.
- Zorg ervoor dat het draagelement voldoende weerstand biedt om het gewicht van de boiler vol water te dragen.
- **Laat een ruimte van minimaal 1 meter vooraan de flens voor periodiek onderhoud van de boilers.**
- Installeer een lekbak met drainage onder de tank wanneer deze wordt geplaatst op zolder of boven bewoonde ruimten.
- De veiligheidsgroep en / of de veiligheidsklep moet toegankelijk zijn.
- Een evacuatie riool voorzien van een trechter is vereist.
- De onderste leiding laat een volledige lediging van de tanks toe.
- De boilers werken alleen verticale positie.
- De niet gebruikte aansluitingen moeten correct afgedicht worden.

NL



---

Om veiligheidsredenen kan er water uit de afvoerleiding lopen tijdens het opwarmen van de installatie.

---

Zowel tijdens normale bedrijfsomstandigheden als tijdens onderhoudswerkzaamheden dient er gecontroleerd te worden of de gehele installatie lekdicht is en de flensverbindingen moeten, zo nodig, aangedraaid worden.

Het warmwateropslagvat moet worden opgenomen in de potentiële vereffening.

### 4. HYDRAULISCHE AANSLUITING

---

Vóór het uitvoeren van de hydraulische verbinding, is het essentieel om de toevoerleidingen te reinigen om te voorkomen dat er in het vat metaal of andere deeltjes terechtkomen.

Bij gebruik van metalen buizen, wordt de verbinding op de warmwateruitlaat verplicht uitgevoerd met een diëlektrische connector of een gietijzeren mof om galvanische corrosie (koper/ijzer) te vermijden. De messing fittingen zijn verboden op dit niveau. De installatie van een groep of geheel klep, terugslagklep en goedgekeurde veiligheidsklep is verplicht.

Als de voedingsdruk van het netwerk  $\geq 5$  bar is, moet een drukregelaar op de ingang van de algemene distributie worden gemonteerd. Een druk van 3-4 bar wordt aanbevolen. Controleer na opwarming dat de druk de werkdruk niet overschrijdt.

Installeer een ontluchter op de bovenste aansluiting van de boiler (SWW-uitgang).

Om verstopping door het slib van installatieonderdelen (warmtewisselaars, kleppen, veiligheidsgroep) te vermijden, is het verplicht om een zeeffilter op de algemene voeding van huishoudelijk koudwatersnet te plaatsen waarop de boiler zich bevindt.

Het warme water van de boiler kan een hoge temperatuur bereiken. Het is noodzakelijk om een thermostatische mengkraan te installeren voorafgaand aan het afnamepunt van sanitair warmwater. De ingestelde temperatuur op de afnamepunten moet voldoen aan de geldende voorschriften.



---

In het geval van het gebruik van leidingen van COMPOSITMATERIALEN (PER, PVC, etc ..) is het noodzakelijk om op de uitgang van de tank een temperatuurbegrenzer te installeren afgeregeld volgens de prestaties van het gebruikte materiaal.

---

**Aanbevelingen:** Voor gebieden waar het water erg hard is ( $T_h > 20^\circ\text{F}$ ), zal het gebruik van een waterontharder niet leiden tot het vervallen van onze garantie op voorwaarde dat de waterontharder is ingesteld volgens de regels van de kunst, en regelmatig wordt gecontroleerd en onderhouden. **De hardheid van het water moet boven de 12<sup>of</sup> blijven.**

## 4.1. Hydraulische veiligheid

---

Alle installaties moeten een hydraulische beveiliging hebben tegen onder andere:

1. Overdruk in het distributienet,
2. Overdruk als gevolg van de temperatuurstijging (uitzetting tijdens de verwarming)
3. Overdruk te wijten aan het falen van een thermostaat of een hulprelais.

Het uitlopen vanwege overdruk mag niet worden geremd. Dit betekent dat de afvoerbuiss een voldoende continue helling moet hebben en een diameter aangepast aan het netwerk. Ongeacht het systeem moet deze een koudwaterafsluiter hebben stroomopwaarts van de veiligheidsklep.

## 4.2. Dimensies van de hydraulische veiligheden

---

De veiligheidsgroep moet voldoen aan de norm. Deze moet verplicht rechtstreeks op de inlaat van het koud water worden geplaatst.

De dimensionering van een hydraulische veiligheid is afhankelijk van de inhoud van het apparaat.

*Tabel aanbeveling hydraulische veiligheden voor opslagboilers:*

Model opslagboiler	300	500	750	910
Veiligheidsgroep	G 1"			G 1 ¼" (2 x G 1")

### **Belangrijk:**

- Bij het installeren van meerdere apparaten in batterij, is het noodzakelijk om eenklepventielsamenstel te installeren op elke tank en een terugslagklep op elk hoofdingang.
- Indien de druk in het distributiesysteem hoger is dan 5 bar, is het noodzakelijk om een drukregelaar bij de hoofdingang te installeren.
- In het geval van metalen buizen, gebruik een diëlektrische mof of één uit gietijzer (messing moffen zijn verboden).

## 4.3. Installatie van de hydraulische veiligheden

---



### 4.3.1. Veiligheidsgroepen:

---

Beveiligingsgroepen worden altijd op de koudwaterinlaat van de tank geïnstalleerd. Tijdens de installatie, de stroomrichting respecteren die is aangeduid door de pijlen op het lichaam of de veiligheidsgroepen.

### 4.3.2. Veiligheidskleppen:

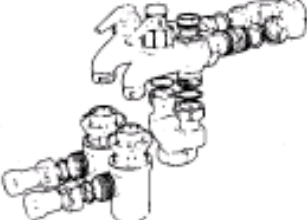
Veiligheidskleppen zijn geïnstalleerd op de ingang van de tank via een T-stuk (zie schema's hieronder).

VEILIGHEIDSGROEP		VEILIGHEIDSKLEP
Enkel op koudwaterinlaat		Op ingang tank
1 enkele groep G 1"	Kit 1" ¼ van 2 groepen G 1"	Klepdiameter ≥ diameter aansluiting boiler
		 Ventiel / terugslagklep / klep

NL



Nooit een afsluiter of terugslagklep monteren tussen de veiligheidsklep of veiligheidsgroep en de boiler.

Op de koudwateringang van de boiler uitgerust met ventielen is het noodzakelijk om een terugslagklep voorafgegaan door een klep te plaatsen. Om verkalking van deze organen te voorkomen, beweeg ten minste eenmaal per maand de beveiligingsgroep door diens hendels in verschillende posities te plaatsen.

## 5. ELEKTRISCHE ELEMENTEN

*Op CORFLINOX optie gepantserd*

Het is mogelijk afgeschermd weerstanden toe te voegen van 3-6 kW afhankelijk van de aanbevolen associaties:

Afgeschermd weerstand	Aanbevolen associaties
3 kW tri 230 / 400 V	300 tot 900 L
6 kW tri 400 V	300 tot 900 L

## 6. INGEBRUIKNAME

---

### •Vul het apparaat

- Open een warmwaterkraan op de distributie,
- Open de koudwaterkraan op de veiligheidseenheid, en ervoor zorgen dat de aflatklep van de groep in de gesloten positie blijft,
- Na het uitstromen van water uit de warmwaterkranen zonder lawaai in de leidingen, sluit deze: het apparaat is vol.

### •Temperatuurregeling / thermometer

De temperatuursensor in de bediening van de verwarming en, in voorkomend geval, de zonne-energieregelaar en/of de thermostaatvoeler moeten in de gepaste dompelbuis gemonteerd worden. De hoogte van het component bepaalt het schakelpunt van de naverwarming. De temperatuur kan van de thermometer afgelezen worden als deze uit de dompelbuis gehaald wordt. De thermometer wordt aan de voorkant van het toestel gemonteerd aan de aansluiting G1/2.

### •Controleer de goede werking

- Bij opwarmen sijpelt het water via de opening van de afvoer van de veiligheidsgroep drup voor drup naar buiten (deze opening moet worden aangesloten op het riool). Dit verschijnsel is normaal. Water zet uit door opwarmen en het bijkomend volume kan 2-3% van de apparaatinhoud bereiken.
- Controleer de dichtheid van de aansluiting op de aftakkingen.
- Controleer de goede werking van de hydraulische componenten door het plaatsen van de beveiligingsgroep van de aflatpositie naar de stopstand en terug, om eventuele verontreinigingen te elimineren.

## 7. ONDERHOUD

---

Dit apparaat dat u heeft gekocht zal u voldoening geven gedurende vele jaren als u de volgende tips opvolgt:

- **BELANGRIJK: Minstens één keer per maand is het nodig om gedurende een paar seconden de beveiligingsgroep in de positie aflaten te plaatsen: Deze operatie dient om alle afzettingen die na verloop van tijd de veiligheidsklep van de veiligheidsgroep kunnen blokkeren te verwijderen; het niet naleven van deze onderhoudsregel kan een beschadiging van de tank (valt niet onder de garantie) veroorzaken.**
- Reiniging: elk jaar uit te voeren. **De reinigingsfrequentie moet worden aangepast aan de kwaliteit van het getransporteerde fluïdum (waterhardheid) samen de hoeveelheid verbruikt water.** Een inspectieluik of mangat is voorzien voor het reinigen. Vervang de pakkingen na elke demontage.
- Reiniging van de boilers: de aflatleiding bevindt zich op het laagste punt van het vat en maakt het mogelijk maakt dit volledig te ledigen.
- Onderhoud door een specialist: laat ten minste elke jaar de dichtheid en de werking van de veiligheidsklep controleren. Deze moet beginnen te openen onder de ingestelde druk en met volle debiet openen bij een druk van 0,5 bar meer.
- Indien het reservoir moet ingeschakeld blijven in de winter in een ruimte waar er een risico op bevriezing bestaat, is het noodzakelijk om het water bij een vorstevrije temperatuur te houden.



Bij werkzaamheden aan componenten in siliciumhoudende synthetische minerale vezels (keramische vezels, glaswol, steenwol), moet de operator geschikte kleding en een masker dragen om de specifieke risico's van deze producten te voorkomen.



## 8. GARANTIE

---

Het apparaat moet geïnstalleerd worden door een vakman volgens de regels van de kunst, normen, voorschriften en de eisen van onze technische handleidingen.

Het moet normaal worden bediend en regelmatig door een specialist onderhouden.

Interventies onder de garantie kunnen in geen enkel geval aanleiding geven tot schadevergoeding of schadeloosstelling en kunnen niet leiden tot een verlenging van de garantieperiode.

In het geval van fabricagefouten of gebrekkig materiaal (altijd door de koper te bewijzen), duidelijk vastgesteld en erkend door de Atlantic Group, is de aansprakelijkheid van de fabrikant beperkt tot:

NL

- **Verwijderbare onderdelen van de ketel:** bij de levering van erkende defecte onderdeel evenals transportkosten, exclusief arbeidskosten van de demontage en montage gedurende een periode van twee jaar vanaf de datum van inbedrijfstelling of, bij gebreke daarvan, de factureringsdatum zonder overschrijding van de fabricagedatum plus zes maanden.

### **Garantietermijnen:**

Bak: 5 jaar (mogelijke verlenging tot 10 jaar)

Niet verwijderbare gedeelte: 2 jaar

**Aanbevelingen:** Voor gebieden waar het water erg hard is ( $TH > 20^{\circ}f$ ), zal het gebruik van een waterontharder niet leiden tot het vervallen van onze garantie op voorwaarde dat de waterontharder is ingesteld volgens de regels van de kunst, en regelmatig wordt gecontroleerd en onderhouden. De hardheid van het water moet boven de  $12^{\circ}f$  blijven.

**In het bijzonder, en op niet beperkte wijze, zijn uitgesloten van de garantie alle storingen te wijten aan:**

### **Abnormale milieuomstandigheden:**

- Voeding met drinkwater van abnormale agressiviteit.
- Schade door vorst, blikseminslag, waterschade, waterschade, slechte trek, slechte ventilatie, en in het algemeen elke oorzaak van erkend uitzonderlijke karakter.

### **Niet-conforme installatie volgens regelgeving, normen en regels van de kunst:**

- Afwezigheid of onjuiste installatie van een nieuwe beveiligingsgroep volgens de norm, wijziging van groepsinstellingen na verbreken van het zegel
- Abnormale corrosie te wijten aan verkeerde hydraulische aansluiting (direct contact koper-ijzer).
- Waterdruk van voeding hoger dan 5 bar bij de ingang van het apparaat.

### **Gebrekkig onderhoud:**

- Abnormale verkalking veiligheidsorganen.
- Storing als gevolg van abnormaal gebruik, een gebrek aan toezicht en onderhoud, schade of ongeval als gevolg van nalatigheid of tussenkomst door derden.
- Aanwezigheid van agressieve dampen (chloor, oplosmiddelen, etc.).
- Schade veroorzaakt door het gebruik van onderdelen die niet zijn gespecificeerd door de fabrikant.
- Geen onderhoud of toevallige storing van de beveiligingsgroep die leidt tot overdruk.



Een apparaat dat wordt verondersteld defect te zijn moet ter beschikking blijven van de deskundigen, de eiser moet zijn verzekering informeren.

---

## 9. EINDE LEVENSCYCLUS

---

De ontmanteling en recycling van de apparaten moet worden uitgevoerd door een gespecialiseerde dienst.

In geen geval mag het apparaat worden afgevoerd met het volumineuze huishoudelijk afval of naar een stortplaats.

Neem bij het einde van de levensduur van het apparaat contact op met uw installateur of de lokale vertegenwoordiger voor de ontmanteling en recycling van dit apparaat.

**NL**

## 10. LOSSE ONDERDELEN

---

Lijst van de onderdelen die periodiek of systematisch moeten worden vervangen tijdens een interventie:

	<b>Referentie</b>
Dichting flens zijkant enkel	551564
Dichting bovenste flens enkel	551566
Isolerende kap flens SM1	552945
Sluitplaat flens zijkant	551565
Sluitplaat bovenste flens	551567
Vinger (eenheid)	551243
Regelaquastaat CORFLINOX	551568
Gepantserd element 3 kW CORFLINOX	551569
Gepantserd element 6 kW CORFLINOX	551570
Dichting elektrisch element CORFLINOX	551571

**ANNEXE A**

**APPENDIX A**

**BIJLAGE A**

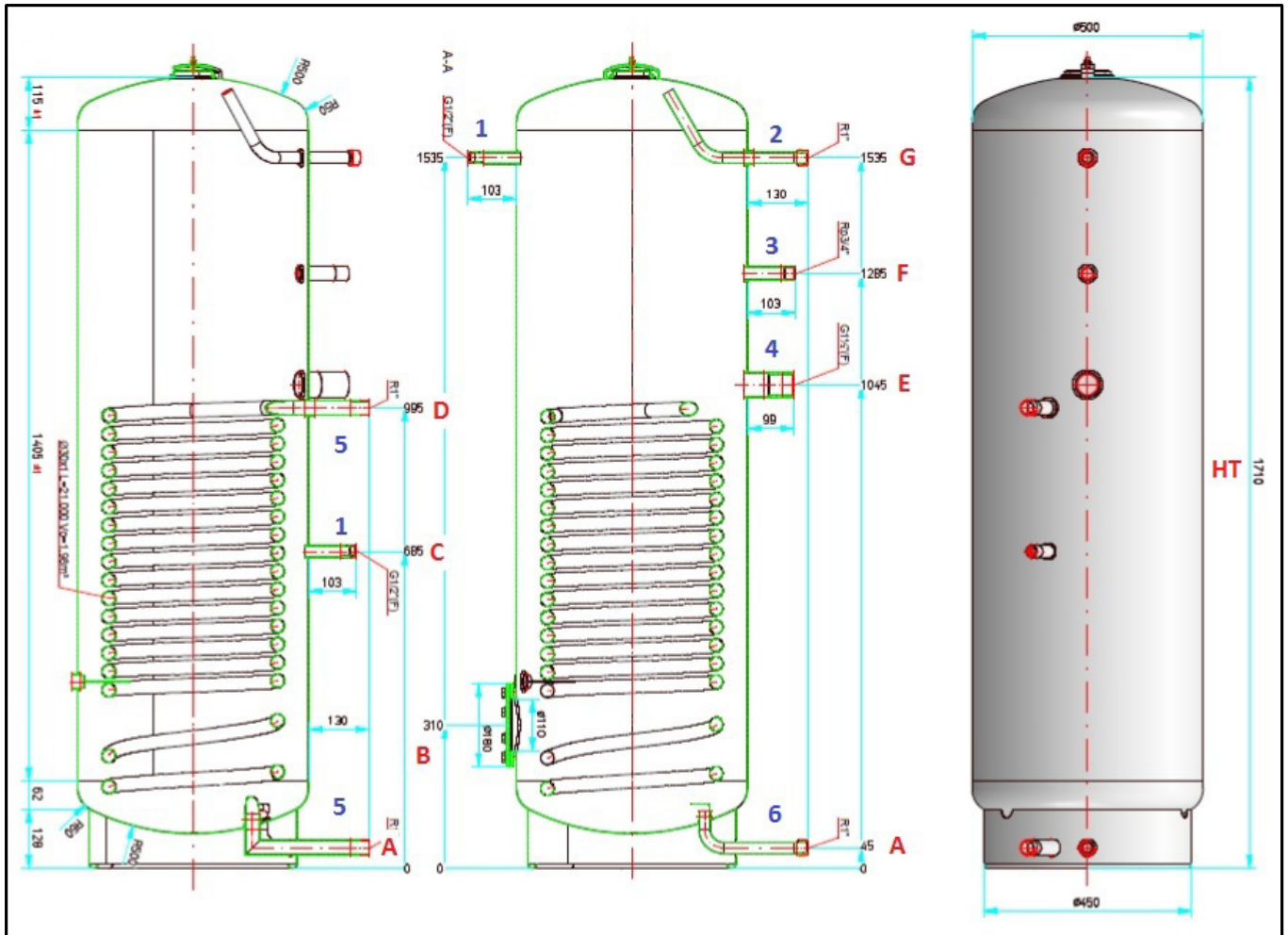

	300 L	500 L	750 L	900 L
<b>Capacité utile (L)</b>	291	479	743	835
<b>Poids à vide (kg)</b>	49	71	102	142
<b>Cote de basculement (mm)</b>	1765	1800	1830	2001

Ø DN	500	635	790	790
<b>A</b>	45	50	50	50
<b>B</b>	310	350	413	413
<b>C</b>	685	485	568	728
<b>D</b>	995	720	878	1038
<b>E</b>	1045	834	976	1136
<b>F</b>	1285	1315	1293	1468
<b>G</b>	1535	1515	1518	1693
<b>HT</b>	1710	1737	1763	1938
<b>HT avec isolation</b>	1810	1837	1863	2038
<b>(1) Piquage de sonde température</b>	F 15/21			
<b>(2) Eau chaude</b>	M 26/34		M 33/42	
<b>(3) Retour de boucle</b>	F 20/27			
<b>(4) Piquage appoint électrique</b>	F 40/49			
<b>(5) Connexion serpentin réseau primaire</b>	M 26/34	M 33/42	M 40/49	
<b>(6) Eau froide</b>	M 26/34		M 33/42	

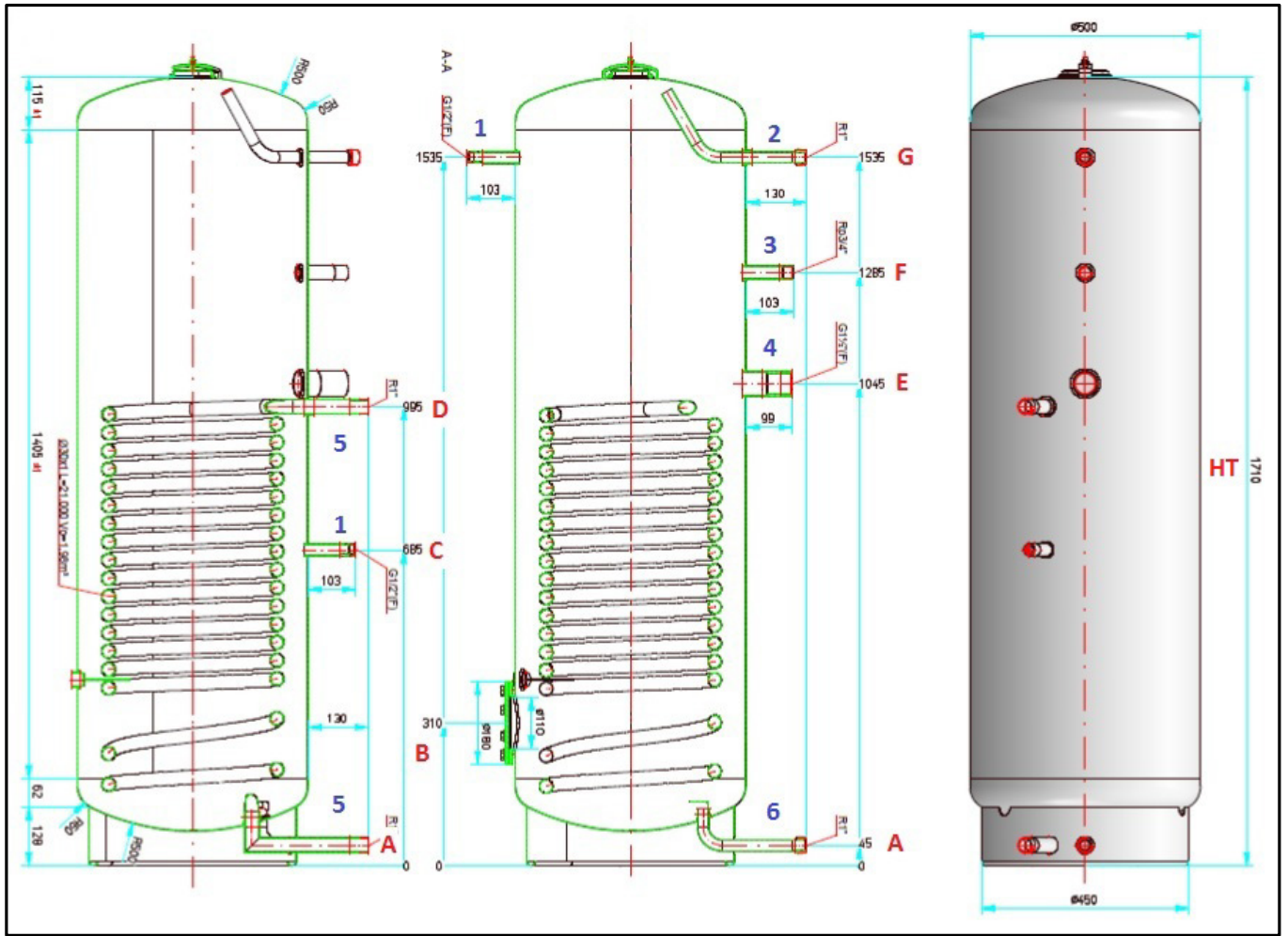

	<b>300 L</b>	<b>500 L</b>	<b>750 L</b>	<b>900 L</b>
<b>Useful capacity (L)</b>	291	479	743	835
<b>Tank weight (kg)</b>	49	71	102	142
<b>Height when tilted (mm)</b>	1765	1800	1830	2001

<b>Ø DN</b>	500	635	790	790
<b>A</b>	45	50	50	50
<b>B</b>	310	350	413	413
<b>C</b>	685	485	568	728
<b>D</b>	995	720	878	1038
<b>E</b>	1045	834	976	1136
<b>F</b>	1285	1315	1293	1468
<b>G</b>	1535	1515	1518	1693
<b>HT</b>	1710	1737	1763	1938
<b>HT with insulation</b>	1810	1837	1863	2038
<b>(1)</b>	F 15/21			
<b>(2)</b>	M 26/34		M 33/42	
<b>(3)</b>	F 20/27			
<b>(4)</b>	F 40/49			
<b>(5)</b>	M 26/34	M 33/42	M 40/49	
<b>(6)</b>	M 26/34		M 33/42	

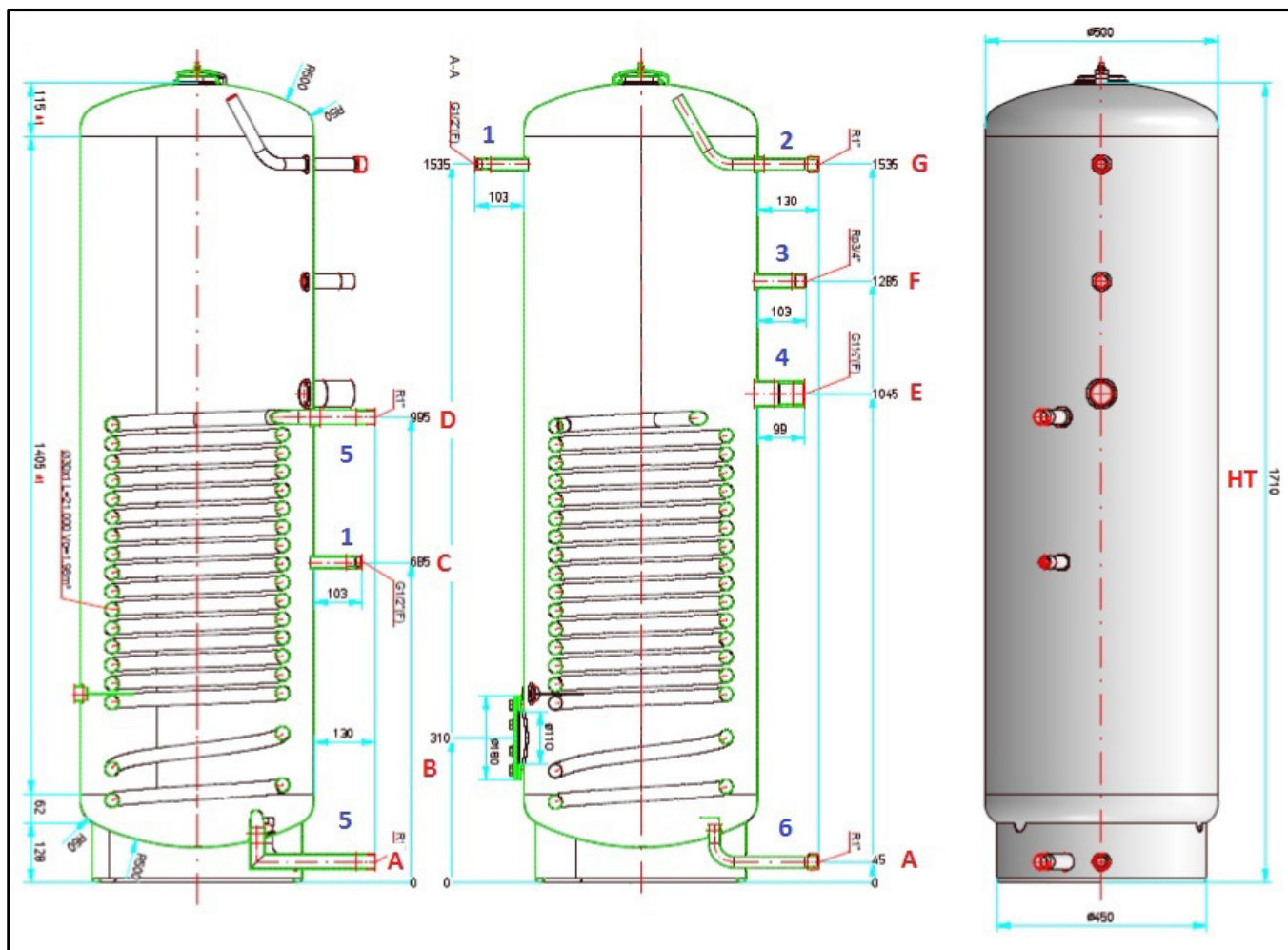

	300 L	500 L	750 L	900 L
<b>Nuttige capaciteit (L)</b>	291	479	743	835
<b>Gewicht kuip (kg)</b>	49	71	102	142
<b>Kantelkant (mm)</b>	1765	1800	1830	2001

Ø DN	500	635	790	790
<b>A</b>	45	50	50	50
<b>B</b>	310	350	413	413
<b>C</b>	685	485	568	728
<b>D</b>	995	720	878	1038
<b>E</b>	1045	834	976	1136
<b>F</b>	1285	1315	1293	1468
<b>G</b>	1535	1515	1518	1693
<b>HT</b>	1710	1737	1763	1938
<b>HT met isolatie</b>	1810	1837	1863	2038
<b>(1)</b>	F 15/21			
<b>(2)</b>	M 26/34		M 33/42	
<b>(3)</b>	F 20/27			
<b>(4)</b>	F 40/49			
<b>(5)</b>	M 26/34	M 33/42	M 40/49	
<b>(6)</b>	M 26/34		M 33/42	

# ANNEXE B

## APPENDIX B

### BIJLAGE B

*Données des produits / Data on products / Productgegevens*  
*≤ 500 L*

Marque commerciale Trade mark Handelsmerk	Modèle / Models / Modelle		Classe d'efficacité énergétique Energy efficiency class Energie- efficiëntieklasse	Pertes statiques Static losses Statische verliezen	Volume de stockage Storage volume Opslagvolume
	Nom / Name / Naam	Code	Classe / Class / Klasse	S (W)	V (L)
Atlantic	Corflinox 300-SM1	596 000	C	77,50	291
	Corflinox 300-TM0	596 009	C	72,92	
	Corflinox 500-SM1	596 001	C	99,58	479
	Corflinox 500-TM0	596 010	C	94,17	
Ygnis	Corflinox 300-SM1	545 908	C	77,50	291
	Corflinox 300-TM0	545 912	C	72,92	
	Corflinox 500-SM1	545 909	C	99,58	479
	Corflinox 500-TM0	545 913	C	94,17	

*Données des produits / Data on products / Productgegevens*  
*≤ 2000 L*

Marque commerciale Trade mark Handelsmerk	Modèle / Models / Modelle		Pertes statiques Static losses Statische verliezen	Volume de stockage Storage volume Opslagvolume
	Nom / Name / Naam	Code	S (W)	V (L)
Atlantic	Corflinox 750-SM1	596 002	109,00	743
	Corflinox 750-TM0	596 011	102,67	
	Corflinox 900-SM1	596 003	126,67	835
	Corflinox 900-TM0	596 012	119,33	
Ygnis	Corflinox 750-SM1	545 910	109,00	743
	Corflinox 750-TM0	545 914	102,67	
	Corflinox 910-SM1	545 911	126,67	835
	Corflinox 910-TM0	545 915	119,33	

**SATC ATLANTIC SOLUTIONS CHAUFFERIE**

1 route de Fleurville  
01190 PONT DE VAUX  
Tél. : 03 51 42 70 03  
Fax : 03 85 51 59 30  
[www.atlantic-guillot.fr](http://www.atlantic-guillot.fr)

**THERMOR SERVICES**

17 rue Croix Fauchet - BP 46  
45141 SAINT-JEAN-DE-LA-RUELLE  
Tel.:  **N°Azur 0 810 081 045**  
0,06 € TTC/MN  
[www.thermor.fr](http://www.thermor.fr)

**ATLANTIC BELGIUM SA**

Avenue du Château Jaco, 1  
1410 WATERLOO  
Tel. : 02/357 28 28  
Fax : 02/351 49 72  
[www.ygnis.be](http://www.ygnis.be)

**YGNIS AG**

Wolhuserstrasse 31/33  
6017 RUSWIL CH  
Tel.: +41 (0) 41 496 91 20  
Fax : +41 (0) 41 496 91 21  
Hotline : 0848 865 865  
[www.ygnis.ch](http://www.ygnis.ch)

**YGNIS ITALIA SPA**

Via Lombardia, 56  
21040 CASTRONNO (VA)  
Tel.: 0332 895240 r.a.  
Fax : 0332 893063  
[www.ygnis.it](http://www.ygnis.it)

**HAMWORTHY HEATING LIMITED**

Customer Service Center  
Fleets Corner, POOLE,  
Dorset BH17 0HH  
Tel.: 0845 450 2865  
Fax.: 01202 662522  
[service@hamworthy-heating.com](mailto:service@hamworthy-heating.com)  
[www.hamworthy-heating.com](http://www.hamworthy-heating.com)

**ATLANTIC IBERICA SAU**

Servicio de Asistencia Técnica Ygnis  
Calle Molinot 59-61  
Pol Ind Camí Ral  
08860 CASTELLDEFELS (BARCELONA)  
Tel. : 902 45 45 22  
Fax : 902 45 45 20  
[callcenter@groupe-atlantic.com](mailto:callcenter@groupe-atlantic.com)  
[repuestos@groupe-atlantic.com](mailto:repuestos@groupe-atlantic.com)  
[www.ygnis.es](http://www.ygnis.es)

Others countries, contact your local retailer



**GROUPE  
ATLANTIC**  
**SITE DE CAUROIR**

Route de Solesmes  
FR - 59400 CAUROIR