

atlantic

systemes

UNITÉ INTÉRIEURE VRF R32

GAMME GENESIS BLACK LINE



Gainables 200 Pa

- Sécurité intégrée
- Confort optimal
- Qualité d'air intérieur
- Facilité d'intégration

• MARQUE FRANÇAISE •

Gainables 200 PA



+ PRODUITS

- **Sécurité intégrée :**
Détecteur de fuite
- **Confort optimal :**
7 vitesses de ventilation
- **Qualité de l'air intérieur :**
Apport d'air neuf intégré
- **Facilité d'intégration :**
248 mm de hauteur et 700 mm de profondeur
- **Installation simplifiée :**
Pompe de relevage intégrée (700 mm)
et réglage de la pression statique sur
la télécommande



+ Compacité

L'électronique est incorporée sur le côté de l'unité.

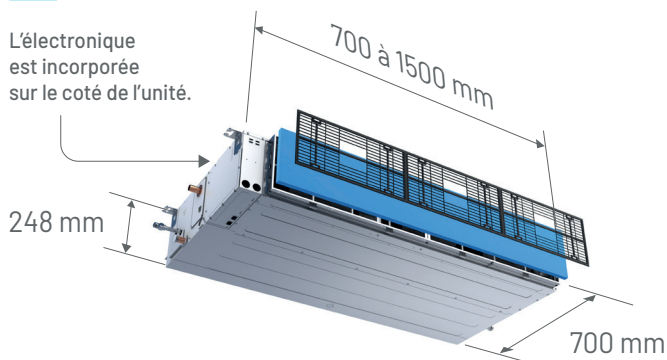

+ Installation simplifiée

- Pompe de relevage intégrée.
- Réglage de la pression statique depuis la télécommande.

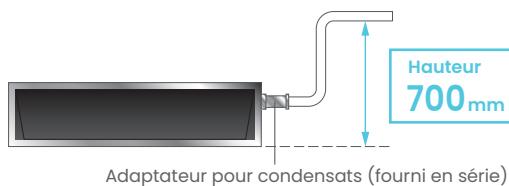

Suspendu au plafond **Possibilité d'air neuf**

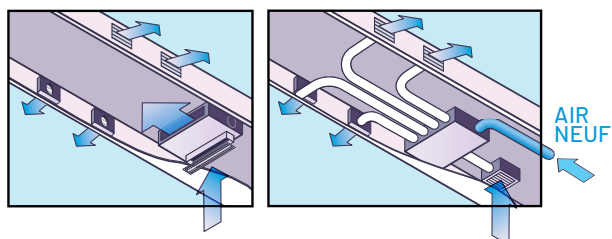

+ Sécurité

- DéTECTEUR de fuite intégré et facilement accessible.
- Ventilation haute vitesse en cas de fuite.
- Contact sec de sortie : capacité de l'unité intérieure à envoyer un signal vers un système de ventilation.
- Contact sec d'entrée : capacité de l'unité intérieure à recevoir un signal d'un détecteur de fuite externe.

+ Qualité de l'air intérieur

- Filtre ion argent (Ag+).
- Fonction d'auto-nettoyage de l'échangeur.
- Apport d'air neuf intégré.

+ Maintenance simplifiée

- Pompe de relevage intégrée et facilement accessible.
- DéTECTEUR de fuite facilement accessible, réarmable, durée de vie de 15 ans.



+ Large plage de pression statique

Plage de pression statique de **20 à 200 Pa**

- S'adapte à toutes les applications avec ou sans pression.
- Paramétrage via la télécommande pour le choix de 20 à 200 Pa.

Réseau

Unité puissante pour les applications tertiaires.

Avoir une haute pression statique permet de raccorder une grande longueur de réseau de gaines. Ceci a pour avantage de traiter des pièces éloignées.

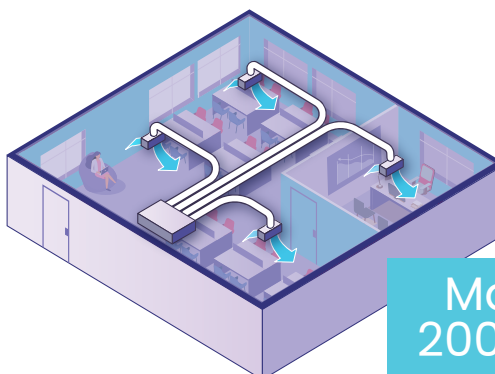

Max.
200 Pa

Dimensions (en mm)

Tailles 5 à 16

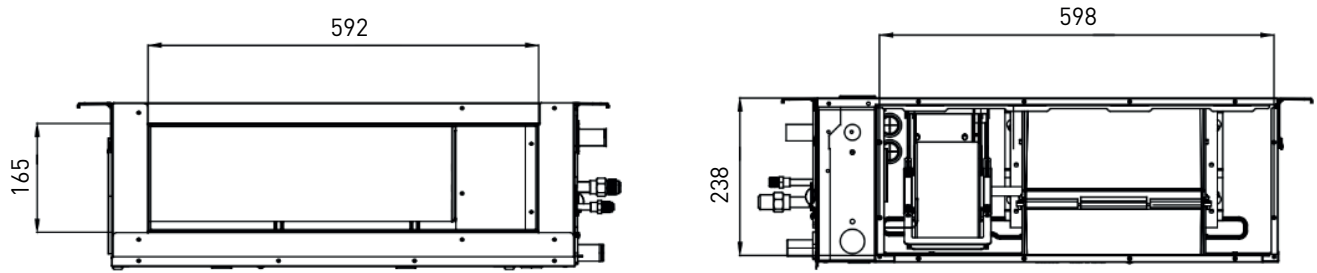

Tailles 18 à 30

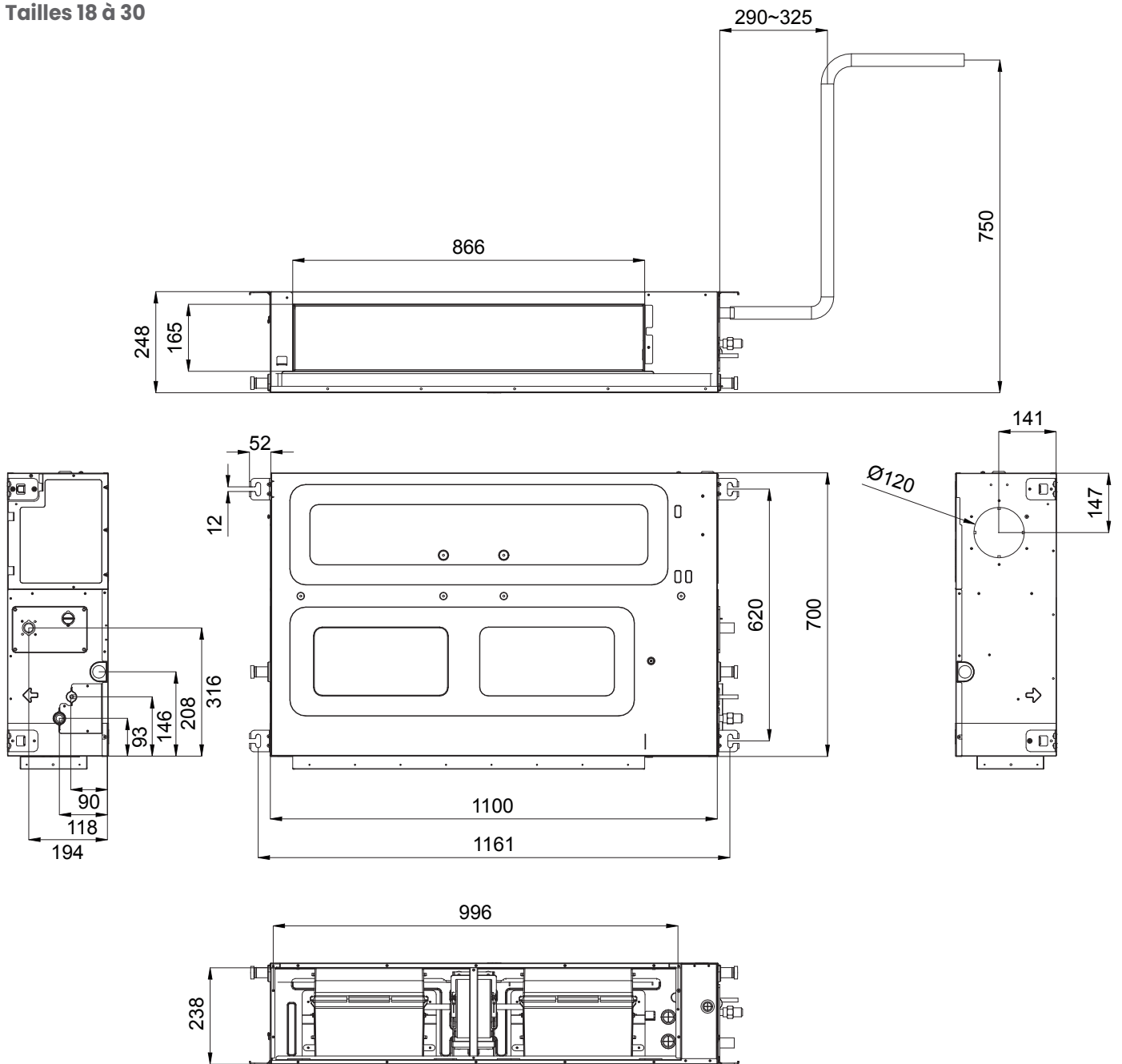

Dimensions (en mm)

Tailles 38 à 54

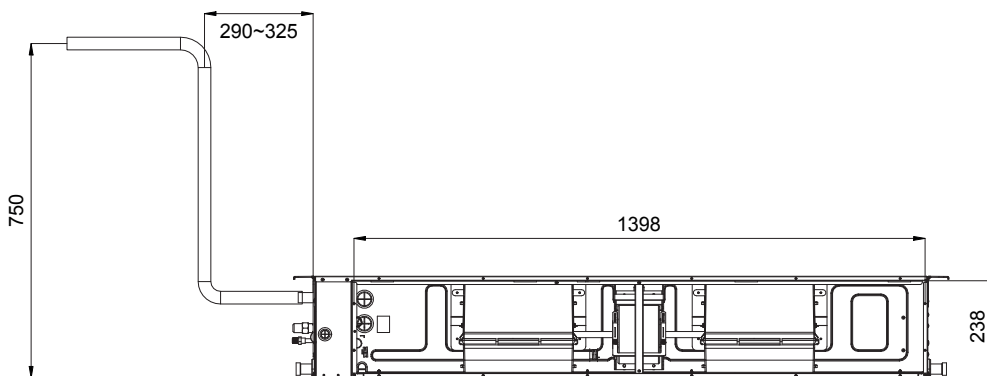
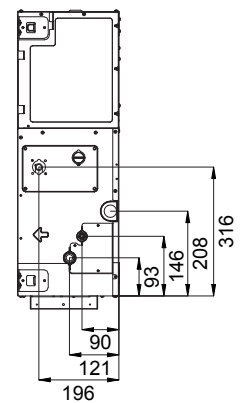
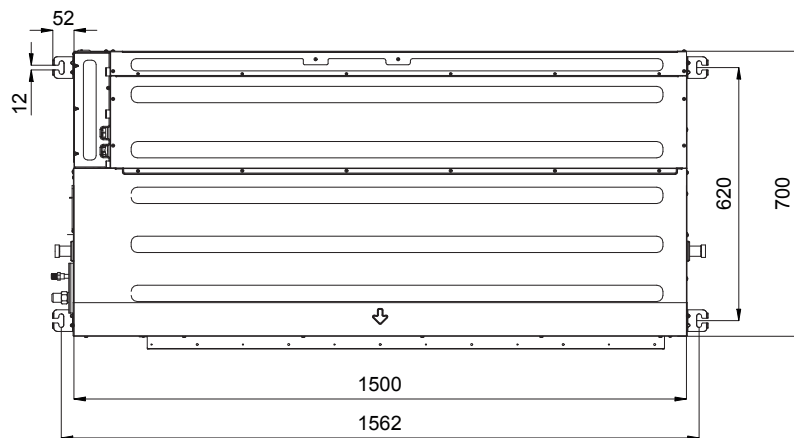
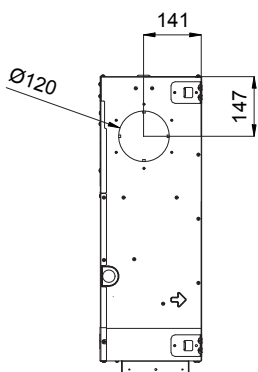
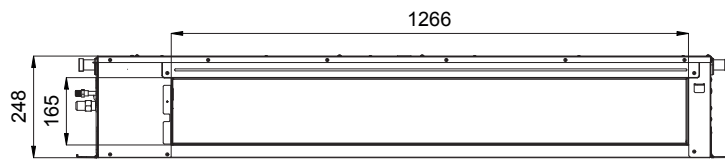

Un accompagnement à chaque étape de votre projet.



Notre vocation ? Vous accompagner à chaque étape de votre projet avec notre assistance gratuite.



Au téléphone



En ligne



Sur le site

Des services sur mesure basés en France

Collectif & tertiaire

Pompes à chaleur Air/Air et traitement de l'air

Avant-Vente
Études techniques et chiffrage.

04 72 10 27 70

Commandes et livraisons
Délais, prix et livraisons.

04 72 10 21 15

Après-Vente
Assistance, pièces de rechange et garanties.

04 72 10 60 28



Pompes à chaleur, chaufferies et sous-stations

Avant-Vente
Études techniques et chiffrage.

01 41 98 30 00

Commande de produits finis
Délais, prix et livraisons.

03 85 35 21 21

Après-Vente
Assistance, pièces de rechange et garanties.

03 51 42 70 03

Industrie

Chaudières vapeur, eau surchauffée & fluide thermique

Avant-Vente
Études techniques et chiffrage.

contact.industrie@groupe-atlantic.com

Commande de produits finis
Délais, prix et livraisons.

contact.industrie@groupe-atlantic.com

Après-Vente
Assistance, pièces de rechange et garanties.

01 85 32 00 30

Espace SAV

Pièces de rechange, garanties, documentations, vidéos...



www.atlantic-pros.fr / Rubrique «ESPACE SAV»

Formations

Bénéficiez de formations en présentiel ou à distance pour développer vos compétences.

04 72 10 27 69

www.atlantic-pros.fr / Rubrique «FORMATION»