



TerraCalor-C-25-I

Pompe à chaleur, saumure-eau 5 kW jusqu'à 25 kW

- 1 **circuit frigorifique** avec un compresseur Scroll COPELAND
- **COP (B0/W35)** jusqu'à 5.0
- **Température départ** jusqu'à 65°C
- **Fluide frigorigène** R410A
- **Refroidissement** actif & passif (option)
- **Vanne d'inversion** chauffage/eau chaude sanitaire
- **Vase d'expansion** et soupapes de sécurité intégrés
- **Pompes de circulation** de classe A à vitesse variable intégrées
- **Qualité premium**
- **Confort** de l'utilisateur
- **Montage** simple
- **Cascades** jusqu'à 14 unités

ygnis.ch / ygnis.de



MODÈLE

TerraCalor-C-25-I-H	Chauffage
TerraCalor-C-25-I-H-PC	Chauffage & refroidissement passif
TerraCalor-C-25-I-HC-	Chauffage & refroidissement actif
TerraCalor-C-25-I-HC-PC	Chauffage & refroidissement passif & actif

Caractéristiques de puissance

Type, TerraCalor-C	25-I-H	25-I-H-PC	25-I-HC	25-I-HC-PC
Circuits frigorifiques/compresseurs	1/1	1/1	1/1	1/1
Puissances				
Puissance chauffage EN14511	B0/W35	kW	7.1 – 26.6	
Puissance chauffage EN14511	B0/W55	kW	8.4 – 22.1	
Puissance chauffage EN14511	B5/W35	kW	4.7 – 30.9	
Puissance chauffage EN14511	B5/W55	kW	9.1 – 25.4	
Rendements				
Puissance frigorifique EN14511	B0/W35	kW	4.1 – 20.7	
Puissance frigorifique EN14511	B0/W55	kW	5.6 – 14.7	
Puissance frigorifique EN14511	B5/W35	kW	3.8 – 25.1	
Puissance frigorifique EN14511	B5/W55	kW	6.4 – 17.9	
Rendements				
COP 1VD EN14511	B0/W35	-	5.0	
COP 1VD EN14511	B0/W55	-	3.0	
COP 1VD EN14511	B5/W35	-	5.3	
COP 1VD EN14511	B5/W55	-	3.4	
Puissance frigorifique				
Refroidissem. passif	W15/18°C / W21/18°C	kW	7.0	7.0
Refroidissem. actif	W7/10°C / W30/35°C	kW	4.4 – 26.2	
Refroidissem. actif	W15/18°C / W30/35°C	kW	5.8 – 28.3	
Rendements				
EER	W7/10°C / W30/35°C	-	5.5	
EER	W15/18°C / W30/35°C	-	7.3	
Données de performance SCOP				
Pdesign / SCOP 35 EN14825	Climat moyen	kW/-	20.0 / 5.5	
Labeling		- / %	A++ / 190	
Pdesign / SCOP 55 EN14825		kW/-	20.0 / 4.7	
Labeling		- / %	A++ / 150	
Données de service				
Circuit de chauffage			+25 °C / +57 °C	
Source de chaleur			-15 °C / +20 °C	
Points de service supplément.			Voir le graphique Limites d'utilisation	
Pression de service	max	bar	3	

Caractéristiques Techniques

Type, TerraCalor-C			25-I-H	25-I-H-PC	25-I-HC	25-I-HC-PC
Sonore						
Puissance sonore EN12102	Max	dB(A)	42			
Données générales						
Poids		kg	168	177	171	180
Dimensions	H x L x P	(mm)	1060 x 600 x 800			
Réfrigérant	Type	-	R410A			
Poids réfrigérant		kg	1.6	1.6	1.7	1.7
Hydraulique						
Eau chaude	Raccord	-	1"			
Chauffage	Raccord	-	1"			
Débit	min – max	m ³ /h	0.8 – 4.3			
Pressage libre	max – min	kPa	110.0 – 20.0			
Source de chaleur	Raccord	-	1"			
Débit	min – max	m ³ /h	1.2 – 6.1			
Perte de pression	max – min	kPa	110.0 – 20.0			
Électrique						
Protection pompe à chaleur	3x400V	A	25			
Protection commande	1x230V	A	13			
Max. courant de la machine		A	25			
Puissance électrique	max	kW	5.6			
Composants installés						
Chauffage vanne de sécurité		bar	3			
Chauffage expansion		litres	10			
Chauffage pompe		type	Wilo Stratos Para 25/1-12			
Source de chaleur vanne de sécurité		bar	6			
Source de chaleur expansion		litres	5			
Source de chaleur pompe		type	Wilo Stratos Para 25/1-12			

Courbes de puissance Chauffage 30/35 °C

Puissance chauffage chauffe 30/35°C, saumure 0/-3°C, 5/2°C, 10/7°C

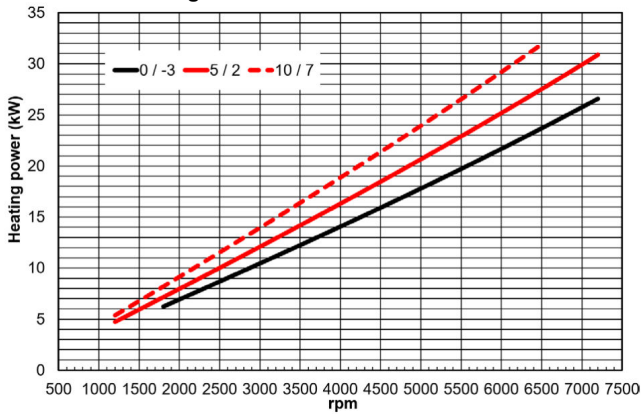

Puissance électrique chauffe, 30/35°C, saumure 0/-3°C, 5/2°C, 10/7°C

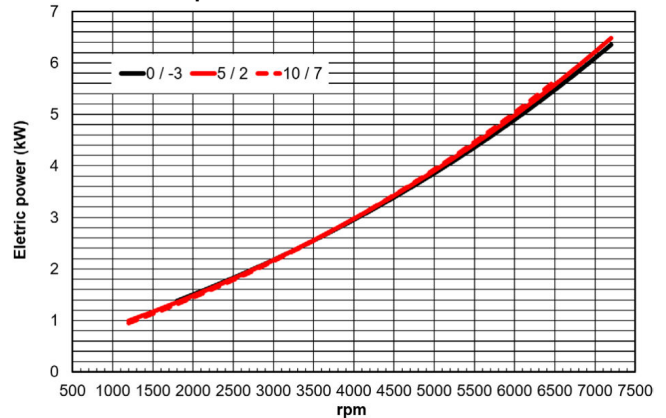

COP chauffe 30/35°C, saumure 0/-3°C, 5/2°C, 10/7°C

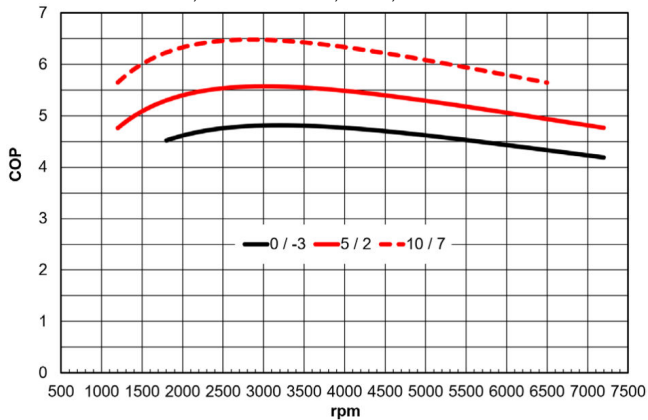

Courant absorbé (400V) chauffe 30/35°C, saumure 0/-3°C, 5/2°C, 10/7°C

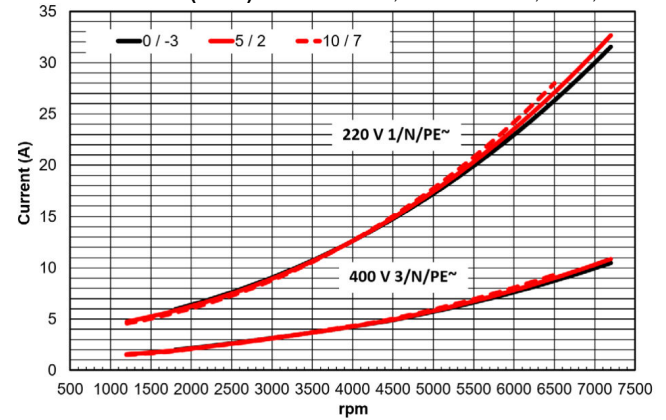

Courbes de puissance Chauffage 50/55 °C

Puissance chauffage chauffe 50/55°C, saumure 0/-3°C, 5/2°C, 10/7°C

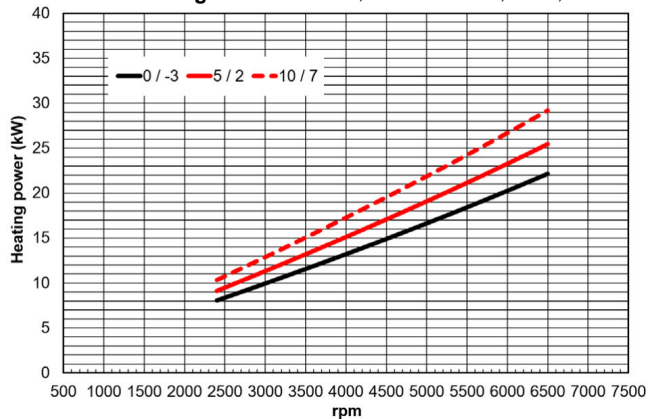

Puissance électrique chauffe 50/55°C, saumure 0/-3°C, 5/2°C, 10/7°C

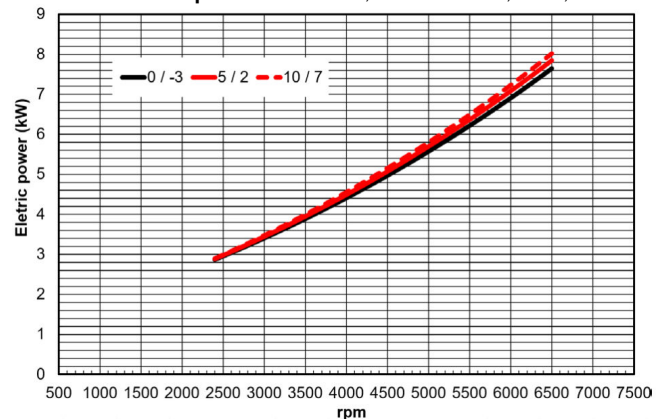

COP chauffe 50/55°C, saumure 0/-3°C, 5/2°C, 10/7°C

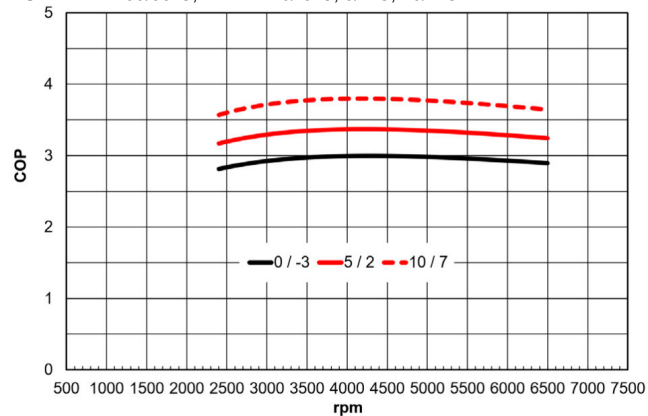

Courant absorbé (400V) chauffe 50/55°C, saumure 0/-3°C, 5/2°C, 10/7°C

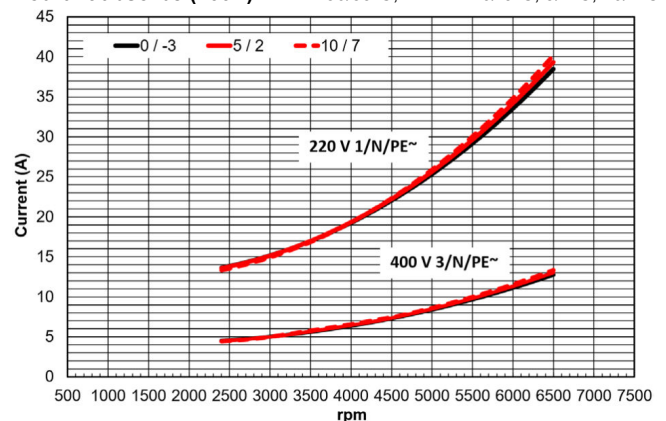

Courbes de puissance Refroidissement 30/35 °C

Puissance refroid. saumure 30/35°C, eau refroid 10/7°C, 18/15°C

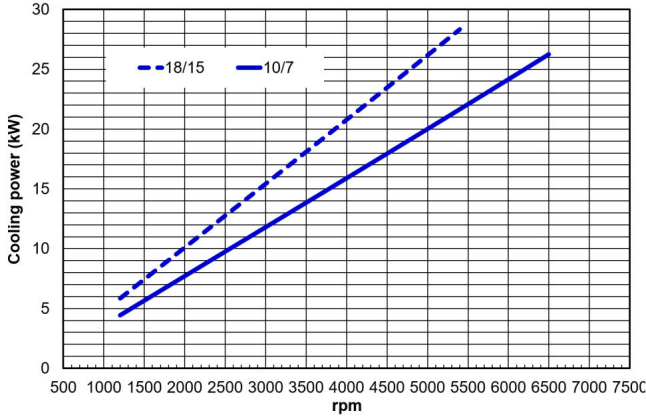

Puissance électr. saumure 30/35°C, eau refroidissement 10/7°C, 18/15°C

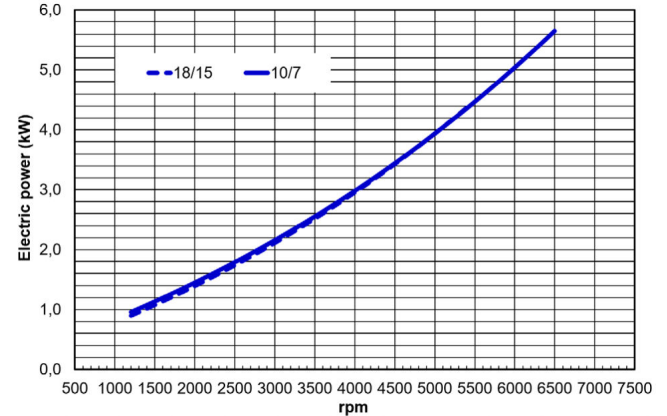

ERR saumure 30/35°C, eau refroidissement 10/7°C, 18/15°C

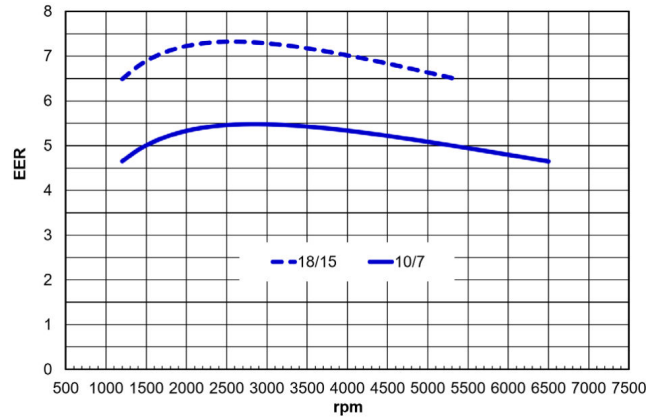

Courant absorbé (400V) saumure 30/35°C, eau refroid. 10/7°C, 18/15°C

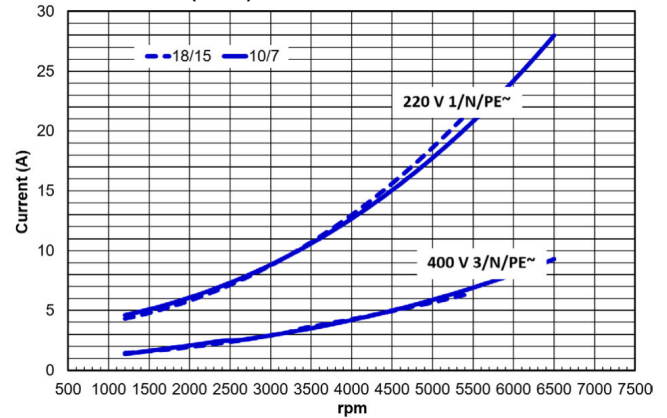

Courbes de puissance Refroidissement 40/45 °C

Puissance refroid. saumure 40/45°C, eau refroid 10/7°C, 18/15°C

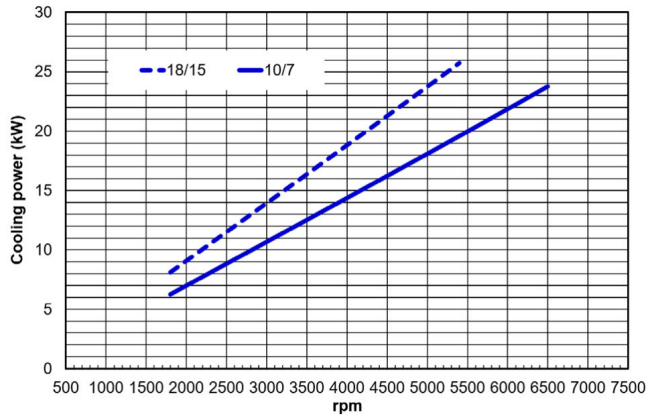

Puissance électr. saumure 40/45°C, eau refroidissement 10/7°C, 18/15°C

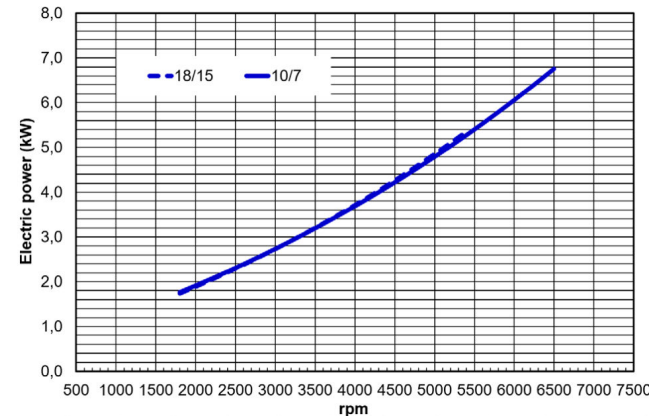

ERR saumure 40/45°C, eau refroidissement 10/7°C, 18/15°C

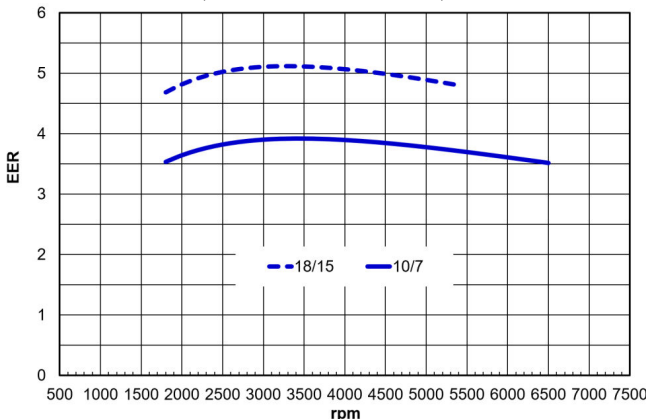

Courant absorbé (400V) saumure 40/45°C, eau refroid. 10/7°C, 18/15°C

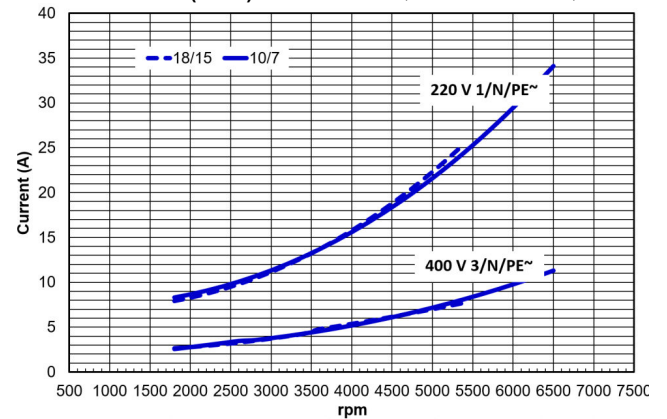

Limite d'utilisation R410A

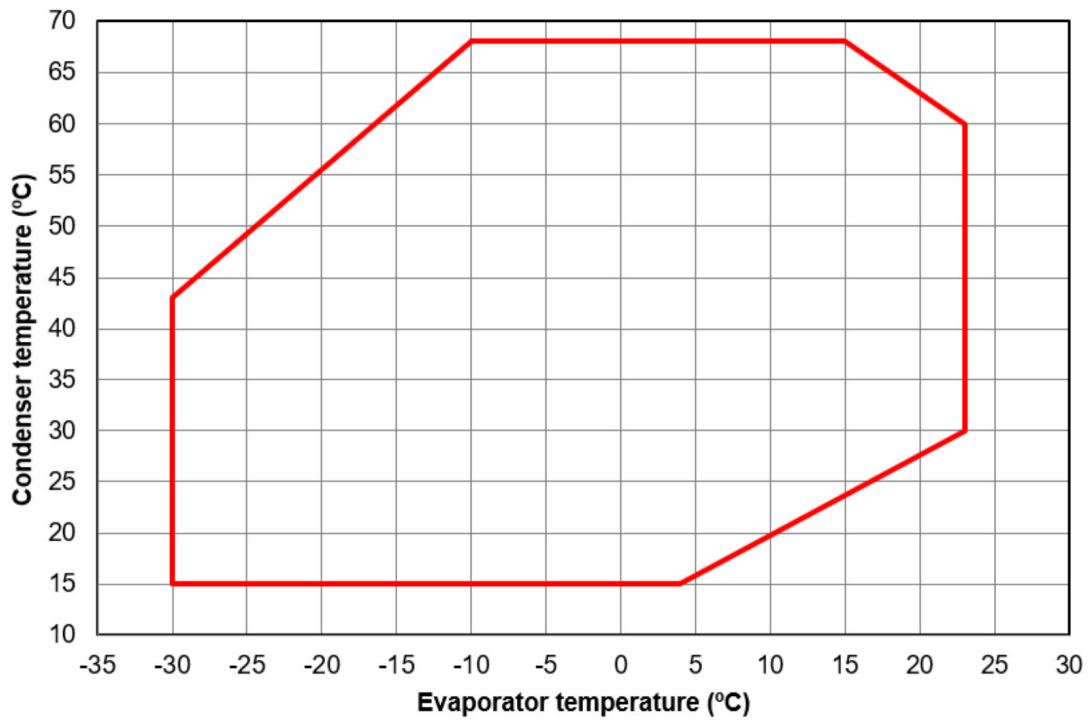

Hydraulique

Perte de pression

Circuit saumure: propylène glycol 30% (0/-3°C)
 Circuit chauffage: eau (30/35°C)

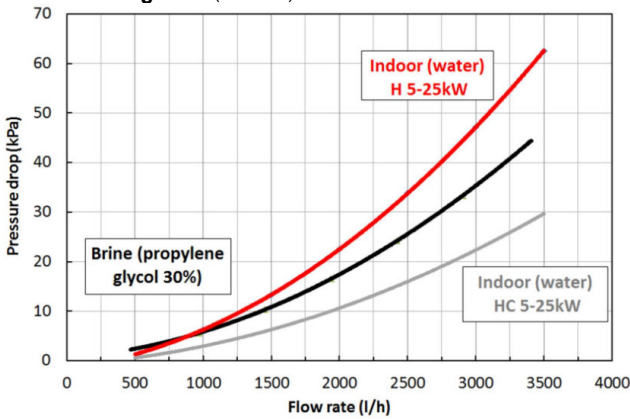

Pression libre

Circuit saumure: propylène glycol 30% (0/-3°C)
 Circuit chauffage: eau (30/35°C)

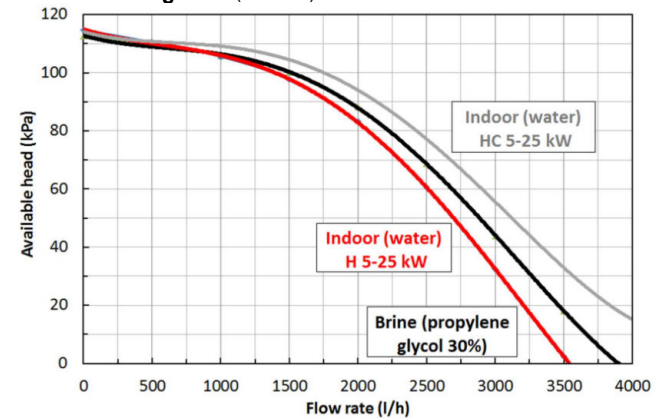

Perte de pression passiv Cooling

Circuit saumure: propylène glycol 30% (15/18°C)
 Circuit chauffage: eau (21/18°C)

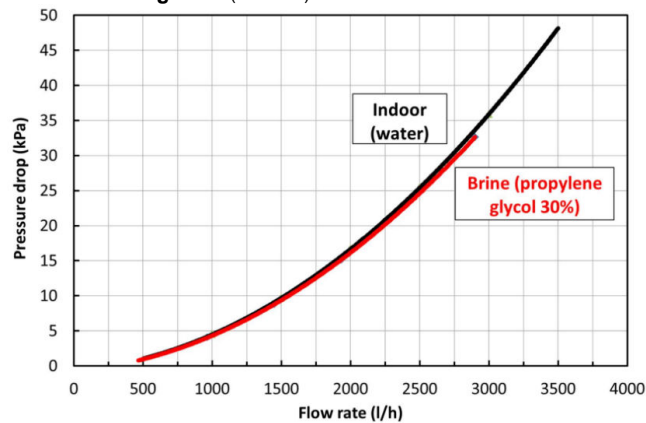

Pression libre passiv Cooling

Circuit saumure: propylène glycol 30% (15/18°C)
 Circuit chauffage: eau (21/18°C)

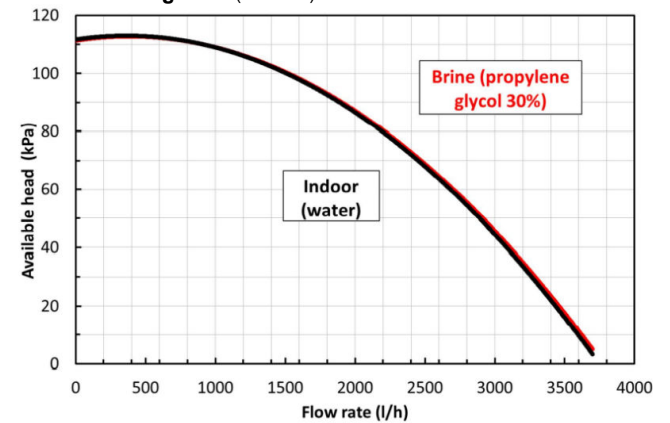

TerraCalor-C-25-I

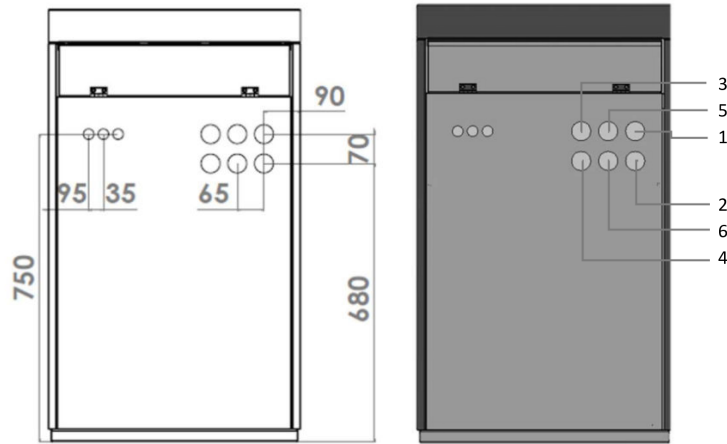

- 1 – Sortie vers le circuit de chauffage (1")
- 2 – Entrée par le circuit de chauffage (1")
- 3 – Sortie vers le circuit de saumure (1")
- 4 – Entrée par le circuit de saumure (1")
- 5 – Sortie vers le chauffe-eau (1")
- 6 – Entrée par le chauffe-eau (1")

Dimensions

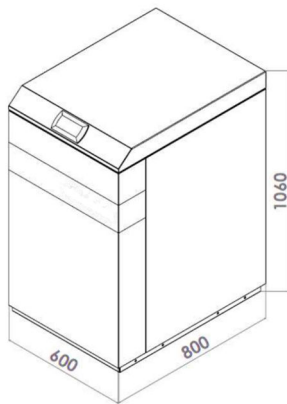

Distances minimales

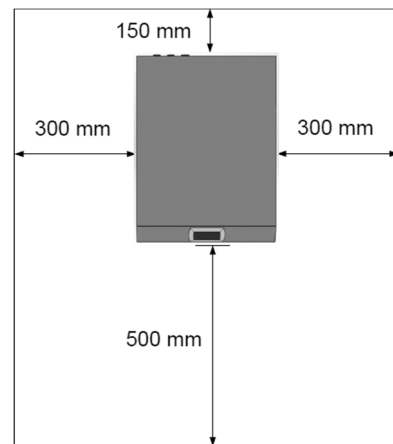

YGNIS SA
SUISSE / ALLEMAGNE / AUTRICHE



Service Hotline: 022 870 02 14
service@ygnis.com

YGNIS AG
WOLHUSERSTRASSE 31/33
8017 RUSWIL CH
TEL. +41 (0) 41 496 91 20
E-MAIL: info@ygnis.com

ygnis.ch / ygnis.de

YGNIS SA SUCCURSALE ROMANDIE
CHEMIN DE LA CAROLINE 22
1213 PETIT-LANCY CH
TÉL. +41 (0) 22 870 02 10
E-MAIL: romandie@ygnis.com



A BRAND OF  **GROUPE ATLANTIC**