

Notice d'installation

FR

# Passerelle compteur d'énergie

Genesis -VRF R32

TPE 128 VN1



La version originale est la version française.  
Les autres versions sont des traductions.



Atlanticpros  
<https://www.youtube.com/@AtlanticProfrance>



NI 00U07855760B  
03/2026

Destinée aux professionnels.  
À conserver par l'utilisateur pour consultation ultérieure.



---

# SOMMAIRE

---

<b>1. Avertissements et précautions</b> .....	<b>4</b>
<b>2. Protection de l'environnement</b> .....	<b>5</b>
<b>3. Présentation du système</b> .....	<b>6</b>
3.1. Description de la passerelle.....	6
3.2. Description des voyants lumineux (LED).....	7
<b>4. Dimensions</b> .....	<b>7</b>
<b>5. Installation</b> .....	<b>8</b>
<b>6. Paramétrage des adresses et affichage des fonctions</b> .....	<b>8</b>
6.1. Paramètres de réglage des switchs SW1 et SW2 .....	8
6.2. Paramètres de réglage du switch SW3.....	10
<b>7. Raccordement électrique</b> .....	<b>11</b>
7.1. Télécommande centralisée 12.5 (TCT 928 CABI) avec et sans compteur d'énergie.....	11
7.2. GTC (TGO 250 VAI) avec et sans compteur d'énergie.....	12
<b>8. Codes erreurs</b> .....	<b>13</b>
<b>9. Garantie clients professionnels Atlantic</b> .....	<b>14</b>

---

## 1. AVERTISSEMENTS ET PRÉCAUTIONS

---

Lire en détail les avertissements et précautions avant d'entreprendre tous travaux d'installation.

### Généralités

---

- En cas d'inobservation des conseils et avertissements contenus dans cette notice, le fabricant ne peut être considéré comme responsable des dommages subis par les personnes ou les biens.
  - La notice décrit comment installer, utiliser et entretenir correctement l'appareil, son respect permet d'en garantir l'efficacité et la longévité.
  - Faire installer, utiliser et entretenir cet appareil par des professionnels qualifiés uniquement.
  - Cet appareil peut être utilisé par des enfants âgés d'au moins 8 ans et par des personnes ayant des capacités physiques, sensorielles ou mentales réduites ou dénuées d'expérience ou de connaissance, s'ils (si elles) sont correctement surveillé(e)s ou si des instructions relatives à l'utilisation de l'appareil en toute sécurité leur ont été données et si les risques encourus ont été appréhendés. Les enfants ne doivent pas jouer avec l'appareil. Le nettoyage et l'entretien par l'utilisateur ne doivent pas être effectués par des enfants sans surveillance.
  - Se débarrasser des matériaux d'emballage comme il se doit. Déchirer les emballages plastiques et les mettre au rebut dans un endroit où des enfants ne risquent pas de jouer avec pour éviter tout risque d'étouffement.
- 

### Installation

---

- L'installation électrique doit être réalisée conformément à la réglementation en vigueur en particulier : norme NF C 15- 100 et ses modificatifs.
  - Avant toute intervention, s'assurer que l'alimentation électrique générale est coupée et consignée.
  - Vérifier que le câblage n'est pas sujet à l'usure, à la corrosion, à une pression excessive, aux vibrations, à des bords tranchants ou à tout autre effet néfaste de l'environnement.
  - L'installateur doit s'assurer de la mise en place de dispositifs de protection électrique et de sectionnement en amont de la connexion électrique.
  - Toujours utiliser un appareil de mesure de tension réglé correctement pour vous assurer que l'alimentation est coupée conformément aux indications.
  - La protection générale du bâtiment doit être capable de supporter un courant de court-circuit supérieur à la protection utilisée pour la machine.
  - Ne pas connecter les équipements sans protection électrique en amont.
-

## Installation

- Un circuit d'alimentation insuffisant, une mauvaise installation électrique, de mauvais raccordements du câblage aux borniers ou une isolation insuffisante peuvent causer de sérieux incidents tels que des courts-circuits ou un incendie.
- Après la mise hors tension, toujours attendre 10 minutes avant de toucher aux composants électriques. L'électricité statique présente dans le corps humain peut endommager les composants. Évacuer l'électricité statique de votre corps.
- Ne pas toucher les composants électriques avec les mains humides. Un choc électrique peut se produire.
- La tension d'alimentation de l'appareil doit correspondre à la tension indiquée sur celui-ci (plaque signalétique).
- Couper les alimentations de tous les équipements, y compris les équipements connectés, avant de retirer les caches ou les portes d'accès, ou avant d'installer ou de retirer des accessoires, matériels, câbles ou fils, sauf dans les cas de figure spécifiquement indiqués dans le guide de référence du matériel approprié à cet équipement.
- Ne pas raccorder de câbles à des bornes réservées, inutilisées, et/ou portant la mention non connecté (N.C.).
- Mise à la terre : OBLIGATOIRE, les régimes de neutre compatibles sont :  
TT  
TN : attention, dans ce cas ne pas mettre de disjoncteur différentiel.  
IT : dans ce cas, un transformateur d'isolement est nécessaire afin de recréer un régime TT localement.

## 2. PROTECTION DE L'ENVIRONNEMENT



Ce symbole présent sur le produit ou sur l'emballage indique que ce produit ne peut en aucun cas être traité comme déchet ménager. Il doit par conséquent être remis à un centre de collecte de déchets chargé du recyclage des équipements électriques et électroniques.

La collecte et le recyclage séparés de vos déchets au moment de l'élimination contribuera à conserver les ressources naturelles et à garantir un recyclage respectueux de l'environnement et de la santé humaine. Pour obtenir de plus amples renseignements sur le lieu de collecte des déchets adressez-vous à un centre de service agréé ou à votre revendeur.



FR

Cet appareil  
et ses accessoires  
se recyclent

REPRISE  
À LA LIVRAISON



OU

À DÉPOSER  
EN MAGASIN



OU

À DÉPOSER  
EN DÉCHÈTERIE



Points de collecte sur [www.quefairedemesdechets.fr](http://www.quefairedemesdechets.fr)  
Privilégiez la réparation ou le don de votre appareil !



FR



### 3. PRÉSENTATION DU SYSTÈME

#### 3.1. Description de la passerelle

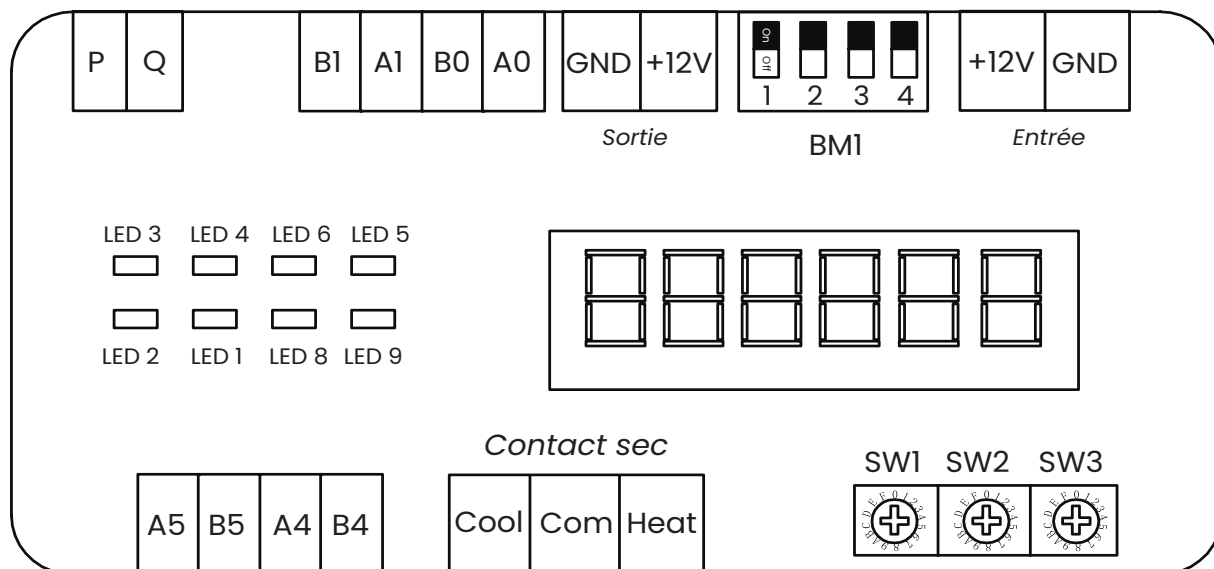

Il existe des ports de connexion sur le module de contrôle principal et sur le module d'alimentation :

Désignation	Switch BIM	Connexions
RS485 Port 1 : A5 B5	BIM_1	OFF Télécommande centralisée 12,5 pouces TCT928 CAB1 / TGO 250 VAI (GTC) / Modbus Protocole
		ON Réservé
RS485 Port 2 : A4 B4	BIM_2	OFF Télécommande centralisée 5 pouces TCT 064 CAB1
		ON Réservé
Port du compteur d'électricité A1 B1	BIM_3	Compteur d'électricité à impulsions
	BIM_4	
Port du compteur d'électricité A0 B0	BIM_3	Compteur d'électricité RS485, norme DLT645-2007
	BIM_4	
Entrée alimentation 12VDC GND	-	Alimentation DC12V de la passerelle
Sortie alimentation GND 12VDC	-	Alimentation électrique externe continue
Bornier Bus PQ	-	Communication entre Unité extérieure / Unité intérieure (borne P & Q)
Contacts sec (cool - com - heat)	-	Contact fermé entre Cool/Com - réglage climatisation uniquement
	-	Contact fermé entre Heat/ Com - réglage chauffage uniquement

### 3.2. Description des voyants lumineux (LED)

LED	Désignation	Description
LED1 LED2	RS485 Port 1 : A5 B5 indication de l'état de fonctionnement	Lorsque la communication est normale, les voyants clignotent rapidement en alternant le rouge et le vert pour indiquer la transmission et la réception des données.
LED3	Indication Bus PQ	Quand la communication avec les unités intérieures et l'unité extérieure est normale, la LED rouge clignote rapidement.
LED4	Indicateur d'impulsion	La LED rouge clignote une fois lorsqu'un signal d'impulsion est reçu.
LED5 LED6	Etat de la communication de l'interface de prise de mesure	Lorsque la communication est normale, les voyants clignotent rapidement en alternant le rouge et le vert pour indiquer la transmission et la réception des données.
LED7	Indication d'alimentation	Le voyant rouge reste allumé en permanence après la mise sous tension (le voyant n'est pas affiché sur le boîtier).
LED8 LED9	RS485 Port 2 : A4 B4 Indication de l'état de fonctionnement	Lorsque la communication est normale, les voyants clignotent rapidement en alternant le rouge et le vert pour indiquer la transmission et la réception des données

### 4. DIMENSIONS

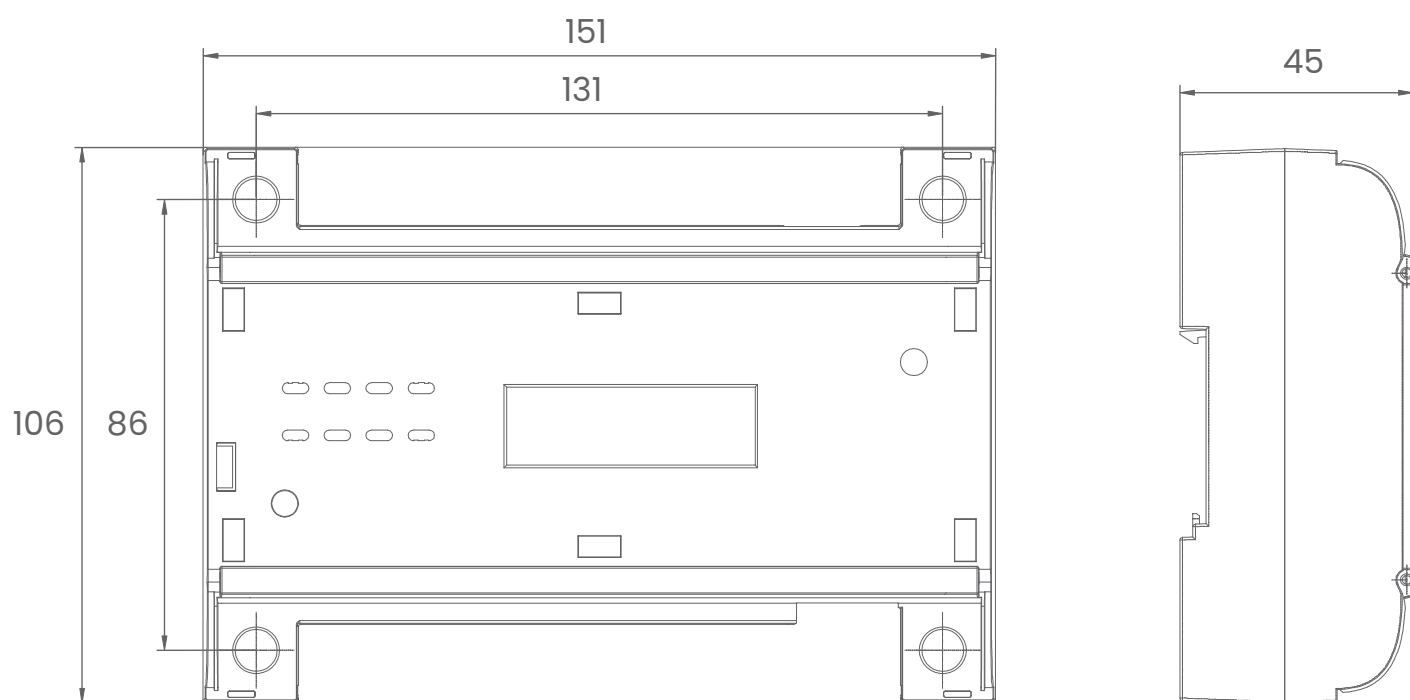

Unité : mm

## 5. INSTALLATION

La passerelle peut être fixée de 2 manières : par **vis** ou sur **rails DIN de guidage**. Respecter les distances préconisées ci-dessous lors du montage de l'appareil.

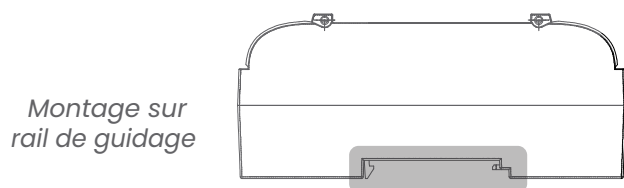
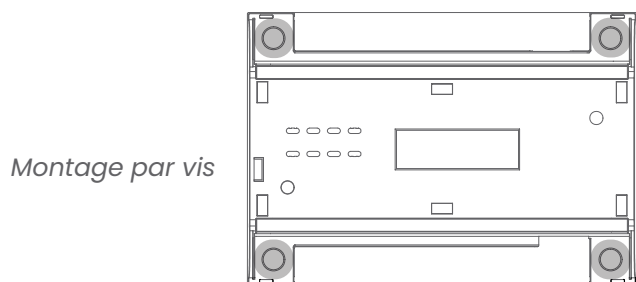

Type de montage

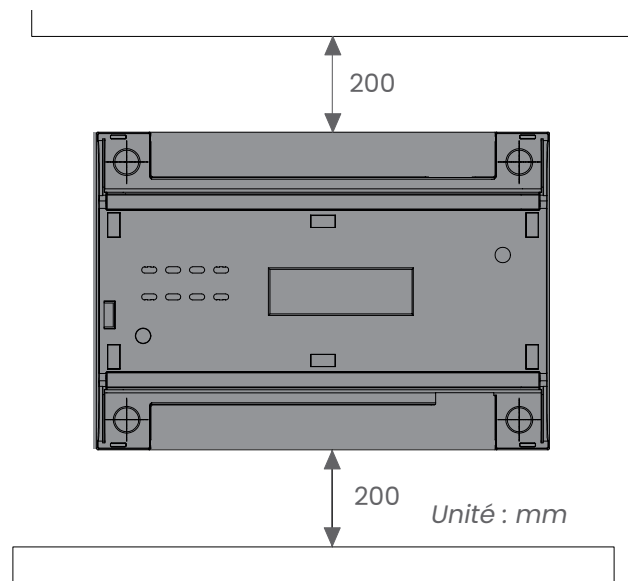

Espace d'installation requis

## 6. PARAMÉTRAGE DES ADRESSES ET AFFICHAGE DES FONCTIONS

Il y a 3 switches rotatifs (SW1, SW2 et SW3) sur la carte de contrôle principale.

SW1 et SW2 sont des commutateurs de réglage d'adresse :

- SW1 indique le chiffre des dizaines;
- SW2 indique le chiffre des unités.

Après avoir réglé l'adresse de SW1 et SW2, vous devez mettre la passerelle sous tension pour que le réglage prenne effet.

SW3 est le bouton de réglage des paramètres de l'affichage digital.

### 6.1. Paramètres de réglage des switches SW1 et SW2

SW1 (x10)	SW2 (x1)	Adresse passerelle
0	0-9	Adresse...1#-10
1		Adresse...11#-20
2		Adresse...21#-30
3		Adresse...31#-32

### Paramétrage de l'adresse de la passerelle TPE 128 VN1

SW01 (x10)	SW02 (x1)	Adresse
0	0	1
0	1	2

## Paramétrage de l'adresse de la passerelle TPE 128 VN1

SW01 (x10)	SW02 (x1)	Adresse
0	2	3
0	3	4
0	4	5
0	5	6
0	6	7
0	7	8
0	8	9
0	9	10
1	0	11
1	1	12
1	2	13
1	3	14
1	4	15
1	5	16
1	6	17
1	7	18
1	8	19
1	9	20
2	0	21
2	1	22
2	2	23
2	3	24
2	4	25
2	5	26
2	6	27
2	7	28
2	8	29
2	9	30
3	0	31
3	1	32

Les adresses 33 à 40 sont interdites.

## 6.2. Paramètres de réglage du switch SW3

SW3	Désignation	Affichage digital		
0	Heure ou code erreur	Affichage normal de l'heure		
		Affichage du code d'erreur en cas d'erreur		
1	Adresse Passerelle	Affichage l'adresse de la passerelle		
2	Date	Affichage de la date		
3	Heure	Affichage de l'heure uniquement		
4	Taux d'erreur	Affichage du taux d'erreur des bus Unités intérieures et extérieure du convertisseur : Plage des valeurs 0-99		
5	Valeur du compteur	Affichage de la valeur du compteur électrique		
6	Quantité unité intérieure	Affichage de la quantité d'unité intérieure à laquelle la passerelle est connectée		
7	Version du logiciel de la passerelle	Affichage de la version du logiciel		
8	Vitesse de transmission	9600 bps		
9	Bits de parité de communication	0 : Aucune	1 : Impair	2 : Pair
A	Compteur d'impulsion	Le nombre d'impulsions correspondant à un degré d'électricité. La valeur par défaut est de 100.		
B	Mode de charge	Norme DLT645-2007 de State Grid : DLT Facturation de l'impulsion : PULSE Pas de facturation :--		

## 7. RACCORDEMENT ÉLECTRIQUE



Consulter le chapitre «Avertissements et précautions» avant toute intervention.

### 7.1. Télécommande centralisée 12.5 (TCT 928 CAB1) avec et sans compteur d'énergie

Avec compteur d'énergie

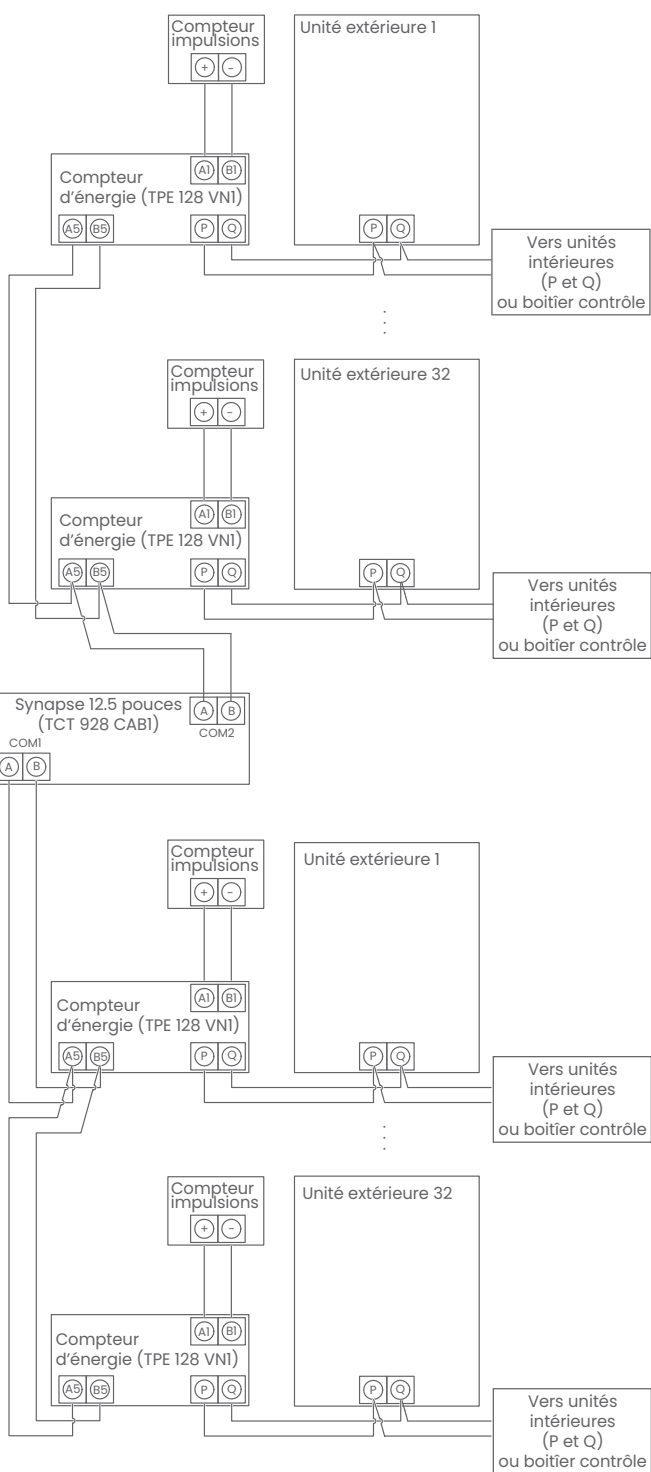

Sans compteur d'énergie

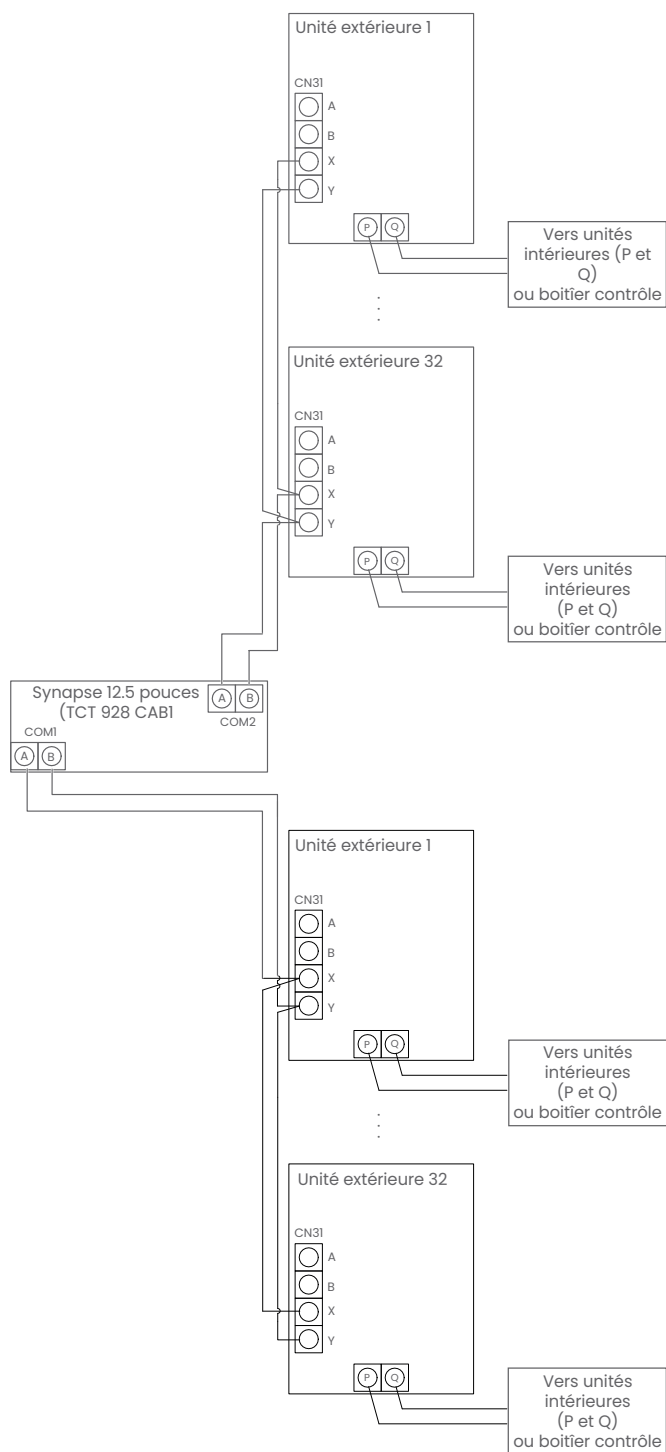

## 7.2. GTC (TGO 250 VAI) avec et sans compteur d'énergie

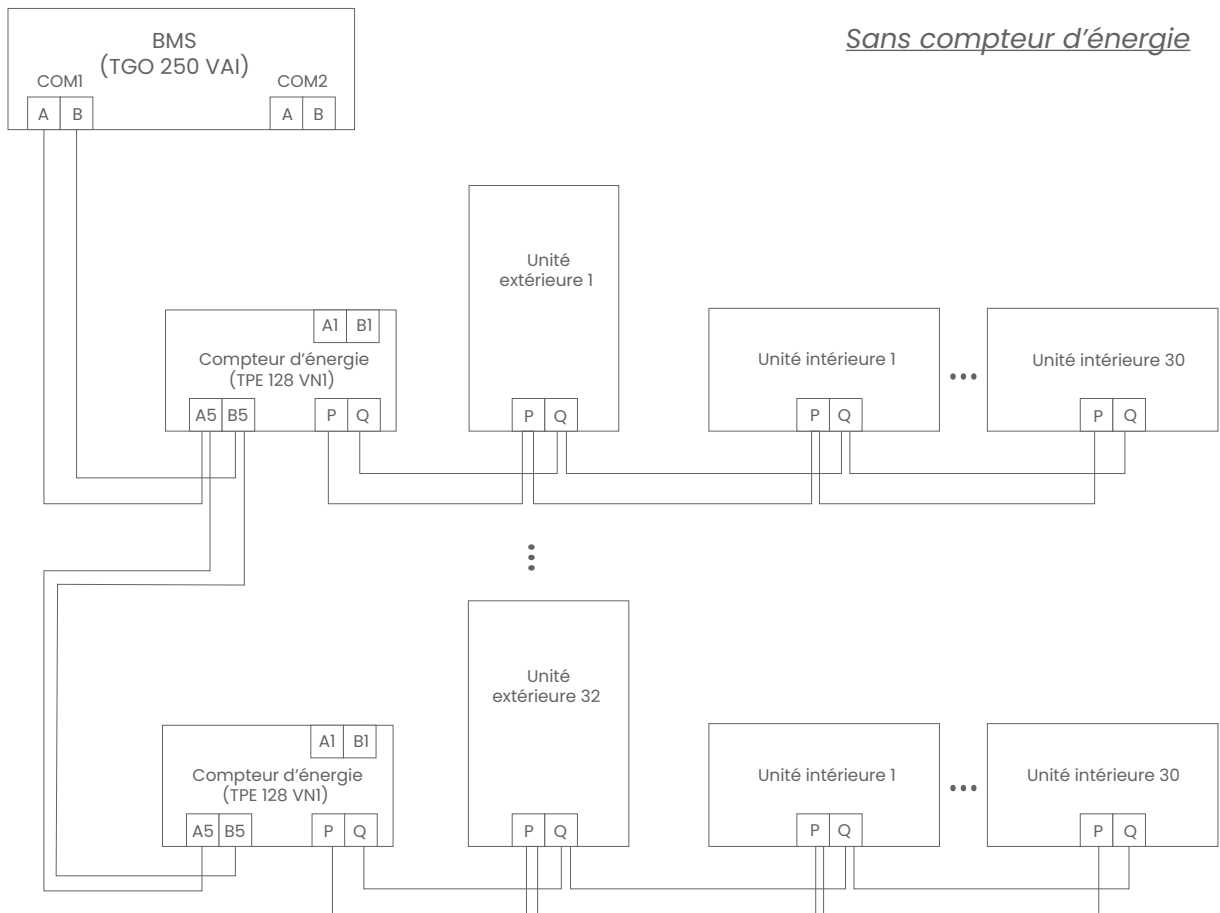
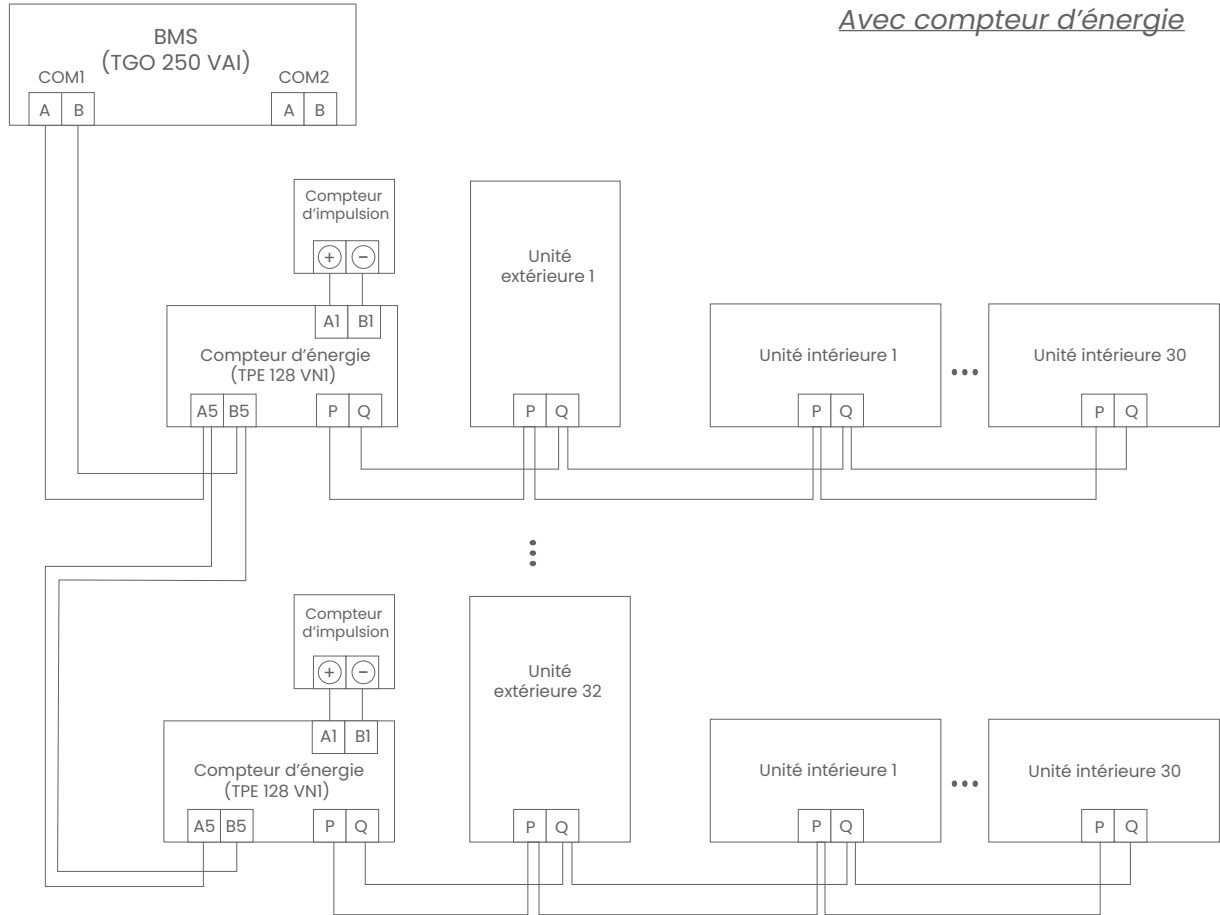

## 8. CODES ERREURS

No.	Désignation	Défaut
1	Changement d'adresse de la passerelle	L'adresse est modifiée lors de la mise sous tension.
2	L'horloge de la passerelle est incorrecte	La passerelle ne peut pas lire l'heure ou le système de synchronisation est défaillant.
3	Ne recherche pas l'unité intérieure	N'a pas trouvé l'UI conservé 5mn.
4	Panne de communication avec le compteur électrique	Le compteur ne communique pas en mode de facturation (RS485).
5	Le micro-contrôleur principal a un problème de lecture et d'écriture	Le micro-contrôleur principal de la passerelle est défaillant.
6	Le micro-contrôleur secondaire à un problème de lecture et d'écriture	Le micro-contrôleur de secours de la passerelle est défaillant.
7	Erreur du chargement des impulsions	En mode de charge par impulsion, aucun signal n'est reçu pendant 2 heures consécutives. Vérifier le câble entre le compteur et la passerelle ainsi que sa polarité.

---

## 9. GARANTIE CLIENTS PROFESSIONNELS ATLANTIC

---

Nos appareils sont garantis contre tout défaut de fabrication dans les conditions définies dans nos CGV.

La garantie comprend l'échange ou la fourniture des pièces reconnues défectueuses après expertise par notre Service-Après-Vente, à l'exclusion de tous frais annexes qu'il s'agisse de main d'œuvre, déplacement, perte de jouissance ou d'exploitation ou de toute indemnités à titre de dommages et intérêts.

---

La validité de la garantie est notamment conditionnée à l'installation et à la mise en service de l'appareil par un installateur professionnel agréé ou qualifié ainsi qu'à la réalisation des entretiens annuels conformément aux instructions précisées dans nos notices.

La garantie ne couvre pas les dommages dus à une installation non-conforme, un défaut d'entretien ou une utilisation impropre, notamment (liste non exhaustive) :

- Dégradation des carrosseries,
- Raccordement électrique incorrect,
- Emplacements incorrects,
- Tension d'alimentation non conforme,
- Obstruction des filtres, bouches d'extraction ou entrée d'air.

### **Retour sous garantie :**

Les retours de produits effectués au titre de la garantie ne seront acceptés que s'ils font l'objet d'un accord préalable de la part d'ATLANTIC, par écrit, matérialisé par l'autorisation de retour numérotée.

Les pièces jugées défectueuses seront systématiquement retournées pour expertise en port payé au centre d'expertises Atlantic Climatisation & Traitement de l'Air à l'adresse mentionnée sur l'autorisation de retour communiqué par notre service après-vente. Un avoir ou un échange sera effectué suivant le cas, si l'expertise révèle une défaillance effective.

Les produits Atlantic Climatisation & Traitement de l'air doivent être exclusivement remis en état par des professionnels.



Date de mise en service :

Coordonnées de l'installateur ou service après-vente.