

FR

Notice d'installation

# Récepteur infrarouge

UTY-LBTHY

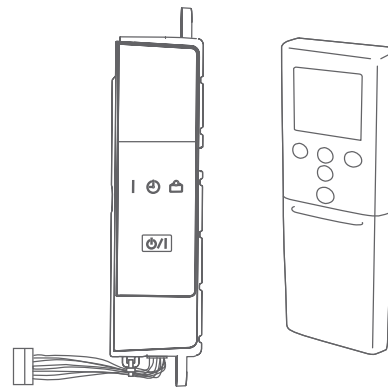

00U06904950 A  
07/2020

Destinée au professionnel.  
À conserver par l'utilisateur pour consultation ultérieure.



## AVERTISSEMENTS ET PRECAUTIONS

Lire en détail le présent document avant d'entreprendre tous travaux d'installation. Respecter l'ensemble des précautions et avertissements relatifs à la sécurité indiqué dans cette notice. Laisser cette notice au client final.

### Généralités

- 
- Se débarrasser des matériaux d'emballage comme il se doit. Déchirer les emballages plastiques et les mettre au rebut dans un endroit où des enfants ne risquent pas de jouer avec. Les emballages plastiques non déchirés peuvent être la cause d'étouffement.
- 
- Cet appareil ne renferme aucune pièce réparable par l'utilisateur. Confier le à un installateur.
- 
- Cet appareil peut être utilisé par des enfants âgés d'au moins 8 ans et par des personnes ayant des capacités physiques, sensorielles ou mentales réduites ou dénuées d'expérience ou de connaissance, si ils (si elles) sont correctement surveillé(e)s ou si des instructions relatives à l'utilisation de l'appareil en toute sécurité leur ont été données et si les risques encourus ont été appréhendés. Les enfants ne doivent pas jouer avec l'appareil. Le nettoyage et l'entretien par l'usager ne doivent pas être effectués par des enfants sans surveillance.
- 

### Piles

- 
- Ne pas laisser les piles à la portée d'enfants.
- 
- En cas de non utilisation de la télécommande pendant une longue période, enlever les piles pour éviter d'éventuelles fuites qui pourraient endommager l'appareil.
- 
- Si du liquide s'écoulant des piles entre en contact avec la peau, les yeux ou la bouche, rincer immédiatement avec beaucoup d'eau et consulter votre médecin.
- 
- Les piles usées doivent être enlevées immédiatement et recyclées de manière appropriée.
- 
- Ne pas tenter de recharger des piles.
- 
- Utiliser le type de pile spécifié.
- 
- Ne pas utiliser des piles neuves avec des piles usagées, ou mélanger le type de piles.
-



## AVERTISSEMENTS ET PRECAUTIONS

### Installation

- L'installation de cet appareil doit être faite par une personne qualifiée qui suivra à la fois les indications présentes dans cette notice d'installation et les lois et règlements électriques en vigueur dans le pays.
- En cas de défaut de fonctionnement (odeur de brûlé, etc.), arrêter immédiatement l'installation, couper le disjoncteur et consulter une personne qualifiée.
- Avant toute intervention, s'assurer que l'alimentation électrique générale est coupée.
- L'installation doit être réalisée en respectant impérativement les normes en vigueur sur le lieu d'installation et les instructions d'installation du constructeur.
- Installer l'unité intérieure, l'unité extérieure, les câbles d'alimentation, les câbles d'interconnexion et les câbles de la télécommande au minimum à 1 m d'une télévision ou d'un récepteur radio. Cette précaution est destinée à éviter les interférences sur le signal de réception de la télévision ou du bruit sur le signal radio (cependant, même à plus d'1 m les signaux peuvent être encore perturbé).
- Ne placer pas des récipients contenant du liquide sur l'appareil.
- En cas de déménagement, faire appel à un installateur pour le débranchement et l'installation de l'appareil.
- Veiller à utiliser les pièces fournies ou spécifiées dans la notice lors des travaux d'installation.
- Installer l'appareil à un endroit qui peut résister à son poids et installer le de manière qu'il ne se renverse pas ou ne tombe pas.
- Des cartes électroniques sont fixées dans l'appareil. S'assurer de ne pas endommager celles-ci lors de l'installation et la manipulation.
- Utiliser les accessoires ou les câbles électriques spécifiques. Ne pas prolonger les câbles. La tension pourra être dépassée et alors provoquer une décharge électrique ou un incendie.

### Raccordements électriques

- S'assurer de la sécurité de tous les câbles, d'utiliser les fils respectant les normes en vigueur (NF C 15-100 en particulier), et qu'aucune force ne s'exerce sur le raccordement des bornes ou sur les câbles.
- Si le câble d'alimentation est endommagé, il doit être remplacé par un câble ou un ensemble spécial équivalent.
- Les raccordements électriques ne seront effectués que lorsque toutes les autres opérations de montage (fixation, assemblage, ...) auront été réalisées.
- Vérifier que le câblage n'est pas sujet à l'usure, à la corrosion, à une pression excessive, aux vibrations, à des bords tranchants ou à tout autre effet néfaste de l'environnement.



## AVERTISSEMENTS ET PRECAUTIONS

### Raccordements électriques

---

- Ne jamais utiliser de prise de courant pour l'alimentation.
  - Utiliser un circuit d'alimentation dédié. Ne pas partager l'alimentation avec un autre appareil.
  - Sauf en cas d'urgence, ne jamais couper le disjoncteur principal, ni le disjoncteur des unités intérieures pendant le fonctionnement. Cette manipulation provoquerait une panne du compresseur ainsi qu'une fuite d'eau. Arrêter l'unité intérieure uniquement à l'aide de tous types de télécommandes ou d'un appareil d'entrée externe (interrupteur), puis couper le disjoncteur.
  - Ne jamais toucher les composants électriques immédiatement après que l'alimentation ait été coupée. Un choc électrique peut se produire. Après la mise hors tension, toujours attendre 10 minutes avant de toucher aux composants électriques. L'électricité statique présente dans le corps humain peut endommager les composants. Évacuer l'électricité statique de votre corps.
  - Ne pas attacher le câble du récepteur Infrarouge avec les autres câbles.
  - Un câblage incorrect peut endommager l'ensemble du système.
  - Effectuer le câblage de sorte que l'eau ne puisse pas entrer dans l'appareil en s'écoulant le long du câblage externe. Prendre toutes les mesures nécessaires pour éviter cela. Dans le cas contraire, cela pourrait provoquer une décharge électrique ou un incendie.
-



## SOMMAIRE



1. Accessoires	06
2. Piles	07
3. Réglage de l'heure	07
4. Voyants	08
5. Support télécommande	08
6. Installation	09
7. Mise sous tension	10
8. Fonctions de la télécommande	11
9. Codage de la télécommande	16
10. Paramétrage de la télécommande	17
11. Essais de fonctionnement	18
12. Codes erreur	19





## 1. ACCESSOIRES

Les accessoires standards sont systématiquement présents dans les emballages.  
Récupérer les accessoires et les notices avant de se débarrasser des emballages.  
Utiliser les accessoires conformément aux instructions.

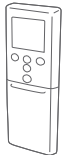
### Accessoires de série

Accessoire	Notice d'installation	Notice d'utilisation	Récepteur infrarouge	Télécommande
Visuel				
Quantité	1	1	1	1

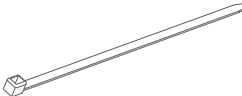
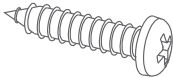
Accessoire	Pile	Support télécommande	Serre-câble	Vis
Visuel				
Quantité	2	1	1	2

## 2. PILES

L03 / LR03 / AAA x2

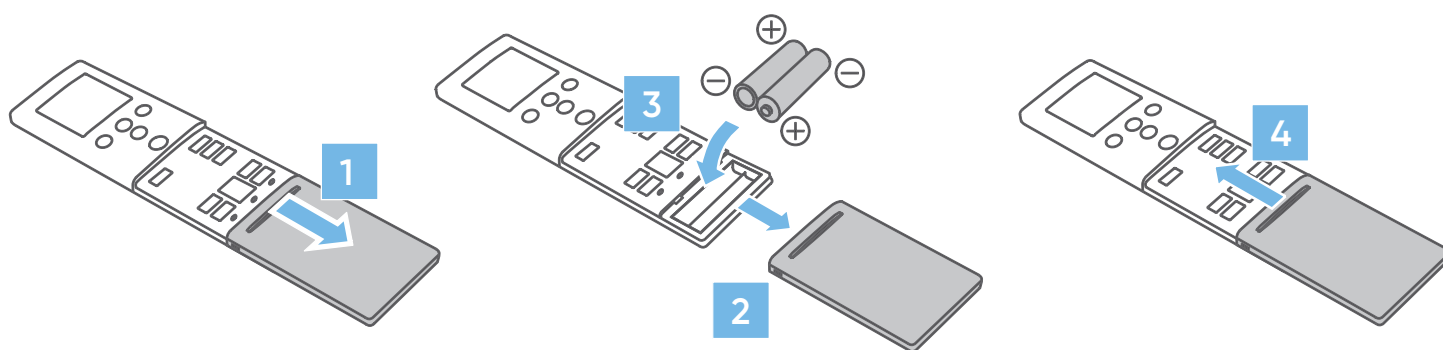

- Si la portée de la télécommande se réduit et/ou l'affichage de la télécommande devient moins visible, remplacer les piles et appuyer sur le bouton RESET.

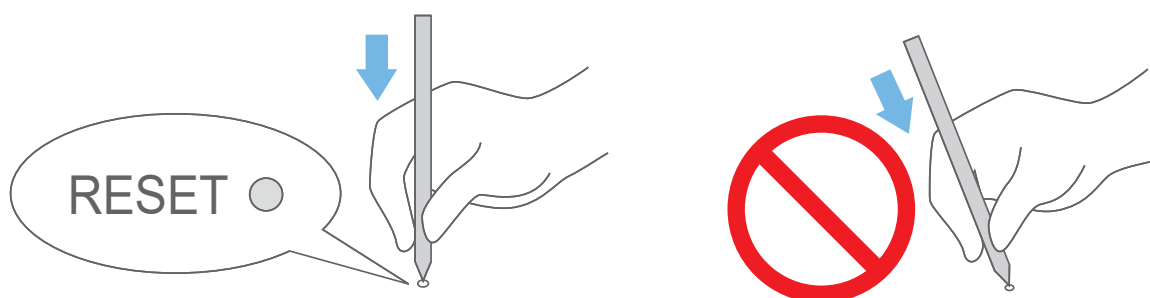

## 3. RÉGLAGE DE L'HEURE

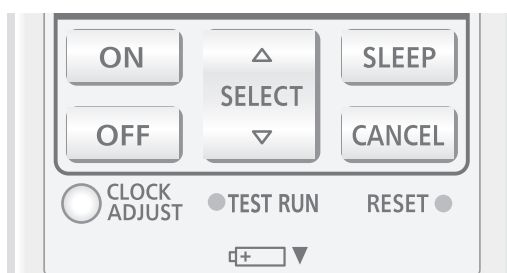

1. Appuyer sur le bouton CLOCK ADJUST.
2. Utiliser les boutons SELECT  $\triangle$   $\nabla$  pour régler l'heure.  
Pour modifier l'affichage du format de l'heure (24 heures ou 12 heures), utiliser les boutons TEMP  $\triangle$   $\nabla$ .
3. Appuyer sur le bouton CLOCK ADJUST pour valider le réglage.

## 4. VOYANTS

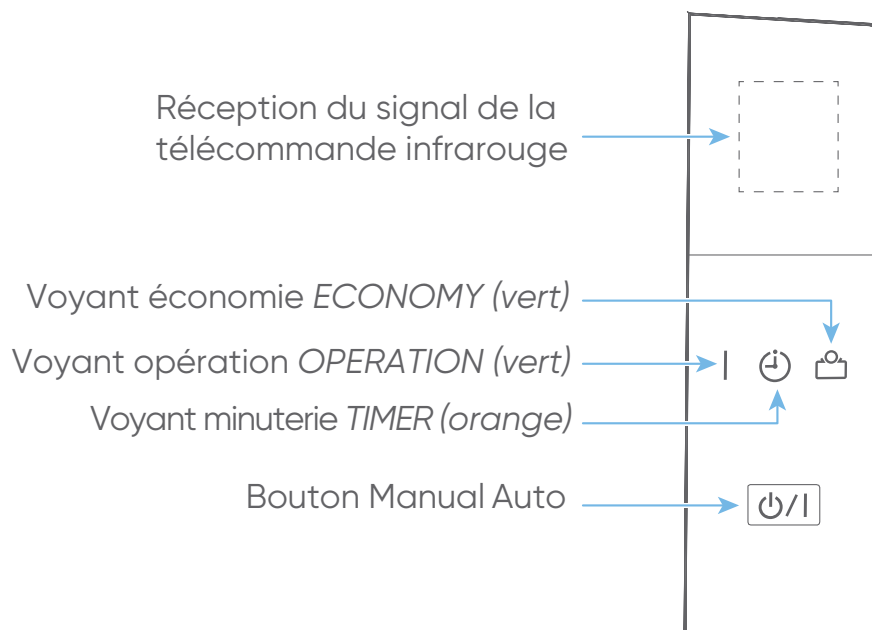

## 5. SUPPORT TÉLÉCOMMANDE

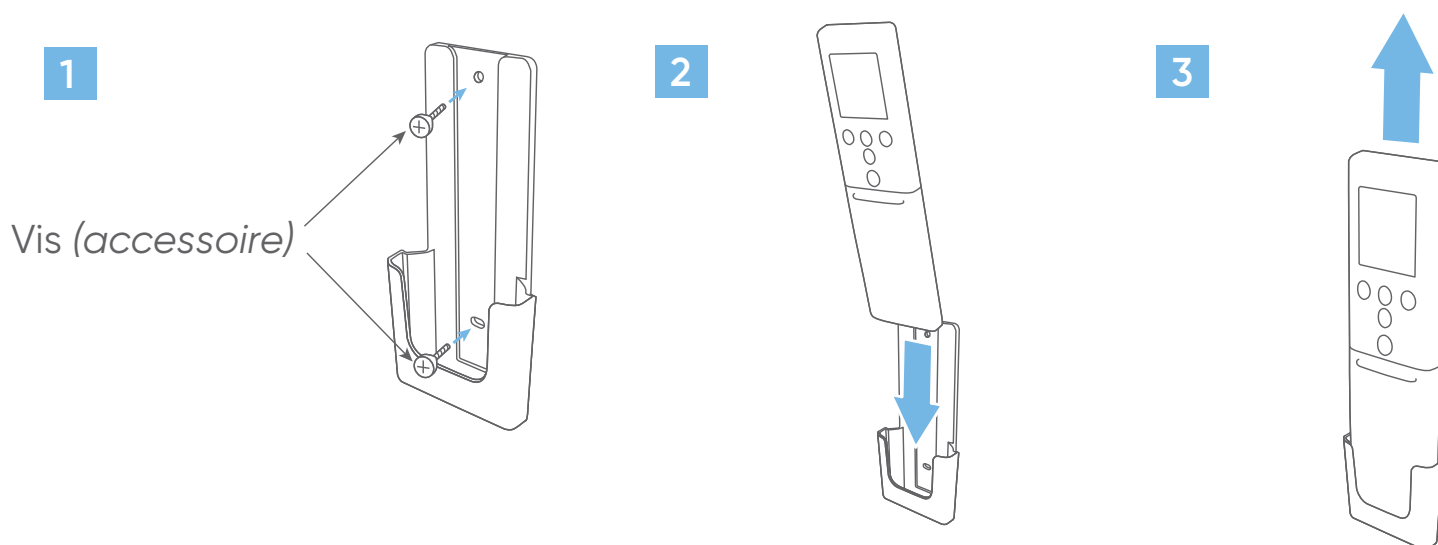





## 6. INSTALLATION



- Ne pas relever la grille d'entrée d'air à plus de 120°C, ni la relever avec force, au risque de casser les charnières.

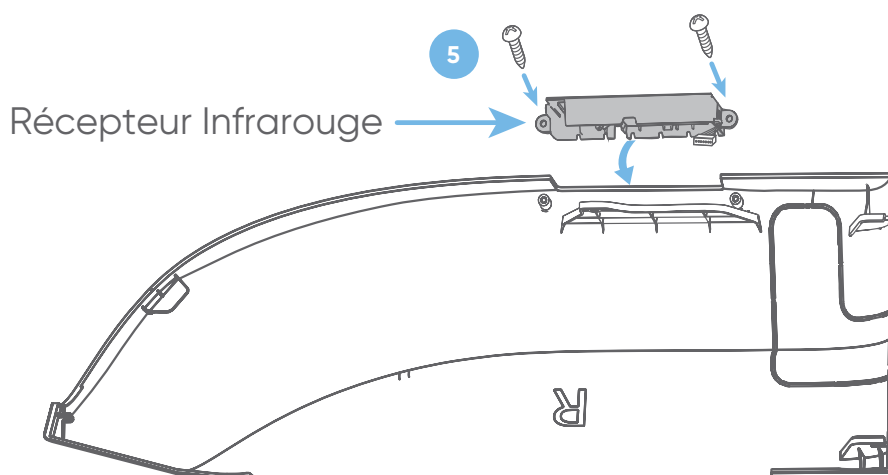
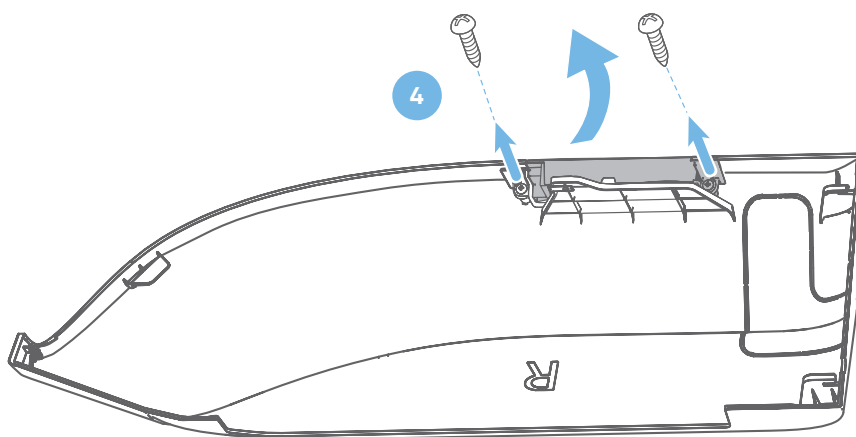
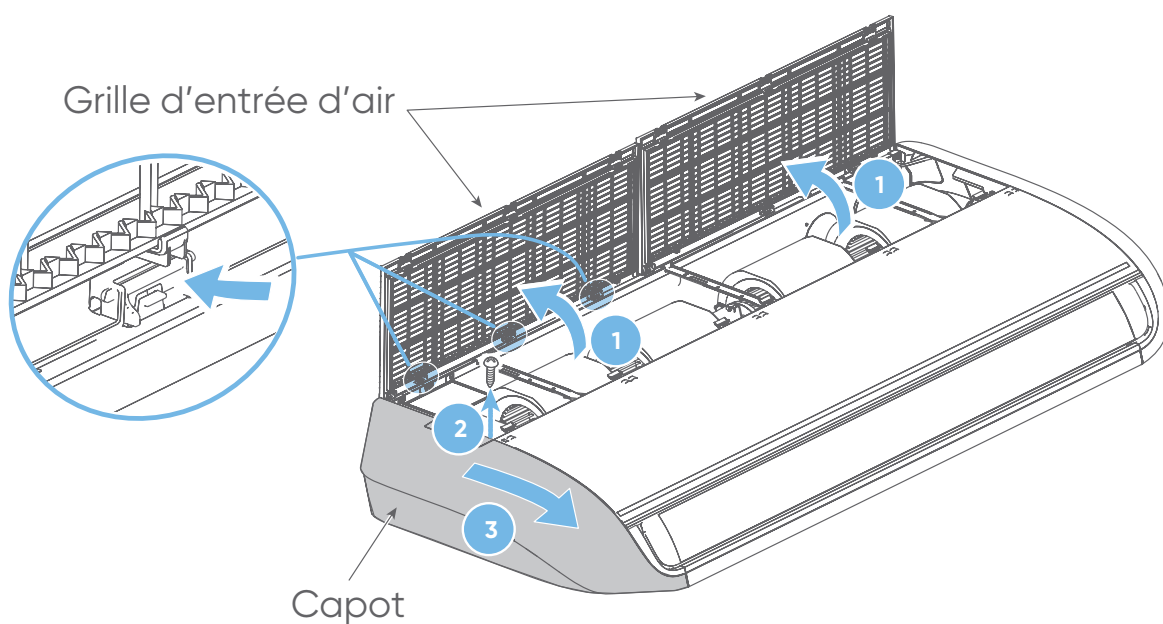

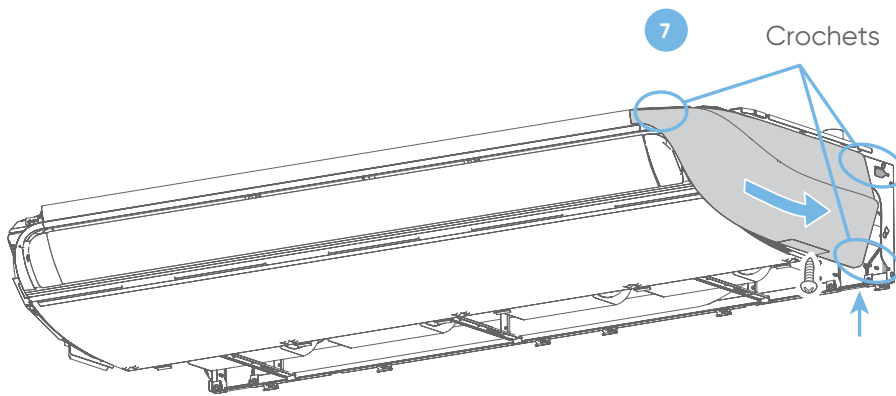
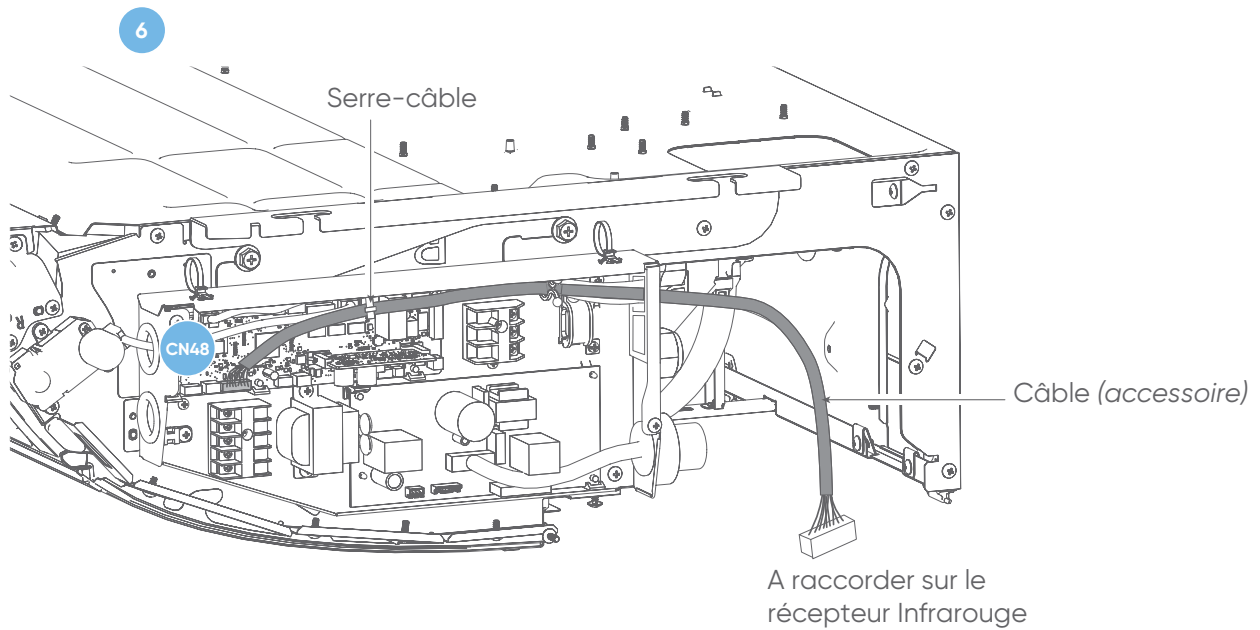

Une fois l'installation finit, remettre les grilles d'entrées d'air.

## 7. MISE SOUS TENSION

- A la mise sous tension, le témoin OPERATION (*fonctionnement*) et le témoin TIMER (*minuterie*) clignotent lentement en alternance.
- Si la fonction de redémarrage automatique a été activée, le climatiseur fonctionne avec les réglages définis juste avant la mise hors tension.
- Si une erreur se produit, les voyants du récepteur infrarouge clignotent rapidement pour indiquer le code d'erreur.

## 8. FONCTIONS DE LA TÉLÉCOMMANDE

N° fonction	Fonction
11	Nettoyage du filtre
20	Hauteur sous plafond
28	Déplacement des volets en fonction de la limite de condensation
30 <sup>(1)</sup>	Compensation de la température de l'unité intérieure
31 <sup>(2)</sup>	
35 <sup>(1)</sup>	Compensation de la température télécommande filaire
36 <sup>(2)</sup>	
40	Redémarrage automatique
42	Activation de la sonde de température ambiante sur les télécommandes
44	Codage de la télécommande
46	Contrôle entrée externe
48	Contrôle du basculement de la température de la pièce sur les télécommandes filaires
49	Commande du ventilateur de l'unité intérieure pour des économies d'énergie en mode froid
60	Sortie externe

<sup>(1)</sup> Refroidissement    <sup>(2)</sup> Chauffage



- Une fois tous les réglages effectués, couper puis remettre le courant pour valider les changements.

### 8.1. Nettoyage du filtre

Un signal apparaît sur l'unité intérieure pour avertir l'utilisateur lorsqu'il faut nettoyer le filtre. Paramétrer la périodicité de l'affichage de l'avertissement comme indiqué dans le tableau suivant, en fonction de la poussière ou des saletés dans la pièce.

N° de la fonction	Valeur	Paramétrage	Paramètre usine
11	00	Standard (2500 heures)	
	01	Longue (4400 heures)	
	02	Courte (1250 heures)	
	03	Pas d'avertissement	•



## 8.2. Hauteur sous plafond

Le paramétrage «Haut - 01» ne s'applique que lorsque les 4 voies de soufflage du climatiseur sont utilisées. Ne pas modifier le paramétrage pour une utilisation de 3 voies de soufflage.

N° de la fonction	Valeur	Paramétrage	Paramètre usine
20	00	Standard 2,7 m : modèles 18 / 22 / 24 / 30	•
		Standard 3,5 m : modèles 36 / 45 / 54	
	01	Haut : 3,5 m : modèles 18 / 22 / 24 / 30	
		Haut : 4,3 m : modèles 36 / 45 / 54	

## 8.3. Déplacement des volets en fonction de la limite de condensation

Si le débit d'air est réglé en dessous de la limite de condensation pendant le mode de refroidissement ou le mode de déshumidification, la position des volets change automatiquement (valeur de paramétrage 00).

N° de la fonction	Valeur	Paramétrage	Paramètre usine
28	00	Déplacement automatique des volets	•
	01	Position standard des volets	

## 8.4. Compensation de température de l'unité intérieure

En fonction de l'environnement, il est parfois nécessaire de corriger la thermistance de température intérieure.

N° de la fonction	Valeur	Paramétrage	Paramètre usine		
30 (pour le refroidissement)	31 (pour le chauffage)	00	Standard	•	
		01	Aucune correction de 0,0 °C		
		02	-0,5°C	Plus de refroidissement Moins de chauffage	
		03	-1,0°C		
		04	-1,5°C		
		05	-2,0°C		
		06	-2,5°C		
		07	-3,0°C		
		08	-3,5°C		
		09	-4,0°C	Moins de refroidissement Plus de chauffage	
		10	+0,5°C		
		11	+1,0°C		
		12	+1,5°C		
		13	+2,0°C		
		14	+2,5°C		
		15	+3,0°C		
		16	+3,5°C		
17	+4,0°C				



## 8.5. Compensation de température de la télécommande filaire

En fonction de l'environnement, il est parfois nécessaire de corriger la thermistance de température intérieure de la télécommande filaire.

Pour modifier ce réglage, paramétrer avant la fonction 42 sur la valeur de réglage 01.

N° de la fonction		Valeur	Paramétrage	Paramètre usine	
35 (pour le refroidissement)	36 (pour le chauffage)	00	Standard	•	
		01	Aucune correction de 0,0 °C		
		02	-0,5°C	Plus de refroidissement Moins de chauffage	
		03	-1,0°C		
		04	-1,5°C		
		05	-2,0°C		
		06	-2,5°C		
		07	-3,0°C		
		08	-3,5°C		
		09	-4,0°C		
		10	+0,5°C		
		11	+1,0°C		
		12	+1,5°C		
		13	+2,0°C		
		14	+2,5°C		
		15	+3,0°C		
		16	+3,5°C		
		17	+4,0°C		

## 8.6. Redémarrage automatique

Cette fonction permet d'activer ou de désactiver le redémarrage automatique suite à une coupure de courant. Ne pas utiliser cette fonction en fonctionnement normal. Veiller à faire fonctionner l'unité par la télécommande ou un dispositif externe.

N° de la fonction	Valeur	Paramétrage	Paramètre usine
40	00	Redémarrage activé	•
	01	Redémarrage désactivé	

Ne pas d'utiliser cette fonction en fonctionnement normal. Veiller à faire fonctionner l'unité par la télécommande ou un dispositif externe.



## 8.7. Activation de la sonde de température ambiante sur les télécommandes



- Uniquement pour la télécommande filaire.

N° de la fonction	Valeur	Paramétrage	Paramètre usine
42	00	Unité intérieure	•
	01	Les deux	

Si la valeur est 00, la température de la pièce est mesurée par la thermistance de l'unité intérieure. Si la valeur est 01, la température de la pièce est mesurée par la thermistance de l'unité intérieure et par la thermistance de la télécommande. Le capteur de la télécommande doit être activé en utilisant la télécommande.

## 8.8. Codage de la télécommande



- Uniquement pour la télécommande infrarouge.

Lorsque plusieurs climatiseurs sont installés dans la même pièce, il peut être utile d'associer une télécommande donnée à un climatiseur donné. Ceci est possible en codant la télécommande et le climatiseur (4 codes possibles). Ce codage a pour but d'éviter les interférences de communication entre plusieurs climatiseurs installés dans une même pièce.

N° de la fonction	Valeur	Paramétrage	Paramètre usine
44	00	A	•
	01	B	
	02	C	
	03	D	

## 8.9. Contrôle entrée externe

N° de la fonction	Valeur	Paramètres	Paramètre usine
46	00	Fonctionnement / Arrêt 1	•
	01	Paramétrage interdit	
	02	Arrêt Forcé	
	03	Fonctionnement / Arrêt 2	



## 8.10. Contrôle du basculement de la température de la pièce sur les télécommandes filaires

Pour utiliser le capteur de température sur la télécommande filaire, sélectionner le paramètre «télécommande filaire» valeur de réglage «01». Le paramétrage fonctionne uniquement si le paramètre de la fonction 42 est réglé sur les «deux» valeurs de réglage «01».

N° de la fonction	Valeur	Paramètres	Paramètre usine
48	00	Sondes de l'unité intérieure et de la télécommande	•
	01	Sonde de la télécommande filaire	

## 8.11. Commande du ventilateur pour des économies d'énergie en mode froid

Cette fonction permet d'arrêter la rotation du ventilateur de l'unité intérieure lorsque l'unité extérieure est arrêtée et d'effectuer des économies d'énergie.

N° de la fonction	Valeur	Paramètres	Paramètre usine
49	00	Désactiver	•
	01	Activer	
	02	Télécommande	

«00» : Lorsque l'unité extérieure est arrêtée, le ventilateur de l'unité intérieure fonctionne en permanence.

«01» : Lorsque l'unité extérieure est arrêtée, le ventilateur de l'unité intérieure fonctionne par intermittence à une vitesse très lente.

«02» : Active ou désactive cette fonction par réglage de la télécommande.

Régler sur «00» ou «01» lors de la connexion d'une télécommande, qui ne peut pas paramétrer cette fonction ni se connecter à un convertisseur réseau.

## 8.12. Sortie externe

N° de la fonction	Valeur	Paramètres	Paramètre usine
60	00	Etat de fonctionnement	•
	09	Erreur	
	10	Etat de fonctionnement de la ventilation	
	11	Chauffage auxiliaire	



## 9. CODAGE DE LA TÉLÉCOMMANDE



- Lorsque plusieurs climatiseurs sont installés dans la même pièce, il peut être utile d'associer une télécommande donnée à un climatiseur donné. Ceci est possible en codant la télécommande et le climatiseur (4 codes possibles). Ce codage a pour but d'éviter les interférences de communication entre plusieurs climatiseurs installés dans une même pièce.

Procéder comme suit pour sélectionner le codage de la télécommande :

1. Appuyer sur le bouton START/STOP  jusqu'à l'affichage de l'horloge sur la télécommande.

2. Appuyer sur le bouton  pendant au moins 5 secondes pour faire afficher le code actuel (réglé sur  en usine).



3. Appuyer sur les boutons  pour changer le code . Le code sur l'affichage doit correspondre au code du climatiseur.

4. Appuyer de nouveau sur le bouton  pour retourner à l'affichage de l'horloge. Le code a été modifié.





- Si aucun bouton n'est pressé dans les 30 secondes suivant l'affichage du code, le système retourne à l'affichage de l'horloge. Dans ce cas, recommencer à l'étape 1.
- Le code du climatiseur est réglé sur «A» en usine. La télécommande remet le code à «A» lors du remplacement des piles de la télécommande. Si un code autre que «A» est utilisé, régler le code de nouveau après le remplacement des piles.
- Si vous ne connaissez pas le code du climatiseur, essayer chaque code (A -> b -> c -> d) jusqu'à trouver celui qui fait fonctionner le climatiseur.





## 10. PARAMÉTRAGE DE LA TÉLÉCOMMANDE



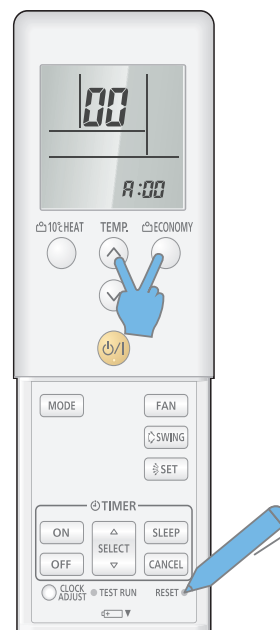

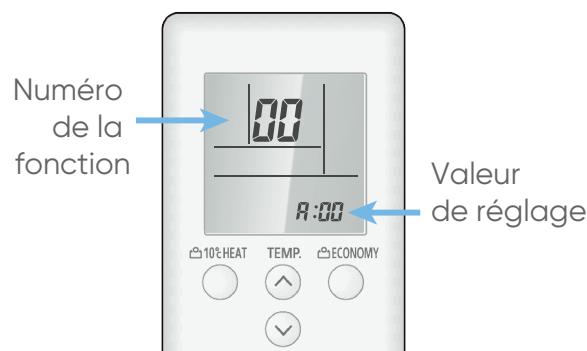

Effectuer les paramétrages des fonctions, selon les conditions d'installation et usage des télécommandes.

1. Pour entrer dans le mode paramétrage, maintenir appuyé simultanément le bouton ECONOMY  et TEMP  puis appuyer sur reset avec la pointe d'un stylo.
2. Appuyer sur le bouton 10°C HEAT.



3. Si la lettre «A» s'affiche, appuyer sur le bouton 10°C HEAT . Deux chiffres s'affichent. Appuyer sur les boutons TEMP  pour sélectionner le numéro de fonction. Appuyer sur le bouton 10°C HEAT  pour basculer entre les digits gauche et droite.



4. Appuyer sur le bouton ECONOMY  pour paramétrer la valeur (appuyer de nouveau sur le bouton ECONOMY  pour revenir à la sélection du numéro de fonction).
5. Appuyer sur le bouton TEMP  pour sélectionner le paramétrage de la valeur (appuyer sur le bouton 10°C HEAT  pour basculer entre les chiffres gauche et droite).
6. Appuyer sur le bouton MODE  en s'assurant que le bip retentisse.
7. Appuyer sur le bouton START/STOP , en s'assurant que le bip retentisse.
8. Appuyer sur RESET pour quitter le mode paramétrage.
9. Après avoir réglé les fonctions, mettre l'appareil hors tension 1 minute, puis le remettre sous tension.



---

## 11. ESSAIS DE FONCTIONNEMENT

---



- Ne pas laisser le climatiseur fonctionner en mode «test» trop longtemps.
- 

### 11.1. Points à contrôler

- Le respect des normes électriques.
- Le fonctionnement de tous les boutons de la télécommande.
- L'allumage de tous les témoins.
- L'absence de bruit ou vibration anormales durant le fonctionnement.

### 11.2. Procédure de l'essai de fonctionnement

- Pour démarrer le test de fonctionnement, appuyer sur le bouton TEST RUN de la télécommande, durant le fonctionnement du climatiseur.
  - Pour terminer le test de fonctionnement, appuyer sur le bouton START/STOP de la télécommande.
- 



- Le témoin OPERATION (fonctionnement) et le témoin TIMER (minuterie) se mettent à clignoter lentement simultanément lorsque le climatiseur fonctionne en TEST RUN (test de fonctionnement).
-

## 12. CODES D'ERREUR



- Le tableau suivant présente les séquences de clignotements de l'unité intérieure et les codes erreurs. Un affichage d'erreurs s'affiche uniquement en cours de fonctionnement.
- En utilisant une télécommande filaire, les codes erreurs s'affichent sur l'écran de la télécommande.
- En utilisant une télécommande infrarouge, les codes erreurs s'affichent, via les voyants près du capteur infrarouge, par une suite de clignotements.

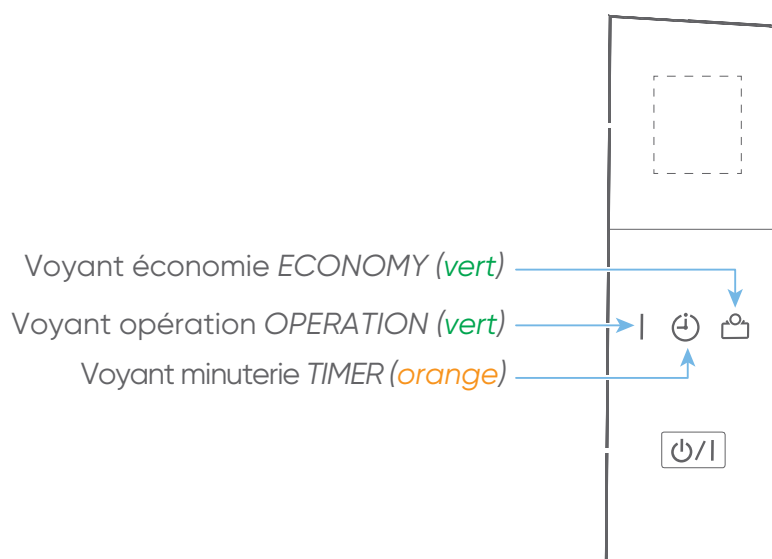

Témoin lumineux Kit télécommande infrarouge			Affichage code télécommande filaire	Description
Operation (vert)	Timer (orange)	Economy (vert)		
• (1)	• (1)	◇	11	Erreur de communication série
• (1)	• (2)	◇	12	Erreur de communication télécommande filaire
• (1)	• (5)	◇	15	Test de fonctionnement interrompu
• (1)	• (6)	◇	16	Erreur de connexion PCB
• (1)	• (8)	◇	18	Erreur de communication externe
• (2)	• (1)	◇	21	Erreur adressage télécommande ou circuit frigorifique
• (2)	• (2)	◇	22	Erreur de puissance de l'unité intérieure
• (2)	• (3)	◇	23	Erreur de combinaison
• (2)	• (4)	◇	24	Erreur numéro unité intérieure ou boîtier de répartition
• (2)	• (6)	◇	26	Erreur adressage unité intérieure



Témoin lumineux Kit télécommande infrarouge			Affichage code télécommande filaire	Description
Operation (vert)	Timer (orange)	Economy (vert)		
• (2)	• (7)	◇	27	Erreur paramétrage unité maître /esclave
• (2)	• (9)	◇	29	Erreur numéro unité connectée dans la configuration de la télécommande filaire
• (3)	• (1)	◇	31	Erreur interruption de l'alimentation
• (3)	• (2)	◇	32	Erreur de la platine de l'unité intérieure
• (3)	• (5)	◇	35	Erreur bouton «Manual auto»
• (3)	• (9)	◇	39	Erreur d'alimentation du moteur ventilateur de l'unité intérieure
• (3)	• (10)	◇	3A	Erreur communication (unité intérieure -> télécommande filaire)
• (4)	• (1)	◇	41	Erreur sonde de température de la pièce
• (4)	• (2)	◇	42	Erreur sonde de température de l'échangeur de l'unité intérieure
• (4)	• (4)	◇	44	Erreur capteur de présence
• (5)	• (1)	◇	51	Erreur moteur ventilateur unité intérieure
• (5)	• (3)	◇	53	Erreur pompe de relevage
• (5)	• (7)	◇	57	Erreur des volets (registres)
• (5)	• (15)	◇	5U	Erreur unité intérieure
• (6)	• (1)	◇	61	Erreur de câblage unité extérieure
• (6)	• (2)	◇	62	Erreur de la platine de l'unité extérieure
• (6)	• (3)	◇	63	Erreur Inverter
• (6)	• (4)	◇	64	Erreur filtre actif et erreur PFC
• (6)	• (5)	◇	65	Erreur de déclenchement de la borne L
• (6)	• (8)	◇	68	Erreur courant de démarrage unité extérieure
• (6)	• (10)	◇	6A	Erreur affichage
• (7)	• (1)	◇	71	Erreur sonde de température refoulement

Témoin lumineux Kit télécommande infrarouge			Affichage code télécommande flaire	Description
Operation (vert)	Timer (orange)	Economy (vert)		
• (7)	• (2)	◇	72	Erreur sonde de température compresseur
• (7)	• (3)	◇	73	Erreur sonde température de l'échangeur (liquide) unité ext
• (7)	• (4)	◇	74	Erreur sonde de température extérieure
• (7)	• (5)	◇	75	Erreur sonde de température à l'aspiration (gaz)
• (7)	• (6)	◇	76	Erreur sonde de température vanne 2 voies ou vanne 3 voies
• (7)	• (7)	◇	77	Erreur sonde de température radiateur
• (8)	• (2)	◇	82	Erreur sonde température échangeur sous refroidissement entrée / sortie (gaz)
• (8)	• (3)	◇	83	Erreur sonde température liaison liquide
• (8)	• (4)	◇	84	Erreur capteur d'intensité
• (8)	• (6)	◇	86	Erreur du capteur de pression/pressostat
• (9)	• (4)	◇	94	Erreur intensité
• (9)	• (5)	◇	95	Erreur rotation du compresseur (interruption permanente)
• (9)	• (7)	◇	97	Erreur moteur du ventilateur 1 de l'unité extérieure
• (9)	• (8)	◇	98	Erreur moteur du ventilateur 2 de l'unité extérieure
• (9)	• (9)	◇	99	Erreur vanne 4 voies
• (9)	• (10)	◇	9A	Erreur bobine détendeur
• (10)	• (1)	◇	A1	Erreur température du refoulement
• (10)	• (3)	◇	A3	Erreur température compresseur
• (10)	• (4)	◇	A4	Erreur haute pression
• (10)	• (5)	◇	A5	Erreur basse pression
• (13)	• (2)	◇	J2	Erreur boîtier de répartition

*Légende :*

• : 0.5s ON / 0.5s OFF

◇ : 0.1s ON / 0.1s OFF

() : nombre de clignotement

**Modèle :** ..... **N° de série** ..... **Unité ext. :** ..... **Unité int. :** .....

Définition des garanties au dos

Cachet de l'installateur

Date d'installation : .....

**Si mise en service par station agréée**

Cachet de la station service

Mise en service le : .....

Signature : .....

N° de téléphone : .....

**Volet à conserver par l'utilisateur**

## Garantie pièces défectueuses :

*Conditions applicables à partir du 1<sup>er</sup> avril 2011*

L'appareil que vous venez d'acquérir est garanti contre tout défaut de fabrication. Cette garantie est valable pour les durées suivantes à partir de la date de mise en service <sup>(1)(2)</sup> :

Compresseur :

2 ans / 5 ans <sup>(3)</sup>

Climatiseurs à éléments séparés de tous types (split-system) :

2 ans

Accessoires (pompes de relevages non intégrées, supports etc...) :

1 an

**atlantic Climatisation & Ventilation** assure dans ce cadre, l'échange ou la fourniture des pièces reconnues défectueuses après expertise par son Service Après-Vente, à l'exclusion de tous frais annexes qu'il s'agisse de main d'œuvre, déplacement, dommage ou indemnités pour perte de jouissance ou perte d'exploitation.

La garantie ne couvre pas les dommages dus à une installation non-conforme, un défaut d'entretien ou une utilisation impropre.

Par exemple (liste non exhaustive) :

- Dégénération des carrosseries,
- Emplacements incorrects,
- Défaut d'étanchéité des liaisons frigorifiques,
- Raccordement électrique incorrect,
- Tension d'alimentation non conforme,
- Obstruction des filtres ou grilles d'entrée d'air.

## Extensions de garantie « stations services » et « installateurs agréés » :

Ces extensions de garantie sont consenties par **atlantic Climatisation & Ventilation** et ses professionnels agréés (stations services et installateurs agréés). Elles ne couvrent que les installations « split-system » mises en œuvre par lesdits professionnels agréés.

### Extension de 1 an :

La garantie est prolongée de 1 an pour les pièces de climatiseurs (la garantie Compresseur reste à 5 ans <sup>(3)</sup> et celle pour les accessoires reste à 1 an).

### Garantie main d'œuvre (1 an) :

Durant la première année à partir de la date de mise en service <sup>(1)(2)</sup> :

- en cas de défaillance reconnue d'une pièce constitutive de l'appareil, **atlantic Climatisation & Ventilation** outre la fourniture de la pièce de remplacement, assure la couverture de la main d'œuvre nécessaire à la remise en fonctionnement de l'appareil.
- en cas de défaillance due à un défaut de l'installation elle-même (pose ou mise en service non-conforme...) contrôlée par ses propres soins, le professionnel agréé assure la remise en état et la remise en fonctionnement gratuite de l'appareil (sauf réserves lors de la mise en service).

Cette extension de garantie outre les limitations indiquées plus haut ne saurait couvrir les dommages dus à l'intervention de personnel non agréé.

<sup>(1)</sup> : La date de mise en service fait foi pour le début de la période de garantie, dans la limite des 6 mois après la date de facturation **atlantic** Climatisation & Ventilation.

<sup>(2)</sup> : Cette garantie ne saurait s'appliquer en cas de panne due à un manque d'entretien.

<sup>(3)</sup> : La garantie Compresseur 5 ans n'est accordée que si un contrat d'entretien est contracté par le client final auprès d'un professionnel dès la mise en service et durant les 5 années. Si ce n'est pas le cas, la garantie est de 2 ans, avec les mêmes restrictions qu'indiquées plus haut.

## APPLICATION DES GARANTIES :

LES CLIMATISEURS **atlantic Climatisation & Ventilation** DOIVENT ÊTRE EXCLUSIVEMENT REMIS EN ETAT PAR DES PROFESSIONNELS.

Sauf cas exceptionnel, aucun climatiseur ou élément de climatiseur (unité intérieure ou extérieure) ayant été installé ne sera accepté en retour usine pour reprise, dépannage ou échange sous garantie.

L'application de la garantie ne peut se faire qu'après expertise et avis du Service Après Vente **atlantic Climatisation & Ventilation**.

En conséquence :

Les pièces détachées jugées défectueuses seront systématiquement retournées pour expertise en port payé au SAV **atlantic Climatisation & Ventilation** (adresse ci-dessous).

Un avoir ou un échange sera effectué suivant le cas, si l'expertise révèle une défaillance effective.

**atlantic Climatisation & Ventilation**  
SAV  
B.P. 71  
69882 MEYZIEU CEDEX



# Fiche de mise en service

Modèle : .....	N° de série	Unité ext. : .....	Unité int. : .....
Nom et adresse du client utilisateur : .....			
.....			
.....			
.....			

## Vérifications et prestations effectuées :

- Conformité des liaisons frigorifiques (nature, état, tracé, rayons de courbure, longueur et dénivelé, isolation) .....
- Raccordements des liaisons (évasements, branchements frigo., purge ou tirage au vide, contrôle d'étanchéité) .....
- Vérification de l'écoulement des condensats .....
- Vérification des raccordements électriques .....
- Mise en service, tests usuels .....
- Explication du fonctionnement à l'utilisateur .....

Visa

<b>Cachet de l'installateur</b>
Date d'installation : .....

## Mesures effectuées lors de la mise en service :

- Différence de température sur l'air, unité intérieure, mode froid .....
- Basse pression en mode froid .....
- Sous-refroidissement en mode froid .....
- Température ambiante int. .... Température ambiante ext. ....
- Intensité absorbée mode froid .....

Mise en service effectuée par :

Le :

Signature :

**Volet à conserver par la station service**



A series of horizontal dotted lines spanning the width of the page, providing a guide for handwriting practice.



A series of 20 horizontal dotted lines spanning the width of the page, providing a guide for handwriting practice.



WWW.ATLANTIC-CLIMATISATION-VENTILATION.FR

TEL. 04 72 45 11 00

Date de la mise en service :

Coordonnées de l'installateur ou service après-vente.