

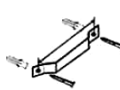



CHAUFFE-EAU ELECTRIQUE Cuve émaillée	FR
ELECTRIC WATER HEATER Glass-lined inner tank	EN
SCALDACQUA ELETTRICO Serbatoio smaltato	IT
TERMO ELÉCTRICO Cuba vitrificada	ES
TERMOACUMULADOR ELÉCTRICO Cuba vitrificada	PT
ELEKTRYCZNY OGRZEWACZ WODY Zasobnik emaliowany	PL
ΗΛΕΚΤΡΙΚΟΣ ΤΑΧΥΘΕΡΜΑΝΤΗΡΑΣ Εσωτερική δεξαμενή	GR
ELEKTRISK VANDVARMER Dobbelt Emaljeret beholder	DA
ELEKTRICKÝ OHRÍVAC VODY Smaltovaná nádrž	CS
ЭЛЕКТРИЧЕСКИЙ ВОДОНАГРЕВАТЕЛЬ С эмалированным баком	РУС
ЕЛЕКТРИЧНИЙ ВОДОНАГРІВАЧ Емальований внутрішній бак	UK

	Capacity/ Вместимость/ Місткість	Power/ Мощность/ Потужність (230 V~/В~) (W / Вт)		Main board Interface/ Интерфейс блока управления/ Интерфейс блока керування			Connection/ Подсоединение/ Підключення. (Ø)
SWH 10A M - 3	10 L	1200W / 1500W 2000W	A	B	C / 2	9.1 / 10.1	1/2"
SWH 10U M - 3	10 L				C / 3	9.2 / 10.2	
SWH 15A M - 3	15 L	C / 2			9.1 / 10.1		
SWH 15U M - 3	15 L	C / 3			9.2 / 10.2		
SWH 30 M - 3	30 L	C / 2			9.1 / 10.1		



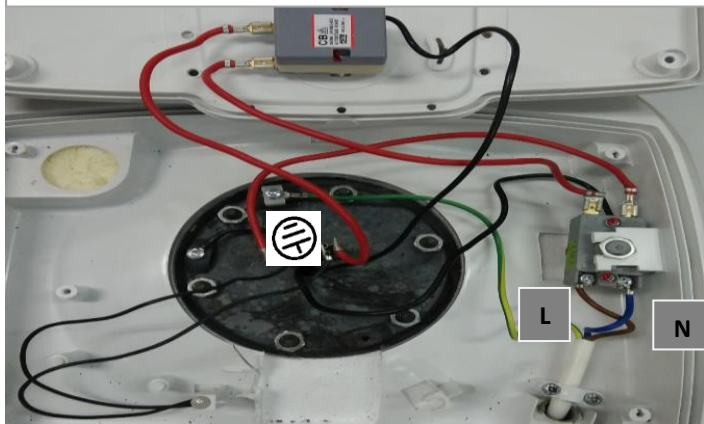
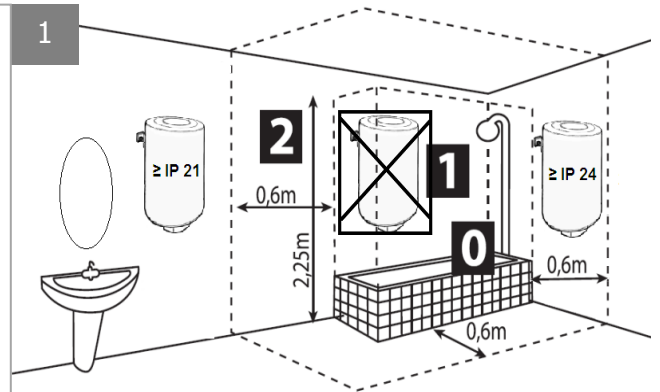
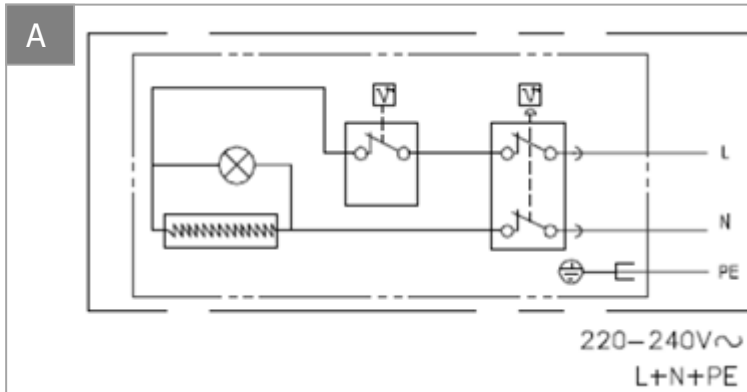
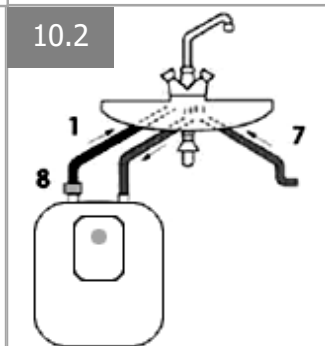
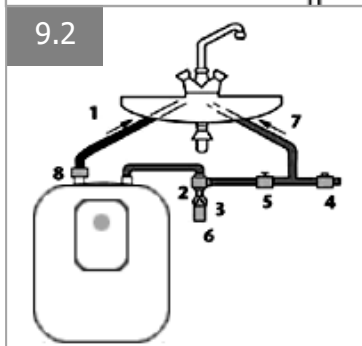
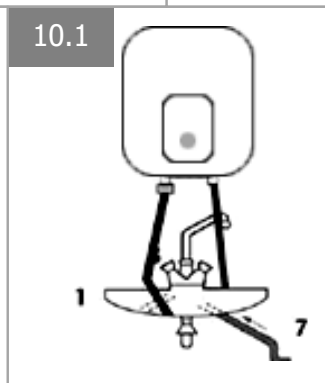
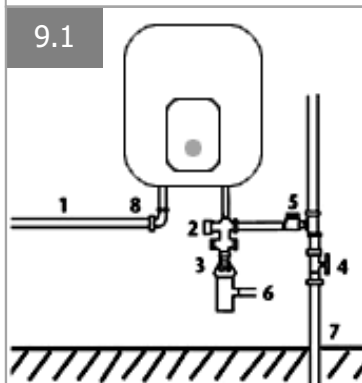
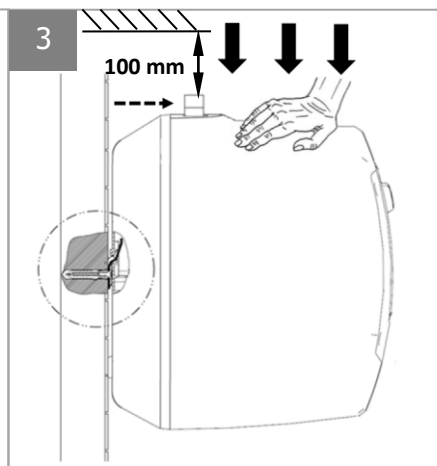
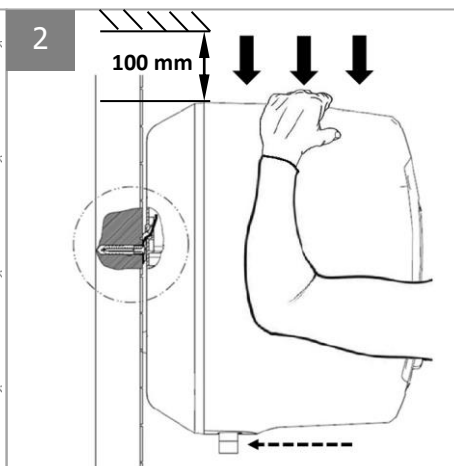
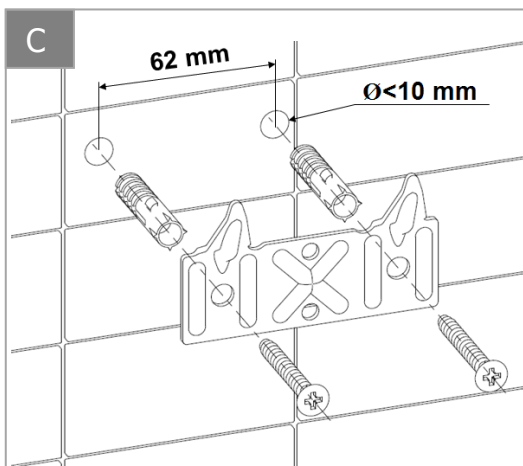

FR

1. Sortie d'eau chaude
2. Groupe de sécurité
3. Entonnoir-Siphon
4. Réducteur pour pression supérieure à 5 bar (0,5 MPa)
5. Robinet d'arrêt
6. Vidange
7. Conduite eau froide
8. Raccord diélectrique

EN

1. Hot water outlet pipe
2. Pressure relief valve
3. Funnel
4. Pressure reducer recommended if pressure > 5 bar (0,5 MPa)
5. Stop valve
6. Drain to sewage
7. Cold water inlet pipe
8. Dielectric fitting

IT

1. Uscita acqua calda
2. Gruppo di sicurezza
3. Sifone a imbuto
4. Riduttore per pressione superiore a 5 bar (0,5 MPa)
5. Rubinetto di arresto
6. Scarico
7. Condotto acqua fredda
8. Raccordo dielettrico

ES

1. Conexión agua caliente
2. Grupo o válvula de seguridad
3. Sifón
4. Reductor de Presión para P > 5 bar (0,5 MPa)
5. Válvula de corte
6. Vaciado - desagüe
7. Conexión agua fría
8. Manguito dieléctrico

PT

1. Tubo de água quente
2. Válvula de segurança
3. Sifão
4. Redutor de pressão > 5 bar (0,5 MPa)
5. Válvula de corte
3. Drenagem para o esgoto
7. Ligação de água fria
8. União dielétrica

PL

1. Wyjście ciepłej wody
2. Zespół zaworów bezpieczeństwa
3. Lejek - Syfon
4. Reduktor ciśnienia 5 barów (0,5 MPa)
5. Zawór zatrzymania
6. Opróżnianie
7. Przewód zimnej wody
8. Złączka dielektryczna

GR

1. Ζεστό σωλήνα εξόδου του νερού
2. Βαλβίδα εκτόνωσης Πίεση
3. Χωνί
4. μειωτήρα πίεσης συνιστάται αν η πίεση > 5 bar (0,5 MPa)
5. Σταματήστε βαλβίδα
6. αποστράγγισης για τα λύματα
7. Σωλήνας εισόδου Κρύο νερό
8. Διηλεκτρική τοποθέτηση Σωλήνας εισόδου

DA

1. Varmtvand, afløb
2. Sikkerhedsgruppe
3. Svanehals
4. Reduktionsventil for tryk over 5 bar (0,5 MPa)
5. Stophane
6. Afløb
7. Koldt vandsrør
8. Dielektrisk stik

CS

1. Výstup teplé vody
2. Pojistný ventil
3. Sifón
4. Redukční ventil 0,5MPa (5 baru)
5. Uzavírací kohoutek
6. Odtok
7. Přívod studené vody
8. Dielektrická přípojka

РУС

1. Выход горячей воды
2. Система безопасности
3. Воронка-сифон
4. Редуктор давления для давления выше 5 бар (0,5 МПа)
5. Запорный кран
6. Сбросный клапан
7. Трубопровод с холодной водой
8. Диэлектрическая вставка

UK

1. Труба горячої води
2. Запобіжний клапан
- 3, 6. Дренажна трубка від клапану
4. Запірна арматура
5. Редуктор тиску (при тиску більш 4 бар)
7. Труба холодної води
8. Діелектрична муфта виходу гарячої води

PRODUCT DIMENSIONS

CAPACITY (l)	DIMENSIONS (MM)								BARE WEIGHT (KG)
	A	B	C	D	E	F	G	H	
10 l Above sink	394	367	281	100	98	245	62	20	7
10 l Under sink	394	367	281	100	98	164	62	20	7
15 l Above sink	394	367	324	100	98	245	62	20	8.1
15 l Under sink	394	367	324	100	98	165	62	20	8.1
30 l Above sink	472	446	406	100	115	300	62	20	11.7

MODEL ABOVE SINK

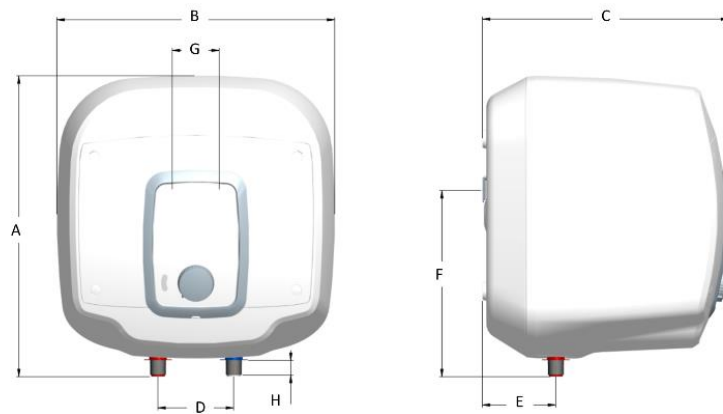

MODEL UNDER SINK

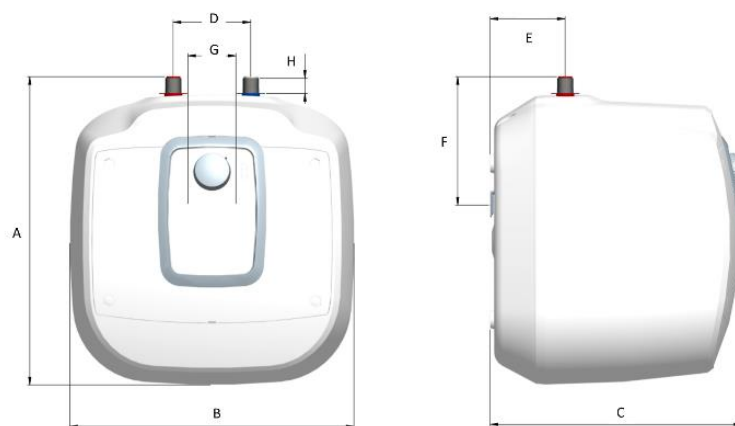

AVERTISSEMENTS

Cet appareil n'est pas prévu pour être utilisé par des personnes (y compris les enfants) dont les capacités physiques, sensorielles ou mentales sont réduites, ou des personnes dénuées d'expérience ou de connaissance, sauf si elles ont pu bénéficier, par l'intermédiaire d'une personne responsable de leur sécurité, d'une surveillance ou d'instructions préalables concernant l'utilisation de l'appareil. Il convient de surveiller les enfants pour s'assurer qu'ils ne jouent pas avec l'appareil. Cet appareil peut être utilisé par des enfants âgés d'au moins 8 ans et par des personnes ayant des capacités physiques, sensorielles ou mentales réduites ou dénuées d'expérience ou de connaissance, s'ils (si elles) sont correctement surveillé(e)s ou si des instructions relatives à l'utilisation de l'appareil en toute sécurité leur ont été données et si les risques encourus ont été appréhendés. Les enfants ne doivent pas jouer avec l'appareil. Le nettoyage et l'entretien par l'utilisateur ne doivent pas être effectués par des enfants sans surveillance.

ATTENTION : Produit lourd à manipuler avec précaution.

1/ Installer l'appareil dans un local à l'abri du gel. La destruction de l'appareil par suppression due au blocage de l'organe de sécurité est hors garantie,

2/ S'assurer que la cloison est capable de supporter le poids de l'appareil rempli d'eau,

3/ Si l'appareil doit être installé dans un local ou un emplacement dont la température ambiante est en permanence à plus de 35°C, prévoir une aération de ce local,

4/ Dans une salle de bain ne pas installer ce produit dans les volumes V0 et V1 (voir fig.1). Prévoir un bac de rétention avec écoulement à l'égout si le chauffe-eau est installé au-dessus d'un local habitable. Placer l'appareil dans un lieu accessible.

5/ Dans le cas d'utilisation de tuyaux PER, la pose d'un régulateur thermostatique en sortie du préparateur est fortement conseillée. Il sera réglé en fonction des performances du matériau utilisé.

6/ Fixation d'un chauffe-eau : pour permettre l'échange éventuel de l'élément chauffant laisser un espace libre de 300 mm en face du chauffe-eau

7/ Avant tout démontage du capot, s'assurer que l'alimentation est coupée pour éviter tout risque de blessure ou d'électrocution.

8/ L'installation électrique doit comporter en amont de l'appareil un dispositif de coupure omnipolaire (disjoncteur, fusible) conformément aux règles d'installation locales en vigueur (un disjoncteur différentiel 30 mA).

9/ Si le câble est endommagé, il doit être remplacé par un câble ou un ensemble spécial disponible auprès du fabricant ou du SAV.

10/ Installer obligatoirement à l'abri du gel un organe de sécurité (ou tout autre dispositif limiteur de pression) neuf de 6 ou 9 bar (0,6 ou 0.9 MPa) selon la pression nominale, de dimension ½" sur l'entrée du chauffe-eau, qui respectera les normes locales en vigueur.

11/ Le dispositif de vidange du limiteur de pression doit être mis en fonctionnement régulièrement afin de retirer les dépôts de tartre et de vérifier qu'il ne soit pas bloqué.

12/ Aucun accessoire hydraulique ne doit être situé entre l'organe de sécurité et l'entrée d'eau froide de l'appareil. Un réducteur de pression (non fourni) est nécessaire lorsque la pression d'alimentation est supérieure à 5 bar (0,5 MPa) qui sera placé sur l'alimentation principale.

13/ Raccorder l'organe de sécurité à un tuyau de vidange, maintenu à l'air libre, dans un environnement hors gel, en pente continue vers le bas pour l'évacuation de l'eau de dilatation de la chauffe ou en cas de vidange du chauffe-eau.

14/ Les canalisations utilisées doivent pouvoir supporter une pression de 10 bar (1 MPa) et une température de 100°C.

15/ Vidange : Couper l'alimentation électrique et l'eau froide, et ouvrir les robinets d'eau chaude puis manœuvrer la soupape de vidange de l'organe de sécurité. Remarque : Pour vidanger les chauffe-eau sous-évier, déconnecter l'hydraulique et le retourner.

16/ Les produits présentés dans cette notice sont susceptibles d'être modifiés à tout moment pour répondre à l'évolution des techniques et normes en vigueur. Ces appareils sont conformes aux directives 2014/30/UE concernant la compatibilité électromagnétique, 2014/35/UE concernant la basse tension, 2011/65/UE concernant la ROHS et au règlement 2013/814/UE complétant la directive 2009/125/EC pour l'écoconception.

17/ Ne jetez pas votre appareil avec les ordures ménagères, mais déposez-le à un endroit assigné à cet effet (point de collecte) où il pourra être recyclé. 

18/ La mise à la terre est obligatoire. Une borne spéciale portant le repère  est prévue à cet effet.

19/ La notice d'utilisation de cet appareil est disponible en contactant le service après-vente.

20/ Ce produit est destiné pour être utilisé à une altitude maximale de 3000 m.

1 - INSTALLATION (voir Avertissements 1 à 6 p.4)

Pour permettre l'échange éventuel de l'élément chauffant, laisser en face du chauffe-eau un espace libre de 300 mm.

Fixation (p.3) : Installation sur-évier : voir fig .C et fig.2. Installation sous-évier : voir fig.C et fig.3.

2 - INSTALLATION HYDRAULIQUE (voir Avertissements 10 à 14 p.5)

Il est nécessaire de bien nettoyer les tuyauteries d'alimentation avant de procéder au raccordement hydraulique. Le raccordement sur la sortie eau chaude est à réaliser à l'aide d'un manchon fonte, acier, ou raccord diélectrique, afin d'éviter la corrosion de la tubulure (contact direct fer/cuivre), raccord laiton interdit.

- **Montage sous-pression** (voir fig. 9.1 et 9.2 p.3) : Installer obligatoirement un organe de sécurité neuf sur l'entrée du chauffe-eau, qui respectera les normes en vigueur (en Europe EN 1487), de pression 6 ou 9 bar (0,6 ou 0.9 MPa) selon la pression nominale, de dimension 1/2". L'organe de sécurité doit être protégé du gel. Aucun accessoire hydraulique ne doit être situé entre l'organe de sécurité et l'entrée d'eau froide de l'appareil. Un réducteur de pression (non fourni) est nécessaire lorsque la pression d'alimentation est supérieure à 5 bar (0.5 MPa) qui sera placé sur l'alimentation principale, après le compteur général. Raccorder l'organe de sécurité à un tuyau de vidange, maintenu à l'air libre, dans un environnement hors gel, en pente continue vers le bas pour l'évacuation de l'eau de dilatation de la chauffe ou l'eau en cas de vidange du chauffe-eau.
- **Montage hors-pression** (voir fig. 10.1 et 10.2 p.3) : (Alimentation d'un seul point de puisage). L'installation doit être réalisée avec un robinet mélangeur spécial non fourni.

Attention : à chaque chauffe, un écoulement se produira au niveau du robinet, **ne pas obstruer l'écoulement.**

NOTA : l'organe de sécurité lorsqu'il est fourni ne répond pas aux critères d'installation sur le territoire français (Métropole et DOM-TOM), ne pas l'utiliser.

3 - BRANCHEMENT ELECTRIQUE (voir fig. A, p.2 et les Avertissements 7, 8,9 et 15 p.4, 5)

Le chauffe-eau ne peut être branché et fonctionner que sur un réseau à courant alternatif 220 - 240V~. Raccorder le chauffe-eau par un câble rigide de conducteurs de section 2,5 mm². Utiliser pour cela une canalisation normalisée (gaine fixe ou annelée) jusqu'au logement calibré du capot. Pour les appareils munis d'un câble ou d'une prise (prise interdite en France), raccorder directement. Raccorder impérativement le conducteur de terre du câble à la terre ou ramener le fil de terre à la borne prévue repérée par le symbole . Ce raccordement est impératif pour des raisons de sécurité. **Le fil de terre vert – jaune doit être de longueur supérieure à celle des fils conducteurs.** L'installation doit comporter en amont du préparateur un dispositif de coupure omnipolaire (ouverture des contacts au minimum de 3 mm : fusible, disjoncteur). Dans le cas où les canalisations hydrauliques seraient en matériaux isolants, les circuits électriques seront protégés par un disjoncteur différentiel 30 mA adapté aux normes en vigueur.

Coupe circuit thermique : Tous nos produits sont équipés d'un thermostat et d'un coupe circuit thermique à réarmement manuel, qui coupe l'alimentation du chauffe-eau en cas de surchauffe. En cas de déclenchement de la sécurité : a) couper le courant avant toute opération b) déposer le capot c) vérifier le branchement électrique d) réarmer la sécurité. En cas de déclenchements répétitifs, procéder au remplacement du thermostat et/ou du coupe circuit thermique. Ne jamais court-circuiter la sécurité ou le thermostat. Effectuer le raccordement de l'alimentation uniquement sur le bornier ou l'entrée du thermostat

4 - MISE EN SERVICE / FONCTIONNEMENT

ATTENTION : NE JAMAIS METTRE SOUS-TENSION LE CHAUFFE-EAU SANS EAU. La résistance électrique serait automatiquement détériorée. Avant la mise sous tension, ouvrir les robinets d'eau chaude, purger les canalisations jusqu'à l'absence d'air.

- Vérifier l'étanchéité des tubulures et du joint de la porte sous le capot. En cas de fuite resserrer modérément. Vérifier le fonctionnement des organes hydrauliques de sécurité et de vidange.
- Mettre l'appareil sous tension. Le voyant de chauffe B1 (voir fig. B p.2) s'allume alors.

Note : Après 15 à 30 minutes, selon la capacité de l'appareil, l'eau doit s'écouler au goutte à goutte par l'orifice de vidange. Ce phénomène normal est dû à la dilatation de l'eau. Vérifier l'étanchéité des raccordements et du joint. Pendant la chauffe et suivant les qualités de l'eau, les chauffe-eau blindés peuvent émettre un bruit de bouillonnement ; ce bruit est normal et ne traduit aucun défaut de l'appareil.

Le thermostat est réglé d'usine en butée à 65±5°C ou 75°C +- 5 °C selon les modèles

- **Réglage de la température :** pour les appareils équipés d'une molette externe B2 (voir fig. B p.2)), il est possible de modifier la température de consigne en tournant la molette. La position minimum correspond à la fonction « hors-gel ».

IMPORTANT : S'il est constaté un dégagement continu de vapeur ou d'eau bouillante par la vidange ou par l'ouverture d'un robinet de puisage, couper l'alimentation électrique du chauffe-eau et prévenir un professionnel

5 - ENTRETIEN (Voir les avertissements 9, 11,15 et 17 p.5)

ATTENTION : Avant tout démontage du capot, s'assurer que l'alimentation est coupée pour éviter tout risque de blessure ou d'électrocution.

▪ **Entretien domestique** : Manœuvrer 1 fois par mois l'organe de vidange de la sécurité hydraulique pour éviter son entartrage et vérifier qu'il ne soit pas bloqué. Le non-respect de cet entretien peut entraîner une détérioration, et la perte de la garantie.

▪ **Entretien par un personnel qualifié** :

1/ Détartrage : enlever le tartre déposé sous forme de boue. Ne pas gratter ou frapper le tartre adhérent aux parois, au risque de détériorer le revêtement. Ne pas oublier de changer le joint d'étanchéité et remonter l'appareil, vérifier qu'il n'y a pas de fuite d'eau après la première chauffe.

2/ Appareil avec anode magnésium : changer l'anode magnésium tous les deux ans, ou dès que son diamètre est inférieur à 10mm.

3/ Le changement d'un élément chauffant blindé implique la vidange du chauffe-eau et le changement du joint.

Vidange : Couper l'alimentation électrique et l'eau froide, et ouvrir les robinets d'eau chaude avant d'effectuer la vidange. Remonter l'élément chauffant en serrant raisonnablement les écrous (serrage croisé), vérifier qu'il n'y a pas de fuite après la première chauffe, resserrer si nécessaire.

Si le câble d'alimentation est endommagé, il doit être remplacé par un câble ou un ensemble spécial disponible auprès du fabricant ou de son service après-vente.

Pièces remplaçables : le thermostat, coupe circuit thermique, le joint, l'élément chauffant, l'anode magnésium, le câble de raccordement, le capot, le voyant lumineux. **La garantie est conditionnée par l'utilisation de pièces d'origine constructeur.**

Conseil à l'utilisateur : Pour une eau présentant des teneurs en TH>20°f, il est recommandé de traiter celle-ci. Dans le cas d'un adoucisseur, la dureté de l'eau doit rester supérieure à 15°f. Dans le cas d'une absence prolongée et notamment en hiver, vidanger votre appareil, attention de suivre la procédure de remise en marche.

6 - CHAMPS D'APPLICATION DE LA GARANTIE

Le chauffe-eau doit être installé, utilisé et entretenu selon les règles de l'art, conformément aux normes en vigueur dans le pays d'installation et aux indications de cette notice.

Dans l'Union Européenne cet appareil bénéficie de la garantie légale accordée aux consommateurs en application de la directive 1999/44/CE, cette garantie prenant effet à compter de la délivrance du bien au consommateur. En plus de la garantie légale, certains produits bénéficient d'une garantie supplémentaire portant uniquement sur l'échange gratuit de la cuve et des composants reconnus défectueux, **à l'exclusion des frais de remplacement et de ports**. Se reporter au tableau ci-dessous. Cette garantie commerciale n'affecte en rien les droits dont vous pourriez bénéficier des suites de l'application de la garantie légale. Elle s'applique dans le pays d'acquisition du produit, à condition qu'il soit également installé sur ce même territoire. Tout sinistre devra être déclaré au dépositaire avant échange sous garantie, et l'appareil restera à la disposition des experts d'assurance et du constructeur.

Garantie légale	2 ans
Garantie commerciale supplémentaire sur cuves	+1 an

Le changement d'un composant ne prolonge pas la durée de garantie de l'appareil. Pour bénéficier de la garantie, prendre contact avec **votre installateur ou revendeur**. A défaut, contacter : ATL international : Tél. : (33)146836000, Fax : (33)146836001, 58 av Gén. Leclerc 92340 Bourg-la-Reine (France), Tél : 0080038713858 (Belgique) qui vous indiquera la marche à suivre. La garantie ne s'appliquera qu'aux produits expertisés et reconnus défectueux par l'entreprise redevable de la garantie. Il est impératif de conserver les produits à disposition de cette dernière.

Sont exclus de la garantie : Les pièces d'usure : anodes de magnésium ... Les appareils non expertisables (difficilement accessibles pour réparation, entretien ou expertise). Les appareils exposés à des conditions d'environnement anormales : gel, intempéries, eau présentant des caractéristiques d'agressivité anormales en dehors des critères de potabilité, alimentation électrique présentant des surtensions importantes. Les appareils installés sans respect des normes et réglementations en vigueur dans le pays d'installation : absence ou mauvais montage des organes de sécurité contre la surpression, corrosion anormale due à un raccordement hydraulique incorrect (contact fer/cuivre), mise à la terre incorrecte, section du câble électrique insuffisante, non-respect des schémas de branchement indiqués dans cette notice. Les appareils non entretenus conformément aux prescriptions de la présente notice. Les réparations ou remplacements de pièces ou composants de l'appareil non réalisés ou autorisés par l'entreprise redevable de la garantie.

Type / Référence :		Tampon revendeur
Numéro de série :		
Nom et adresse du client		

GENERAL WARNINGS

This unit can be used by children of not less than 8 years and people with reduced physical, sensory or mental capabilities or without experience or knowledge if they are properly supervised or if the instructions for using the device safely have been given and if the risks are taking into account. Children must not play with the device. Cleaning and maintenance must not be done by children without supervision

Important: Installation of the water heater must comply with national standards in the country of installation. If you are not sure that your knowledge is sufficient to install this product, we advise you to consult a professional.

Warning: Heavy items, to be handled with care

1/ Install the device in premises free from frost. Destruction of the device by overpressure due to blockage of the safety unit is outside the guarantee.

2/ Make sure that the wall is capable of supporting the weight of the device when full of water.

3/ If the device is to be installed in premises or a location whose ambient temperature is permanently above 35°C, provide ventilation of the premises.

4/ In a bathroom do not install this product in volumes V0 and V1 (see fig. 1). If the water-heater is installed above habitable premises provide a storage tank with outflow to the drains.

5/ Fit the device in an accessible place. If using PER pipes, we strongly recommend that a thermostatic regulator be fitted to the water heater outlet. It will be set according to the performances of the equipment used.

6/ Wall fixing of the water heater: To allow the potential exchange of the heating element, let a free space in front of the water heater (minimum 300 mm).

7/ Before removing the cover, ensure that power is disconnected to avoid any risk of injury or electrocution.

8/ The electrical installation must include upstream of the device a pole cut out (circuit breaker or fuse) in accordance with local installation rules. (A 30 mA earth-leakage breaker)

9/ If the cable is damaged, it must be replaced by a special cord or assembly available from the manufacturer or the after sales department.

10/ It is mandatory to install a safety device (6 or 9 bar (0,6 or 0.9 MPa), and dimension 1/2") in a frost safety area (or other new pressure relief device) on the input of the water heater, which will meet the local standards.

11/ The drain of the pressure relief device must be operated periodically to remove scale deposits and verify that it isn't blocked.

12/ No hydraulic accessory shall be located between the safety device and the cold water inlet. A pressure reducer (not included) is necessary on the main supply when the pressure is greater than 5 bars (0.5 MPa).

13/ Connect the safety device to a drain pipe, in open air, in a frost-free area and with a continuous slope down in order to drain the water in case of drain of the water heater.

14/ For the connection use pipes with minimum characteristics pressure 10 bar (1 MPa) and the temperature should not exceed 100 °C.

15/ Draining: Disconnect the power supply and cold water inlet, open the hot water taps and operate the drain valve of the safety device.

16/ The products described in this instruction book can change at any time to be in accordance to the new technology and the standards. For water heaters under-sink, to disconnect the hydraulics and to return it to drain away

These devices comply with the directive 2014/30/UE according to electromagnetic compatibility, 2014/35/UE according to low voltage, 2011/65/UE according to ROHS directive and Commission Delegated Regulation 2013/814/UE supplementing 2009/125/EC regulation for ecodesign.

17/ Do not throw to the garbage your device but hand it in a collection place where it can be recycled



18/ Always connect the earth conductor of the cable to the earth ground wire or connect the earth conductor to the appropriate terminal identified by the symbol .



19/ The instruction book of this product is available by contacting the after-sales service.

20/ This device is intended for use at a maximum altitude of 3000 m.

1 - INSTALLATION (See General Warnings 1 to 6 p.8)

Installation of vertical wall mounted water-heater: to enable the heating element to be replaced, leave free space in the front of the water heater.

Installation must be done by qualified / approved personal.

Installation (p3) : Above sink models: see fig. C and fig. 2, Under sink models: see fig. C and fig.3

2 - HYDRAULIC CONNECTION (See General Warnings 10 to 14 p.9)

All water supply pipes must be thoroughly cleaned before connection. The connection of the hot water outlet must be made using a cast iron or steel sleeve of a dielectric union in order to avoid corrosion of the tubes (due to direct contact between iron and copper). A brass union must not be used.

- **Unvented installation (see. fig 9.1 & 9.2):** A new safety device complied with the current standards (in Europe EN 1487) must be fitted with a rated pressure of 6 or 9 bar (0,6 or 0.9 Mpa), and dimension 1/2". **The safety valve must be protected from frost.** No water accessory must be installed between the safety device and the cold water inlet to the appliance. Connect the safety device to an unpressurised outlet pipe in a frost free environment, with a continuous slope for the evacuation of the water during heating up or draining the water heater).

Attention: Do not use the safety valve included in this packaging in France (home country and French overseas...)

- **Vented installation (see fig. 10.1 & 10.2):** (Supply for a single water drawing point). The installation must be equipped with a special mixer tap (not supplied).

Attention: each time the unit heats up, water will flow from the tap. Do not block this flow.

3 - ELECTRICAL CONNECTION (See fig. A General Warnings 7/8/9 and 15 p.9)

The water heater can be connected and powered only by a single-phase 220 - 240V~ mains supply. Connect the water heater via a fixed duct with a cross section of 2.5 mm². For that, use standard channelling (fixed or fluted conduit) to the calibrated receptacle in the cover. For appliances supplied with a cable or a plug (prohibited in France and Singapore) connect up directly.

The earthing conductor must be connected to earth or lead the earth wire to the terminal provided indicated by the symbol . **This connection is absolutely necessary for safety reasons.** The green/yellow earth lead must be longer than the two live wires. Installation must include upstream of the appliance, an all pole cut-out device (contact opening at least 3 mm: fuse, breaker switch). When the water pipes are made of insulating material, the electrical contacts must be protected by a 30 mA earth-leakage breaker conforming to the standards in force.

Thermal circuit breaker: All our products are equipped with a thermostat with thermal circuit breaker and manual resetting which cuts off the power supply to the water heater in case of overheating. Warning: If the safety trips **a)** switch off the power before taking any further action, **b)** remove the cover, **c)** check the electrical connections, **d)** reset the thermal circuit breaker. If the circuit breaker keeps tripping, replace the thermostat or/and thermal circuit breaker. Never short circuit the safety cut out or the thermostat. Connect the power supply only via the terminal.

4 - SETUP & OPERATION (See fig. B)

WARNING: Never switch on the water heater without water. Before switching on, open the hot water taps, vent the pipes of air and fill the appliance.

- Check the water tightness of the pipe work and the door seal below the cover. In case of a leak, tighten slightly. Check that the water safety devices are working and fill the drain.
- Switch on the appliance. The orange light B1 (see fig. B) will come on. It will switch off when the water has been heated to the set temperature.

Note: After 15 – 30 minutes, depending on the capacity of the appliance, water should drip from the drain hole. This phenomenon is due to water expansion and is normal. Check the water tightness of the joints and the seal.

During heating and depending on water quality, room-sealed water heaters can produce a boiling noise; this is normal and does not indicate any defect on the appliance. To avoid the development of bacteria (legionella...) ensure that a temperature of 60°C minimum is reached every day. The thermostat is set at the factory at the stop (65° or 75C±5°C).

- **Adjusting the temperature:** for models equipped with a regulation knob B2 (see fig. B), it is possible to adjust the temperature set point by rotating the external knob. The minimum position corresponds to the anti-freeze function.

IMPORTANT: If steam or boiling water emerges continuously from a supply tap or a drain valve, switch off the electricity to the water heater or boiler and call a professional plumbing contractor.

5 - MAINTENANCE (See General Warnings 9, 11,15 and 17 p.9)

CAUTION: Before removing the plastic cover, make sure the power is turned off to avoid any risk of injury or electric shock

- **User maintenance: Operates once a month the discharge of the water safety device to prevent scaling and verify that it is not blocked.** If this is not done, damage may be caused and the guarantee invalidated. For an installation with a booster pump; before starting up, after a long period of disuse, turn the rotor following the advice in the manufacturer's instructions.

- **Maintenance by a qualified person:**

1/ Remove the scale sludge. Do not scrape or hammer the lime scale deposited on the casing, as this may damage the lining.

2/ Change the magnesium anode every 2 years or when its diameter is lower than 10 mm.

3/ Changing the shielded heating element or the anode requires the water heater to be drained and the joint changed.

DRAIN: Switch off the power and cold water and open the hot water taps before carrying out these operations. Refit the heating element and tighten the screws smoothly (opposite screws in sequence), check for leaks the next day and tighten if required.

If the supply cord is damaged, it must be replaced by a special cord or assembly available from the manufacturer or its service agent.

Spare parts list: thermostat, thermal circuit breaker, joint, heating element, pilot light, the magnesium anode, the connection cable. **The guarantee requires genuine manufacturer's parts to be used.**

Advice to the user: When the water has a TH > 20°f, it is recommended that this be treated. When a softener is used, the water hardness must remain above 15°f. **In case of prolonged absence**, especially in winter, drain your appliance following the procedure.

6 - SCOPE OF THE GUARANTEE

The water heater must be installed, used and maintained according to best practice and conform to the standards in force in the country in which it is installed and to the instructions contained in this document. **In the European Union** this appliance is covered by the statutory guarantee accorded to consumers in accordance with directive 1999/44/CE. This guarantee comes into force when the appliance is delivered to the consumer. In addition to the legal guarantee, certain items are covered by an extra guarantee relating only to the free exchange of the tank and of components accepted as defective. **It does not include the cost of replacement or carriage.** Refer to the table below. This commercial guarantee does not affect your statutory rights. It applies within the country where the product was acquired, provided it is also installed in the same country. The dealer must be informed of any damage before the product is exchanged under guarantee and the appliance will remain available for inspection by experts from the insurance company and the manufacturer.

Statutory	2 years all parts
Extra commercial guarantee on tanks except for electrical components	+ 1 year

To claim under guarantee, contact your **installer or dealer**. If necessary, contact: ATL INTERNATIONAL Tel:(33)146836000, Fax (33)146836001 58 avenue Général Leclerc 92340 Bourg-la-Reine (France) who will inform you of what you should do. The guarantee applies only to examine products which are accepted as faulty by the company underwriting the guarantee. It is essential that products should be retained for inspection by them. **Exclusions:** Wear parts: magnesium anodes....Equipment which cannot be assessed (access difficult for repair, maintenance or assessment). Equipment exposed to abnormal environmental conditions: frost, bad weather, water which is abnormally aggressive or outside drinking standards, electrical supply with large spikes. Equipment installed without observing current standards in the country of installation: the absence or incorrect fitting of safety devices, abnormal corrosion due to incorrect water fitments (iron/copper contact), incorrect earthing, inadequate cable thickness, non-observance of the connection drawings shown in these instructions. Equipment not maintained in accordance with these instructions. Repairs or replacement of parts or components in the equipment not carried out or authorised by the company responsible for the guarantee. Changing a component does not extend the life of the guarantee.

CAUTION: To reduce the risk of excessive pressures and temperatures in this water heater, install temperature and pressure protective equipment supplied with the water heater (pressure relief devices). Install the valve into an opening provided for this purpose in the water heater, and orient it or provide tubing so that any discharge from the valve will exit only within 15cm above or at any distance below the structural floor and cannot contact any live electrical part. The discharge opening must not block or reduce in size under any circumstances.

Type / Reference:		Dealer stamp
Serial number :		
Name and address of customer		

AVVERTENZE

Questo apparecchio non è destinato ad essere utilizzato da persone (bambini inclusi) con capacità fisiche, sensoriali o mentali ridotte, o da persone prive di esperienza o conoscenza, salvo se hanno potuto beneficiare, tramite una persona responsabile della loro sicurezza, di una sorveglianza o di istruzioni preliminari concernenti l'utilizzo dell'apparecchio. Si raccomanda di sorvegliare i bambini per sincerarsi che non giochino con l'apparecchio. Questo apparecchio può essere utilizzato da bambini che abbiano almeno 8 anni e da persone con capacità fisiche, sensoriali o mentali ridotte o prive di esperienza o di conoscenza, qualora vengano monitorati correttamente o nel caso in cui gli siano state fornite istruzioni relative all'utilizzo dell'apparecchio in totale sicurezza e i rischi connessi siano stati compresi. I bambini non devono giocare con l'apparecchio. La pulizia e la manutenzione ad opera dell'utilizzatore non devono essere eseguite da bambini senza opportuna sorveglianza.

ATTENZIONE: Prodotto pesante da manipolare con cautela.

1/ Installare l'apparecchio in un locale al riparo dal gelo. Il danneggiamento irrimediabile dell'apparecchio a causa di sovrappressione dovuta al bloccaggio del dispositivo di sicurezza è fuori garanzia,

2/ Sincerarsi che la parete sia in grado di supportare il peso dell'apparecchio pieno d'acqua,

3/ Se l'apparecchio deve essere installato in un locale o in un luogo in cui la temperatura ambiente è costantemente superiore a 35°C, prevedere un'aerazione di questo locale,



4/ Nel bagno non installare questo prodotto nelle zone V0 e V1 (vedere fig.1). Prevedere una vasca di raccolta con flusso di scolo nel caso in cui lo scaldacqua venga installato sopra a locali abitabili. Collocare l'apparecchio in un luogo accessibile.

5/ Nel caso di impiego di tubazioni PEX, si consiglia vivamente di montare un regolatore termostatico all'uscita dell'erogatore. Questo verrà regolato in base alle prestazioni del materiale utilizzato.

6/ Fissaggio di uno scaldacqua: per consentire l'eventuale sostituzione dell'elemento termico, lasciare uno spazio libero di 300 mm di fronte allo scaldacqua

7/ Prima di procedere allo smontaggio del coperchio, verificare che l'alimentazione sia disinserita per evitare il rischio di lesioni o elettrocuzione.

8/ L'installazione elettrica deve prevedere davanti all'apparecchio un dispositivo di sezionamento onnipolare (interruttore, fusibile) conformemente alle normative in vigore di installazione locali (interruttore differenziale 30 mA).

- 9/ Se il cavo è danneggiato, deve essere sostituito con un cavo o un'unità speciale disponibile presso il produttore o il servizio post-vendita.
- 10/ Installare tassativamente al riparo dal gelo un dispositivo di sicurezza (o qualsiasi altro dispositivo limitatore di pressione) nuovo da 6 o 9 bar (0,6 o 0,9 MPa) in base alla pressione nominale, avente una dimensione di ½" all'ingresso dello scaldacqua, che rispetterà le normative locali vigenti.
- 11/ Il dispositivo di scarico del limitatore di pressione deve essere messo regolarmente in funzione al fine di rimuovere i depositi di calcare e di verificare che non sia bloccato.
- 12/ Non collocare alcun accessorio idraulico tra il dispositivo di sicurezza e l'ingresso di acqua fredda dell'apparecchio. Un riduttore di pressione (non incluso nella fornitura) è necessario quando la pressione di alimentazione è superiore a 5 bar (0,5 MPa) e verrà collocato sull'alimentazione principale.
- 13/ Collegare il dispositivo di sicurezza con un tubo di scarico, tenuto all'aperto, in un luogo al riparo dal gelo, in continua pendenza verso il basso per lo scarico dell'acqua di dilatazione del riscaldamento o in caso di scarico dello scaldacqua.
- 14/ Le canalizzazioni utilizzate devono poter tollerare una pressione di 10 bar (1 MPa) ed una temperatura di 100°C.
- 15/ Scarico: Disinserire l'alimentazione elettrica e l'acqua fredda, aprire i rubinetti dell'acqua calda, quindi azionare la valvola di scarico del dispositivo di sicurezza. Nota: Per svuotare gli scaldacqua sottolavello, scollegare il raccordo idraulico e ruotarlo.
- 16/ I prodotti presentati in questo libretto possono essere modificati in qualsiasi momento per rispondere agli sviluppi tecnici ed alle normative in vigore. Questi apparecchi sono conformi alle direttive 2014/30/UE relativa alla compatibilità elettromagnetica, 2014/35/UE relativa alla bassa tensione, 2011/65/UE relativa alla normativa ROHS ed alla regolamentazione 2013/814/UE che completa la direttiva 2009/125/EC per la progettazione ecocompatibile.
- 17/ Non gettare il proprio apparecchio tra i rifiuti domestici, ma portarlo in un luogo previsto a tal fine (punto di raccolta) dove potrà essere riciclato. 
- 18/ La messa a terra è obbligatoria. Un morsetto speciale recante il riferimento  è previsto a tal fine.
- 19/ Il libretto d'uso di questo apparecchio è disponibile contattando il servizio post-vendita.
- 20/ Questo prodotto è destinato per essere utilizzato ad un'altitudine massima di 3000 m.

1 - INSTALLAZIONE (vedere Avvertenze da 1 a 6 pag.12)

Per consentire l'eventuale sostituzione dell'elemento termico, lasciare uno spazio libero di 300 mm di fronte allo scaldacqua.

Fissaggio (pag.3) : Installazione sopralavello: vedere fig .C e fig.2. Installazione sottolavello: vedere fig.C e fig.3.

2 - INSTALLAZIONE IDRAULICA (vedere Avvertenze da 10 a 14 pag.13)

È necessario pulire a fondo le tubazioni di alimentazione prima di procedere al collegamento idraulico. Il collegamento all'uscita dell'acqua calda deve essere effettuato con l'ausilio di un manicotto in ghisa, in acciaio, o con un raccordo dielettrico, al fine di evitare la corrosione della tubazione (contatto diretto ferro/rame), il raccordo in ottone è vietato.

- **Montaggio sotto pressione** (vedere fig. 9.1 e 9.2 pag.3): Installare tassativamente un dispositivo di sicurezza nuovo all'ingresso dello scaldacqua, che rispetterà le normative in vigore (in Europa EN 1487), con una pressione di 6 o 9 bar (0,6 o 0,9 MPa) in base alla pressione nominale, avente una dimensione di ½". Il dispositivo di sicurezza deve essere protetto dal freddo. Non collocare alcun accessorio idraulico tra il dispositivo di sicurezza e l'ingresso di acqua fredda dell'apparecchio. Un riduttore di pressione (non incluso nella fornitura) è necessario quando la pressione di alimentazione è superiore a 5 bar (0,5 MPa) e verrà collocato sull'alimentazione principale, dopo il contatore generale. Collegare il dispositivo di sicurezza con un tubo di scarico, tenuto all'aperto, in un luogo al riparo dal gelo, in continua pendenza verso il basso per lo scarico dell'acqua di dilatazione del riscaldamento o in caso di scarico dello scaldacqua.
- **Montaggio senza pressione**(vedere fig. 10.1 e 10.2 pag.3): (Alimentazione di un solo punto di sfogo). L'installazione deve essere effettuata con un miscelatore speciale non in dotazione.

Attenzione: ad ogni riscaldamento, dal rubinetto fuoriuscirà un flusso **che non dovrà essere ostruito**.

NOTA: Se il dispositivo di sicurezza viene fornito, esso non risponde ai criteri di installazione sul territorio francese (metropoli e DOM TOM), non utilizzarlo.

3 - COLLEGAMENTO ELETTRICO (vedere fig. A, pag.2 e le Avvertenze 7, 8, 9 e 15 pag.12, 13)

Lo scaldacqua non può essere collegato e funziona esclusivamente su una rete a corrente alternata di 220 - 240V~. Collegare lo scaldacqua tramite un cavo rigido dei conduttori avente una sezione di 2,5 mm². Per effettuare ciò utilizzare una canalizzazione standard (guaina fissa o ondulata) fino all'alloggiamento calibrato del coperchio. Per gli apparecchi dotati di un cavo o di una presa (presa vietata in Francia), collegare direttamente. Collegare tassativamente il conduttore di messa a terra del cavo alla terra o riportare il filo di terra sul morsetto previsto contrassegnato con il simbolo . Questo collegamento è obbligatorio per motivi di sicurezza. **Il filo di messa a terra verde – giallo deve avere una lunghezza superiore a quella dei fili conduttori**. L'installazione deve prevedere a monte dell'erogatore un dispositivo di interruzione onnipolare (apertura dei contatti di almeno 3 mm: fusibile, disgiuntore). Nel caso in cui le canalizzazioni idrauliche fossero in materiali isolanti, i circuiti elettrici saranno protetti da un interruttore differenziale da 30 mA conforme alle normative in vigore.

Interruttore automatico termico: Tutti i nostri prodotti sono dotati di un termostato e di un interruttore automatico termico a riarmo manuale, che disinserisce l'alimentazione dello scaldacqua in caso di surriscaldamento. In caso di attivazione del dispositivo di sicurezza: a) disinserire la corrente prima di effettuare qualsiasi operazione b) smontare il coperchio c) verificare il collegamento elettrico d) riarmare la sicurezza. In caso di ripetute attivazioni, procedere alla sostituzione del termostato e/o dell'interruttore automatico termico. Non cortocircuitare mai la sicurezza o il termostato. Effettuare il collegamento dell'alimentazione esclusivamente sul morsetto o all'ingresso del termostato

4 - MESSA IN SERVIZIO / FUNZIONAMENTO

ATTENZIONE: NON METTERE MAI SOTTO TENSIONE LO SCALDACQUA SENZA ACQUA. La resistenza elettrica si danneggerebbe automaticamente. Prima di procedere alla messa sotto tensione, aprire i rubinetti dell'acqua calda, spurgare le canalizzazioni finché non sia più presente aria.

- Verificare la tenuta delle tubazioni e della guarnizione della porta sotto il coperchio. In caso di perdita, serrare di nuovo con cautela. Verificare il funzionamento dei gruppi idraulici di sicurezza e di scarico.
- Mettere l'apparecchio sotto tensione. La spia di riscaldamento B1 (vedere fig. B pag. 2) quindi si accende.

Nota: Dopo 15 - 30 minuti, in base alla capacità dell'apparecchio, l'acqua deve fluire a filo tramite il foro di scarico. Questo fenomeno normale è dovuto alla dilatazione dell'acqua. Verificare la tenuta dei collegamenti e della guarnizione. Durante il riscaldamento ed in base alla qualità dell'acqua, gli scaldacqua schermati possono emettere un gorgoglio; questo rumore è normale e non indica alcun difetto dell'apparecchio.

Il termostato è regolato di fabbrica nel fincorsa a 65±5°C o 75°C +/- 5 °C in base ai modelli

- **Regolazione della temperatura:** per gli apparecchi dotati di una rotella esterna B2 (vedere fig. B pag. 2), è possibile modificare la temperatura la temperatura di riferimento ruotando la rotella. La posizione minima corrisponde alla funzione "antigelo".

IMPORTANTE: Se si rileva una fuoriuscita continua di vapore o di acqua bollente dallo scarico o tramite l'apertura di un rubinetto di sfogo, scollegare l'alimentazione elettrica dello scaldacqua e avvisare un professionista.

ATTENZIONE: Prima di procedere allo smontaggio del coperchio, verificare che l'alimentazione sia disinserita per evitare il rischio di lesioni o elettrocuzione.

- **Manutenzione domestica:** Azionare una volta al mese il gruppo di scarico della sicurezza idraulica per evitarne l'incrostazione e verificare che non sia bloccato. Il mancato rispetto di questa manutenzione può comportare un danneggiamento e la perdita della garanzia.

- **Manutenzione ad opera di personale qualificato:**

1/ Decalcificazione: Rimuovere il calcare depositato sotto forma di sporco. Non raschiare o battere il calcare aderente alle pareti poiché si rischia di danneggiare il rivestimento. Non dimenticare di sostituire la guarnizione di tenuta e rimontare l'apparecchio, verificare l'assenza di perdite d'acqua dopo il primo riscaldamento.

2/ Apparecchio con anodo di magnesio: sostituire l'anodo di magnesio ogni due anni, o non appena il suo diametro è inferiore a 10mm.

3/ La sostituzione di un elemento termico schermato implica lo svuotamento dello scaldacqua e la sostituzione della guarnizione.

Scarico: Disinserire l'alimentazione elettrica e l'acqua fredda, e aprire i rubinetti dell'acqua calda prima di procedere con lo scarico. Rimontare l'elemento termico serrando adeguatamente i dadi (serraggio a croce), verificare l'assenza di perdite dopo il primo riscaldamento, se necessario riserrare.

Se il cavo di alimentazione è danneggiato, deve essere sostituito con un cavo o un'unità speciale disponibile presso il produttore o il servizio post-vendita.

Pezzi sostituibili: il termostato, l'interruttore automatico termico, la guarnizione, l'elemento termico, l'anodo di magnesio, il cavo di collegamento, il coperchio, la spia luminosa. **La garanzia è condizionata dall'utilizzo di componenti originali del costruttore.**

Consigli per l'utilizzatore: Per un'acqua che presenta tenori di TH>20°f, si raccomanda di trattarla. Nel caso di un addolcitore, la durezza dell'acqua deve rimanere superiore a 15°f. In caso di assenza prolungata ed in particolare nella stagione invernale, svuotare l'apparecchio, prestare attenzione a seguire la procedura di rimessa in funzione.

6 - CAMPI DI APPLICAZIONE DELLA GARANZIA

Lo scaldacqua deve essere installato, utilizzato e sottoposto a manutenzione a regola d'arte, conformemente alle normative in vigore nel paese di installazione ed alle indicazioni del presente libretto.

Nell'Unione Europea questo libretto beneficia della garanzia legale accordata ai consumatori nell'applicazione della direttiva 1999/44/CE, con effetto a partire dalla consegna del bene al consumatore. Oltre alla garanzia legale, alcuni prodotti beneficiano di una garanzia supplementare che comporta esclusivamente la sostituzione gratuita del serbatoio e dei componenti rilevati difettosi, **ad esclusione delle spese di sostituzione e di trasporto.** Consultare la tabella riportata sotto. Questa garanzia commerciale non influisce sui diritti di cui si può beneficiare a seguito dell'applicazione della garanzia legale. Si applica nel paese di acquisto del prodotto, a condizione che venga installato anche nello stesso territorio. Qualsiasi guasto dovrà essere dichiarato al depositario prima della sostituzione in garanzia, e l'apparecchio rimarrà a disposizione dei periti assicurativi e del costruttore.

Garanzia legale	2 anni
Garanzia commerciale supplementare su serbatoi	+1 anno

La sostituzione di un componente non prolunga la durata della garanzia dell'apparecchio. Per beneficiare della garanzia, mettersi in contatto con il **proprio installatore o rivenditore.** Nel caso non fosse disponibile, contattare: ATL international: Tel.: (33)146836000, fax: (33)146836001, 58 av Gén. Leclerc 92340 Bourg-la-Reine (Francia), tel.: 0080038713858 (Belgio) che vi indicherà la procedura da seguire. La garanzia si applicherà esclusivamente ai prodotti sottoposti a perizia e rilevati difettosi dall'azienda responsabile della garanzia. È obbligatorio tenere i prodotti a disposizione di quest'ultima.

Sono esclusi dalla garanzia: Le parti soggette a usura: anodi di magnesio... Gli apparecchi non periziabili (difficilmente accessibili per la riparazione, la manutenzione o la perizia). Gli apparecchi esposti a condizioni ambientali anormali: gelo, intemperie, acqua che presenta caratteristiche di pericolosità anormali oltre i criteri di potabilità, alimentazione elettrica che presenta sovratensioni importanti. Gli apparecchi installati senza il rispetto delle norme e delle regolamentazioni in vigore nel paese d'installazione: assenza o montaggio non corretto dei dispositivi di sicurezza contro la sovrappressione, corrosione anormale dovuta ad un collegamento idraulico non corretto (contatto ferro/rame), messa a terra non corretta, sezione del cavo elettrico insufficiente, mancato rispetto degli schemi di collegamento indicati nel presente libretto. Gli apparecchi non sottoposti a manutenzione conformemente alle prescrizioni del presente libretto. Le riparazioni o le sostituzioni dei pezzi o dei componenti dell'apparecchio non realizzate o autorizzate dall'azienda responsabile della garanzia.



Tipo / Riferimento:		Timbro del rivenditore
Numero di serie:		
Nome e indirizzo del cliente		

ADVERTENCIAS

Este aparato no ha sido concebido para ser utilizado por personas (incluyendo niños) con capacidades físicas, sensoriales o mentales reducidas, ni por personas sin experiencia ni conocimientos necesarios, excepto si están bajo la supervisión de una persona responsable de su seguridad para su utilización. Conviene evitar que los niños jueguen con este aparato. La limpieza y el mantenimiento del usuario no deberán ser realizadas por niños sin supervisión.

PRECAUCIONES A TENER EN CUENTA: **Producto pesado. Manipúlese con precaución.**

1. Instale el aparato en un lugar protegido de las heladas. La garantía no cubre los daños ocasionados por el exceso de presión que pueda causar el bloqueo de la válvula de seguridad.
2. Asegúrese de que la pared soporte el peso del aparato lleno de agua.
3. Prevea la ventilación del local en el que se encuentra su aparato si la temperatura ambiente permanente es superior a 35°C.
4. En un cuarto de baño, no instale el termo ni en el volumen V0 ni en el V1 (Véase Fig. 1) Instale un recipiente de retención con vaciado debajo del termo cuando éste se encuentre en un falso techo, en un desván o encima de locales habitados.
5. Instale el aparato en un lugar de fácil acceso. En caso de utilizar tuberías PER, se recomienda la utilización de una válvula termostática a la salida del aparato. Esta termostática se regulará en función de las características del material utilizado.
6. Fijación de un termo vertical mural: Deje un espacio libre suficiente en la parte frontal del termo (mínimo 300 mm).
7. Antes de desmontar la carcasa, asegúrese de que la alimentación está cortada para evitar cualquier riesgo de lesión o electrocución.
8. Es necesario que la instalación del termo cuente con un interruptor de corte omnipolar (apertura de los contactos de 3 mm mínimo: fusible, disyuntor). En caso de que las canalizaciones sean de material aislante, los circuitos eléctricos estarán protegidos por un disyuntor diferencial de 30mA conforme a la normativa vigente.
9. Si el cable está en mal estado, deberá ser reemplazado por un cable o conexión especial disponible a través del fabricante o el SAT.
10. Instale obligatoriamente, sobre la entrada del termo eléctrico, una válvula de seguridad nueva (9 bar) y de medida 1/2" conforme a la normativa en vigor.

11. No sitúe ningún accesorio hidráulico entre la válvula de seguridad y la entrada del agua fría. Instale, en la acometida principal, un reductor de presión (no suministrado) si la presión de alimentación es superior a 5 bar (0,5 MPa).
12. Una vez al mes, se debe activar el mecanismo de descarga de la válvula de seguridad, para evitar su calcificación y verificar que no se encuentra bloqueado. El ignorar esta operación podría provocar el deterioro del aparato y la pérdida de la garantía.
13. Conecte el conducto de descarga de la válvula de seguridad a una tubería de vaciado para evacuar el agua procedente de la dilatación o del vaciado del termo.
14. Es necesario que los conductos de canalización utilizados soporten temperaturas de 100°C y una presión de 10 bar (1 MPa).
15. Para el vaciado del aparato, corte la alimentación eléctrica y el agua fría. Abra los grifos de agua fría y después accione el mecanismo de descarga de la válvula de seguridad.
16. Los productos descritos en este manual son susceptibles de ser modificados en todo momento para responder a la evolución de las técnicas y a las normativas vigentes. Estos dispositivos cumplen con las directivas 2014/30/UE relativas a la compatibilidad electromagnética, las directivas 2014/35/UE relativas a la baja tensión, y 2011/65/UE para la RoHS, por fin al Reglamento 2013/814/UE, que complementa la Directiva 2009/125/EC para el diseño ecológico.
17. No tire este aparato a la basura. Dépositelo en un contenedor  asignado a su efecto (punto de reciclaje) donde permitirá su reciclaje. 
18. Por motivos de seguridad, conecte obligatoriamente a tierra el conductor de tierra del cable o lleve uno de los cables de tierra al borne previsto, debidamente señalado con el símbolo .
19. El manual de utilización de este aparato está disponible poniéndose en contacto con el servicio posventa.
20. Este producto está diseñado para su uso en altitudes de 3000 metros.

1 - INSTALACIÓN

En la fijación de un termo vertical, deje un espacio libre suficiente en la parte frontal del termo, para facilitar la posible sustitución del elemento de calefacción.

La instalación debe ser hecha por personal cualificado.

2 - CONEXIÓN HIDRÁULICA

Limpie a fondo las tuberías de alimentación antes de realizar la conexión hidráulica. Realice la conexión de la salida del agua caliente mediante un manguito de fundición, acero, o un manguito dieléctrico para evitar la corrosión de las tuberías (contacto directo hierro/cobre). No utilice nunca manguito de latón.

- **Montaje con presión:** (Ver fig. 9.1 y 9.2). Instale obligatoriamente sobre la entrada del termo, una válvula de seguridad nueva conforme a la normativa en vigor (en Europa EN 1487), de presión 9 bar (0.9 MPa) según la presión nominal, y de dimensiones 1/2". No sitúe ningún accesorio hidráulico entre la válvula de seguridad y la entrada del agua fría. Instale, en la acometida principal, un reductor de presión (no suministrado) si la presión de alimentación es superior a 5 bar. Conecte el conducto de descarga de la válvula de seguridad a una tubería de vaciado para evacuar el agua procedente de la dilatación o del vaciado del termo.
- **Montaje sin presión:** (Ver fig. 10.1 y 10.2). (Alimentación de un único punto de extracción). Para este tipo de instalación es necesario un grifo mezclador especial (no incluido).

ATENCIÓN: No obstruya el goteo que se produce a nivel de la válvula de seguridad en todos los procesos de calentamiento.

3 - CONEXIÓN ELÉCTRICA

Conecte el termo únicamente a una corriente alterna monofásica de 220/240 V. Conecte el termo a una toma fija o base de enchufe normalizada con toma de tierra, cuyos conductores sean al menos de 2,5 mm² de sección. Conecte directamente los aparatos que se suministren con un cable o con una toma.

Por motivos de seguridad, conecte obligatoriamente a tierra el conductor de tierra del cable o lleve uno de los cables de tierra al borne previsto, debidamente señalado con el símbolo . La longitud del cable de tierra verde/amarillo debe ser superior a la de los cables de las fases. Es necesario que la instalación del termo cuente con un interruptor de corte omnipolar (apertura de los contactos de 3 mm mínimo: fusible, disyuntor). En caso de que las canalizaciones sean de material aislante, los circuitos eléctricos estarán protegidos por un disyuntor diferencial de 30mA conforme a las normas vigentes.

Termostato de seguridad: Todos nuestros productos están equipados con un termostato de seguridad de rearme manual que corta la alimentación del termo en caso de sobrecalentamiento (excepto gama electrónica, seguridad por fusible térmico). Atención: En caso de activación del dispositivo de seguridad: **A:** corte la corriente antes de realizar cualquier operación, **B:** quite la carcasa, **C:** verifique la conexión eléctrica, **D:** rearme el termostato de seguridad. Proceda a la sustitución del termostato en caso de activación repetitiva. No cortocircuite nunca el termostato o el dispositivo de seguridad. Conecte los cables de alimentación únicamente sobre los bornes de conexión.

4 - PUESTA EN MARCHA / FUNCIONAMIENTO

ATENCIÓN ! NO CONECTE EL TERMO VACÍO. La resistencia eléctrica se averiará inmediatamente.

Antes de conectarlo, abra el grifo del agua caliente y purgue las tuberías hasta evacuar todo el aire y proceda a llenar el aparato hasta que no quede aire.

Verifique la impermeabilidad de las tuberías y de la junta de la brida bajo la carcasa. En caso de fuga, apriete ligeramente. Compruebe el funcionamiento de los dispositivos de seguridad de llenado y de vaciado.

Conecte el aparato a la red. La luz naranja se encenderá (ver Fig. B). Se apagará cuando el agua haya sido calentada a la temperatura establecida. Entre 15 y 30 minutos más tarde, según la capacidad del aparato, el agua goteará por el orificio de la válvula de seguridad. Este fenómeno se debe a la dilatación del agua. Compruebe la impermeabilidad de las conexiones y de la junta. Los termos con resistencia blindada pueden producir un ruido de ebullición durante el calentamiento en función de la calidad del agua, este ruido no se debe a ningún tipo de defecto. Los límites del termostato vienen fijados de fábrica (65°C ±5°C).

Ajuste de temperatura: Para modelos equipados con termostato exterior B2 (ver fig.B) es posible ajustar la temperatura moviendo el botón regulador. La posición mínimo corresponde a la función antihielo.

IMPORTANTE: Corte la alimentación eléctrica del termo y acuda a un profesional si constata una fuga de agua hirviendo por la válvula de seguridad o al abrir el grifo de agua caliente.

5 - MANTENIMIENTO

ATENCIÓN: Antes de desmontar la carcasa, asegúrese de que la alimentación está cortada para evitar cualquier riesgo de quemadura o electrocución.

El **mantenimiento doméstico** se realizará por parte del usuario: una vez al mes, se debe activar el mecanismo de descarga de la válvula de seguridad, para evitar su calcificación y verificar que no se encuentra bloqueado. El ignorar esta operación podría provocar el deterioro del aparato y la pérdida de la garantía.

Mantenimiento especializado realizado por un profesional:

1: Elimine la cal sin frotar la cuba para evitar el deterioro del revestimiento.

2: Cambie el ánodo cuando su diámetro sea inferior a 10mm o cada 2 años.

3: Para sustituir el elemento de calefacción blindado o el ánodo será necesario vaciar el termo y reemplazar la junta.

Vaciado: corte la alimentación eléctrica y el agua fría, y abra el grifo del agua caliente antes de proceder. Vuelva a colocar el elemento de calefacción y apriete las tuercas moderadamente (cierre cruzado), compruebe la impermeabilidad un día después y realice los ajustes necesarios.

PIEZAS REEMPLAZABLES: El termostato, las juntas, el elemento de calefacción, el cuerpo de calefacción, el piloto luminoso, el ánodo de magnesio, el circuito anticorrosión, el cable de conexión. La utilización de repuestos ajenos al fabricante conlleva la pérdida de la garantía.

CONSEJO PARA EL USUARIO: Si la dureza del agua de red está fuera del rango de 10°F a 20°F, es obligatorio, para la validez de la garantía, instalar un equipo de tratamiento de agua y mantenerlo adecuadamente.

6 - GARANTÍA (ES)

La instalación, utilización y mantenimiento del termo deben ser conformes a las normas nacionales en vigor y a las instrucciones dadas en este manual. Las disposiciones de estas condiciones de garantía no excluye la garantía legal para fallos y defectos ocultos en beneficio del comprador, en cumplimiento con lo estipulado en el Real Decreto Legislativo 1/2007. La garantía entra en vigor en la fecha de venta del producto (se tomará como referencia la factura de compra del producto). En ausencia de justificante, la fecha que se tendrá en cuenta será la fecha de fabricación indicada en la etiqueta de identificación del termo más seis meses.

Además de la garantía legal, algunos de nuestros productos ofrecen una garantía suplementaria que cubre el cambio de la cuba, pero no cubre la mano de obra ni el desplazamiento. Véase el cuadro siguiente.

La garantía comercial no limita los derechos del consumidor. Se aplica en el país de adquisición del producto bajo la condición de que haya sido instalado en el mismo país.

Modelos	Gama PREMIUM
Garantía Legal (España)	2 Años de garantía COMPLETA
Garantía Comercial suplementaria sobre la cuba (España)	+3 Años (+1 Año en las Islas Canarias)

Limitaciones de la garantía: La garantía no cubre el desgaste de las piezas, los aparatos no examinables (difícil acceso tanto para la reparación como para el mantenimiento o el análisis), ni los daños que pueda sufrir un aparato a la intemperie, por culpa de las heladas, de la inestabilidad de la corriente eléctrica, o de la calidad del agua. Si la dureza del agua de red está fuera del rango de 10 °F a 20 °F, es obligatorio, para la garantía, instalar un equipo de tratamiento de agua y mantenerlo adecuadamente

Condiciones de expiración de la garantía: La garantía se extinguirá si la instalación del aparato no respeta las normas nacionales en vigor o si la conexión hidráulica es incorrecta. También será motivo de extinción la instalación incorrecta de los dispositivos de seguridad contra el exceso de presión, la corrosión anormal causada por una mala conexión hidráulica, una inadecuada conexión a tierra, la inadecuación de la sección del cable eléctrico o el no haber seguido el esquema de conexión indicado en este manual. Un mantenimiento inadecuado, las reparaciones o recambios no realizados por el servicio técnico del fabricante, las reparaciones no autorizadas por el mismo o la desconexión del dispositivo anticorrosión serán motivos de expiración de la garantía.

Los productos presentados en este manual de instrucciones pueden ser modificados según las evoluciones técnicas y las normas en vigor. Estos aparatos respetan la directiva 89/336/CEE electromagnética y la directiva 73/23/CEE de baja tensión modificadas por la directiva 93/68/CEE.

La sustitución de una pieza no prolonga la duración de la garantía. Para poder disfrutar de la garantía, acuda a su vendedor o instalador o póngase directamente en contacto con el fabricante: Servicio de Asistencia Técnica (SAT) C/ Molinot 59-61, P.I. Camí Ral 08860 Castelldefels (Barcelona). Tel: 902 45 45 66, Fax 902 45 45 20, mail: callcenter@groupe-atlantic.com.

La garantía cubre únicamente las piezas declaradas como defectuosas por el fabricante. Es obligatorio poner los productos a disposición del mismo



Tipo de aparato / Referencia:		SELLO DEL DISTRIBUIDOR
N° de serie :		
Nombre y dirección del cliente:		

IMPORTANTE

Este equipamento não foi concebido para ser utilizado por pessoas (incluindo as crianças) com capacidades físicas, sensoriais ou mentais reduzidas, nem por pessoas sem experiência nem conhecimentos necessários, excepto se estão sobre a supervisão de uma pessoa responsável da sua segurança para a sua utilização. Convém evitar que as crianças brinquem com este equipamento. A limpeza e a manutenção não deverão ser realizadas por crianças sem supervisão.

Atenção: Produtos pesados, manipular com cuidado.

1. Instalar o equipamento num local abrigado do gelo. A destruição do equipamento por sobrepressão devida ao bloqueio do sistema de segurança fica fora de garantia
2. Assegurar-se que a parede é capaz de suportar o peso do equipamento cheio com água
3. Se o equipamento tiver que ser instalado num local ou um sítio onde a temperatura ambiente for permanentemente superior a 35°C, providenciar um arejamento do local
4. Não instalar este produto num quarto de banho nos volumes V0 e V1 (ver fig. 1). Prever um depósito de retenção com escoamento para o esgoto se o equipamento estiver instalado abaixo de um local habitável. Colocar o equipamento em local acessível
5. No caso de utilização de canalizações PER, recomenda-se a utilização de uma torneira termostática na saída do equipamento. O seu termostato será regulado em função das características do material usado.
6. Fixação de um equipamento vertical mural: Para permitir a substituição eventual do elemento aquecedor, deixar um espaço livre na parte frontal do equipamento (mínimo 300 mm).
7. A instalação deve comportar a montante do equipamento um dispositivo de corte bipolar (abertura dos contactos no mínimo de 3 mm: fusíveis, disjuntor). No caso onde as canalizações hidráulicas sejam de material isolante, os circuitos eléctricos ficarão protegidos por um disjuntor diferencial de 30 mA adaptado às normas em vigor.
8. Se o cabo é ruim, ele deve ser substituído por um cabo especial de ligação disponível através do fabricante ou do serviço técnico.
9. Instalar obrigatoriamente um sistema de segurança novo na entrada do equipamento, que respeite as normas em vigor.
10. Nenhum acessório hidráulico deve estar situado entre o sistema de segurança e a entrada de água fria do equipamento.

11. Actuar 1 vez por mês o sistema de esvaziamento da segurança hidráulica. O não respeito desta manutenção pode levar a uma deterioração e à perda de garantia.
12. Não coloque nenhum acessório hidráulico entre a válvula de segurança a entrada da água fria. Instale, na entrada principal, um reductor de pressão (não fornecido) se a pressão de alimentação for superior a 5 bar (0,5 MPa).
13. Ligar o sistema de segurança à um cano de esvaziamento para evacuar a água de dilatação do aquecimento ou a água em caso de esvaziamento do equipamento
14. As canalizações utilizadas devem suportar 100°C e 10 bar (1 MPa).
15. Para esvaziar o equipamento, corte o fornecimento de energia e da água fria. Abrir torneiras de água fria e, a seguir, actuar o sistema de esvaziamento da segurança hidráulica.
16. Os produtos descritos neste manual podem variar a qualquer momento para responder a mudanças na tecnologia e nos regulamentos. Estes equipamentos cumprem com a Directiva 2014/30/UE relativa à compatibilidade electromagnética, as Directivas 2014/35/UE relativa à baixa tensão, e a 2011/65/UE relativa à RoHS, e também ao Regulamento 2013/814/UE, que complementa a Directiva 2009/125/EC para o desenho ecológico.
17. Não elimine o equipamento no lixo. Colocar num recipiente designado para o seu efeito, que permitem a reciclagem. 
18. Conecte sempre o condutor à terra do cabo à ligação à terra ou conecte a ligação à terra ao terminal apropriado identificado com o símbolo .
19. O livro de instruções deste produto encontra-se disponível mediante o contato com o serviço pós-venda.
20. Este equipamento foi concebido para ser utilizado até uma altitude de 3000 metros.

1 - INSTALAÇÃO

Na fixação de um equipamento vertical mural, para permitir a substituição eventual do elemento aquecedor, deixar um espaço livre na parte frontal do equipamento. A instalação deve ser realizada por pessoal qualificado.

2 - LIGAÇÃO HIDRAULICA

É necessário limpar bem a canalização de alimentação antes da ligação hidráulica. A ligação à saída de água quente deve ser feita com a ajuda dum revestimento de ferro, aço, ou ligação dieléctrica, para evitar a corrosão da tubagem (contacto directo ferro/cobre), uma ligação de latão é interdita.

- **Montagem sobre pressão: Veja Fig 9.1 y 9.2.** Instalar obrigatoriamente um sistema de segurança novo na entrada do equipamento, que respeite as normas em vigor (na Europa EN 1487), de pressão 9 bar (0.9 Mpa) e de dimensões ½". Nenhum acessório hidráulico deve estar situado entre o sistema de segurança e a entrada de água fria do equipamento. Um redutor de pressão é necessário quando a pressão de alimentação for superior a 5 bar (não fornecido). Ligar o sistema de segurança à um cano de esvaziamento para evacuar a água de dilatação do aquecimento ou a água em caso de esvaziamento do equipamento.
- **Montagem fora de pressão: Veja Fig 10.1 y 10.2.** (Alimentação de um único ponto de enchimento). A instalação deve ser realizada com uma torneira misturadora especial não fornecida.

ATENÇÃO: A cada aquecimento, produz-se um escoamento ao nível da torneira, não obstruir o escoamento.

3 - CONEXÃO ELECTRICA

O equipamento só pode ser ligado e funcionar que numa rede de corrente alterna de 220/240 V. Ligar o equipamento por um cabo rígido de condutores (**seja ao menos de 2,5 mm² de secção**) de secção 2,5 mm². Para os equipamentos munidos de um cabo ou de uma tomada, ligar directamente.

Ligar obrigatoriamente o condutor de terra do cabo à terra ou ligar o fio de terra ao borne previsto identificado pelo símbolo ⊕. Esta ligação é obrigatória por razões de segurança. O fio de terra verde-amarelo deve ser de comprimento superior ao das duas fases. A instalação deve comportar a montante do equipamento um dispositivo de corte bipolar (abertura dos contactos no mínimo de 3 mm: fusíveis, disjuntor). No caso onde as canalizações hidráulicas sejam de material isolante, os circuitos eléctricos ficarão protegidos por um disjuntor diferencial de 30 mA adaptado às normas em vigor. Adaptar a ligação à tensão de alimentação.

Corta-circuito térmico: Todos os nossos produtos estão equipados com um termostato com um corta-circuito térmico com rearmamento manual, que corte a alimentação do equipamento em caso de sobre-aquecimento (com excepção de gama electrónica, a segurança é efectuada através de fusível térmico. Em caso de disparo da segurança. **A:** cortar a corrente antes de qualquer operação, **B:** abrir a tampa, **C:** verificar a ligação eléctrica, **D:** rearmar o corta-circuito térmico. Em caso de disparo repetitivo, proceder à troca do termostato. Nunca colocar em curto-circuito a segurança ou o termostato. Efectuar a ligação da alimentação nos bornes apenas.

4 - ARRANQUE / FUNCIONAMENTO

ATENÇÃO: Nunca ligar o equipamento à corrente sem água.

Antes de colocar sobre tensão, abrir as torneiras de água quente, limpar as canalizações até à falta de ar, e encher o equipamento.

Verificar a impermeabilidade dos tubos e das juntas da porta sob a tampa. Em caso de fuga voltar a apertar moderadamente. Verificar o funcionamento dos componentes hidráulicos de segurança e encher o esvaziamento.

Alimentar o equipamento. A luz laranja acende (ver Fig. B). Apaga-se quando a água tenha sido aquecida à temperatura desejada. Entre 15 e 30 minutos mais tarde, segundo a capacidade do aparelho, a água deve passar gota a gota pelo orifício de esvaziamento. Este fenómeno normal é devido à dilatação da água. Verificar a impermeabilidade das ligações e das juntas. Durante o aquecimento e seguindo as qualidades de água, os equipamentos blindados podem emitir um barulho de fervura; este barulho é normal e não representa nenhum defeito do equipamento. O termostato está regulado na fábrica em batente (65°C o 75°C +- 5°C).

Ajuste de temperatura: Para modelos equipados com termostato exterior B2 (ver fig.B) é possível ajustar a temperatura movendo o botão regulador. A posição mínimo corresponde á função anti-gelo.

IMPORTANTE: Se constatou uma libertação contínua de vapor ou de água a ferver pelo escoamento ou pela abertura de uma torneira de alimentação, cortar a alimentação eléctrica do equipamento e contactar um profissional.

5 - REPARAÇÃO

ATENÇÃO: Antes de remover a tampa, certifique-se a energia é desligada para evitar qualquer risco de lesão ou electrocussão.

Reparação doméstica: Actuar 1 vez por mês o sistema de esvaziamento da segurança hidráulica. O não respeito desta manutenção pode levar a uma deterioração e à perda de garantia.

Reparação por pessoal qualificado:

1: Retirar o cálcario depositado na forma de lama. Não esfregar ou bater no cálcario aderente às paredes, sob risco de deteriorar o revestimento

2: Mudar o ânodo de magnésio cada 2 anos ou se o seu diâmetro for inferior a 10 mm.

3: A substituição do elemento aquecedor blindado ou do ânodo precisa de esvaziamento do equipamento e a troca da junta.

VACIADO Cortar a alimentação eléctrica e a água fria, e abrir as torneiras de água quente antes de efectuar estas operações. Voltar a montar o elemento aquecedor apertando razoavelmente os parafusos (aperto cruzado), controlar no dia seguinte a impermeabilidade, voltar a apertar se for necessário.

AS PEÇAS SUBSTITUIVEIS SÃO: o termostato, as juntas, o elemento aquecedor, o corpo de aquecimento, o indicador luminoso, o ânodo de magnésio, a placa ACI, o cabo de ligação. A garantia está condicionada à utilização de peças de origem do fabricante

CONSELHO PARA O UTILIZADOR: Se a duresa da água estiver fora do intervalo 10 °F a 20 °F é requerido para a garantia, a instalação de um equipamento de tratamento de água e mantê-lo adequadamente.

6 - GARANTIA (PT)

O equipamento deve ser instalado, utilizado e mantido segundo as regras profissionais, conforme as normas em vigor no país de instalação e as indicações deste manual.

Na União Europeia este aparelho beneficia da garantia legal acordada com os consumidores aplicando a directiva 1999/44/CE, esta garantia faz efeito a contar da entrega do produto ao consumidor. Além da garantia legal, certos produtos beneficiam de uma garantia suplementar abrangendo unicamente a troca gratuita da cuba e dos componentes tidos como defeituosos, excluindo as despesas de troca e de transporte. Consultar a tabela abaixo.

Esta garantia comercial não afecta em nada os direitos que pode beneficiar pela continuação da aplicação da garantia legal. Ela aplica-se no país de aquisição do produto, sob condição de estar igualmente instalado neste mesmo território.

Garantía Legal (Portugal)	2 anos todas as partes
Garantia comercial suplementar da cuba (Portugal)	+3 Anos (+1 em Madeira/Açores)

Limitações da garantia: A garantia não cobre o desgaste das peças, os equipamentos não avaliáveis (dificilmente acessíveis para reparação, reparação ou avaliação). Os aparelhos expostos às condições ambientais anormais: gelo, intempéries, água que tenham as características de agressão anormais fora dos critérios de potabilidade, alimentação eléctrica que apresente sobretensões importantes. Se a duresa da água estiver fora do intervalo 10 °F a 20 °F é requerido para a garantia, a instalação de um equipamento de tratamento de água e mantê-lo adequadamente.

Condições da anulação da garantia Os equipamentos instalados sem respeitar as normas e regulamentos em vigor no país de instalação: falta ou má montagem de sistemas de segurança contra a sobrepressão, corrosão anormal devida a uma ligação hidráulica incorrecta (contacto ferro/cobre), ligação incorrecta à terra, secção do cabo eléctrico insuficiente, desrespeito pelo esquema de ligação indicado neste manual. Os equipamentos sem manutenção segundo os procedimentos da presente nota. As reparações ou substituições de peças ou componentes do equipamento não realizadas ou autorizadas pela empresa devedora da garantia.

Os produtos apresentados neste manual podem ser modificados a qualquer momento para responder à evolução das técnicas e normas em vigor. Aparelhos em conformidade às directivas electromagnéticas 89/336/CEE e de baixa tensão 73/23/CEE modificadas pela directiva 93/68/CEE.

A troca de um componente não prolonga a duração da garantia do aparelho. Para beneficiar da garantia, contactar o seu instalador ou revendedor. Caso não tenha, contactar: Serviço de Assistência Técnica (SAT) Edifício Mar Vermelho, Av.D.Joao II, Lote 1.06.2.5B 4º Andar. 1990-095 Lisboa. Tel: 808 202 867, Fax 0034 935900229.

Ou no email: servicio-tecnico@groupe-atlantic.com que lhe indicará o procedimento a seguir.

A garantia aplica-se apenas aos produtos avaliados e reconhecidos como defeituosos pela empresa devedora da garantia. É obrigatório conservar os produtos à disposição desta última.

Tipo de equipamento / Referência:		CARIMBO DO REVENDEDOR
Nº de serie:		
Nome e direcção do cliente:		

UWAGI OGÓLNE

To urządzenie nie jest przeznaczone do użytku przez osoby (włącznie z dziećmi) z niepełnosprawnością fizyczną, sensoryczną lub intelektualną ani przez osoby, które nie posiadają doświadczenia lub wiedzy, chyba że znajdują się pod odpowiednim nadzorem osoby odpowiedzialnej za ich bezpieczeństwo lub otrzymały wstępne instrukcje dotyczące korzystania z urządzenia. Urządzenie nie może być traktowane jako zabawka dla dzieci. Dzieci przynajmniej ośmioletnie oraz osoby o ograniczonej sprawności fizycznej, sensorycznej lub intelektualnej lub bez doświadczenia i wiedzy mogą korzystać z urządzenia, jeśli znajdują się pod odpowiednim nadzorem lub jeśli udzielono im instrukcji dotyczących bezpiecznego korzystania z urządzenia, a wszelkie ryzyko zostało wzięte pod uwagę. Dzieciom nie wolno bawić się urządzeniem. Dzieci nie mogą również czyścić ani konserwować urządzenia bez nadzoru.

OSTROŻNIE: Ciężki przedmiot, zachować ostrożność.

- 1/ Urządzenie należy zainstalować w pomieszczeniu, w którym zawsze panują temperatury dodatnie. Gwarancja nie obejmuje uszkodzeń spowodowanych zablokowaniem zabezpieczeń,
- 2/ Należy upewnić się, że ściana, na której zamontowano urządzenie, jest w stanie wytrzymać wagę zbiornika napełnionego wodą,
- 3/ Jeśli urządzenie ma zostać zamontowane w pomieszczeniu lub miejscu, w którym temperatura otoczenia przekracza 35°C, należy zapewnić odpowiednią wentylację,
- 4/ W przypadku instalacji w łazience nie instalować urządzenia w przestrzeniach V0 i V1 (Patrz rys.1 s.2). Jeśli ogrzewacz wody ma być zainstalowany powyżej części mieszkalnej, zbiornik należy wyposażyć w instalację odprowadzającą do systemu kanalizacyjnego. Umieścić podgrzewacz wody w miejscu o łatwym dostępie,
- 5/ W przypadku użycia rur PEX, zdecydowanie zalecamy zainstalowanie regulatora termostatycznego na rurze wylotowej urządzenia. Zostanie on ustawiony zgodnie z efektywnością wykorzystanego materiału.
- 6/ Instalacja urządzenia zamontowanego poziomo lub pionowo na ścianie: aby umożliwić wymianę elementu grzewczego należy pozostawić 300mm wolnej przestrzeni pomiędzy końcami rury a ścianą lub przymocowanymi na stałe meblami.
- 7/ Przed zdjęciem pokrywy odłączyć zasilanie, aby uniknąć niebezpieczeństwa obrażeń lub porażenia prądem.
- 8/ Instalacja musi być wyposażona w dwubiegunowe urządzenie odcinające prąd (bezpiecznik, przerywacz obwodu), zainstalowane przed

urządzeniem, uwzględniające lokalne przepisy (przerywacz ziemnozwarciowy 30 mA).

9/ Jeśli przewód zasilający jest uszkodzony, należy go wymienić na specjalny przewód lub kabel dostępny u producenta lub w specjalistycznym sklepie.

10/ Urządzenie zabezpieczające (lub każde inne nowe urządzenie ograniczające ciśnienie zbiornika) musi być zamontowane w miejscu chronionym przed mrozem. Wymagania: do 7 lub 9 barów (0.7 lub 0.9 MPa) zgodnie z ciśnieniem nominalnym, dla rozmiaru 1/2" lub 3/4" na wlocie ogrzewacza wody, uwzględniając miejscowe przepisy,

11/ Regularnie otwierać spust urządzenia zabezpieczającego, aby zapobiec osadzeniu się kamienia i sprawdzić, czy nie został zablokowany.

12/ Akcesoria hydrauliczne nie powinny być umieszczone pomiędzy zaworem bezpieczeństwa a wlotem zimnej wody. Jeżeli ciśnienie wody zasilającej przekracza 5 barów (0,5 MPa) należy zastosować reduktor ciśnienia (nie ma w komplecie), zamontowany na głównym dopływie.

13/ Urządzenie zabezpieczające podłączyć (w miejscu chronionym przed mrozem) do bezciśnieniowej rury wylotowej o stałym spadku, aby spuszczać wodę w trakcie ogrzewania lub opróżniania ogrzewacza wody.

14/ Zastosowane rury muszą wytrzymywać ciśnienie min. 10 barów (1 MPa) i temperaturę 100° C.

15/ W celu spuszczenia wody ze zbiornika: wyłączyć zasilanie i odciąć dopływ zimnej wody, otworzyć krany z ciepłą wodą i przestawić zawór bezpieczeństwa. Aby opróżnić ogrzewacz wody zamontowany pod umywalką odłączyć przyłącza hydrauliczne i oddać do opróżnienia.

16/ Konstrukcja produktów opisanych w niniejszej instrukcji może w każdej chwili ulec zmianie, tak aby spełniały obowiązujące normy i wymagania technologiczne. Urządzenia są zgodne z postanowieniami instrukcji w zakresie bezpieczeństwa elektromagnetycznego 2014/30/UE, instrukcji dotyczącej niskiego napięcia 2014/35/UE, instrukcji 2011/65/UE dotyczącej ROHS oraz instrukcji 2013/814/UE, uzupełniających dyrektywę 2009/125/EC, dotyczącą konstruowania z uwzględnieniem wymagań ekologicznych.

17/ Nie utylizować ogrzewacza wody poprzez wyrzucenie do śmieci, lecz przekazać odpowiedniego punktu zbierania odpadów, gdzie może zostać poddany recyklingowi. 

18/ Bezwzględnie podłączyć przewód uziemiający kabel do uziemienia bądź przewód uziemiający do odpowiedniego zacisku oznaczonego symbolem .

19/ Instrukcja urządzenia może zostać uzyskana po skontaktowaniu się z działem obsługi sprzedaży.

20/ To urządzenie jest przewidziane do użytku na maksymalnej wysokości 3000m

1 – MONTAŻ (Patrz "uwagi ogólne" N°.1 do N°.6)

Patrz rys 1 s.3.

Instalacja musi być wykonana przez wykwalifikowany i zatwierdzone osobowych .

2 - PRZYŁĄCZA HYDRAULICZNE (Patrz "uwagi ogólne" N°.10 do N°.14)

Patrz rys 9 & 10 s. 3.

Przed wykonaniem przyłączy hydraulicznych niezbędne jest wyczyszczenie rur zasilających. Przyłącze wylotowe wody ciepłej należy wykonać złączką stalową lub ze stali żeliwnej lub złączką dielektryczną, aby zapobiec korozji rur (żelazo / miedź do bezpośredniego kontaktu). Nie wolno stosować mocowań mosiężnych.

Zawsze instalować nowe urządzenie zabezpieczające, spełniające odpowiednie normy (EN 1487 w Europie), na rurze zimnej wody ogrzewacza, o średnicy 1/2" lub 3/4", przy ciśnieniu 7 lub 9 barów (0.7 lub 0.9 MPa) zgodnie z ciśnieniem nominalnym.

Podłączenie urządzenia do instalacji bez ciśnieniowej : (zasilanie jednego punktu poboru wody). Instalacja powinna być wykonana z zastosowaniem specjalnego zaworu mieszającego – wylewki/baterii (nie dostarczono wraz z urządzeniem). W przypadku współpracy ogrzewacza z baterią ciśnieniową, należy pamiętać o tym, że po każdorazowym nagrzaniu wody, następował będzie wyciek wody z baterii. Jest to zjawisko normalne, nie wolno więc zatykać wycieku.

OSTROŻNIE: W trakcie ogrzewania z zaworu może kapać woda – nie przerywać tego procesu. Urządzenie zabezpieczające, o ile jest dołączone, nie spełnia kryteriów instalacji na terytorium Francji (terytoria lądowe i zamorskie), więc nie należy z niego korzystać.

3 - PRZYŁĄCZE ELEKTRYCZNE (Patrz "uwagi ogólne" N°.7 do N°.9)

Patrz rys A s. 2.

Ogrzewacz wody może być podłączony i zasilany wyłącznie ze źródła zasilania AC 230V. Podłączyć ogrzewacz sztywnym przewodem z żyłami 2,5mm². Skorzystać ze standardowego korytka (przewód sztywny lub elastyczny) do skalibrowanej pokrywy obudowy. Podłączać urządzenia bezpośrednio za pomocą przewodu lub wtyczki. We Francji użycie produktu z wtyczką jest surowo zabronione, nie może on być sprzedawany ani instalowany.

Zawsze podłączać uziemienie przewodu do przewodu uziemiennego lub podłączać przewód uziemienny do odpowiedniego zacisku oznaczonego symbolem ⊕ . To połączenie jest obowiązkowe ze względów bezpieczeństwa. Zielono – żółty przewód uziemienny musi być dłuższy niż przewody faz. Instalacja musi być wyposażona przed urządzeniem w dwubiegunowe urządzenie odcinające (bezpiecznik o minimalnej odległości między stykami 3 mm, przerywacz obwodu). W przypadku gdy przyłącza HYDRAULICZNE znajdują się w izolacji obwody elektryczne powinny być chronione osobnym przerywaczem prądu 30 mA, zaadaptowanym do miejscowych standardów.

Termiczny przerywacz prądu: Wszystkie produkty są wyposażone w termostat wraz z termicznym przerywaczem prądu z opcją ręcznego resetu, który odcina prąd w przypadku przegrzania. W przypadku gdy zadziała bezpiecznik:

- ➔ Odciąć zasilanie przed jakimkolwiek działaniem.
- ➔ zdjąć plastikową osłonę.
- ➔ Sprawdzić przyłącza elektryczne.
- ➔ Zresetować bezpiecznik.

W przypadku powtarzających się wyłączeń wymienić termostat. Nigdy nie obchodzić zabezpieczeń ani termostatu regulującego. Podłączać zasilanie wyłącznie do gniazd lub wejścia termostatu.

4 - URUCHOMIENIE

OSTROŻNIE: NIGDY NIE WŁĄCZAĆ OGRZEWACZA WODY BEZ WODY: Modele z elektrycznym elementem grzewczym na pewno ulegną uszkodzeniu.

Całkowicie napełnić zbiornik. Przed włączeniem zasilania otworzyć krany z ciepłą wodą, opróżnić rury w celu spuszczenia powietrza.

- Sprawdzić szczelność rur oraz kołnierza uszczelniającego pod plastikową osłoną. W przypadku przecieków dokręcić ze średnią siłą. Sprawdzić działanie elementów hydraulicznych i zaworu bezpieczeństwa.

- Włączyć zasilanie. Po 15 - 30 minutach, w zależności od pojemności urządzenia, z odpływu powinna zacząć kapać woda. Jest to normalne i dzieje się tak na skutek rozszerzania się wody. Sprawdzić, czy na połączeniach i uszczelkach nie ma przecieków. W trakcie ogrzewania i w zależności od jakości wody, zbiorniki na ciepłą wodę mogą wydawać bulgoczące dźwięki. Dźwięki te są normalne i nie oznaczają uszkodzenia urządzenia. Termostat jest fabrycznie ustawiony na zatrzymanie przy 65 ± 5 ° C.

WAŻNE: Jeśli widoczne jest stałe wypuszczanie pary lub gorącej wody ze spustu lub przy otwieraniu kranu, natychmiast odłączyć zasilanie ogrzewacza i wezwać serwisanta

5 - KONSERWACJA

OSTROŻNIE: Przed zdjęciem plastikowej osłony upewnić się, że zasilanie jest odłączone, aby uniknąć niebezpieczeństwa obrażeń lub porażenia prądem.

▪ Konserwacja przez użytkownika

Konserwacja przez użytkownika musi być wykonywana przez użytkownika. Poruszać urządzeniem zabezpieczającym raz w miesiącu aby zapobiec osadzaniu się kamienia i sprawdzić, czy nie jest ono zablokowane. Niewykonywanie tej konserwacji może spowodować uszkodzenia i utratę gwarancji.

▪ Konserwacja dokonywana przez wykwalifikowane osoby

- Kamień: Usunąć kamień osadzony na dnie. Nie zdrapywać ani nie opukiwać kamienia przywartego do ścianek, aby uniknąć uszkodzeń powłoki. Pamiętać o wymianie uszczelki i złożeniu urządzenia, sprawdzić czy woda nie przecieka po pierwszym ogrzaniu.
- W przypadku urządzeń z anodą magnezową wymienić ją co dwa lata lub natychmiast, gdy jej średnica wyniesie mniej niż 10mm.
- Wymiana osłoniętego elementu grzewczego obejmuje spuszczenie wody z ogrzewacza i wymianę uszczelki. Złożyć element grzewczy, z odpowiednią siłą dokręcić nakrętki (dokręcanie krzyżowe), sprawdzić czy woda nie przecieka po pierwszym ogrzaniu, dokręcić ponownie jeśli to konieczne.
- Spust: Wyłączyć zasilanie i zamknąć dopływ zimnej wody, Otworzyć krany z ciepłą wodą i zawór spustowy urządzenia zabezpieczającego. W przypadku ogrzewacza zamontowanego pod umywalką, odłączyć rury hydrauliczne i oddać do opróżnienia.

WAŻNE: Częściami podlegającymi wymianie są: termostat, uszczelka, ogrzewacz, anoda magnezowa, przewód, osłona, światło, włącznik. Gwarancja obejmuje korzystanie z oryginalnych części zapasowych od producenta.

PORADA DLA UŻYTKOWNIKA:

- W przypadku twardej wody o TH> 20° f (>200 ppm), zalecamy jej zmiękczenie. W przypadku korzystania ze zmiękczacza wody, twardość końcowa wody powinna wynosić ponad 15° f.
- W przypadku dłuższej nieobecności, zwłaszcza w ziemi, spuścić wodę z urządzenia, następnie postępować zgodnie z procedurami dotyczącymi uruchamiania.

6 - GWARANCJA

Ogrzewacz wody musi być zainstalowany, obsługiwany i konserwowany zgodnie ze sztuką oraz standardami obowiązującymi w państwie instalacji oraz instrukcjami zawartymi w niniejszej instrukcji. W Unii Europejskiej urządzenie to podlega prawnej gwarancji przyznanej konsumentom na mocy Dyrektywy 1999/44/WE, gwarancja ta obowiązuje od dnia dostawy towaru do konsumenta. Poza gwarancją prawną, niektóre produkty posiadają przedłużoną gwarancję, ograniczoną do darmowej wymiany zbiornika i elementów uznanych za uszkodzone, z wyłączeniem kosztów wymiany i transportu. Patrz tabela poniżej. Gwarancja ta nie narusza w żaden sposób Państwa praw wynikających z gwarancji ustawowych. Jest ona ważna w kraju zakupu produktu, pod warunkiem zainstalowania go w tym samym kraju. Wszelkie uszkodzenia muszą być zgłoszone do depozytariusza przed wymianą w ramach gwarancji, a urządzenie musi pozostać dostępne dla ubezpieczyciela oraz producenta.

Gwarancja prawna	2 lata
Dodatkowa gwarancja handlowa na zbiorniki i emalię elementu grzewczego	+3 lata

Wyłączenia: części podlegające zużyciu: anody magnezowe ... Wyposażenie, do którego nie ma dostępu (trudny dostęp w przypadku napraw, konserwacji lub oceny). Urządzenia wystawione na nietypowe warunki otoczenia: mróz, warunki pogodowe panujące na zewnątrz, woda o nietypowych właściwościach chemicznych wykraczających poza kryteria dla wody pitnej, sieć zasilająca z wahaniami napięcia. Wyposażenie zainstalowane bez przestrzegania obecnych standardów w państwie instalacji: brak lub nieprawidłowe urządzenie zabezpieczające, nietypowa korozja na skutek użycia niewłaściwych mocowań hydraulicznych (styki żelazne/miedziane), nieprawidłowe uziemienie, nieodpowiednia grubość przewodu, nieprzestrzeganie schematów podłączeń zawartych w niniejszej instrukcji. Wyposażenie niepoddawane konserwacji zgodnie z niniejszą instrukcją. Naprawy lub wymiana części lub elementów wyposażenia nieprzeprowadzone lub nieautoryzowane przez firmę odpowiedzialną za gwarancję. Wymiana elementów nie przedłuża okresu gwarancyjnego na urządzenie. Gwarancja obowiązuje dla produktów, które są uszkodzone i poddane ocenie przez firmę odpowiedzialną za gwarancję. Obowiązkowe jest udostępnienie produktów takowej firmie.

Aby skorzystać z praw przysługujących na gwarancji, skontaktować się z instalatorem lub sklepem. W razie potrzeby skontaktować się z ATL International tel: (+33)146836000, faks: (+33)146836001, 58 av Gén. Leclerc 92340 Bourg-la-Reine (Francja), Tel: 0080038713858 (Belgia) gdzie uzyskają Państwo informacje na temat dalszego postępowania.

ΓΕΝΙΚΕΣ ΠΡΟΕΙΔΟΠΟΙΗΣΕΙΣ

Αυτή η μονάδα δεν μπορεί να χρησιμοποιηθεί από παιδιά μικρότερα από 8 ετών και από άτομα με μειωμένες σωματικές, αισθητηριακές ή διανοητικές ικανότητες ή χωρίς εμπειρία και γνώση, μόνο αν υπάρχει σωστή εποπτεία και οι οδηγίες για τη χρήση της συσκευής έχουν δοθεί με ασφάλεια λαμβάνοντας υπόψη τους κινδύνους. Τα παιδιά δεν πρέπει να παίζουν με τη συσκευή. Ο καθαρισμός και η συντήρηση δεν πρέπει να γίνεται με την παρουσία των παιδιών χωρίς επίβλεψη.

Σημαντικό: Η εγκατάσταση του θερμοσίφωνα πρέπει να συμμορφώνεται με τα εθνικά πρότυπα εγκατάστασης της χώρας. Αν δεν είστε σίγουροι ότι η γνώση σας είναι αρκετή για να εγκαταστήσετε αυτό το προϊόν, σας συνιστούμε να συμβουλευτείτε έναν τεχνικό.

Προσοχή: Τα βαριά αντικείμενα, πρέπει να αντιμετωπίζονται με προσοχή.

1/ Τοποθετήστε τη συσκευή σε χώρους μακριά από πολύ κρύο. Δεν συμπεριλαμβάνεται στην εγγύηση η καταστροφή της συσκευής με υπερπίεση λόγω του κλεισίματος της μονάδας ασφαλείας.

2/ Βεβαιωθείτε ότι ο τοίχος μπορεί να υποστηρίξει το βάρος της συσκευής όταν είναι γεμάτη νερό.

3/ Εάν η συσκευή πρόκειται να τοποθετηθεί σε χώρους ή σε μια θέση όπου η θερμοκρασία περιβάλλοντος είναι μόνιμα πάνω από 35 ° C, πρέπει να υπάρχει αερισμός των χώρων αυτών.

4/ Σε ένα μπάνιο μην εγκαταστήσετε αυτό το προϊόν στις θέσεις 0 και 1 (βλέπε εικ. 1). Αν ο θερμοσίφοντας έχει εγκατασταθεί πάνω από κατοικήσιμο χώρο, η δεξαμενή αποθήκευσης νερού πρέπει να έχει εκροή στην αποχέτευση.

5/ Τοποθετήστε τη συσκευή σε προσβάσιμο μέρος. Εάν χρησιμοποιείτε σωλήνες τύπου PER, σας συνιστούμε ο θερμοστατικός ρυθμιστής να τοποθετηθεί στην έξοδο του θερμοσίφωνα. Θα πρέπει να ρυθμιστεί ανάλογα με την χρήση του.

6/ Καθορισμός τοποθέτησης: Αφήστε ελεύθερο χώρο μπροστά από το θερμοσίφωνα το λιγότερο (300 mm)

7/ Πριν αφαιρέσετε το κάλυμμα, βεβαιωθείτε ότι η συσκευή είναι αποσυνδεδεμένη, ώστε να αποφευχθεί κάθε κίνδυνος τραυματισμού ή ηλεκτροπληξίας.

8/ Η ηλεκτρική εγκατάσταση της συσκευής πρέπει να περιλαμβάνει ανοδική διάταξη πόλου αποκοπής (διακόπτης κυκλώματος ή ασφάλεια), σύμφωνα με τους τοπικούς κανόνες εγκατάστασης. (Α 30 mA διακόπτης ασφαλείας)

9/ Εάν το καλώδιο είναι κατεστραμμένο, πρέπει να αντικατασταθεί από ένα ειδικό καλώδιο ή διάταξη που διατίθεται από τον κατασκευαστή ή από το τμήμα πωλήσεων.

10/ Είναι υποχρεωτικό να εγκαταστήσετε ένα σύστημα ασφαλείας (6 ή 9 bar (0,6 ή 0,9 MP), και διάσταση ½ ") σε μια ζώνη ασφαλείας παγετού (ή μια άλλη συσκευή εκτόνωσης της πίεσης) για την είσοδο του θερμοσίφωνα, η οποία θα πληρεί τις σωστές προδιαγραφές.

11/ Η διαρροή της διάταξης εκτόνωσης της πίεσης πρέπει να λειτουργεί περιοδικά για την απομάκρυνση αλάτων και να βεβαιωθείτε ότι δεν έχει αποκλειστεί.

12/ Το υδραυλικό εξάρτημα δεν πρέπει να βρίσκεται μεταξύ της διάταξης ασφάλειας και της εισόδου του κρύου νερού. Ένας μειωτήρας πίεσης είναι απαραίτητος για την κύρια παροχή, όταν η πίεση είναι μεγαλύτερη από 5 bar (0,5 MPa). (Δεν περιλαμβάνεται)

13/ Συνδέστε τη συσκευή ασφαλείας σε ένα σωλήνα αποχέτευσης, στην ύπαιθρο ή σε μια περιοχή που δεν έχει πάγο και με συνεχή κλίση προς τα κάτω, ώστε να αδειάζει το νερό σε περίπτωση διαρροής του θερμοσίφωνα.

14/ Για τους σωλήνες σύνδεσης με πίεση 10 bar (1 MPa), η θερμοκρασία δεν θα πρέπει να υπερβαίνει τους 100 ° C.

15/ Εκροή: Αποσυνδέστε την παροχή ηλεκτρικού ρεύματος και την είσοδο του κρύου νερού. Ανοίξτε τις βρύσες ζεστού νερού και ενεργοποιήστε την βαλβίδα εκροής της συσκευής.

16/ Τα προϊόντα που περιγράφονται σε αυτό το βιβλίο οδηγιών μπορούν να αλλάξουν ανά πάσα στιγμή και να είναι σύμφωνα με την νέα τεχνολογία και τα πρότυπα. Για θερμοσίφωνες κάτω από νεροχύτες, η αποσύνδεση του υδραυλικού συστήματος και σύνδεση με την επιστροφή της εκροής.

Οι συσκευές αυτές συμφωνούν με τις οδηγίες 2014/30/EU σχετικά με την ηλεκτρομαγνητική συμβατότητα, 2014/35/EU (σχετικά με τη χαμηλή τάση), 2011/65/EU (περιορισμός της χρήσης επικίνδυνων ουσιών) και με τον κανονισμό 2013/814/UE για την οδηγία 2009/125/EC σχετικά με το οικολογικό σχεδιασμό.

17/ Μην πετάτε στα σκουπίδια στη συσκευή σας, μπορεί να  ανακυκλωθεί.

18 / Πάντα να συνδέετε τη γείωση του καλωδίου στο καλώδιο γείωσης του εδάφους ή συνδέστε τον αγωγό γείωσης στο κατάλληλο τερματικό αναγνωρίζονται από το σύμβολο .

19 / Το βιβλίο οδηγιών του προϊόντος αυτού είναι διαθέσιμα σε επαφή με την εξυπηρέτηση μετά την πώληση .

20 / Αυτό το προϊόν προορίζεται να χρησιμοποιείται μέχρι μέγιστο ύψος 3000 μέτρων

1 - ΕΓΚΑΤΑΣΤΑΣΗ (βλ. Γενικές Προειδοποιήσεις 1 - 6)

Κάθετη Τοποθέτηση στον Τοίχο: για την αντικατάσταση του θερμαντικού σώματος, αφήστε ελεύθερο χώρο στο μπροστινό μέρος του θερμοσίφωνα.

Η εγκατάσταση πρέπει να γίνει από εξειδικευμένο τεχνικό.

Εγκατάσταση (p3) : Τοποθέτηση πάνω από τον νεροχύτη: βλ. C και εικ. 2, Τοποθέτηση κάτω από τον νεροχύτη: βλ. C και εικ. 3

2 - ΥΔΡΑΥΛΙΚΗ ΕΓΚΑΤΑΣΤΑΣΗ (βλ. Γενικές Προειδοποιήσεις 10 – 14)

Όλοι οι σωλήνες ύδρευσης θα πρέπει να καθαρίζονται επιμελώς πριν από τη σύνδεση. Η σύνδεση της εξόδου ζεστού νερού πρέπει να είναι από χυτοσίδηρο ή επικαλυμμένη με χάλυβα προκειμένου να αποφευχθεί η διάβρωση των σωλήνων (λόγω της άμεσης επαφής μεταξύ του σιδήρου και του χαλκού). Δεν πρέπει να χρησιμοποιείται ένωση με ορείχαλκο. **Αεροστεγής εγκατάσταση (βλ. εικ. 9.1 & 9.2):** Η νέα συσκευή ασφαλείας τηρεί τα ισχύοντα πρότυπα (στην Ευρώπη EN 1487) πρέπει να είναι εφοδιασμένη με πίεση των 6 ή 9 bar (0,6 ή 0,9 Mpa), και διάσταση 1/2".

Η βαλβίδα ασφαλείας πρέπει να προστατεύεται από τον παγετό. Να μην τοποθετηθούν εξαρτήματα νερού μεταξύ της βαλβίδας ασφαλείας και της εισόδου του κρύου νερού. Συνδέστε τη συσκευή ασφαλείας στο σωλήνα εξόδου (προσοχή να μην υπάρχει παγετός), με συνεχή κλίση για την εκκένωση του νερού κατά το ζέσταμα ή την αποστράγγιση του θερμοσίφωνα.

Προσοχή: Μην χρησιμοποιείτε τη βαλβίδα ασφαλείας που περιλαμβάνεται στην συσκευασία της Γαλλίας.

▪ **Εξαεριζόμενη εγκατάσταση (βλ.εικ. 10.1 & 10.2):** (Μονή παροχή νερού). Η εγκατάσταση πρέπει να γίνει με μια ειδική βρύση, μίκτη (δεν περιλαμβάνεται).

Προσοχή: κάθε φορά που η μονάδα θερμαίνει το νερό θα ρέει από τη βρύση. Μην εμποδίζετε τη ροή αυτή.

3 - ΗΛΕΚΤΡΙΚΗ ΣΥΝΔΕΣΗ (βλ. Εικ. Α Γενικές Προειδοποιήσεις 7/8/9 και 15)

Ο θερμοσίφωνα μπορεί να συνδεθεί και να τροφοδοτείται μόνο από ένα μονοφασικό 220 - 240V ~ ηλεκτρικό δίκτυο. Συνδέστε το θερμοσίφωνα μέσω ενός σταθερού αγωγού με διατομή 2,5 mm². Γι' αυτό, χρησιμοποιείστε τυποποιημένες διαχωρευτικές (σταθερό ή αυλακωτό αγωγό) με το βαθμονομημένο δοχείο στο κάλυμμα. Για συσκευές που παρέχονται με ένα καλώδιο ή ένα βύσμα (δεν διατίθενται στη Γαλλία και τη Σιγκαπούρη), συνδέστε τις απευθείας.

Ο αγωγός γείωσης θα πρέπει να συνδεθεί με τη γη ή να οδηγήσει το καλώδιο γείωσης στο τερματικό σταθμό υποδεικνύεται από το σύμβολο . **Η σύνδεση αυτή είναι απολύτως αναγκαία για λόγους ασφαλείας.** Η πράσινη / κίτρινη γείωση πρέπει να είναι μακρύτερη από τα δύο ηλεκτροφόρα καλώδια. Η εγκατάσταση της συσκευής πρέπει να περιλαμβάνει διακόπτη ασφαλείας (άνοιγμα επαφής τουλάχιστον 3 mm: ασφάλεια, διακόπτης). Όταν οι σωλήνες νερού είναι από μονωτικό υλικό, οι ηλεκτρικές επαφές πρέπει να προστατεύονται από αυτόματο διακόπτη 30 mA διαρροής σύμφωνα με τα ισχύοντα πρότυπα.

Θερμικός διακόπτης: Τα προϊόντα μας είναι εξοπλισμένα με ένα θερμοστάτη με θερμικό διακόπτη και χειροκίνητη επαναφορά που διακόπτει την παροχή ρεύματος στον θερμαντήρα νερού σε περίπτωση υπερθέρμανσης. Προειδοποίηση: Ασφαλείς διαδρομές **α)** απενεργοποιήστε τη συσκευή πριν από οποιαδήποτε περαιτέρω ενέργεια, **β)** αφαιρέστε το κάλυμμα, **γ)** ελέγξτε τις ηλεκτρικές συνδέσεις, **δ)** επαναφέρετε το θερμικό διακόπτη ασφαλείας. Αν ο διακόπτης ασφαλείας συνεχίζει να μην λειτουργεί αντικαταστήστε τον. Σε καμία περίπτωση μην τον αφαιρέσετε. Συνδέστε το τροφοδοτικό μόνο μέσω του τερματικού.

4 - ΕΓΚΑΤΑΣΤΑΣΗ & ΛΕΙΤΟΥΡΓΙΑ (βλ.Εικ. Β)

ΠΡΟΣΟΧΗ: Ποτέ μην ενεργοποιείτε τον θερμοσίφωνα χωρίς νερό. Πριν την ενεργοποίηση, ανοίξτε τις βρύσες ζεστού νερού, τους σωλήνες εξαερισμού του αέρα και γεμίστε τη συσκευή.

▪ Ελέγξτε τη στεγανότητα των σωληνώσεων και την στεγανότητα εισόδου κάτω από το κάλυμμα. Σε περίπτωση διαρροής, σφίξτε ελαφρά. Βεβαιωθείτε ότι οι συσκευές ασφαλείας του νερού λειτουργούν για να γεμίσει ο αγωγός.

▪ Ενεργοποιήστε τη συσκευή. Το πορτοκαλί φως B1 (βλ. εικ. Β) θα ανάψει. Θα σβήσει όταν το νερό ζεσταθεί. **Σημείωση:** Μετά από 15 – 30 λεπτά, εξαρτάται με την χωρητικότητα της συσκευής, το νερό μπορεί να στάξει από την έξοδο διαρροής. Αυτό είναι φυσιολογικό.

Κατά τη διάρκεια της θέρμανσης και ανάλογα με την ποιότητα του νερού, ο θερμοσίφωνα μπορεί να παράγει κάποιο θόρυβο. Αυτό είναι φυσιολογικό και δεν υποδηλώνει βλάβη στη συσκευή. Για να αποφύγετε την ανάπτυξη βακτηριδίων εξασφαλίστε ότι η θερμοκρασία θα είναι καθημερινά το λιγότερο στους 60°C. Ο θερμοστάτης έχει ρυθμιστεί από το εργοστάσιο στους (65° ή 75° C ± 5° C). **Ρύθμιση της θερμοκρασίας:** Τα μοντέλα είναι εξοπλισμένα με διακόπτη ρύθμισης B2 (βλ. Β), είναι δυνατόν να ρυθμίσετε το σημείο ρύθμισης της θερμοκρασίας περιστρέφοντας την εξωτερική λαβή. Η ελάχιστη θέση αντιστοιχεί στη λειτουργία του αντιψυκτικού.

ΣΗΜΑΝΤΙΚΟ: Αν βγαίνει ατμός ή βραστό νερό συνεχώς από τη βρύση παροχής ή τη βαλβίδα αποστράγγισης, απενεργοποιήστε το από το ρεύμα και απευθυνθείτε σε έναν τεχνικό.

5 - ΣΥΝΤΗΡΗΣΗ (βλ. Γενικές Προειδοποιήσεις 9, 11, 15 και 17)

ΠΡΟΣΟΧΗ: Πριν αφαιρέσετε το πλαστικό κάλυμμα, βεβαιωθείτε ότι η συσκευή είναι απενεργοποιημένη για να αποφευχθεί κάθε κίνδυνος τραυματισμού ή ηλεκτροπληξίας

▪ **Συντήρηση χρήστη: Λειτουργεί μια φορά το μήνα, η εκφόρτιση της διάταξης ασφαλείας νερού για την πρόληψη κλιμάκωση και βεβαιωθείτε ότι δεν έχει αποκλειστεί.** Εάν αυτό δεν γίνει, μπορεί να προκληθεί φθορά και η εγγύηση ακυρώνεται. Για εγκατάσταση με αντλία υπερπίεσης. Πριν από την έναρξη, μετά από μια μακρά περίοδο αχρηστίας, γυρίστε το δρομέα σύμφωνα με τις οδηγίες του κατασκευαστή.

▪ **Συντήρηση από εξειδικευμένο τεχνικό:**

1/ Αφαιρέστε την λάσπη. Μην ξύνετε με σφυρί το περίβλημα, καθώς αυτό μπορεί να βλάψει την επένδυση.

2/ Αλλάξτε το ανόδιο μαγνησίου κάθε 2 χρόνια ή όταν η διάμετρος του είναι μικρότερη από 10 mm.

3/ Αλλάζοντας το θερμαντικό στοιχείο, σημαίνει να στραγγίξετε το νερό στην συσκευή και στις συνδέσεις. Κλείστε το κρύο νερό και ανοίξτε τις βρύσες ζεστού νερού πριν από την εκτέλεση αυτών των εργασιών. Τοποθετήστε το θερμαντικό στοιχείο και σφίξτε τις βίδες (με τη σωστή σειρά), ελέγξτε για διαρροές την επόμενη μέρα και σφίξτε εάν απαιτείται.

Εάν το καλώδιο τροφοδοσίας έχει υποστεί ζημιά, πρέπει να αντικατασταθεί από ένα ειδικό καλώδιο ή διάταξη, που διατίθεται από τον κατασκευαστή ή τον αντιπρόσωπο του σέρβις.

Ανταλλακτικά: Θερμοστάτης, θερμικός διακόπτης, σύνδεσμος, το θερμαντικό στοιχείο, ενδεικτική λυχνία, η άνοδος μαγνησίου, το καλώδιο σύνδεσης. **Η εγγύηση απαιτεί να χρησιμοποιούνται γνήσια ανταλλακτικά.**

Συμβουλές προς τον χρήστη: Όταν το νερό έχει $TH > 20^{\circ} C$, συνιστάται ότι αυτό πρέπει να αντιμετωπίζεται. Όταν χρησιμοποιείται ένα μαλακτικό, η σκληρότητα του νερού πρέπει να παραμείνει πάνω από $15^{\circ} f$. **Σε περίπτωση παρατεταμένης απουσίας,** κυρίως τον χειμώνα, αδειάστε στη συσκευή σύμφωνα με τις οδηγίες

6 - ΔΙΑΡΚΕΙΑ ΕΓΓΥΗΣΗΣ

Ο θερμοσίφωνα πρέπει να εγκατασταθεί, με χρήση και συντήρηση σύμφωνα με τα πρότυπα που ισχύουν στη χώρα στην οποία είναι και με τις οδηγίες που περιέχονται στο παρόν έγγραφο. **Στην Ευρωπαϊκή Ένωση** η συσκευή αυτή καλύπτεται από τη νόμιμη εγγύηση που παρέχεται στους καταναλωτές, σύμφωνα με την οδηγία 1999/44 / ΕΚ. Η εγγύηση αυτή θα τεθεί σε ισχύ όταν η συσκευή παραδοθεί στον καταναλωτή. Εκτός από τη νομική εγγύηση, ορισμένα στοιχεία καλύπτονται από επιπλέον εγγύηση που αφορούν μόνο την δεξαμενή και τα εξαρτήματα εάν είναι ελαττωματικά. **Δεν περιλαμβάνει το κόστος της αντικατάστασης ή της μεταφοράς.** Ανατρέξτε στον παρακάτω πίνακα. Αυτή η εμπορική εγγύηση δεν επηρεάζει τα νόμιμα δικαιώματά σας. Ισχύει στο εσωτερικό της χώρας όπου αποκτήθηκε το προϊόν, υπό την προϋπόθεση ότι είναι επίσης εγκατεστημένη στην ίδια χώρα. Ο έμπορος πρέπει να ενημερώνεται για οποιαδήποτε ζημιά πριν το προϊόν επιστραφεί για έλεγχο.

Εκ του νόμου	2 έτη όλα τα κομμάτια
Πρόσθετη εμπορική εγγύηση της δεξαμενής (χωρίς τα ηλεκτρ. μέρη)	+ 1 έτος

Η εγγύηση ισχύει μόνο για τα προϊόντα τα οποία γίνονται αποδεκτά ως ελαττωματικά από την εταιρεία που δίνει την εγγύηση. Είναι σημαντικό τα προϊόντα να ελεγχθούν από το εξειδικευμένο service. Εξαιρέσεις: Φορητά μέρη: άνοδοι μαγνησίου.... Ο εξοπλισμός που δεν μπορεί να εκτιμηθεί (δύσκολη επισκευή, συντήρηση ή εκτίμηση). Όταν εκτίθενται σε μη φυσιολογικές συνθήκες περιβάλλοντος: παγετό, κακές καιρικές συνθήκες, νερό. Όταν εγκατασταθεί χωρίς να τηρηθούν τα ισχύοντα πρότυπα εγκατάστασης της χώρας: την απουσία ή λανθασμένη τοποθέτηση των συσκευών ασφαλείας, μη φυσιολογική διάβρωση (σιδήρου / χαλκού επαφής), λάθος γείωση, ανεπαρκής πάχος καλωδίου, μη τήρηση των σχεδίων σύνδεσης που φαίνεται σε αυτές τις οδηγίες. Ο εξοπλισμός δεν συντηρείται σύμφωνα με τις οδηγίες αυτές. Επισκευές ή αντικαταστάσεις ανταλλακτικών ή εξαρτημάτων του εξοπλισμού που δεν πραγματοποιούνται ή εγκρίνονται από την εταιρεία που είναι υπεύθυνη για την εγγύηση.

ΠΡΟΣΟΧΗ: Για να μειώσετε τον κίνδυνο υπερβολικής πίεσης και θερμοκρασίας στον θερμοσίφωνα, εγκαταστήστε τη θερμοκρασία και τον εξοπλισμό προστασίας υπό πίεση που παρέχεται με τον θερμοσίφωνα (διατάξεις εκτόνωσης της πίεσης). Τοποθετήστε τη βαλβίδα σε ένα άνοιγμα που προβλέπεται για το σκοπό αυτό στο θερμοσίφωνα, και προσανατολίστε το ή να παράχετε σωλήνωση έτσι ώστε η έξοδος της βαλβίδας να βγαίνει έως 15 εκατοστά επάνω ή σε οποιαδήποτε απόσταση κάτω από το δάπεδο, χωρίς να έρθει σε επαφή με οποιοδήποτε ηλεκτρική εγκατάσταση. Η βαλβίδα εκτόνωσης δεν πρέπει να εμποδίζεται σε καμία περίπτωση.

Τύπος / Μοντέλο:		Σφραγίδα Αντιπροσώπου
Αριθμός μοντέλου :		
Όνομα & διεύθυνση πελάτη		

ADVARSLER

Denne enhed er ikke beregnet til brug af personer (herunder børn), med begrænsede fysiske, sensoriske eller mentale evner, eller med manglende erfaring eller viden, med mindre de tilses eller har modtaget instruktion i brugen af apparatet af en person med ansvar for deres sikkerhed. Børn bør overvåges for at sikre, at de ikke leger med apparatet. Denne enhed må bruges af børn i alderen fra 8 år og af personer med begrænsede fysiske, sensoriske eller mentale evner eller manglende erfaring eller viden, såfremt de overvåges nøje eller hvis de har modtaget instruktion om sikker brug af enheden og om de risici, som er forbundet med brugen af den. Lad ikke børn lege med enheden. Rengøring og vedligeholdelse af brugeren må ikke foretages af børn uden opsyn.

ADVARSEL: Tungt produkt, som bør håndteres med forsigtighed.

1/ Installer enheden i et frostfrit lokale. Beskadigelse af enheden ved overtryk på grund af blokering af en sikkerhedsanordning er ikke omfattet af garantien,

2/ Sørg for at væggen kan bære vægten af enheden, mens den er fyldt med vand,

3/ Hvis enheden skal installeres i et rum eller et sted, hvor den omgivende temperatur konstant er over 35 °C, skal der sørges for ventilation af dette rum,



4/ Installer ikke dette produkt i et badeværelse med størrelserne V0 og V1 (se fig.1). Sørg for en overløbstanke med afløb til kloakken, hvis vandvarmeren installeres over et beboelseslokale. Placer enheden et tilgængeligt sted.

5/ Hvis der anvendes PEX-rør, anbefales det kraftigt at installere termostatventil ved udgangen af dyrkrøret. Den skal justeres i overensstemmelse med de anvendte materials egenskaber.

6/ Montering af vandvarmeren: For at tillade en eventuel udskiftning af varmeelementet, skal der efterlades et frirum på 300 mm foran vandvarmeren

7/ Før panelet fjernes, skal man sørge for, at strømmen er slukket for at undgå personskader eller elektrisk stød.

8/ El-installationen skal omfatte en flerpolet afbryder opstrøms ift. apparatet (afbryder, sikring), som er i overensstemmelse med lokale, gældende installationsregler (en sikring på 30 mA).

- 9/ Hvis kablet er beskadiget, skal det udskiftes med et kabel eller en særlig enhed fra producenten eller dennes repræsentant.
- 10/ Det er obligatorisk at installere en frostsikring (eller en anden overtrykssikring) på 6 eller 9 bar (0,6 eller 0,9 MPa) jfr. det nominelle tryk, størrelse 1/2" ved indgangen til vandvarmeren, der overholder de lokale, gældende standarder.
- 11/ Trykaflastningsanordningens afløb skal betjenes regelmæssigt for at fjerne kalksten og for at kontrollere, at det ikke er blokeret.
- 12/ Der må ikke placeres andet vandrelateret tilbehør eller udstyr mellem sikkerhedsanordningen og enhedens koldt vandstilførsel. En trykreduktionsventil (medfølger ikke) kræves, hvis forsyningstrykket overstiger 5 bar (0,5 MPa). Denne skal placeres på hovedforsyningen.
- 13/ Forbind sikkerhedsanordningen til et afløbsrør, som fører ud i det fri, i et frostfrit miljø, og som kontinuerligt skråner nedad aht. dræning af overløbende vand fra vandvarmeren eller i tilfælde af tømning af vandvarmeren.
- 14/ De anvendte rør, skal kunne modstå et tryk på 10 bar (1 MPa) og en temperatur på 100 °C.
- 15/ Tømning: Sluk for strømmen og det kolde vand, og åben varmtvandshanerne samt aftapningsventilen på sikkerhedsanordningen. Bemærk: For at dræne en vandvarmer under vasken, skal man afbryde vandtilførslen og returløbet.
- 16/ Produkterne som vises i denne vejledning kan ændres til enhver tid for at imødekomme skiftende teknikker og standarder. Disse enheder er i overensstemmelse med direktiv 2014/30/EU om elektromagnetisk kompatibilitet, 2014/35/EU om lavspænding, 2011/65/EU om RoHS og forordning 2013/814/EU samt regulering 2009/125/EF om miljøvenligt design.
- 17/ Bortskaf ikke enheden med husholdningsaffaldet, men aflever den på et officielt indsamlingssted til dette formål (genbrugsplads), hvor den kan genbruges. 
- 18/ Det er obligatorisk at jordforbinde enheden. En særlig terminal med mærket  er beregnet til dette formål.
- 19/ Vejledningen til denne enhed fås ved at kontakte kundeservice.
- 20/ Dette produkt er beregnet til brug i en maksimal højde på 3.000 m.

1 - INSTALLATION (Se Advarsler 1-6 s.36)

For at tillade en eventuel udskiftning af varmelegemet, skal man sørge for et frirum over for vandvarmeren på 300 mm.

Montering (s.3) : Installation over vask: se fig.C og fig.2. Installation under vask: fig. C og se fig.3.

2 - TILSLUTNING AF VAND(Se bemærkninger 10-14 s.37)

Det er nødvendigt at rense forsyningsledningerne grundigt før der tilsuttes vand. Tilslutning af varmtvandsudløbet udføres med en muffe af støbejern, stål eller et dielektrisk stik for at undgå korrosion af røret (direkte kontakt mellem jern/kobber), brug af messingfittings er forbudt.

- **Montage under tryk** (Se fig. 9.1 og 9.2 s.3) : Det er obligatorisk at installere en ny sikkerhedsanordning ved indgangen til vandvarmeren, som opfylder de gældende standarder (i Europa EN 1487), tryk på 6 eller 9 bar (0,6 eller 0,9 MPa) i henhold til nominelt tryk, størrelse ½". Sikkerhedsanordningen skal beskyttes mod frost. 13/ Der må ikke placeres noget vandrelateret tilbehør eller udstyr mellem sikkerhedsanordningen og enhedens koldt vandstilførsel. En trykreduktionsventil (medfølger ikke) er påkrævet, hvis forsyningsstrykket overstiger 5 bar (0,5 MPa). Denne skal placeres på hovedforsyningen efter måleren. 14/ Forbind sikkerhedsanordningen til et afløbsrør, som fører ud i det fri, i et frostfrit miljø, og som kontinuerligt skræner nedad aht. dræning af overløbende vand fra vandvarmeren eller i tilfælde af tømning af vandvarmeren.
- **Montering uden tryk** (Se figur 10.1 og 10.2 s.3.): (Forsyning fra en et enkelt forsyningspunkt). Installationen skal udføres med et særligt blandingsbatteri, som ikke er inkluderet.

Bemærk : Ved hvert opvarmning, vil der opstå en strømning ved hanen, **undgå at blokere strømmen**.

BEMÆRK: Den sikkerhedsanordning, der eventuelt følger med, opfylder ikke installationskriterierne på fransk territorium (Hovedlandet og de oversøiske territorier), og må ikke anvendes.

3 - TILSLUTNING AF EL (Se fig. A, s.2 og advarsler 7, 8,9 og 15 s.36, 37)

Vandvarmeren kan tilsluttes og fungere på et AC-netværk 220 - 240V ~. Tilslut vandvarmeren med en stift kabel med 2,5 mm² ledere. Benyt en standardiseret ledning (fast eller ringmærket kappe) frem til det kalibrerede kabinet. Enheder med kabel eller stik (stik er forbudt i Frankrig), tilsluttes direkte. Tilslut altid kablets jordledning til jorden eller sæt jordledning i den dertil beregnede terminal mærket med symbolet . Tilslutningen til jord er påkrævet af sikkerhedsmæssige årsager. **Den gul-grønne jordledning skal være længere end de andre ledninger**. Installationen skal indeholde en flerpolet afbryder som er placeret opstrøms (Terminalernes åbning skal være mindst 3 mm: sikring, afbryder). I tilfælde af at vandrørene er udført i isolerende materialer, skal det elektriske kredsløb beskyttes af et HPFI-relæ på 30 mA, som er tilpasset til de gældende standarder.

Termosikring : Alle vores produkter er udstyret med en termostat og et termosikring med manuel nulstilling, som afbryder forsyningen af vandvarmeren i tilfælde af overophedning. Hvis sikkerhedsanordningen udløses: a) Sluk for strømmen, før enhver operation b) Fjern panelet c) Tjek den elektriske forbindelse d) Slå sikkerhedsanordningen til igen. Hvis den udløses flere gange i træk, udskift da termostaten og/eller den termiske sikring. Omgå aldrig sikkerhedsanordningen eller termostaten. Foretag kun tilslutningen af strømforsyningen til klømblokken eller termostatens indgang

4 - IBRUGTAGNING / DRIFT

ADVARSEL: SÆT ALDRIG VANDVARMEREN I DRIFT UDEN VAND. Den elektriske modstand vil automatisk blive ødelagt. Før der tændes for strømmen; åben varmtvandshanerne og dræn rørene for evt. tilstedeværende luft.

- Kontroller tætheden af rørene og dækslets pakning under dækslet. Hvis der er nogen utætheder, så spænd forsigtigt til. Kontrollér funktionen af alle vandrelaterede komponenter og sikkerhedsafløbet.
- Tænd for enheden. Varmeindikatoren B1 (se fig. B s.2) tændes.

Bemærk: Efter 15 til 30 minutter afhængigt af enhedens kapacitet, vil der dryppe vand fra afløbshullet. Dette helt normale fænomen skyldes udvidelsen af vandet. Tjek samlinger og pakninger for lækager og utætheder. Under opvarmning og afhængigt af vandets kvalitet, kan tillukkede vandvarmere udsende en boblende lyd; Denne lyd er helt normal og indikerer ikke nogen funktionsfejl på enheden.

Termostaten er indstillet fra fabrikken til at slukke ved $65 \pm 5 \text{ }^\circ\text{C}$ eller $75 \text{ }^\circ\text{C} \pm 5 \text{ }^\circ\text{C}$ afhængigt af modellen

- **Justering af temperatur**: For enheder med en ekstern drejeknappen B2 (se figur B s.2)), er det muligt at ændre den indstillede temperatur ved at dreje på drejeknappen. Den mindste position svarer til "anti-frost"-funktionen.

VIGTIGT: Hvis der konstateres en kontinuerlig frigivelse af damp eller kogende vand ved afløbet eller ved at åbne en vandhane, skal du slukke for strømmen til vandvarmeren og tilkalde en fagmand.

BEMÆRK : Før panelet fjernes, er det vigtigt at sørge for, at strømmen er slukket for at undgå personskader eller elektrisk stød.

- **Vedligeholdelse i hjemmet:** 1 gang om måned skal man aktivere vandets sikkerhedsafløb for at undgå kalkdannelse og for at tjekke, at det ikke er blokeret. Manglende overholdelse af dette kan medføre forringelse af enheden og tab af garantien.

- **Vedligeholdelse af kvalificeret personale:**

1/Fjernelse af kalksten: Fjern de kalksten, der er aflejres i form af mudder. Undgå at ridse eller slå på aflejringer, som sidder fast på indervæggene, for at undgå at beskadige belægningen. Husk at udskifte pakningen og tjek at der ikke siver vand ud efter den første opvarmning, når vandvarmeren monteres igen.

2/ Enhed med magnesium-anode: magnesiumanoden skal udskiftes hvert andet år, eller når dens diameter er mindre end 10 mm.

3/ Udskiftning af et varmeelement med kappe indebærer dræning vandvarmer og udskiftning af pakningen

Tømning: Sluk for strømmen og det kolde vand, og åben for varmtvandshanerne før tømningen. Monter varmelegemet og spænd møtrikkerne til (spænd på kryds). Tjek, at der ikke er lækager efter den første opvarmning, og spænd evt. efter igen.

Hvis strømkablet er beskadiget, skal det udskiftes med et nyt kabel eller et særligt sæt fra producenten eller dennes kundeservice.

Udskiftelige dele: Termostat, termosikring, pakning, varmelegeme, magnesium-anode, tilslutningskabel, dæksel, LED.

Garantien er betinget af brugen af originale reservedele fra producenten.

Rådgivning til brugeren: Til vand med dH-værdier over 20 °f, anbefales det at behandle det. Hvis der benyttes et blødgøringsmiddel, skal vandets hårdhed forblive over 15 °f. I tilfælde af et længerevarende fravær, især om vinteren, bør enheden tømmes. Vær da omhyggelig med at følge genstartsproceduren når den tages i brug igen.

6 - OMRÅDER OMFATTET AF GARANTIE

Vandvarmeren skal monteres, bruges og vedligeholdes i overensstemmelse med gældende reglerne og i overensstemmelse med gældende standarder i det land, hvor enheden installeres samt jfr. vejledningen i denne manual.

I Den Europæiske Union er denne enhed omfattet af den lovbestemte forbrugergaranti jfr. direktiv 1999/44 /EF. Denne garanti træder i kraft fra leveringen af enheden til forbrugeren. Ud over den lovbestemte garanti, er visse produkter omfattet af en yderligere garanti, der udelukkende dækker en gratis ombytning af beholderen og dele som er fundet defekte, **eksklusive udskiftningsomkostninger og forsendelse**. Se nedenstående tabel. Denne kommercielle garanti påvirker ikke forbrugers rettigheder jfr. anvendelsen af den lovbestemte garanti. Den gælder i det land hvor produktet er købt, forudsat at produktet også er installeret i samme land. Ethvert krav skal omgående meddeles til forhandleren før en evt. ombytning under garantien, og enheden skal da forblive til rådighed for forsikringsekspert og producenten.

Juridisk garanti	2 år
Yderligere kommerciel garanti på beholdere	+1 år

Udskiftning af en komponent forlænger ikke enhedens garantiperiode. For at benytte garantien, skal du kontakte **din installatør eller forhandler**. Ellers kontakt: ATL international: Tlf. : (33) 146 836 000 Fax: (33) 146 836 001, 58 av Gen. Leclerc 92340 Bourg-la-Reine (Frankrig) Tlf: 0080038713858 (Belgien), som vil fortælle hvad du skal gøre efterfølgende. Garantien gælder kun for produkter, som er vurderet og fundet defekte af virksomheden, der hæfter for garantien. Det er obligatorisk at sørge for at stille produkterne til rådighed for dette.

Undtaget fra garantien: Slid-dele: Magnesium-anoder ... Ikke-vurderbare enheder (Som ikke er let tilgængelige for reparation, vedligeholdelse eller vurdering). Enheder som er udsat for unormale miljøbetingelser: frost, vejr, vand med unormale aggressive egenskaber uden over drikkevandskriterier, strømforsyning med stor overspænding. Enheder installeret uden hensyntagen til gældende standarder og forskrifter i installationslandet: Manglende eller dårlig montering af sikkerhedsanordninger mod overtryk, unormal korrosion på grund af forkert tilslutning af vandforsyning (kontakt mellem jern/kobber) forkert tilslutning til jord, utilstrækkeligt elektrisk kabel, manglende overholdelse af ledningsdiagrammerne, som er vist i denne vejledning. Enheder som ikke er vedligeholdt i overensstemmelse med kravene i denne vejledning. Reparation eller udskiftning af dele eller komponenter i enheden, som ikke er fremstillet eller godkendt af firmaet, der hæfter for garantien.



Type/reference:	Forhandlerens stempel
Seriernr.	
Kundens navn og adresse	

Varování:

Toto zařízení není určeno pro užívání osobami (včetně dětí) tělesně, smyslově nebo duševně nezpůsobilými, ani pro osoby s nedostatečnou zkušeností nebo znalostí, pokud nejsou pod dohledem zodpovědné osoby, nebo nedostali předběžnou instruktáž k obsluze zařízení. Děti by měli být pod dohledem, aby se zajistilo, že si se zařízením nehrají. Toto zařízení může být užíváno dětmi nad 8 let a osobami s omezenou tělesnou, smyslovou, nebo duševní schopností, pokud jsou pod dohledem nebo dostali dostatečné instrukce, jak zařízení bezpečně používat a pokud jsou brána na zřetel možná rizika. Děti si nesmí hrát se zařízením. Čištění a údržba nesmí být prováděna dětmi bez dohledu.

INSTALACE

1. Upozornění! Zařízení je těžké, manipulujte s ním opatrně.
 - 1.1 Instalujte zařízení v místnosti chráněné před mrazem. Pokud je zařízení poškozeno z důvodu zablokování bezpečnostních prvků, záruka nemůže být uplatněna.
 - 1.2 Ujistěte se, že zeď, na kterou montujete zařízení, dokáže unést váhu zařízení i po naplnění vodou.
 - 1.3 Pokud je zařízení instalováno v místnosti, kde okolní teplota přesahuje 35°C, zajistěte dostatečnou ventilaci.
 - 1.4 Pokud je zařízení umístěno v koupelně, neinstalujte ho v pozicích 0 nebo 1 (viz. Str. 4 obr. ❶). Pokud je ohřívač instalován nad obytným prostorem zaústěte odpadní vedení do kanalizace. Instalujte ohřívač na místo s dobrým přístupem.
 - 1.5 Pokud jsou použity PER trubky, důrazně doporučujeme nainstalovat směšovací termostatický ventil na výstupu. Nastavení ventilu musí odpovídat kvalitě použitého materiálu.
 - 1.6 Tento přístroj je určen pro použití v maximální výšce 3000 m.
 - 1.7 Instalace zařízení na zdi ve vodorovné nebo svislé poloze: aby byla možná výměna topného tělesa, ponechte volný prostor cca. 300 mm mezi konci trubek a zdí, nebo pevně zabudovaným nábytkem.
 - 1.8 Před sejmutím krytu odpojte zařízení od elektrického proudu, aby se zabránilo případnému nebezpečí úrazu, nebo zasažení elektrickým proudem.
 - 1.9 Instalace musí být vybavena pomocí proudového chrániče, dielektrického oddělovače a uzemnění.
 - 1.10 Pokud je elektrické přívodní vedení poškozeno, musí být nahrazeno speciálním vedením, případně přemontováno výrobcem, nebo servisním technikem.

- 1.11 Je povinná instalace pojistného ventilu v nezámrném místě (nebo jakéhokoliv jiného zařízení omezující tlak v zásobníku) na 0,6 nebo 0,9 MPa (6 nebo 9 barů) s ohledem na jmenovitý tlak, rozměry 1/2 " na výstupu teplé vody s ohledem na místní předpisy viz. tabulka. str. 2.
- 1.12 Pravidelně protácejte hlavu pojistného ventilu, aby nedocházelo k usazování vodního kamene a kontrolujte, zda není zablokován.
- 1.13 Hydraulické příslušenství by nemělo být umístěno mezi pojistný ventil a vstup studené vody. Redukční ventil (není součástí dodávky) je požadován, pokud tlak vody na přívodu přesahuje 5 barů (0,5 Mpa) a musí být instalován na hlavní přívod vody.
- 1.14 Pojistnou skupinu připojte odpadním potrubím na nezámrném místě s průběžným spádem do kanalizace pro odvod teplé vody při jejím ohřevu, nebo při vypouštění zařízení.
- 1.15 Použijte připojovací potrubí s tlakovou odolností 1 MPa (10 bar) a teplotní odolností 100°C.
- 1.16 Zemní vodič kabelu vždy spojte se zemnicím vedením nebo ho připojte k příslušné svorce označené symbolem .
- 1.17 Vypouštění zařízení: Odpojte zařízení od přívodu elektrického proudu a studené vody, otevřete kohoutky teplé vody a uvolněte pojistný ventil. Pro vypouštění zásobníku v pod  umyvadlovém provedení je potřeba rozpojit hydraulické připojení. 
- 1.18 Výrobky popsané v tomto návodu k použití mohou být adaptovány s ohledem na vývoj technologií a předpisů. Tato zařízení je v souladu se směrnicí 2014/30 / UE podle elektromagnetické kompatibility 2014/35 / UE podle nízkého napětí 2011/65 / UE podle směrnice o nebezpečných látkách a nařízení v přenesené pravomoci Komise 2013/814 / UE doplněním 2009/125 / ES regulace pro ekodesignu.
- 1.19 Nevyhazujte ohřívač vody do komunálního odpadu, ale odevzdejte jej na místě určeném k třídění odpadu, kde může být recyklován.
- 1.20 Návod k obsluze tohoto zařízení je k dispozici u prodejce.

1 INSTALACE

Ujistěte se, že je zachován volný prostor 300 mm pod zásobníkem pro případnou výměnu topného tělesa.

Instalace musí být provedena oprávněnou/proškolenou osobou.

Instalace (p3) : Nadumyvadlové provedení: viz. obr. C a obr. 2, Podumyvadlové provedení: viz. obr. C a obr. 3.

2 HYDRAULICKÉ PŘIPOJENÍ

Přívodní trubku je nutno očistit. Napojení výstupu teplé vody v provedení z litiny nebo ocele musí být provedeno pomocí dielektrického oddělovače, aby se zabránilo korozi trubky (přímý spoj ocel/měď). Použití mosazných fitinek je zakázáno.

3.1 INSTALACE TLAKOVÝCH OHŘÍVAČŮ: Viz. 9.1 & 9.2. Vždy instalujte pojistný ventil na trubku studené vody ohříváče, který vyhovuje standardům (EN 1487), pojistným tlakem 0.7 nebo 0.9 MPa (7 nebo 9 barů) s ohledem na jmenovitý tlak, o dimenzích 1/2".

3.2 INSTALLATION BEZTLAKOVÝCH OHŘÍVAČŮ

: Viz.10.1 & 10.2, str.4. V případě jednoho místa spotřeby musí být instalace provedena se speciální směšovací baterií.

- **Během ohřevu může dojít k odkapu z pojistného ventilu, nezabraňujte tomuto stavu.**

3 ELECTRICKÉ PŘIPOJENÍ

Ohříváč vody může být zapojen pouze na AC 230 V. Ohříváč zapojte odpovídajícím vodičem o průřezu 2,5mm².

Použijte standartní vedení v chrániče až k jističí skříni.

- Zařízení musí být připojeno pevným samostatně jištěným přívodem.

- Vždy zapojte vodič uzemnění k uzemňovacímu drátu, nebo vodič uzemnění zapojte do správné svorky označené symbolem . Toto zapojení je nutné z bezpečnostních důvodů. Vodič uzemnění (zelenožlutý) musí být delší, než vodič fáze. Zařízení musí být připojeno přes dielektrický oddělovač. Zařízení musí být připojeno přes proudový chránič 30 mA.

- **Ochrana proti přehřátí:** Všechny výrobky jsou vybaveny termostatem včetně tepelné pojistky s manuálním resetem, která přeruší dodávku elektrického proudu v případě přehřátí. V případě vypnutí: **A** odpojte zařízení z elektrické sítě před jakoukoliv manipulací **B** sejměte plastový kryt **C** překontrolujte elektrické zapojení **D** resetujte tepelnou pojistku. V případě opakovaných výpadků vyměňte termostat. Nikdy neprovozujte zařízení bez tepelné pojistky nebo termostatu.

4 UVEDENÍ DO PROVOZU

- **NIKDY NEZAPÍNEJTE OHŘÍVAČ BEZ VODY: Modely s elektrickým topným tělesem budou nenávratně poškozeny.**

- Zásobník plně napusťte vodou. Před zapnutím otevřete výtokové ventily teplé vody, propláchněte systém vodou pro odvodušnění.

- Zkontrolujte pevnost potrubí a těsnost spojů a příruby pod plastovým krytem. V případě úniku vody mírně dotáhněte šroubení. Zkontrolujte funkčnost hydraulických komponentů a pojistného ventilu.

- Zapněte ohříváč. Po 15 až 30 minutách s ohledem na objem zásobníku by měla začít odkapávat voda do opadu. Je to přirozený jev vzhledem k rozpínavosti vody. Zkontrolujte případné úniky vody ve spojích a těsněních během ohřevu. S ohledem na kvalitu vody může zásobník teplé vody vydávat bublavý zvuk. Je to přirozený jev a nesignalizuje žádný vadný efekt zařízení. Termostat má tovární nastavení vypnutí ohřevu při teplotě 65 nebo 75 ± 5 ° C.

Pokud zaznamenáte průběžný únik páry, nebo horké vody z odpadu, nebo při otevření kohoutku, okamžitě odpojte ohříváč od elektrického proudu a zavolejte odborný servis.

5 ÚDRŽBA

- **Před sejmutím plastového krytu se ujistěte, že zařízení bylo odpojeno od elektrického proudu, aby se zabránilo případnému zranění nebo zásahu elektrickým proudem. Běžná údržba** musí být prováděna uživatelem. Protočte hlavu pojistného ventilu každý měsíc, aby se zamezilo zarůstání vodním kamenem a zkontrolujte, že není zablokovaná. V případě neprovádění této údržby hrozí poškození zařízení a ztráta záruky. **Údržba kvalifikovaným servisním technikem**

A: Vodní kámen: odstraňte usazeninu vodního kamene, usazeninu neškrábejte, ani neotloukejte, aby nedošlo k poškození povrchu. Nezapomeňte vyměnit těsnění a zpět smontujte zařízení, po prvním ohřevu opět zkontrolujte zda nedochází k úniku vody **B:** U zařízení s hořčikovou anodou vyměňte anodu každé 2 roky, nebo jakmile se její průměr ztenčí pod 10 mm. **C:** Výměna zapouzdřeného topného tělesa vyžaduje vypuštění ohříváče a výměnu těsnění Zařízení zpět smontujte. Přiměřeně utáhněte křížově matice, po prvním ohřevu zkontrolujte zda nedochází k úniku vody, v případě potřeby dotáhněte. **D:** Vypouštění: zařízení odpojte od elektrického proudu a přívodu studené vody. Otevřete výtokové ventily teplé vody a uvolněte pojistný ventil. Pro vypouštění zásobníku v pod umyvadlovém provedení je potřeba rozpojit hydraulické připojení.

- **Vyměnitelné části jsou: termostat, ploché těsnění, topné těleso, hořčiková anoda, kabeláž, plastový kryt, světelná kontrolka, vypínač. Záruka se vztahuje na originální náhradní díly od výrobce. RADA PRO UŽIVATELE:**

V případě vysoké hladiny tvrdosti vody TH > 20 ° f (>200 ppm), doporučujeme vodu upravovat. Je-li použita úpravná voda, zbytková tvrdost by měla být větší než 15°f. V případě dlouhodobé nepřítomnosti, zejména v zimě, doporučujeme zařízení vypustit a posléze provést proces znovuvvedení do provozu.

6 ZÁRUČNÍ PODMÍNKY

- Ohřívač vody musí být instalován, provozován a udržován ve shodě s tímto návodem k použití, s platnými instalačními předpisy v dané zemi a instrukcemi uvedenými v tomto návodu k použití. **V Evropské unii** má tento výrobek záruku garantovanou nařízením 1999/44/EC, tato záruka nabývá účinnosti dnem dodání zboží zákazníkovi. Některé výrobky mají záruku prodlouženou nad rámec zákonné záruky, s omezením na bezplatnou výměnu zásobníku a komponentů uznaných za vadné. **Nevztahuje se na úhradu za práci při výměně ani na úhradu za dopravu.** Viz. tabulka níže. Na tuto prodlouženou záruku se nevztahují stejné právní nároky jako na záruku danou zákonem. Záruka se uplatňuje v zemi, kde byl výrobek zakoupen, pokud byl ve stejné zemi instalován. Jakékoliv poškození musí být nahlášeno dodavateli zařízení před výměnou, nebo opravou v rámci záruky a zboží musí být přístupné pro servisního technika.

	ONDEO
Zákonná záruka	2 roky
Prodloužená záruka na smaltovaný zásobník a topné těleso	+1 rok

- **Výjimky:** Spotřební díly: hořčíkové anody ... Obtížně přístupné součástky zařízení, zařízení vystavené extrémním povětrnostním podmínkám: mráz, venkovní klima, voda s nestandardním chemickým složením mimo rámec definující pitnou vodu, s připojením na elektrickou síť s kolísavým napětím, zařízení instalované bez respektování běžných instalačních předpisů platných v dané zemi: nepoužití, nebo nesprávné použití bezpečnostních prvků, nadměrná koroze způsobená nesprávným hydraulickým připojením (spoj ocel/měď), nesprávné uzemnění, nesprávný průřez vodiče, nerespektování propojovacích schémat uvedených v tomto návodu k použití. Zařízení neudržovaná dle instrukcí uvedených v tomto návodu k použití. Opravy a výměny součástí, nebo komponentů zařízení nevyrobených, nebo neschválených firmou zodpovědnou za záruku. Výměna komponentů neprodlužuje záruční dobu zařízení. Záruka bude uplatněna na výrobky, které jsou vadné a uznané firmou zodpovědnou za záruku. Výrobek musí být této firmě přístupný.

- **Pro uplatnění záruky kontaktujte svého dodavatele zařízení.** V případě nutnosti kontaktujte: ATL International
Tel: (+33)146836000, Fax: (+33)146836001, 58 av Gén. Leclerc 92340 Bourg-la-Reine (France), dovozce : Brilon a.s., (00420) 226 21 21 21, Sezemická 6/A3, Praha 9, www.brilon.cz.

Type / Typ		Dealer stamp / Razítko prodejce
Serial Number / Výrobní číslo		
Name / Adress Customer Jméno a adresa zákazníka		

ПРЕДУПРЕЖДЕНИЯ

Прибор не предназначен для использования лицами (включая детей) с ограниченными физическими или умственными способностями или при отсутствии у них опыта или знаний, если они не находятся под контролем или не проинструктированы об использовании прибора лицом, ответственным за их безопасность. Прибор – не игрушка, поэтому дети должны находиться под постоянным присмотром взрослых. Данный прибор может быть использован детьми в возрасте от 8 лет и старше, с отсутствием опыта и знаний, или чьи физические, или умственные способности ограничены, если они прошли обучение и находятся под присмотром лица, которое отвечает за их безопасность. Не разрешайте детям использовать водонагреватель в качестве игрушки. Очистка и техническое обслуживание прибора не должны выполняться детьми без присмотра взрослых.

ВНИМАНИЕ! Прибор имеет большую массу, поэтому требует осторожного обращения.

1/ Устанавливайте прибор в непромерзаемом помещении. Выход прибора из строя под воздействием высокого давления из-за блокировки системы безопасности не является гарантийным случаем,

2/ Убедитесь, что стеновое крепление способно выдержать вес прибора, заполненного водой,

3/ Если прибор устанавливается в помещении, где постоянная температура превышает 35 °С, организуйте вентиляцию в этом помещении,

4/ Не устанавливайте прибор в ванных комнатах, которые по объему относятся к категории V0 и V1 (см. рис.1). В случае установки водонагревателя на потолке используйте бак с водосливной арматурой. Устанавливайте прибор в доступном месте.

5/ В случае использования полиэтиленовых труб настоятельно рекомендуется использование терморегулятора на выходе водонагревателя. Настройка терморегулятора будет зависеть от характеристик материала установленных труб.

6/ Монтаж водонагревателя: на случай замены нагревательного элемента оставьте сбоку свободное пространство 300 мм

7/ Во избежание поражения электрическим током или получения травмы перед снятием лицевой панели убедитесь в отключении электропитания.

8/ В электроцепи перед прибором должен быть установлен однополюсный выключатель (автомат защиты, предохранитель)

в соответствии с действующими правилами установки электрооборудования (дифференциальный выключатель 30 мА).

9/ В случае повреждения электрокабеля для получения нового кабеля или специального комплекта обращайтесь в отдел послепродажного обслуживания компании-изготовителя.

10/ Обязательно устанавливайте новую систему безопасности (или любой другой новый регулятор давления) с рабочей настройкой 6 или 9 бар (0,6 или 0,9 МПа) в зависимости от номинального давления, с диаметром подключения $\frac{1}{2}$ " на входе водонагревателя, предусмотрев защиту от замерзания и учитывая действующие стандарты по месту эксплуатации.

11/ Регулярно проверяйте работу сбросного клапана системы безопасности (регулятора давления) для удаления накипи и проверки отсутствия блокировки.

12/ Запрещена установка любой гидравлической арматуры между системой безопасности и входом холодной воды водонагревателя. Редуктор давления (не входит в комплект) необходим, если давление в водопроводе превышает 5 бар (0,5 МПа), этот редуктор встраивается в основную водопроводную систему.

13/ Подсоедините систему безопасности к сливному трубопроводу, выходящему на улицу, в непромерзаемом помещении, который установлен с постоянным уклоном назад для слива лишней воды, образующейся в процессе расширения при нагреве, или на случай, когда необходимо слить воду из водонагревателя.

14/ Установленная канализационная система должна выдерживать давление 10 бар (1 МПа) и температуру 100 °С.

15/ Слив воды: Отключите электропитание и перекройте подачу холодной воды, откройте краны с горячей водой, потом задействуйте сбросный клапан системы гидравлической безопасности. Примечание: Для слива воды из водонагревателя, установленного под кухонной мойкой, отсоедините гидравлические соединения и поверните его.

16/ Производитель оставляет за собой право в любой момент вносить изменения в конструкцию изделий, представленных в данном руководстве, в ответ на изменения отраслевых стандартов и развитие технологий.

Прибор соответствует требованиям директив 2014/30/UE в отношении электромагнитной совместимости, 2014/35/UE в отношении низковольтного оборудования, 2011/65/UE в отношении ограничений по использованию вредных веществ и регламента 2013/814/UE,

дополняющего директиву 2009/125/ЕС в отношении требований к экологическому проектированию продукции, связанной с энергопотреблением.

17/ Прибор нельзя утилизировать вместе с бытовыми отходами, для этой цели обращайтесь в специализированные организации.



18/ Заземление обязательно. Для этой цели предусмотрена клемма, отмеченная символом ⊕.

19/ Обращайтесь в отдел послепродажного обслуживания для получения руководства по эксплуатации.

20/ Данное изделие предназначено для использования максимум на высоте 3000 м над уровнем моря.

1 - УСТАНОВКА (см. предупреждения № 1-6 на с.44)

На случай замены нагревательного элемента оставьте сбоку свободное пространство 300 мм.

Монтаж (с.3) : Установка над кухонной мойкой: см. рис.С и рис.2. Установка под кухонной мойкой: см. рис.С и рис.3.

2 - ГИДРАВЛИЧЕСКОЕ ПОДКЛЮЧЕНИЕ (СМ. предупреждения № 10-14 на с.45)

Перед гидравлическим подключением обязательно тщательно прочистите подающие трубопроводы. Подключение трубопровода к выходу горячей воды водонагревателя осуществляется с помощью чугунного/стального патрубка или диэлектрической вставки во избежание образования коррозии на колбе (прямой контакт железных и медных поверхностей), использование латунной арматуры запрещено.

- **Монтаж под давлением (см. рис. 9.1 и 9.2 на с.3):** Обязательно устанавливайте новую систему гидравлической безопасности на входе водонагревателя, которая при этом соответствует действующим стандартам (в Европе EN 1487), с рабочим давлением 6 или 9 бар (0,6 или 0,9 МПа) в соответствии с номинальным давлением и диаметром подключения 1/2". **Система гидравлической безопасности должна иметь защиту от замерзания.** Запрещена установка любой гидравлической арматуры между системой безопасности и входом холодной воды водонагревателя. Редуктор давления (не входит в комплект) необходим, если давление в водопроводе превышает 5 бар (0,5 МПа), этот редуктор встраивается в основную водопроводную систему. Подсоедините систему безопасности к сливному трубопроводу, выходящему на улицу, в непромерзаемом помещении, который установлен с постоянным уклоном назад для слива лишней воды, образующейся в процессе расширения при нагреве, или на случай, когда необходимо слить воду из водонагревателя.
- **Монтаж без давления (см. рис. 10.1 и 10.2 на с.3):** (Питание единственной точки потребления воды). Установка должна быть оснащена специальным смесительным вентилем (не поставляется).

Внимание: Каждый раз во время нагрева воды будет происходить вытекание воды из крана, **не перекрывайте струю.**

ПРИМЕЧАНИЕ: Система гидравлической безопасности, если она входит в комплект, не соответствует требованиям, предъявляемым к гидравлическому оборудованию на территории Франции (Métropole и DOM TOM), не используйте ее.

3 - ЭЛЕКТРОПОТРЕБЛЕНИЕ (см. рис. А на с.2 и предостережения №7, 8,9 и 15 на с.44, 45)

Нагреватель должен подключаться к сети переменного тока с напряжением 220 - 240 В. Подключайте нагреватель к сети посредством жесткого кабеля с жилами сечением 2,5 мм². Для прокладки кабеля используйте стандартные кабель-каналы (негибкие гладкой фактуры или гибкие ребристой фактуры), протянув их до места подключения на лицевой панели нагревателя. Напрямую подключайте к сети приборы, оснащенные кабелем и розеткой (розетка запрещена во Франции). Обязательно подсоединяйте заземляющий провод к точке заземления или к предназначенной для этой цели клемме с символом . Заземление строго необходимо в целях безопасности. **Заземляющий провод зелено-желтого цвета должен быть длиннее проводящего провода.** В электроцепи перед прибором должен быть установлен омниполярный выключатель (расстояние между разомкнутыми контактами минимум 3 мм: предохранитель, автомат защиты). На случай, если канализационные трубопроводы изготовлены из теплоизоляционных материалов, электрические цепи будут защищены дифференциальным выключателем номиналом 30 мА, соответствующим действующим стандартам.

Термовыключатель: Вся продукция компании оснащается термореле и термовыключателем с ручным возвратом, который прекращает подачу электроэнергии в случае перегрева. В случае срабатывания системы безопасности: а) перед любым действием отключите электропотребление б) снимите лицевую панель в) проверьте электропотребление д) верните систему безопасности в исходное состояние. В случае регулярных срабатываний замените термореле и/или термовыключатель. Не допускайте короткого замыкания в цепи системы защиты или термореле. Подключение питания должно осуществляться только к клемме или входу термореле

4 - ВВОД В ЭКСПЛУАТАЦИЮ / ЭКСПЛУАТАЦИЯ

ВНИМАНИЕ! ЗАПРЕЩЕНО ПОДКЛЮЧАТЬ К ЭЛЕКТРОПИТАНИЮ ВОДОНАГРЕВАТЕЛЬ БЕЗ ВОДЫ. Резистивные нагреватели автоматически выйдут из строя. Перед включением электропитания откройте краны горячей воды, выпустите воздух из канализационных труб.

- Проверьте герметичность колбы и прокладку люка-дверцы под лицевой панелью. В случае утечки плотно затяните. Проверьте работу составных частей системы гидравлической безопасности и сбросного клапана.
- Подключите прибор к электросети. Загорится световой индикатор нагрева воды В1 (см. рис. В на с.2).

Замечание: Через 15–30 минут в зависимости от объема водонагревателя жидкость по капле начнет вытекать из отверстия сбросного клапана. Это нормальное явление, вызванное расширением воды.

Проверьте герметичность соединений и прокладок. В зависимости от качества воды во время ее подогрева водонагреватель с экранированным нагревательным элементом может издавать звук закипания воды; это является нормальным и не указывает на неисправность.

Термостат имеет заводскую установку $65\pm 5^{\circ}\text{C}$ или $75\pm 5^{\circ}\text{C}$ в зависимости от модели

- **Регулировка температуры:** для приборов с внешней регулировочной ручкой В2 (см. рис. В на с.2), можно изменить заданную температуру путем вращения ручки. Минимальное положение соответствует функции «Без замерзания».

ВАЖНО! При продолжительном выделении пара или кипящей воды во время опорожнения водонагревателя или при открытии спускного крана, отключите электропитание и обратитесь за профессиональной помощью.

5 - ОБСЛУЖИВАНИЕ (см. предупреждения 9, 11, 15 и 17 на с.45)

ВНИМАНИЕ! Во избежание поражения электрическим током или получения травмы перед снятием лицевой панели убедитесь в отключении электропитания.

- **Техническое обслуживание в домашних условиях:** Раз в месяц проверяйте работу сбросного клапана системы гидравлической безопасности водонагревателя во избежание образования отложений и для защиты от блокировки. Несоблюдение этого требования может привести к выходу из строя оборудования и аннулированию действия гарантии.

- **Техническое обслуживание специалистом :**

1/ Удаление накипи: удалите накипь, отложившуюся в виде грязи. Во избежание повреждения покрытия не трите и не соскабливайте накипь, въевшуюся в стенки. Не забудьте заменить уплотнительную прокладку и собрать прибор, после первого включения проверьте на наличие утечек.

2/ Водонагреватели с магниевым анодом : производите замену магниевого анода каждые два года или в случае, когда диаметр анода становится меньше 10 мм.

3/ В случае замены экранированного нагревательного элемента необходимо слить воду из водонагревателя и заменить прокладку.

Слив воды: Отключите электропитание и перекройте подачу холодной воды, откройте краны с горячей водой, потом задействуйте сбросный клапан. Установите нагревательный элемент, затянув гайки (в перекрестной последовательности), после первого включения проверьте на наличие утечки, подтяните гайки в случае необходимости.

В случае повреждения электрического кабеля для получения нового кабеля или специального комплекта обращайтесь в отдел послепродажного обслуживания компании-изготовителя.

Заменяемые детали: термореле, термовыключатель, прокладка, нагревательный элемент, магниевый анод, электрокабель, лицевая панель, сигнальная лампа. **Гарантия аннулируется в случае использования неоригинальных запасных деталей.**

Совет пользователю: Для воды, жесткость которой $>20^{\circ}\text{f}$ рекомендуется предварительная подготовка. Если установлен умягчитель воды, жесткость воды на выходе из него должна оставаться выше 15°f . В случае длительного отсутствия, особенно в зимнее время, сливайте воду из нагревателя, в дальнейшем выполните процедуры по вводу в эксплуатацию.

6 - ОБЛАСТЬ ПРИМЕНЕНИЯ ГАРАНТИИ

Водонагреватель должен устанавливаться, использоваться и обслуживаться в соответствии с общепринятыми профессиональными стандартами, стандартами, действующими в стране эксплуатации, а также в соответствии с требованиями данного руководства.

В странах ЕС данный прибор получает гарантию, установленную законом в соответствии с требованиями директивы 1999/44/СЕ, данная гарантия вступает в силу с момента вручения товара покупателю. В дополнение к установленной законом гарантии некоторые товары получают дополнительную гарантию, распространяющуюся на бесплатную замену бака и признанных неисправными компонентов, **за исключением трудозатрат на замену и затрат на транспортировку.** См. таблицу ниже. Эта товарная гарантия не нарушает права покупателя, вытекающие из гарантии, установленной законом. Дополнительная гарантия действует в стране приобретения товара при условии, что товар эксплуатируется в той же стране. Перед обменом товара по гарантии необходимо уведомить о наличии любого гарантийного случая, при этом товар пройдет экспертизу специалистами по гарантийному обслуживанию и производителем.

Установленная законом гарантия	2 года
Дополнительная товарная гарантия на баки	+1 год

Замена компонента не приводит к продлению гарантии на прибор. Для выполнения работ по гарантии обращайтесь к **дилеру или в сервисную службу, которая устанавливала прибор.** В случае появления неисправности обращайтесь в компанию ООО Атлантик Неман тел. 8-800-100-21-77 для получения дальнейших инструкций.

Гарантия распространяется только на товар, прошедший экспертизу и признанный бракованным организацией, выдавшей гарантию. Предоставление товара для экспертизы является обязательным требованием.

Гарантия не распространяется на: Изнашиваемые детали: магниевые аноды ... Приборы, для которых невозможно выполнить экспертизу (трудности с доступом при выполнении ремонта, обслуживания или экспертизы). Приборы, которые были подвергнуты аномальным условиям окружающей среды: минусовая температура, неблагоприятные погодные условия, вода непитьевого качества с содержанием агрессивных веществ, недопустимо высокое напряжение в электросети. Приборы, установленные без соблюдения действующих в стране эксплуатации норм и стандартов: отсутствие или неверный монтаж системы безопасности для защиты от повышения давления, аномальная коррозия из-за неправильного гидравлического подключения (прямой контакт железных/медных поверхностей), неверное заземление, недостаточное сечение электрокабеля, несоблюдение схем подключения, указанных в данном руководстве. Приборы, обслуживание которых осуществлялось без учета требований данного руководства. Выполнение ремонта или замены деталей/компонентов без обращения для этих целей к производителю или без получения разрешения от него.

Тип / Артикул:		Печать дилера
Серийный номер:		
ФИО и адрес покупателя		

Гарантийный талон Заполняет продавец

Водонагреватель модель _____ Заводской № _____

Дата изготовления зашифрована в заводском номере: первые две цифры – год выпуска, вторые две цифры – неделя выпуска, остальные цифры – порядковый номер.

--	--	--	--	--	--	--	--	--	--	--	--	--	--	--	--	--	--	--	--

Продавец _____ Дата продажи _____ Цена _____
(название, адрес) (число, месяц, год) (гривен)

(ИФО ответственного лица продавца) (подпись)

Заполняет исполнитель

Товар принят на гарантийное обслуживание _____ Дата _____
(название сервисного центра) (число, месяц, год)

Учет работ по техническому обслуживанию и гарантийному ремонту

Дата	Описание недостатков	Содержание выполненной работы, название и тип замененных комплектующих изделий	ФИО, подпись исполнителя

Примечание: дополнительно вносится информация о работе по предупреждению возникновения пожара.

<p>действителен в случае заполнения</p>  <p>ОТРЫВНОЙ ТАЛОН на техническое обслуживание в течении 2 лет гарантийного срока</p>	<p>действителен в случае заполнения</p>  <p>ОТРЫВНОЙ ТАЛОН на техническое обслуживание в течении 2 лет гарантийного срока</p>	<p>действителен в случае заполнения</p>  <p>ОТРЫВНОЙ ТАЛОН на техническое обслуживание в течении 2 лет гарантийного срока</p>																																																												
<p>Заполняет продавец Водонагреватель модель Заводской №</p> <table border="1" data-bbox="84 421 560 459"> <tr> <td> </td><td> </td><td> </td><td> </td><td> </td><td> </td><td> </td><td> </td><td> </td><td> </td><td> </td><td> </td><td> </td><td> </td><td> </td><td> </td><td> </td><td> </td><td> </td><td> </td> </tr> </table> <p>Дата изготовления _____ (число, месяц, год)</p> <p>Продавец _____ (название, адрес)</p> <p>Дата изготовления _____ (число, месяц, год)</p> <p>Материально ответственное лицо _____ (подпись и расшифровка) МП _____</p> <p>Корешок отрывного талона на техническое обслуживание в течении 2 лет гарантийного срока эксплуатации Изъят _____ 20 г. Исполнитель _____ (подпись и расшифровка)</p>																					<p>Заполняет продавец Водонагреватель модель Заводской №</p> <table border="1" data-bbox="595 421 1070 459"> <tr> <td> </td><td> </td><td> </td><td> </td><td> </td><td> </td><td> </td><td> </td><td> </td><td> </td><td> </td><td> </td><td> </td><td> </td><td> </td><td> </td><td> </td><td> </td><td> </td><td> </td> </tr> </table> <p>Дата изготовления _____ (число, месяц, год)</p> <p>Продавец _____ (название, адрес)</p> <p>Дата изготовления _____ (число, месяц, год)</p> <p>Материально ответственное лицо _____ (подпись и расшифровка) МП _____</p> <p>Корешок отрывного талона на техническое обслуживание в течении 2 лет гарантийного срока эксплуатации Изъят _____ 20 г. Исполнитель _____ (подпись и расшифровка)</p>																					<p>Заполняет продавец Водонагреватель модель Заводской №</p> <table border="1" data-bbox="1106 421 1581 459"> <tr> <td> </td><td> </td><td> </td><td> </td><td> </td><td> </td><td> </td><td> </td><td> </td><td> </td><td> </td><td> </td><td> </td><td> </td><td> </td><td> </td><td> </td><td> </td><td> </td><td> </td> </tr> </table> <p>Дата изготовления _____ (число, месяц, год)</p> <p>Продавец _____ (название, адрес)</p> <p>Дата изготовления _____ (число, месяц, год)</p> <p>Материально ответственное лицо _____ (подпись и расшифровка) МП _____</p> <p>Корешок отрывного талона на техническое обслуживание в течении 2 лет гарантийного срока эксплуатации Изъят _____ 20 г. Исполнитель _____ (подпись и расшифровка)</p>																				

<p>Заполняет исполнитель Исполнитель _____ (предприятие, организация, адрес) Номер, по которому товар взят на гарантийный учет _____ Причина ремонта. Название замененного комплектующего изделия, составной части: _____ _____ _____</p> <p>Дата проведения работ _____ (число, месяц, год) Подпись лица, которое исполняло работу и его расшифровка _____</p> <p>Номер пломбиратора _____</p> <p>МП Подпись потребителя, который подтверждает исполнение гарантийного ремонта _____ _____ _____</p>	<p>Заполняет исполнитель Исполнитель _____ (предприятие, организация, адрес) Номер, по которому товар взят на гарантийный учет _____ Причина ремонта. Название замененного комплектующего изделия, составной части: _____ _____ _____</p> <p>Дата проведения работ _____ (число, месяц, год) Подпись лица, которое исполняло работу и его расшифровка _____</p> <p>Номер пломбиратора _____</p> <p>МП Подпись потребителя, который подтверждает исполнение гарантийного ремонта _____ _____ _____</p>	<p>Заполняет исполнитель Исполнитель _____ (предприятие, организация, адрес) Номер, по которому товар взят на гарантийный учет _____ Причина ремонта. Название замененного комплектующего изделия, составной части: _____ _____ _____</p> <p>Дата проведения работ _____ (число, месяц, год) Подпись лица, которое исполняло работу и его расшифровка _____</p> <p>Номер пломбиратора _____</p> <p>МП Подпись потребителя, который подтверждает исполнение гарантийного ремонта _____ _____ _____</p>
---	---	---

Устройство должно быть демонтировано и утилизировано/переработано специалистом специальной службы.

Устройство никогда не должно быть утилизировано вместе с бытовыми отходами или на свалке.

Когда устройство достигает конца своей жизни, пожалуйста, обратитесь к установщику или к местному представителю для того, чтобы приступить к демонтажу и утилизации аппарата.

Транспортировка осуществляется всеми видами транспорта в закрытых транспортных средствах в вертикальном положении, в соответствии с маркировкой на упаковке, чтобы избежать механических повреждений внешнего корпуса и индикатора температуры. Необходимо исключить возможность случайного перемещения (падения) водонагревателя внутри транспортного средства. Условия транспортировки в части влияния механических факторов отвечают группе С ГОСТ 23216-78 «Изделия электротехнические. Общие требования к хранению, транспортировке, временной противокоррозионной защите и упаковке», условия транспортировки в части влияния климатических факторов – группе 5 (ОЖУ) ГОСТ 15150-69 «Машины, приборы и другие технические изделия. Исполнения для различных климатических регионов. Категории, условия эксплуатации, хранение и транспортировка в части воздействия климатических факторов внешней среды».

Водонагреватель сохраняется в оригинальной упаковке в вертикальном положении, в сухом, проветриваемом помещении, в отсутствие контакта с химически агрессивной средой. Условия хранения бойлера в соответствии с группой 5 (ОЖУ) по ГОСТу 15150-69.

Условия хранения:

- температура воздуха от +10 °С до +40 °С;
- относительная влажность воздуха до 80%;
- атмосферное давление от 78 до 160 кПа.

Изготовитель:

СНСи Атлантик Ватер Хитер (Азия) Ко, Лтд.

Адрес: 88/9, 88/18 Моо 2, Тамбол Махамкоо, Ампхур Никомпаттана, Провинция Районг, Тайланд.

Импортер в России и уполномоченное изготовителем лицо:

ООО Атлантик Неман

Адрес: 107023, г. Москва, Семеновская пл., 1А, 24 этаж пом. XXXIII ком 9, Россия, тел. (495) 640-16-35

Срок службы изделия составляет 84 месяца с даты производства

Дата изготовления продукции указана на упаковке.

Производитель оставляет за собой право вносить изменения в руководство без уведомления потребителей.



Шановні покупці!

З питань гарантійного, післягарантійного та сервісного обслуговування на території України звертайтеся до ТОВ «Атлантик-Гейзер» за телефоном 0-800-500-885 (безкоштовно з усіх телефонів) або за адресою 62441, Харківська обл., Харківський р-н, с. Циркуни, вул. Пушкінська, буд. 6.

Ваш виклик буде направлений до найближчого сервісного центра. Ми проконтролюємо своєчасність і якість виконаних робіт.

З актуальним переліком сервісних центрів можна ознайомитись на сайті www.atlanticgeyser.com.ua або по телефону 0-800-500-885.

ЗАГАЛЬНІ ЗАСТЕРЕЖЕННЯ

Цей водонагрівач (далі – прилад) дозволяється використовувати дітям не молодше 8 років і особам з обмеженими фізичними, сенсорними або розумовими здібностями, або ж таким, що не мають відповідного досвіду або знань, якщо вони отримали відповідні інструкції з безпечного використання цього приладу і усвідомлюють пов'язані з цим ризики, або ж знаходяться під належним наглядом особи, яка є відповідальною за їхню безпеку. Дітям заборонено гратися з цим приладом. Чищення та технічне обслуговування цього приладу заборонено виконувати дітям без відповідного нагляду

Важливо! Слід встановлювати прилад відповідно до вимог національних стандартів країни, в якій його встановлюють. Якщо особа, що встановлює цей прилад, не впевнена, що її знань достатньо для встановлення, радимо звернутися до професіонала.

Увага! Вироби важкі, тому вимагають обережного поводження

1/ Слід встановлювати прилад у непромерзаючому приміщенні. Вихід з ладу приладу під впливом підвищеного тиску внаслідок блокування запобіжного клапану не є гарантійним випадком.

2/ Вибрана для встановлення стіна повинна витримувати вагу приладу, повністю заповненого водою.

3/ Якщо прилад встановлюють у приміщенні або місці, де температура повітря постійно перевищує 35 °С, слід забезпечити вентиляцію цього приміщення.

4/ Заборонено встановлювати прилад у ванних кімнатах в зонах «1», «0» (див. мал. 1). Якщо прилад встановлюється вище житлових приміщень, слід для накопичувального бака облаштувати злив у каналізацію.

5/ Слід розташовувати прилад у доступному місці.

6/ Кріплення приладу до стіни: щоб забезпечити можливість заміни нагрівального елемента, якщо в цьому виникне потреба, перед приладом слід залишити вільний простір (не менше 300 мм).

7/ Перш ніж знімати кришку, слід від'єднати прилад від електричної мережі, щоб уникнути травмування або смертельного ураження електричним струмом.

8/ В електричній системі будинку в ланцюзі електроживлення приладу повинен бути передбачений пристрій, що розриває коло живлення (автоматичний вимикач або плавкий запобіжник) відповідно до місцевих правил встановлення електричних приладів.

(автоматичний вимикач, що керується диференційним струмом, зі струмом спрацьовування 30 мА).

9/ У випадку пошкодження кабелю живлення його слід замінити новим кабелем, який можна придбати у компанії-постачальника.

10/ Слід обов'язково встановлювати на вході приладу запобіжний клапан, що йде у комплекті постачання, з тиском спрацьовування 8 бар (0,8 МПа) з розміром $\frac{1}{2}$ " у місці, де неможливе замерзання.

11/ Один раз на місяць необхідно приводити в дію вузол скидання тиску запобіжного клапана шляхом короткочасної установки тригера в горизонтальне положення, при цьому крізь зливний отвір повинна вилитися невелика кількість води. Невиконання цієї вимоги може викликати вихід з ладу запобіжного клапану і приладу. У цьому випадку прилад і запобіжний клапан не підлягають гарантійному обслуговуванню.

12/ Між запобіжним клапаном і патрубком холодної води приладу заборонено встановлювати гідравлічні або запірні пристрої. Якщо тиск перевищує 4 бар (0,4 МПа), на трубопроводі постачання холодної води слід встановити редуктор тиску.

13/ Для злива води з водонагрівача необхідно: відключити прилад від електромережі; відкрити кран гарячої води у місці споживання; перекрыти запірну арматуру на вході у прилад; встановити ручку запобіжного клапана в горизонтальне положення.

Для приладу, який встановлений під кухонною мийкою, від'єднайте гідравлічні з'єднання та поверніть прилад, щоб злити воду.

14/ До приладу дозволяється під'єднувати труби з робочим тиском не менше 10 бар (1 МПа) і робочою температурою не нижче 100 °С.

15/ Прилади, описані в цьому посібнику з експлуатації, можуть у будь-який час бути змінені, щоб забезпечити їхню відповідність новим технологіям і стандартам

16/ Прилади відповідають Технічному регламенту з електромагнітної сумісності обладнання, затвердженому постановою КМУ від 16.12.2015 р. N 1077 та Технічному регламенту низьковольтного електричного обладнання, затвердженому постановою КМУ від 16.12.2015 №1067.

17/ Не викидайте цей прилад із загальним сміттям, він має бути

зданий до спеціалізованого пункту для переробки.

18/ Заземлення приладу обов'язкове. 

19/ Керівництво з експлуатації цього приладу можна замовити в сервісному центрі.

1 – ТЕХНІЧНІ ХАРАКТЕРИСТИКИ

Модель	Об'єм, л	Потужність, Вт	Напруга, В	Час нагрівання від +15°C до +65°C, хв (ΔT = 50°C)	Габаритні розміри, мм	Вага, кг
SWH 10A M	10	2 000	230	19	396x367x281	7,0
SWH 15A M	15	2 000	230	28	396x367x324	8,1
SWH 10U M	10	2 000	230	19	396x367x281	7,0
SWH 15U M	15	2 000	230	28	396x367x324	8,1
SWH 30 M	30	2 000	230	56	473x446x407	11,7

Максимальна температура нагрівання 65+/-5 °C.

При температурі холодної води нижче +15°C час нагрівання збільшується.

2 - ВСТАНОВЛЕННЯ

Встановленням приладу повинен займатися кваліфікований/уповноважений персонал.

Схема кріплення пристрою зображена на рис. С на стор. 3.

Моделі SWH 10A M, SWH 15A M, SWH 30 M призначені для встановлення над мийкою патрубками донизу (рис. 2).

Моделі SWH 10U M, SWH 15U M призначені для встановлення під мийкою патрубками нагору (рис. 3).

Кріплення водонагрівача повинне забезпечити щільне прилягання кріпильного кронштейна до вертикальної поверхні.

Відстань від кришки блока автоматики до протилежної вертикальної поверхні повинна бути не менш ніж 300 мм, щоб забезпечити доступ до блока автоматики. Це необхідна умова безкоштовного гарантійного обслуговування водонагрівача. Роботи з демонтажу і монтажу нагрівального елемента і терморегулятора у випадках зменшення або збільшення зазначених розмірів оплачуються окремо.

Увага! У випадку виходу з ладу водонагрівача внаслідок його кріплення з порушеннями вимог цього розділу, водонагрівач не підлягає гарантійному обслуговуванню.

3 - ПІДКЛЮЧЕННЯ ДО СИСТЕМИ ВОДОПОСТАЧАННЯ

Підключення водонагрівача до трубопроводів холодного і гарячого водопостачання необхідно виконувати пластиковими або металопластиковими трубами.

Заборонено підключати водонагрівач на гнучкі шланги у зв'язку з тим, що вони руйнуються від перепадів температури, недовговічні і можуть вийти з ладу (протікати, лопнути).

Приєднувані до водонагрівача труби і з'єднання повинні витримувати тиск не менше 10 МПа і температуру не нижче 100°C.

Перед підключенням необхідно ретельно прочистити труби водопостачання.

При наявності в комплекті діелектричної муфти вона встановлюється на патрубках гарячої води.

Підключення моделей SWH 10A M, SWH 15A M, SWH 30 M – рис. 9.1.

Підключення моделей SWH 10U M, SWH 15U M – рис. 9.2.

Увага! Запобіжний клапан кріпиться на трубопроводі осторонь від приладу.

Схеми підключення, зображені на рис. 10.1 та 10.2 в Україні не застосовувати.

Підключення:

- встановіть запірну арматуру на вході та виході приладу;
- виміряйте тиск у стояку холодного водопостачання, при тиску більше 0,4 МПа встановіть редуктор тиску (у комплект постачання не входить) для зниження тиску;
- на трубопровод холодного водопостачання встановіть фільтр грубого очищення (у комплект постачання не входить), щоб запобігти потраплянню механічних домішок у запобіжний клапан;
- на патрубок подачі холодної води приладу запобіжний клапан, що входить до комплекту поставки (рис. 4), закрутивши його не більш ніж на 3-4 оберти. Зливний отвір клапану повинен бути спрямований чітко вниз.

Запобіжний клапан і дренажна трубка повинні бути захищені від морозу.

Увага!

При використанні клапану, що не входить до комплекту поставки, прилад не підлягає гарантійному обслуговуванню.

Між запобіжним клапаном та патрубком холодної води не повинно бути ніяких запірних пристроїв.

Запобіжний клапан конструктивно поєднує в собі зворотний і стравлюючий клапани. Зворотний клапан виключає витікання води з бака у стояк за відсутності холодної води у водопроводі. Під час нагрівання відбувається розширення води, що призводить до збільшення тиску в баку. При перевищенні тиску води в робочому баку понад 0,8 МПа, можливе або скидання невеликої кількості води через зливний отвір стравлюючого клапану, або стравлювання надлишкового тиску крізь зворотний клапан у стояк холодного водопостачання. Це є нормальним режимом роботи запобіжного клапану.

3 - ПІД'ЄДНАННЯ ДО ЕЛЕКТРОМЕРЕЖІ (див. рис. А)

Корпус приладу повинен бути заземлений !

Прилад повинен живитися тільки від мережі однофазного змінного струму 230 В.

Підключення приладу до електромережі виконується кабелем живлення, що йде в комплекті.

Кабель підключається до розетки, підключеної до щитка електроживлення квартири, щоб не перевантажувати існуючу проводку.

Переконайтеся, що шнур живлення не пошкоджений. Якщо шнур живлення пошкоджений, він повинен бути замінений на спеціальний шнур, який є в наявності в сервісному центрі.

Електричне підключення має проводитись з використанням автоматичного вимикача з характеристиками, відповідними до потужності водонагрівача (16 А для потужності 2000 Вт).

У тому випадку, якщо водяні труби виготовлені з ізолюючого матеріалу, електричні ланцюги повинні бути захищені диференціальним переривником 30 мА, відповідним до чинних норм.

Увага! Перед початком експлуатації переконайтеся, що між корпусом водонагрівача (клемма ) та нульовим дротом на клемі терморегулятора відсутня перемінна напруга. Наявність між ними напруги може привести до виходу з ладу внутрішнього бака водонагрівача. У цьому випадку ремонт сплачує споживач..

4 – ПОЧАТОК ЕКСПЛУАТАЦІЇ (див. мал. В)

УВАГА! Заборонено підключати до електроживлення прилад без води.

Заповніть прилад водою, для чого:

- переконайтеся у тому, що закрита запірна арматура на стояку гарячого водопостачання;
- відкрийте запірну арматуру на стояку холодного водопостачання;
- відкрийте кран гарячої води на змішувачі в точці споживання;
- прилад буде заповнений, коли з крана гарячої води почне витікати вода;
- закрийте кран гарячої води.

Огляньте місце підключення приладу до системи водопостачання і переконайтеся у відсутності протікання води.

Увімкніть автоматичний вимикач у ланцюзі електроживлення..

Встановіть бажану температуру нагріву на панелі керування (див. рис. В). Збільшення температури за годинниковою стрілкою.

Через 15-30 хвилин, в залежності від об'єму приладу, вода може почати капати зі зливного отвору запобіжного клапану. Це природне явище, викликане розширенням води.

Під час нагрівання і в залежності від якості води прилади з занурювальним нагрівальним елементом можуть видавати звук кипіння; цей звук є нормальним і не свідчить про будь-яку несправність приладу.

Заводське регулювання термостата проведене на максимальну температуру 65±5°C.

Щоб уникнути розвитку бактерій (легіонелла та ін.), нагрівайте воду не менше одного разу на день до 60°C.

УВАГА: Якщо ви помітите постійне виділення пари або киплячої води через злив запобіжного клапану або на змішувачі, необхідно відключити електроживлення приладу і звернутися за тел. 0-800-500-885.

У процесі експлуатації приладу можливе спрацьовування теплового захисту в терморегуляторі внаслідок перепадів напруги в електромережі або перегріву нагрівального елемента, викликаного значним утворенням накипу на ньому.

Спрацьовування теплового захисту не вважається несправністю та не підлягає усуненню по гарантії.

Відновлення роботи приладу здійснюється споживачем самостійно, для чого необхідно: відключити прилад від електромережі; викрутити кріпильний шуруп захисної кришки; зняти захисну кришку; натиснути на кнопку теплового захисту, яка розташована в корпусі терморегулятора. Після відновлення роботи терморегулятора встановіть на місце захисну кришку та увімкніть прилад.

ВКАЗІВКИ З ТЕХНІКИ БЕЗПЕКИ

Забороняється:

- встановлювати прилад на гнучких шлангах;
- експлуатувати прилад без заземлення;
- експлуатувати прилад без магнієвого анода, який встановлено на фланці в середині робочого бака;
- експлуатувати прилад зі знятою захисною кришкою електричного блока;

- проводити ремонтні роботи та обслуговування при увімкненому в електричну мережу приладі;
- експлуатувати несправний прилад.

5 - ОБСЛУГОВУВАННЯ ПРИЛАДУ

ОБЕРЕЖНО! Перш ніж знімати захисну кришку приладу, слід вимкнути електроживлення, щоб уникнути ризику травмування або ураження електричним струмом.

САМОСТІЙНЕ ОБСЛУГОВУВАННЯ СПОЖИВАЧЕМ

Один раз на місяць необхідно приводити в дію вузол скидання тиску запобіжного клапана шляхом короткочасної установки ручки в горизонтальне положення, при цьому крізь зливний отвір повинна витекти невелика кількість води. Невиконання цієї вимоги може викликати вихід з ладу запобіжного клапана і приладу. У цьому випадку прилад і запобіжний клапан не підлягають гарантійному обслуговуванню.

СЕРВІСНЕ ОБСЛУГОВУВАННЯ ВОДОНАГРІВАЧА

Прилад підлягає обов'язковому сервісному обслуговуванню, яке повинні проводити кваліфіковані майстри авторизованого сервісного центру або уповноважені учасники «Клубу фахівців Atlantic», які використовують оригінальні комплектуючі.

З питань сервісного обслуговування на території України звертатись за телефоном гарячої лінії 0-800-500-885. Сервісне обслуговування приладу здійснюється не пізніше 10 діб по закінченню 24-місячного терміну від дати купівлі приладу та дати проведення останнього сервісного обслуговування. При використанні приладу на виробництві, у сферах послуг і в місцях громадського харчування - не пізніше 10 діб по закінченню 12-місячного терміну від дати купівлі приладу та дати проведення останнього сервісного обслуговування.

Сервісне обслуговування складається з:

1. Чищення внутрішнього бака приладу від накипу;
2. Чищення нагрівального елемента від накипу;
3. Заміни магнієвого анода;
4. Перевірки стану внутрішнього бака, нагрівального елемента, прокладки, фланця та електричного блока керування;
5. Перевірки стану запобіжного клапана та його чищення при необхідності;
6. Позначки в гарантійному талоні.

Уникайте підробок! Оригінальні магнієві аноди містять на упаковці наклейку, яку майстер повинен вклеїти у гарантійний талон при проведенні сервісного обслуговування, як свідоцтво використання оригінального магнієвого анода. При відсутності наклейки прилад не підлягає гарантійному обслуговуванню.

Увага! Роботи із сервісного обслуговування сплачує споживач згідно з діючим прейскурантом сервісного центру.

Увага! Для опорожнення приладу, встановленого під мийкою, необхідно виконати наступні дії:

1. Вимкнути електричне живлення приладу;
2. Перекрийте подачу холодної води до приладу;
3. Відкрийте на найближчому змішувачі кран гарячої води для скидання тиску води в приладі;
4. Від'єднайте труби холодної та гарячої води від приладу;
5. Зніміть прилад з настінного кріплення та покладіть його задню поверхню на раковину для злива води. Дождіться доки вода повністю витече з приладу.

Увага! Вода, що витікає з приладу може бути гарячою. Дотримуйтесь мір безпеки для уникнення опіку..

6 – УМОВИ ГАРАНТІЙНОГО ОБСЛУГОВУВАННЯ

З питань гарантійного, післягарантійного та сервісного обслуговування на території України звертайтеся до ТОВ «Атлантик-Гейзер» за телефоном 0-800-500-885 (безкоштовно з усіх телефонів) або за адресою 62441, Харківська обл., Харківський р-н, с. Циркуни, вул. Пушкінська, буд. 6.

При купівлі приладу вимагайте правильного заповнення гарантійних документів, перевірки зовнішнього вигляду виробу, цілісності його елементів і комплектності. Претензії, що стосуються механічних ушкоджень і некомплектності приладу після продажу не приймаються.

Гарантійні документи дійсні тільки в оригіналі з позначкою про дату і місце продажу, підписом продавця, печаткою продавця. При втраті гарантійних документів їх відновлення здійснюється у встановленому законодавством порядку. При відсутності у гарантійному і відривному талонах дати продажу гарантійний термін обчислюється з дати виробництва.

Вартість встановлення не входить у вартість приладу.

Гарантійне обслуговування виконується безкоштовно протягом гарантійного терміну експлуатації авторизованим сервісним центром.

Гарантійне зобов'язання не розповсюджується на магнієвий анод, тому що він є розхідним матеріалом.

Прилад підлягає обов'язковому сервісному обслуговуванню, яке повинні проводити кваліфіковані майстри авторизованого сервісного центру або уповноважені учасники «Клубу фахівців Atlantic», які використовують

оригінальні магнієві аноди. З питань сервісного обслуговування звертатись за телефоном гарячої лінії 0-800-500 885. Роботи із сервісного обслуговування та зміни розхідних матеріалів оплачує Споживач згідно з діючими преїскурантом сервісного центру.

Гарантійний термін експлуатації приладу складає 24 місяці за обов'язкової умови проведення сервісного обслуговування у порядку, зазначеному у розділі 5 даного керівництва. Гарантійний термін на водяний бак може бути подовжений до 60 місяців за умови проведення сервісного обслуговування товару у порядку, зазначеному у розділі 5 даного керівництва.

Прилад приймається на гарантійний ремонт тільки з керівництвом з експлуатації, з правильно заповненими гарантійними документами і заявою споживача.

Строк виконання гарантійних зобов'язань становить не більш 14 діб з дня надходження приладу до організації, що виконує ремонт.

Виробник не несе відповідальності за відхилення параметрів електромережі і мережі водопостачання від норми і їх технічний стан, а також несправності приладу, викликані цими відхиленнями.

При виникненні несправності споживач зобов'язаний відключити прилад від електромережі та від системи водопостачання та звернутися за телефоном 0-800-500-885.

Заборонено !!! Демонтувати прилад до приїзду майстра сервісного центру. У випадку не виконання даної вимоги прилад не підлягає гарантійному обслуговуванню і ремонт оплачує споживач.

Гарантійний ремонт виконується у таких випадках:

- розгерметизація (протікання) бака;
- несправність нагрівального елемента;
- несправність терморегулятора;
- несправність запобіжного клапана (крім випадків скидання води крізь зливний отвір).

Безкоштовне технічне обслуговування виконується один раз упродовж гарантійного строку експлуатації і складається з:

- зовнішнього огляду міць з'єднання патрубків з баком;
- перевірки відсутності течі води в місці кріплення електричного блока;

Гарантійне обслуговування не проводиться у випадках:

- недотримання правил збереження, транспортування, встановлення, підключення і експлуатації приладу;
- механічних ушкоджень приладу;
- внесення технічних змін у прилад;
- використання приладу не за призначенням;
- відсутності магнієвого анода, встановленого у місці, передбаченому виробником в середині робочого бака приладу;
- порушення умов гарантійного обслуговування;
- відсутності заземлення, якщо це призвело до виходу з ладу приладу;
- порушення вимог щодо щорічного обслуговування (відсутність відмітки та наклейки в гарантійному талоні, що свідчать про проведення сервісного обслуговування фахівцем авторизованого сервісного центру або уповноваженим учасником «Клубу фахівців Atlantic»);
- не відповідності якості води Державним санітарним правилам і нормам «Вода питна. Гігієнічні вимоги до якості води централізованого господарсько-питного водопостачання».

У цих випадках ремонт сплачує Споживач.

7-ГАРАНТІЙНІ ЗОБОВ'ЯЗАННЯ

Виробник:

Приватна Компанія «SNC Atlantic Water Heater Asia» (ЕсЕнСі Атлантік Вотер Хітер Ейжа Ко. Лтд)
88/9-88/18 Му 2, Тамбол Махамку, Амфур Нікомпаттана, провінція Районг, 21180, Таїланд.

1. Електроводонагрівач виготовлений відповідно до вимог ДСТУ EN 60335-2-21, ДСТУ EN 61000-3-2, ДСТУ EN 61000-3-3, ДСТУ EN 55014-1, ДСТУ EN 55014-2.

2. Гарантійний термін зберігання товару – 3 роки від дати виробництва.

3. Гарантійний термін експлуатації товару складає 24 місяці за обов'язкової умови проведення сервісного обслуговування у порядку, зазначеному в розділі 5 даного керівництва. Гарантійний термін на водяний бак може бути подовжений до 60 місяців за умови проведення сервісного обслуговування товару у порядку, зазначеному в розділі 5 даного керівництва.

Якщо протягом гарантійного терміну товар експлуатувався з порушенням правил або споживач не виконував вимоги виробника, зазначених у даному керівництві, ремонт здійснюється за рахунок споживача.

4. Термін служби товару – 7 років.

Гарантійний талон**Заповнює продавець**Водонагрівач модель _____ Заводський №

--	--	--	--	--	--	--	--	--	--

Продавець _____ Дата продажу _____ Ціна _____
(назва, адреса) (число, місяць, рік) (гривень)

(ПІВ відповідальної особи продавця) (підпис)

МП

Заповнює виконавецьТовар прийнято на гарантійне обслуговування _____ Дата _____
(назва сервісного центру) (число, місяць, рік)**Облік робіт з технічного обслуговування та гарантійного ремонту**

Дата	Опис недоліків	Зміст виконаної роботи, найменування і тип замінених комплектуючих виробів	ПІБ, підпис виконавця

Примітка: додатково вноситься інформація про роботи щодо запобігання виникненню пожежі.