

CETO

RADIATEUR SÈCHE-SERVIETTES EAU CHAUDE

La première solution salle de bains
eau chaude ATLANTIC

- Un confort chauffage central idéal pour le neuf
- Un design à prix accessible

GARANTIE
5
ANS
PIÈCES





PRODUIT PRATIQUE POUR LE NEUF

- 3 puissances afin de s'adapter à toutes les superficies de salles de bains
- Choix entre raccordements centrés (invisibles) ou sur collecteurs (entraxe 50 mm) : une seule référence
- Design aux lames plates pour un style résolument contemporain

MODÈLES DISPONIBLES ET MISE EN ŒUVRE

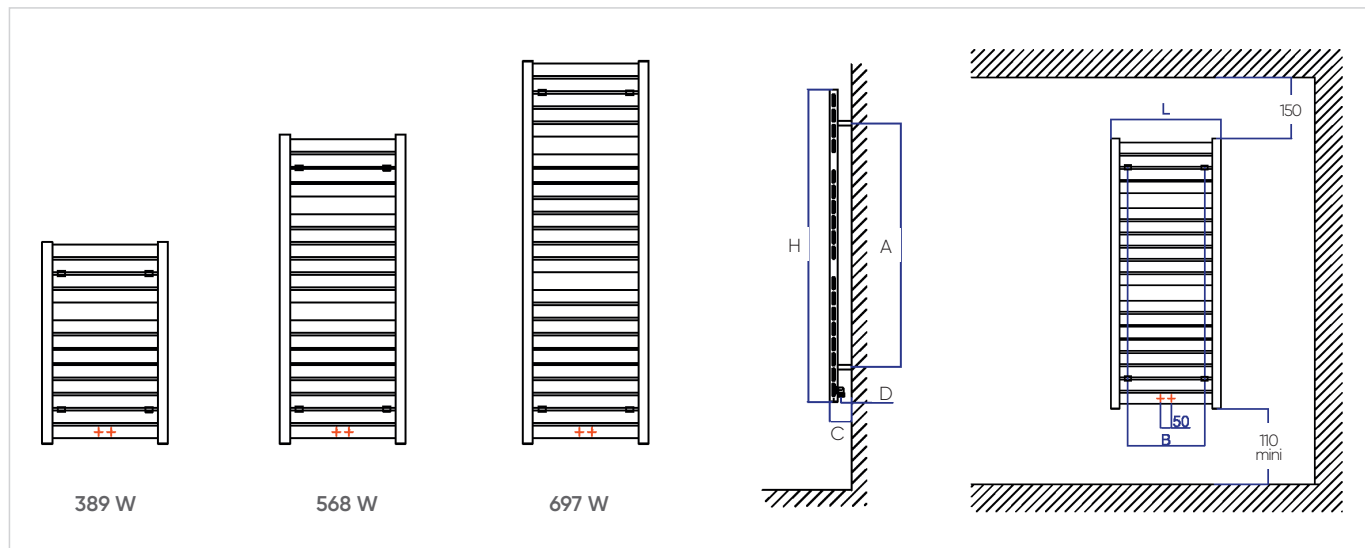

CARACTÉRISTIQUES

MODÈLE	CONNEXION SUR COLLECTEURS (EN WATTS)		L X H (mm)	ÉPAISSEUR (mm)	COTE A (mm)	COTE B (mm)	COTE C (mm)	COTE D (mm)	POIDS NU (kg)	CODE
	Puissance $\Delta t 30^{\circ}\text{C}$	Puissance $\Delta t 50^{\circ}\text{C}$								
Ceto	199	389	500 x 803	85	540	350	85	40	9	800389
	292	568	500 x 1230	85	960	350	85	40	13	800568
	360	697	500 x 1522	85	1260	350	85	40	16	800697



* Conformément aux lois en vigueur, le dernier vendeur du produit est tenu d'appliquer une garantie pièces et main d'œuvre au consommateur