

FR

Notice d'installation

# Kit de réception infra-rouge

UTY-TRHX



U0664857 A  
06/2019

Destinée au professionnel.  
À conserver par l'utilisateur pour consultation ultérieure.





## AVERTISSEMENTS ET PRÉCAUTIONS

Lire en détail le présent document avant d'entreprendre tous travaux d'installation. Respecter l'ensemble des précautions et avertissements relatifs à la sécurité indiqués dans cette notice. Laisser cette notice au client final.

### Généralités

- 
- Se débarrasser des matériaux d'emballage comme il se doit. Déchirer les emballages plastiques et les mettre au rebut dans un endroit où des enfants ne risquent pas de jouer avec. Les emballages plastiques non déchirés peuvent être la cause d'étouffement.
- 
- Cet appareil ne renferme aucune pièce réparable par l'utilisateur. Confier le à un installateur.
- 
- Cet appareil peut être utilisé par des enfants âgés d'au moins 8 ans et par des personnes ayant des capacités physiques, sensorielles ou mentales réduites ou dénuées d'expérience ou de connaissance, si ils (si elles) sont correctement surveillé(e)s ou si des instructions relatives à l'utilisation de l'appareil en toute sécurité leur ont été données et si les risques encourus ont été appréhendés. Les enfants ne doivent pas jouer avec l'appareil. Le nettoyage et l'entretien par l'utilisateur ne doivent pas être effectués par des enfants sans surveillance.
-



## AVERTISSEMENTS ET PRÉCAUTIONS

### Installation

- 
- L'installation de cet appareil doit être faite par une personne qualifiée qui suivra à la fois les indications présentes dans cette notice d'installation et les lois et règlements électriques en vigueur dans le pays.
- 
- En cas de défaut de fonctionnement (odeur de brûlé, etc.), arrêter immédiatement l'installation, couper le disjoncteur et consulter une personne qualifiée.
- 
- Avant toute intervention, s'assurer que l'alimentation électrique générale est coupée.
- 
- L'installation doit être réalisée en respectant impérativement les normes en vigueur sur le lieu d'installation et les instructions d'installation du constructeur.
- 
- Installer l'unité intérieure, l'unité extérieure, les câbles d'alimentation, les câbles d'interconnexion et les câbles de la télécommande au minimum à 1 m d'une télévision ou d'un récepteur radio. Cette précaution est destinée à éviter les interférences sur le signal de réception de la télévision ou du bruit sur le signal radio (cependant, même à plus d'1 m les signaux peuvent être encore perturbé).
- 
- Ne pas placer de récipients contenant du liquide sur l'appareil.
- 
- En cas de déménagement, faire appel à un installateur pour le débranchement et l'installation de l'appareil.
- 
- Veiller à utiliser les pièces fournies ou spécifiées dans la notice lors des travaux d'installation.
- 
- Installer l'appareil à un endroit qui peut résister à son poids et installer le de manière qu'il ne se renverse pas ou ne tombe pas.
- 
- Utiliser les accessoires ou les câbles électriques spécifiques. Ne pas prolonger les câbles. La tension pourra être dépassée et alors provoquer une décharge électrique ou un incendie.
-













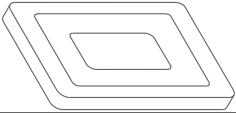

## SOMMAIRE

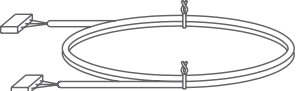
1. ACCESSOIRES DE SERIE	06
2. VOYANTS ET BOUTONS	07
3. DIMENSIONS	07
4. IMPLANTATION	08
5. CÂBLAGE	12
6. MISE SOUS TENSION	15
7. CODES ERREUR	16

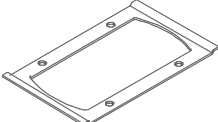

## 1. ACCESSOIRES DE SERIE

Les accessoires standards sont systématiquement présents dans les emballages.  
Récupérer les accessoires et les notices avant de se débarrasser des emballages.  
Utiliser les accessoires conformément aux instructions.

Désignation	Visuel	Quantité
Notice		1
Récepteur infra-rouge (IR)		1
Capot		1
Isolant		1
Câble A du récepteur infra-rouge (5 m)		1
Câble B du récepteur infra-rouge (0,2 m)		1
Crochet métallique		1
Serre-câble		1 (moyen)
		1 (petit)
Support de montage		1
Vis M4 x 20		2
Vis M4 x 12		1
Vis M4 x 10		2





## 4. IMPLANTATION



Décider de l'emplacement de l'installation après discussion avec le client.



- Ne pas installer le récepteur infra-rouge près d'une lumière fluorescente. Le récepteur doit être à plus de 1 m d'une source de lumière.
- Ne pas installer le récepteur infra-rouge à un emplacement directement exposé aux rayons du soleil ou au flux d'air de l'unité intérieure.

### Réception du signal

L'angle de réception du signal du récepteur infra-rouge est indiqué dans les figures ci-dessous.

- Exemple : installation au mur

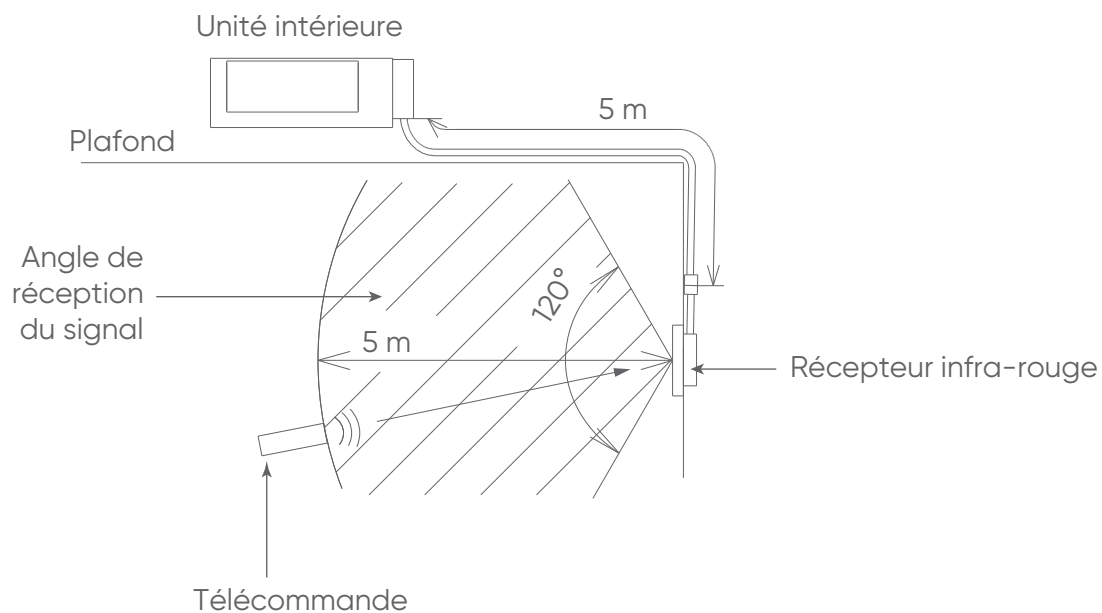

- Exemple : installation au plafond

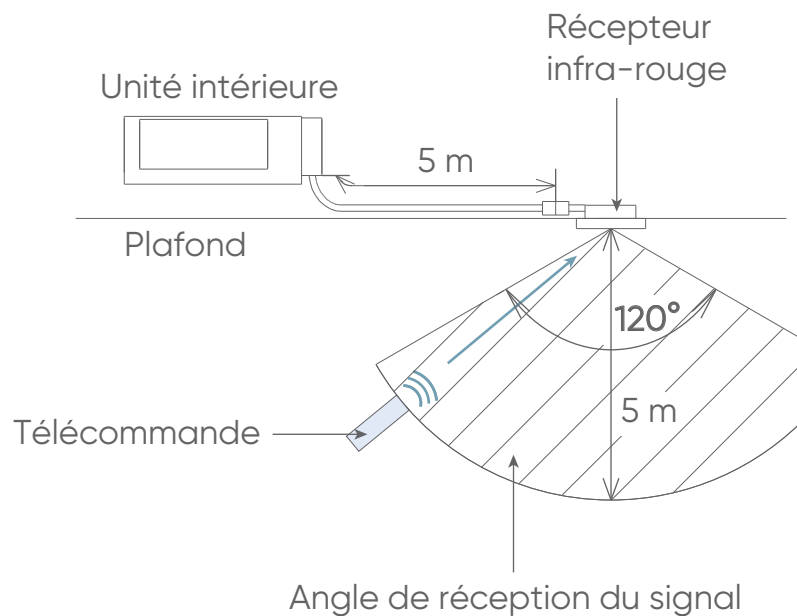





## Récepteur infra-rouge encastré dans un mur ou au plafond

1

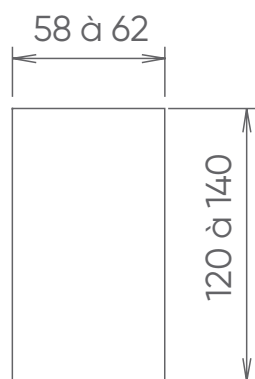

Faire un trou dans le mur ou le plafond de 25 mm de profond ou plus

2

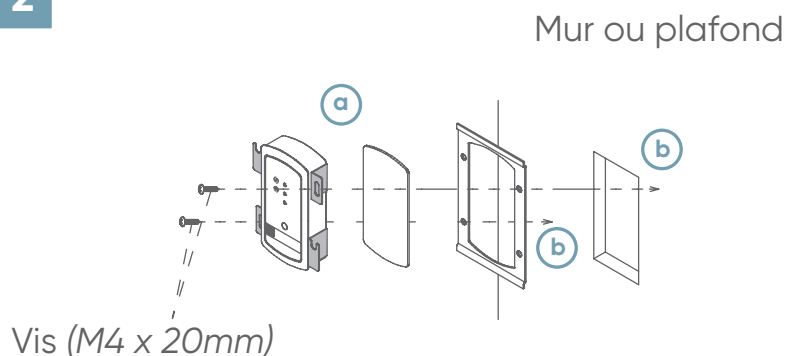

a : fixer l'isolant sur le support du récepteur IR  
b : fixer le support du récepteur sur le support de montage à l'aide des vis

3

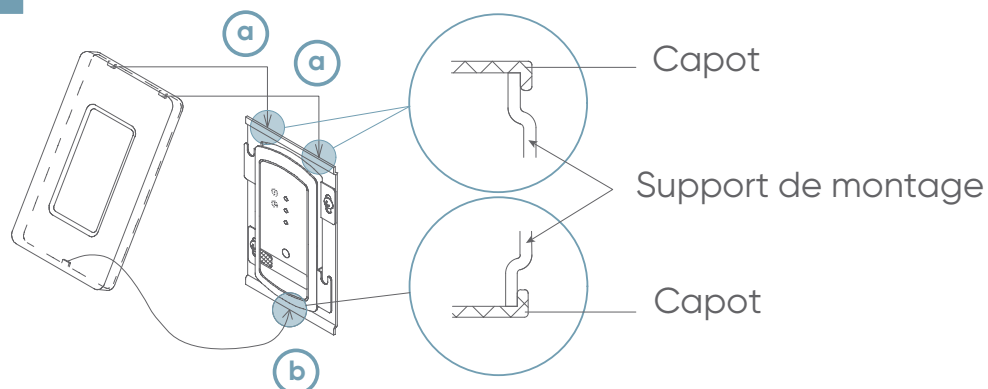

Installer le couvercle du récepteur (a + b). S'assurer de ne pas avoir d'espace entre le couvercle et le mur ou le plafond.



## Récepteur infra-rouge fixé sur un mur ou au plafond

1

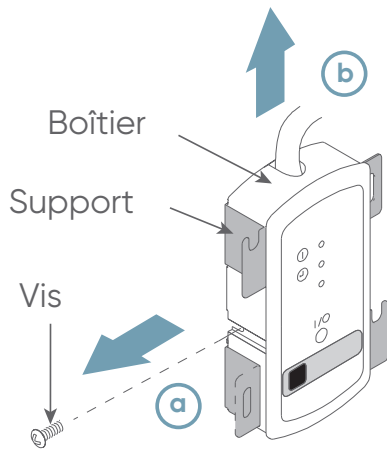

a : retirer la vis  
b : retirer le boîtier

2

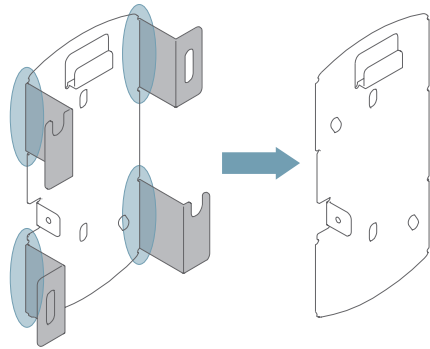

Découper les pattes du support

3

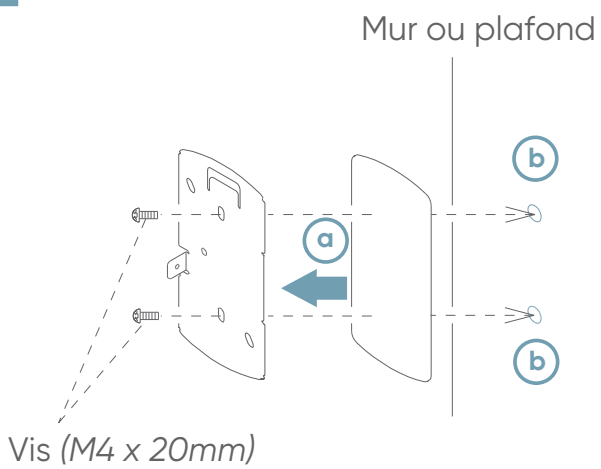

a : fixer l'isolant sur le support  
b : fixer le support du récepteur sur le mur ou plafond à l'aide des vis

3

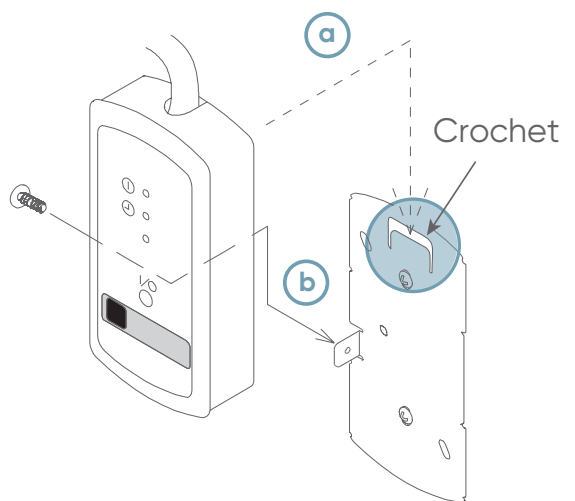

a : Fixer le boîtier au support  
b : Visser la vis



## Récepteur infra-rouge fixé sur l'unité intérieure

1

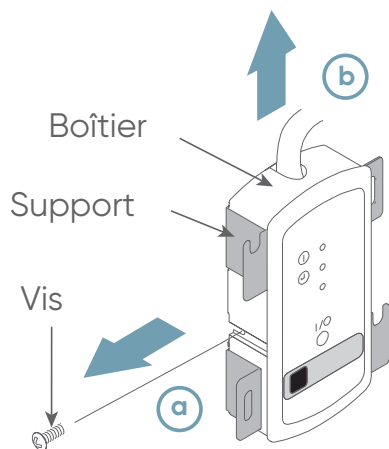

a : retirer la vis  
b : retirer le boîtier

2

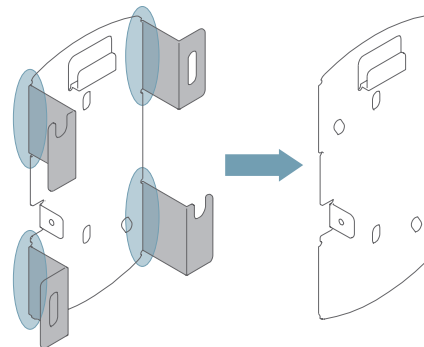

Découper les pattes du support

3

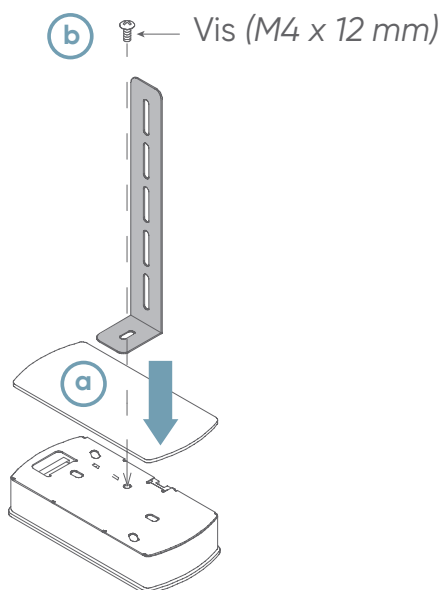

a : fixer l'isolant sur le support  
b : visser le crochet métallique

3

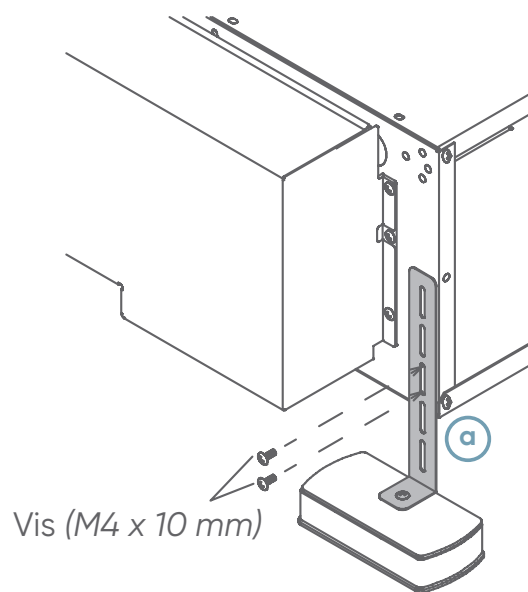

a : fixer le crochet métallique sur l'unité intérieure



## 5. CÂBLAGE

### ■ Passage de câble

- Méthode 1 : depuis le haut du récepteur infra-rouge. Aucune opération nécessaire.
- Méthode 2 : depuis l'arrière du récepteur infra-rouge. Suivre la procédure ci-dessous.

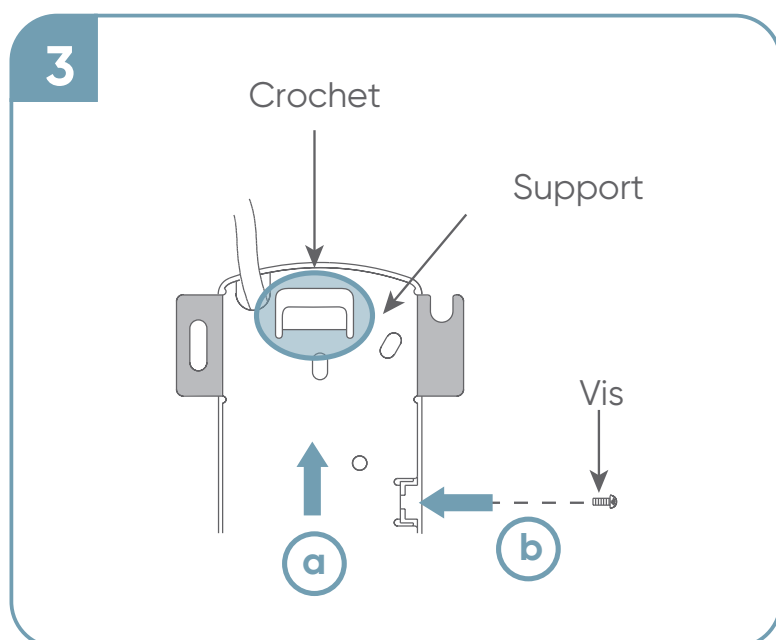
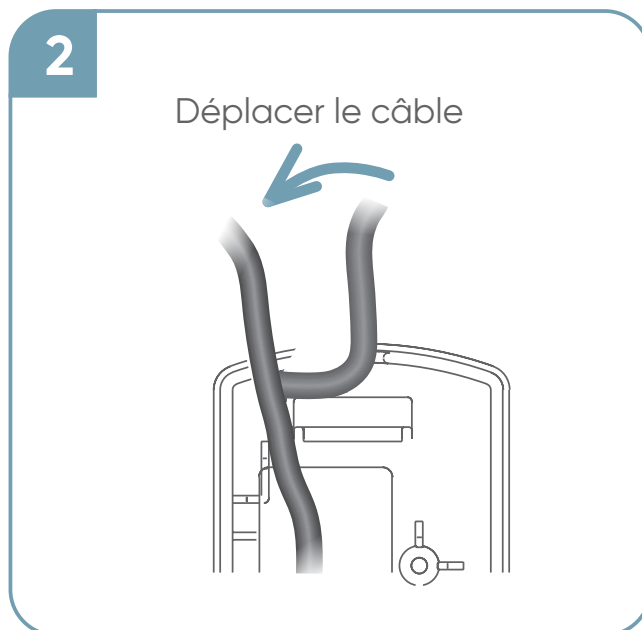
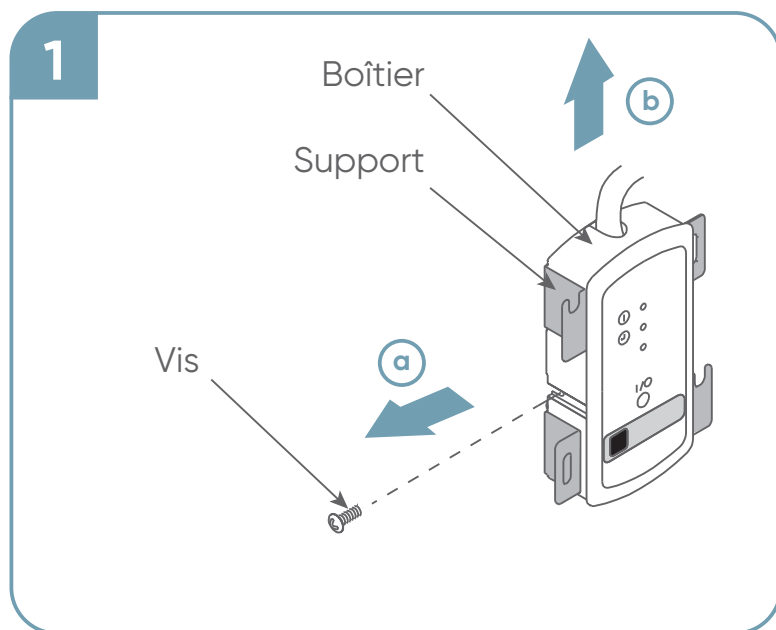



## Câblage

1

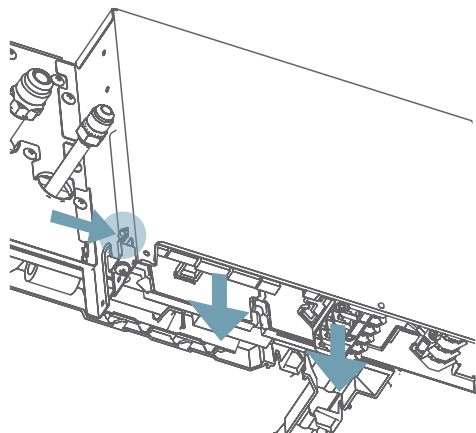

Tirer la carte électronique vers le bas tout en appuyant sur le crochet.

2

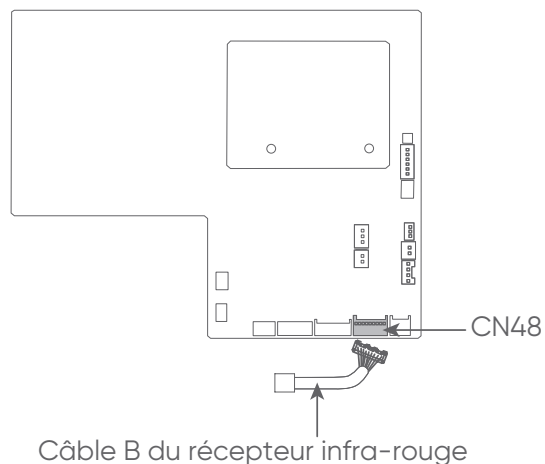

Connecter le câble B au connecteur CN48 de la carte de l'unité intérieure.

3

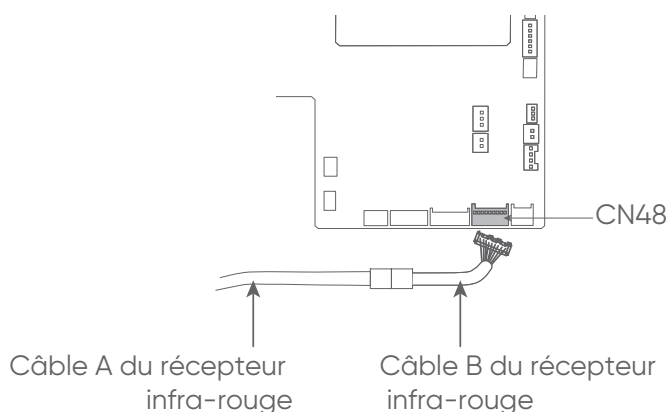

3

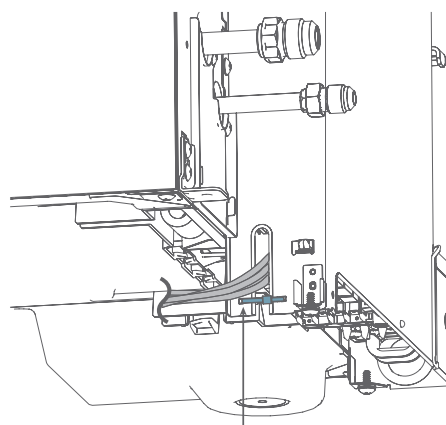

Serre-câble (accessoire de la façade)

5. Connecter le câble A du récepteur infra-rouge.
6. Une fois le connecteur connecté, pousser la carte électronique préalablement tirée vers le bas, et vérifier que les crochets soient en place. Fixer les câbles connectés en les passant à travers l'orifice. Utiliser le serre-câble pour fixer le câble.

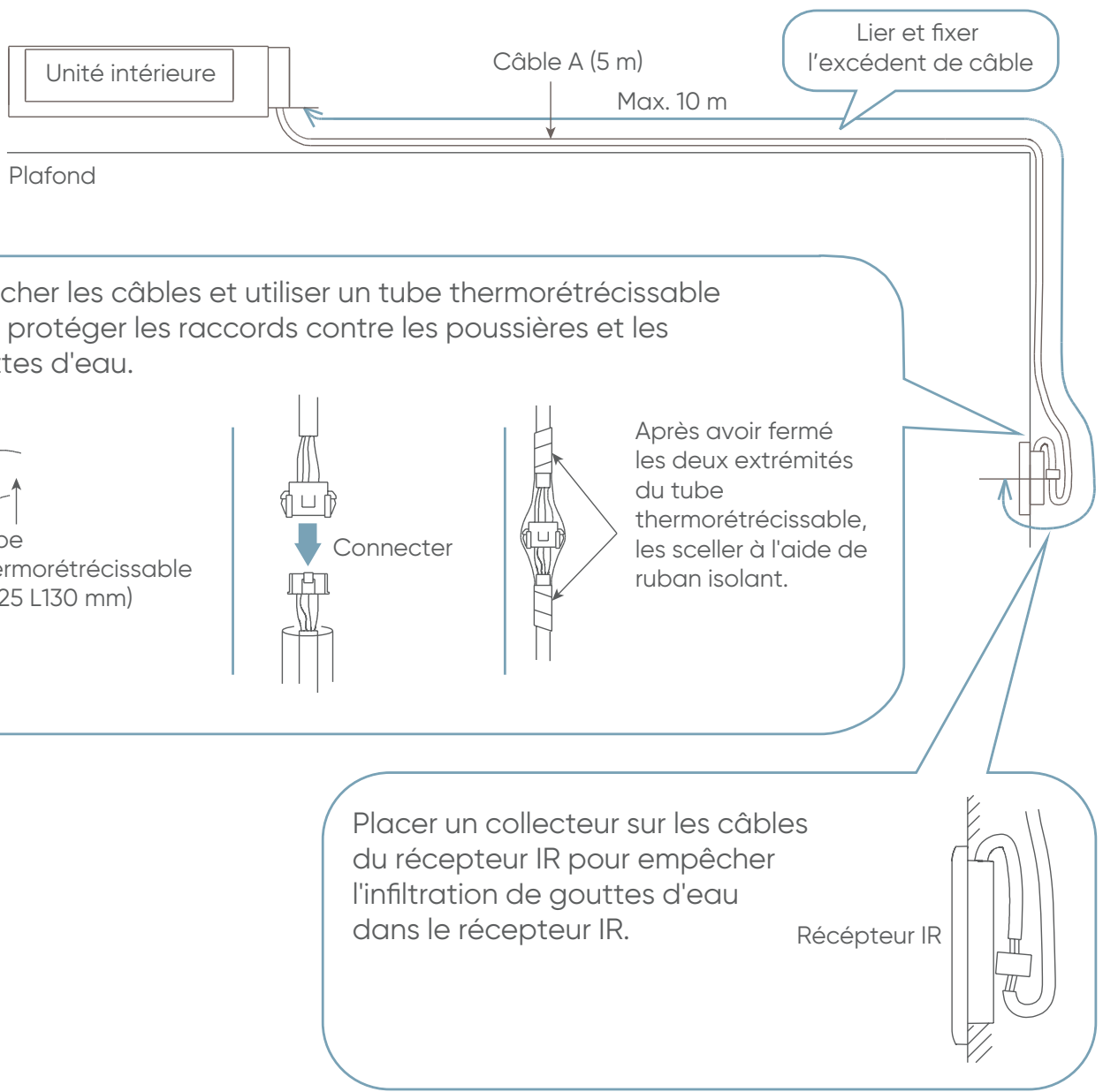



---

## 6. MISE SOUS TENSION

---

- Actionner les disjoncteurs des unités intérieurs et extérieurs.
- Vérifier que le voyant de fonctionnement «Operation» et le voyant de minuterie «Timer» clignotent lentement en alternance.
- Si la fonction de redémarrage automatique a été activée, le climatiseur fonctionne avec les réglages définis juste avant la mise hors tension.
- Si une erreur se produit, les voyants du récepteur infra-rouge clignotent rapidement pour indiquer le code d'erreur.



## 7. CODES ERREUR

Témoin lumineux récepteur infra-rouge			Erreurs
Operation (vert)	Timer (orange)	Economy (vert)	
• (1)	• (2)	◇	Défaut de communication de la télécommande.
• (1)	• (4)	◇	Anomalie de communication en réseau.
• (1)	• (6)	◇	Défaut de communication en parallèle.
• (2)	• (6)	◇	Erreur d'adressage
• (2)	• (9)	◇	Erreur du nombre d'unités connectés à la télécommande filaire
• (3)	• (1)	◇	Défaut alimentation unité intérieure
• (3)	• (2)	◇	Erreur carte de l'unité intérieure
• (3)	• (3)	◇	Erreur communication unité intérieure (extension micro-ordinateur)
• (3)	• (9)	◇	Erreur alimentation circuit de l'unité intérieure
• (3)	• (10)	◇	Erreur du circuit de communication de l'unité intérieure / télécommande filaire
• (4)	• (1)	◇	Erreur sonde de température de la pièce
• (4)	• (2)	◇	Erreur sonde de température de l'échangeur de l'unité intérieure
• (4)	• (4)	◇	Erreur du détecteur de présence
• (5)	• (1)	◇	Erreur moteur du ventilateur 1 de l'unité intérieure
• (5)	• (2)	◇	Défaut bobine unité intérieure
• (5)	• (3)	◇	Défaut d'évacuation des condensats
• (5)	• (7)	◇	Erreur registre unité intérieure
• (5)	• (9)	◇	Erreur moteur du ventilateur 2 de l'unité intérieure
• (9)	• (15)	◇	Défaut unité extérieure
• (10)	• (8)	◇	Mauvaise circulation du réfrigérant
• (13)	• (1)	◇	Erreur boîtier de contrôle frigorifique

Légende :

• : 0.5s ON / 0.5s OFF

◇ : 0.1s ON / 0.1s OFF

() : nombre de clignotement

Les voyants «Operation» et «Timer» clignotent alternativement.





A series of horizontal dotted lines for writing, spanning the width of the page.



A series of horizontal dotted lines spanning the width of the page, providing a guide for handwriting practice.



A series of horizontal dotted lines for writing, spanning the width of the page.



**ASSISTANCE TECHNIQUE ET GARANTIES**

aide à l'installation, au dépannage, pièces détachées, garanties  
TEL. 04 72 10 27 50

Date de la mise en service :

Coordonnées de l'installateur ou service après-vente.