

Notice d'installation

Consoles / Plafonniers DOJO

Unités intérieures R32

- AC 018 DB.UI
- AC 024 DB.UI
- AC 036 DB.UI
- AC 048 DB.UI

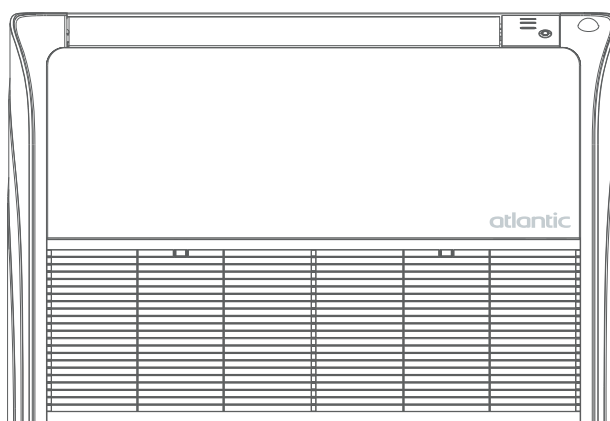



SOMMAIRE

Avertissements et précautions	03
Installation	12
1. Accessoires	12
2. Dimensions	13
3. Implantation	14
4. Installation	15
5. Évacuation des condensats	20
6. Liaisons frigorifiques	22
7. Raccordement électrique	24
8. Codes erreur	26
Utilisation	27
1. Ecran d'affichage de l'unité intérieure	27
2. Télécommande	28
3. Piles	29
4. Boutons et fonctions	29
Maintenance	32
Entretien	32
Garantie utilisateur	33
Garantie clients professionnels Atlantic	33
Fiche de mise en service	36



AVERTISSEMENTS ET PRÉCAUTIONS

Lire en détail les avertissements et précautions avant d'entreprendre tous travaux d'installation.

	Ce symbole indique que cet appareil utilise un réfrigérant inflammable. Il existe un risque d'incendie si du réfrigérant fuit et se retrouve exposé à une source d'inflammation externe.
	Ce symbole indique que le personnel qualifié doit manipuler cet équipement conformément à la notice d'installation.
	Lire attentivement la notice d'utilisation.
	Utiliser les recommandations données dans la notice d'installation et la notice d'utilisation.

Conditions réglementaires d'installation et d'entretien

L'installation et l'entretien de l'appareil doivent être effectués par un professionnel agréé conformément aux textes réglementaires et règles de l'art en vigueur notamment en France :

- Législation sur le maniement des fluides frigorigènes : **Décret 2007/737 et ses arrêtés d'application.**
- La mise en service de ce climatiseur nécessite l'appel d'un installateur qualifié, possédant une attestation de capacité conformément aux articles **R 543-75 à 123 du code de l'environnement et de ses arrêtés d'application.** Ainsi que tout autre opération réalisée sur des équipements nécessitant la manipulation de fluides frigorigènes.
- **NF C 15-100 et ses modificatifs** : Installations électriques à basse tension - Règles.

Généralités

- L'utilisation de l'appareil est destinée uniquement à une altitude inférieure à 2000 mètres.
- Ne pas installer et stocker l'unité à proximité d'une source de chaleur.



Généralités

- Ne percer et ne brûler pas l'appareil.
 - Cet appareil ne renferme aucune pièce réparable par l'utilisateur. Le confier à un installateur.
 - Cet appareil peut être utilisé par des enfants âgés d'au moins 8 ans et par des personnes ayant des capacités physiques, sensorielles ou mentales réduites ou dénuées d'expérience ou de connaissance, s'ils (si elles) sont correctement surveillé(e)s ou si des instructions relatives à l'utilisation de l'appareil en toute sécurité leur ont été données et si les risques encourus ont été appréhendés. Les enfants ne doivent pas jouer avec l'appareil. Le nettoyage et l'entretien par l'utilisateur ne doivent pas être effectués par des enfants sans surveillance.
 - Se débarrasser des matériaux d'emballage comme il se doit. Déchirer les emballages plastiques et les mettre au rebut dans un endroit où des enfants ne risquent pas de jouer avec. Les emballages plastiques non déchirés peuvent être la cause d'étouffement.
 - Le fonctionnement de l'installation ne peut être garanti si les combinaisons de taille, longueur, épaisseur des liaisons et connexions aux vannes mentionnées dans cette notice ne sont pas respectées.
-

Manutention

- L'unité extérieure ne doit pas être couchée au cours du transport. Le transport couché risque d'endommager l'appareil par déplacement du fluide frigorigène et déformation des suspensions du compresseur. Les dommages occasionnés par le transport couché ne sont pas couverts par la garantie. En cas de nécessité, l'unité extérieure peut être penchée uniquement lors de sa manutention à la main (pour franchir une porte, pour emprunter un escalier). Cette opération doit être menée avec précaution et l'appareil doit être immédiatement rétabli en position verticale.
-



Fluide frigorigène R32

- Utiliser du fluide frigorigène en cas de charge additionnelle, des outils et des liaisons spécifiquement adaptés au fluide frigorigène spécifié sur la plaque signalétique de l'unité.
 - Ne pas libérer le réfrigérant dans l'atmosphère. En cas de fuite de réfrigérant pendant l'installation aérer la pièce. A la fin de l'installation aucune fuite de réfrigérant ne doit être présente sur le circuit.
 - Ce fluide inflammable impose de respecter des surfaces et volumes minimum de pièce où l'appareil est installé, stocké ou utilisé. S'assurer que l'application du chantier est en phase avec la taille des pièces traitées et la charge en fluide de l'installation (respect de la norme EN-378).
 - Un dudgeon réalisé à l'intérieur du bâtiment ne doit pas être réutilisé. Le raccord évasé sur la tuyauterie devra être retiré et un nouveau raccord évasé devra être refrabriqué.
 - Un dudgeon réalisé à l'extérieur du bâtiment peut être réalisé sans restriction.
 - Ne pas toucher le fluide frigorigène lors de fuite des liaisons ou autre. Un contact direct peut provoquer des gelures.
 - Ne pas introduire dans l'appareil d'autres substances que le fluide frigorigène préconisé.
 - Respecter les règles de sécurité et d'usage du réfrigérant R32.
-

Liaisons frigorifiques

- Ne pas utiliser de liaison usagée, déformée ou décolorée mais une liaison neuve de qualité frigorifique.
 - Utiliser de l'azote sec pour éviter l'introduction d'humidité nuisible au fonctionnement de l'appareil.
 - Ne pas utiliser de pâte d'étanchéité pour les liaisons frigorifiques car celle-ci peut obstruer ou polluer l'intérieure des liaisons. Son utilisation entraînera la mise hors garantie de l'appareil.
-



Liaisons frigorifiques

- Tous les circuits frigorifiques craignent les contaminations par les poussières et l'humidité. Si de tels polluants s'introduisent dans le circuit frigorifique ils peuvent concourir à dégrader la fiabilité des unités. Il est nécessaire de s'assurer du confinement correct des liaisons et des circuits frigorifiques des unités. En cas de défaillance ultérieure et sur expertise, le constat de présence d'humidité ou de corps étrangers dans l'huile du compresseur entraînerait systématiquement l'exclusion de garantie.
 - Conserver les liaisons frigorifiques hermétiquement fermées (bouchonnées, pincées, repliées, et de préférences brasées). L'humidité nuit fortement au bon fonctionnement et à la durée de vie du produit. En cas de pollution, il devient difficile et parfois impossible de dépolluer le circuit.
 - Après un stockage ou de liaisons frigorifiques laissées en attente, celles-ci peuvent contenir un fort taux d'humidité. Effectuer une chasse à l'azote et un tirage au vide en prenant en compte la température extérieure.
 - Ne pas utiliser d'huile minérale ordinaire sur les raccords «Flare». Utiliser de l'huile frigorifique compatible au R32 en évitant au maximum qu'elle ne pénètre dans le circuit, au risque de réduire la longévité du matériel.
-

Installation

- Avant toute intervention, s'assurer que l'alimentation électrique générale est coupée et consignée.
 - Ces climatiseurs sont destinés à un usage résidentiel et tertiaire, pour assurer le confort thermique des utilisateurs. Ils ne sont pas destinés à être utilisés dans des lieux où l'humidité est excessive (fleuriste, serre d'intérieur, cave à vin ...), où l'air ambiant est poussiéreux et où les interférences électromagnétiques sont importantes (salle informatique, proximité d'antenne de télévision ou relais).
-



Installation

- L'appareil doit être dimensionné correctement pour répondre aux besoins. Il est recommandé de faire appel à un spécialiste afin de réaliser un bilan thermique.
 - Seul du personnel qualifié est en mesure de manipuler, remplir, purger et jeter le réfrigérant.
 - Les appareils ne sont pas anti-déflagrants et ne doivent donc pas être installés en atmosphère explosible.
 - En cas de déménagement, faire appel à un installateur pour la dépose et l'installation de l'appareil.
 - Veiller à utiliser les pièces fournies ou spécifiées dans la notice lors des travaux d'installation.
 - L'installateur doit poser l'unité en utilisant les recommandations données dans la présente notice. Une installation mal réalisée peut provoquer de sérieux dégâts comme des fuites de fluide frigorigène ou d'eau, des chocs électriques ou des risques d'incendie. Si l'unité n'est pas installée en respectant cette notice, la garantie du fabricant ne sera pas valable.
 - Ne pas toucher les ailettes de l'échangeur, sous risque de les endommager et de vous blesser.
 - Prendre les mesures adéquates afin d'empêcher l'unité d'être utilisée comme abri par de petits animaux. Les animaux qui entrent en contact avec des parties électriques sont susceptibles d'être à l'origine de pannes ou d'incendie. Indiquer au client qu'il doit garder la zone entourant l'unité propre.
 - Installer les unités dans un emplacement où il sera aisé d'installer les tuyaux gaz, liquide et d'évacuation des condensats.
 - Installer le climatiseur sur une fondation suffisamment solide pour supporter le poids de l'unité. Une fondation d'une solidité insuffisante peut entraîner la chute de l'appareil et provoquer des blessures.
-



Installation

- Installer l'unité intérieure, l'unité extérieure, les câbles d'alimentation, les câbles d'interconnexion et les câbles de la télécommande au minimum à 1 m d'une télévision ou d'un récepteur radio. Cette précaution est destinée à éviter les interférences (cependant, même à plus d'1 m les signaux peuvent être encore perturbé).
 - Fixer correctement le couvercle du boîtier électrique et le panneau de service des unités. Si le couvercle du boîtier électrique de l'unité ou le panneau de service est mal fixé, il y a un risque d'incendie, d'électrocution en raison de la présence de poussière, d'eau etc.
-

Raccordements électriques

- La tension d'alimentation de l'installation doit correspondre à la tension indiquée sur la plaque signalétique de l'appareil.
 - La longueur maximale du câble, est fonction d'une chute de tension qui doit être inférieure à 2%. Utiliser une section de câble supérieure si la chute de tension est de 2% ou plus.
 - Les raccordements électriques ne seront effectués que lorsque toutes les autres opérations de montage (fixation, assemblage, ...) auront été réalisées.
 - Vérifier que le câblage n'est pas sujet à l'usure, à la corrosion, à une pression excessive, aux vibrations, à des bords tranchants ou à tout autre effet néfaste de l'environnement.
 - Ces appareils de climatisation sont prévus pour fonctionner avec les régimes de neutre suivants : TT et TN. Le régime de neutre IT ne convient pas pour ces appareils (utiliser un transformateur de séparation). Les alimentations monophasées sans neutre (entre phases) sont strictement à proscrire. En ce qui concerne les appareils triphasés, le neutre doit également toujours être distribué (TT ou TN).
-



Raccordements électriques

- Le contrat souscrit avec le fournisseur d'énergie doit être suffisant pour couvrir non seulement la puissance de l'appareil mais également la somme des puissances de tous les appareils susceptibles de fonctionner en même temps. Lorsque la puissance est insuffisante, vérifier auprès du fournisseur d'énergie la valeur de la puissance souscrite dans votre contrat.

 - Obtenir de l'opérateur du réseau de distribution électrique les spécifications du câble et le courant harmonique, etc.

 - Ne jamais utiliser de prise de courant pour l'alimentation.

 - Utiliser un circuit d'alimentation dédié. Ne pas partager l'alimentation avec un autre appareil.

 - Utiliser une ligne d'alimentation indépendante protégée par un disjoncteur omnipolaire avec ouverture des contacts supérieures à 3 mm pour alimenter l'appareil.

 - L'installation électrique doit obligatoirement être équipée d'une protection différentielle de 30 mA.

 - Veiller à placer le disjoncteur à un endroit où les utilisateurs ne peuvent pas le démarrer ou l'arrêter involontairement (local annexe, ...). Lorsque le tableau électrique se trouve en extérieur, le refermer et le verrouiller afin qu'il ne puisse pas être facilement accessible.

 - Sauf en cas d'urgence, ne jamais couper le disjoncteur principal. Cette manipulation provoquerait une panne du compresseur ainsi qu'une fuite d'eau. Arrêter l'unité intérieure uniquement à l'aide de tous types de télécommandes ou d'un appareil d'entrée externe (interrupteur), puis couper le disjoncteur.

 - Après la mise hors tension, toujours attendre 10 minutes avant de toucher aux composants électriques. L'électricité statique présente dans le corps humain peut endommager les composants. Évacuer l'électricité statique de votre corps. Ne pas toucher les composants électriques avec les mains humides. Un choc électrique peut se produire.
-



Raccordements électriques

- En cas de défaut de fonctionnement (odeur de brûlé, etc.), arrêter immédiatement l'installation, couper le disjoncteur et consulter une personne qualifiée.
 - Raccorder l'unité à la terre. Une mise à la terre incorrecte peut provoquer des chocs électriques.
 - Un câblage incorrect peut endommager l'ensemble du système.
 - Lorsque le voltage est trop bas ou s'effondre lors du démarrage de l'appareil, celui-ci peut avoir du mal à démarrer. Dans ce cas, consulter votre fournisseur d'énergie.
 - S'assurer de la sécurité de tous les câbles, d'utiliser les fils respectant les normes en vigueur (NF C 15-100 en particulier), et qu'aucune force ne s'exerce sur le raccordement des bornes et sur les câbles.
-

Ces appareils sont conformes aux directives suivantes :

2014/30/UE	Comptabilité électromagnétique (CEM)
2006/42/CE	Directive Machine
2014/35/UE	Directive basse tension
2014/68/UE	Directive équipement sous pression
2009/125/CE	Directive éco-conception
2011/65/UE	ROHS



Protection de l'environnement

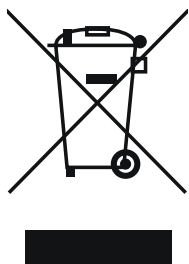

Ce symbole présent sur le produit ou sur l'emballage indique que ce produit ne peut en aucun cas être traité comme déchet ménager. Il doit par conséquent être remis à un centre de collecte de déchets chargé du recyclage des équipements électriques et électroniques. La collecte et le recyclage séparés de vos déchets au moment de l'élimination contribuera à conserver les ressources naturelles et à garantir un recyclage respectueux de l'environnement et de la santé humaine. Pour obtenir de plus amples renseignements sur le lieu de collecte des déchets adressez-vous à un centre de service agréé ou à votre revendeur.

N'essayez pas de démonter vous-même le système: le démontage du système ainsi que le traitement du réfrigérant, de l'huile et d'autres composants doivent être effectués par un installateur qualifié, en accord avec les réglementations locales et nationales en vigueur. Les unités et piles usagées doivent être traitées dans des installations spécialisées de dépannage, réutilisation ou recyclage.



Points de collecte sur www.quefairedemesdechets.fr
Privilégiez la réparation ou le don de votre appareil !

Contient des gaz à effet de serre fluorés relevant du protocole de Kyoto.

R32	1 = <input type="text"/> kg	A
2	2 = <input type="text"/> kg	B
1	1+2 = <input type="text"/> kg	C
1+2		D

F E

Cet appareil contient des gaz à effet de serre fluorés relevant du protocole de Kyoto. Ne pas libérer le R32 dans l'atmosphère.

Type de réfrigérant : R32

Valeur de GWP (PRG) : 675

GWP = global warming potential - PRG = potentiel de réchauffement global

Inscrire sur l'étiquette les informations suivantes à l'encre indélébile :

1 - La charge de réfrigérant de l'appareil chargée d'usine

2 - La quantité supplémentaire de réfrigérant chargée sur place

et

1 + 2 - La charge totale de réfrigérant

L'étiquette renseignée doit être collée à proximité des vannes de l'appareil (par ex. sur l'intérieur du couvercle de la vanne d'arrêt).

A : Contient des gaz à effet de serre fluorés relevant du protocole de Kyoto

B : Charge de réfrigérant usine de l'unité : voir sur la plaque signalétique de l'unité

C : Quantité supplémentaire de réfrigérant chargée sur place

D : Charge totale de réfrigérant

E : Unité extérieure

F : Bouteille de réfrigérant et collecteur de chargement





INSTALLATION





1. ACCESSOIRES

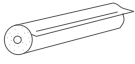

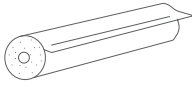
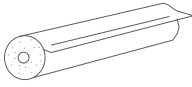
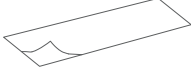
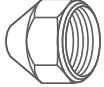

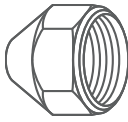
Les accessoires standards sont systématiquement présents dans les emballages. Récupérer les accessoires et les notices avant de se débarrasser des emballages. Utiliser les accessoires conformément aux instructions.

Accessoire	Notice	Télécommande	Pile	Manchon isolant (petit)
Visuel				
Quantité	1	1	2	1

Accessoire	Manchon isolant (grand)	Manchon isolant	Isolant (tuyau évacuation des condensats)	Écrou flare (liquide)
Visuel				
Quantité	1	1	1	1

Accessoire	Écrou flare (gaz)	Serre-câble	Pied caoutchouc	Rondelle M8
Visuel				
Quantité	1	4	4	12

Accessoire	Vis 4x16	Vis 4x12	Vis 4x20
Visuel			
Quantité	4	4	2

2. DIMENSIONS

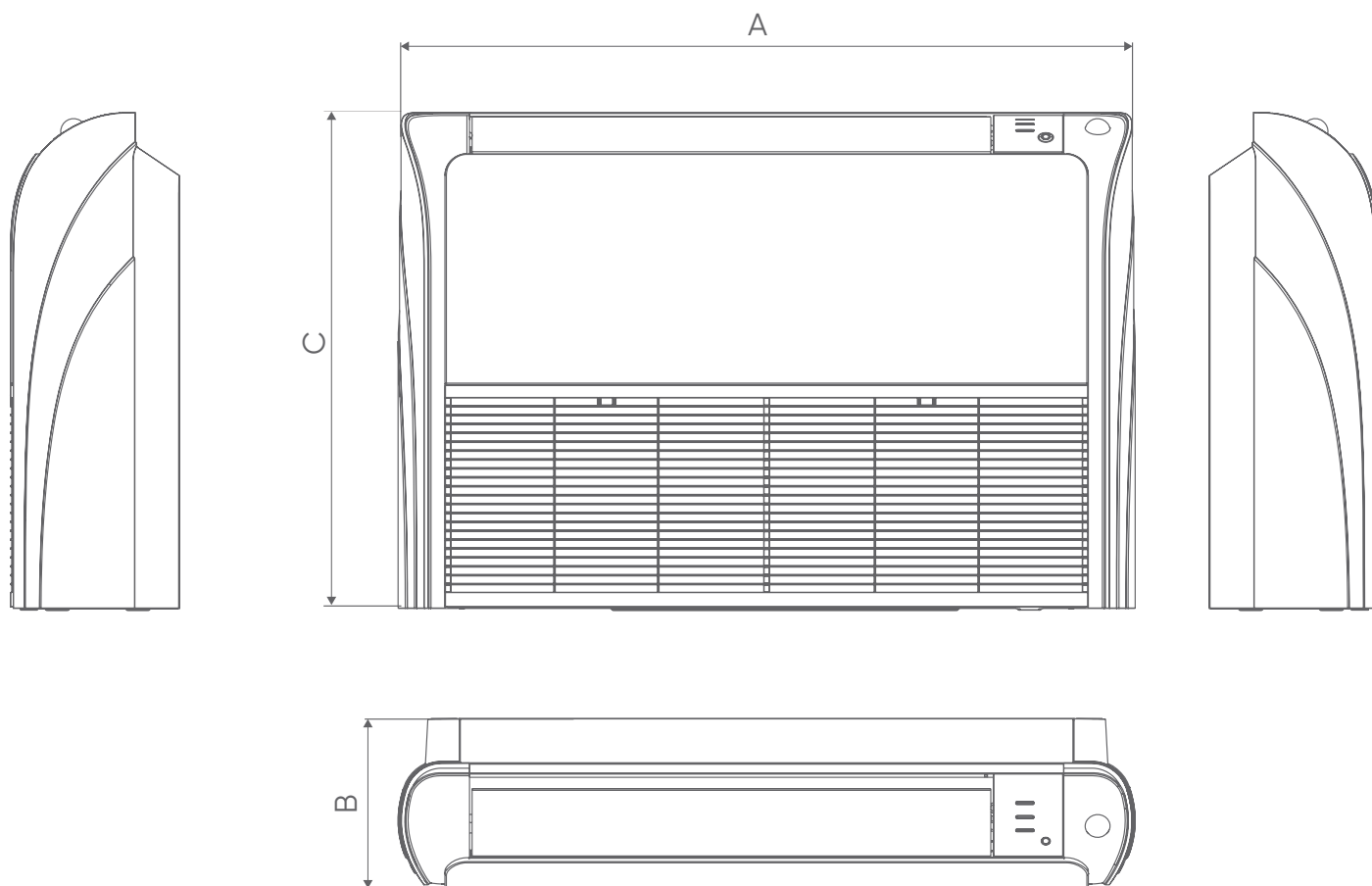

	A (mm)	B (mm)	C (mm)
AC 018	1000	230	680
AC 024	1325	230	680
AC 036	1325	230	680
AC 048	1650	230	680



3. IMPLANTATION

Le choix de l'emplacement est une chose particulièrement importante, car un déplacement ultérieur est une opération délicate, à mener par du personnel qualifié.

Décider de l'emplacement de l'installation après discussion avec le client.



- Installer l'appareil de façon à permettre une connexion aisée vers l'unité extérieure (raccordements frigorifiques, évacuation des condensats et raccordements électriques).
- Tenir compte de l'entretien et de la maintenance dans le choix de l'emplacement. Laisser suffisamment d'espace pour que l'accès au climatiseur soit aisé, notamment pour retirer les filtres.
- Choisir un support épais et insensible aux vibrations, à un emplacement susceptible de supporter le poids de l'unité.
- Installer le climatiseur sur un support qui peut supporter au moins 5 fois le poids de l'unité et qui n'amplifiera pas de bruit ou les vibrations.



- Ne pas installer l'unité intérieure dans les lieux suivants :
 - Les bords de mers, où la forte concentration de sel peut détériorer les parties métalliques.
 - Une pièce contenant de l'huile minérale et sujette aux projections d'huile ou de vapeur (une cuisine par exemple). Lieu de production de substances qui compromettent l'équipement, tel que le gaz sulfurique, le gaz de chlore, l'acide, ou l'alcali.
 - Un endroit avec des fuites de gaz combustible, contenant des fibres de carbone ou des poussières inflammables en suspension, ou des particules volatiles inflammables tels que du diluant pour peinture ou de l'essence. Si le gaz fuit et se répand autour de l'unité, il peut s'enflammer.
 - Une zone où on produit de l'ammoniaque.
 - Près d'une source de chaleur, de vapeur, de gaz inflammable ou exposé aux rayons du soleil.
 - Dans un endroit où il y a un risque de fuite de gaz dangereux.
 - Dans un lieu où les vibrations et le bruit seront amplifiés.
- L'entrée et la sortie d'air ne doivent en aucun cas être obstruées. L'air doit être soufflé dans toute la pièce.



La distance entre l'unité intérieure et le sol doit être supérieure à 2,7 m.



Pour une installation au plafond

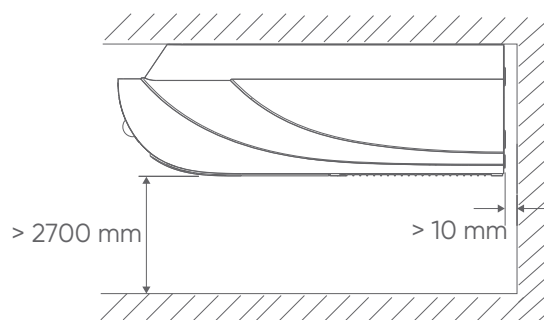
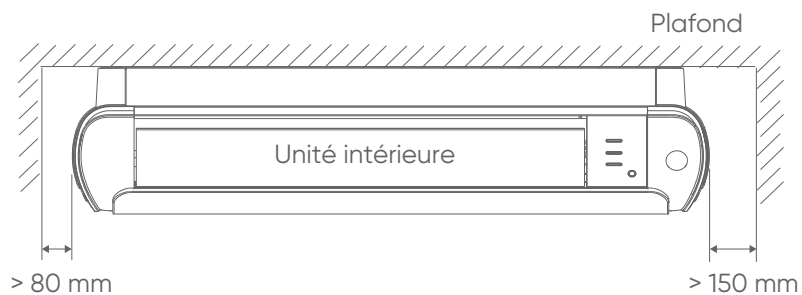

Pour une installation semi encastrée

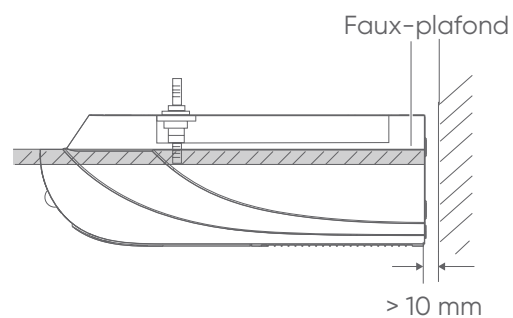
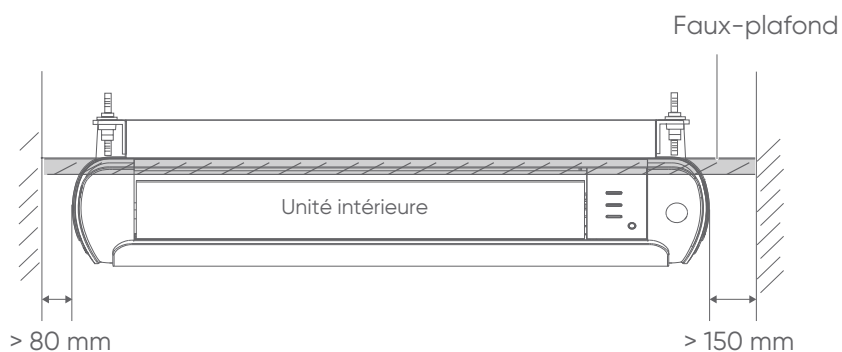

4. INSTALLATION

4.1. Dépose de la grille d'entrée d'air

1. Pousser le crochet dans le sens de la flèche indiquée sur le schéma ci-dessous.
2. Retirer la grille d'entrée d'air.

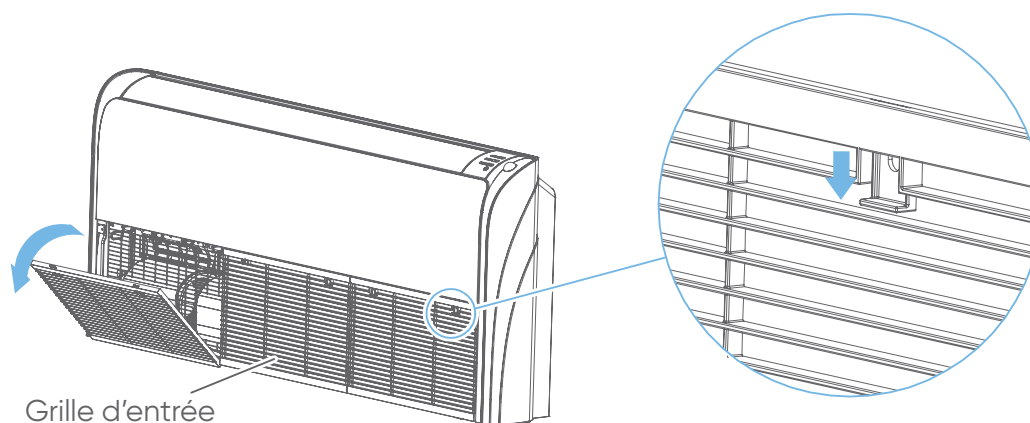



4.2. Dépose des capots latéraux

1. Dévisser la vis.
2. Pousser le capot latéral dans le sens de la flèche indiquée sur le schéma ci-dessous.
3. Déposer le capot latéral.

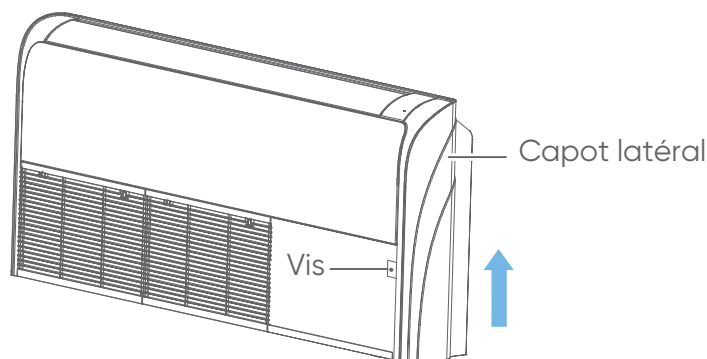

4.3. Position des suspensions pour une installation au plafond

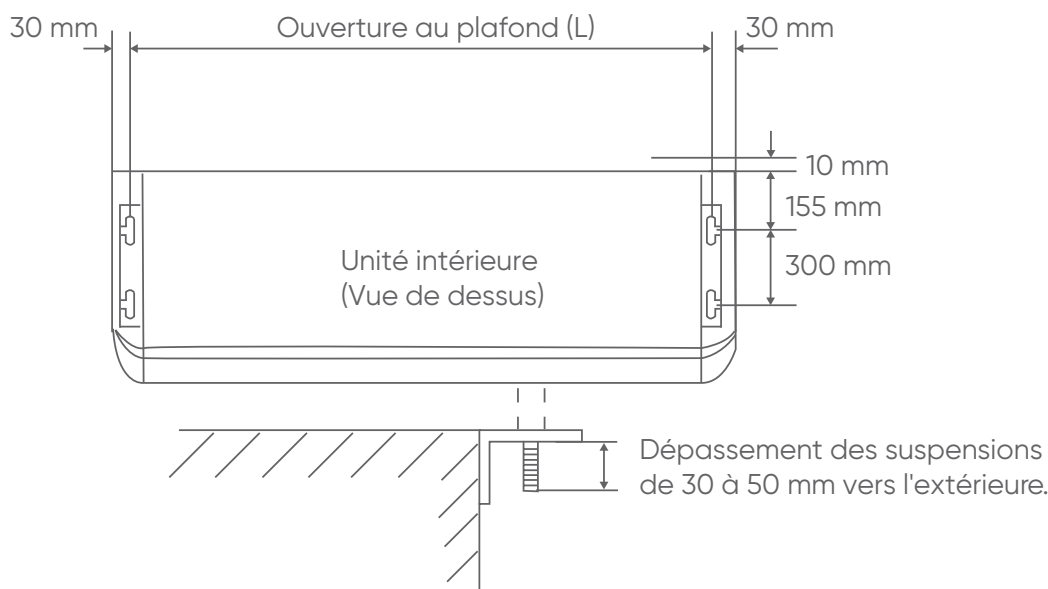

	L (mm)
AC 018	880
AC 024	880
AC 036	1204
AC 048	1530

4.4. Position des suspensions pour une installation semi encastée

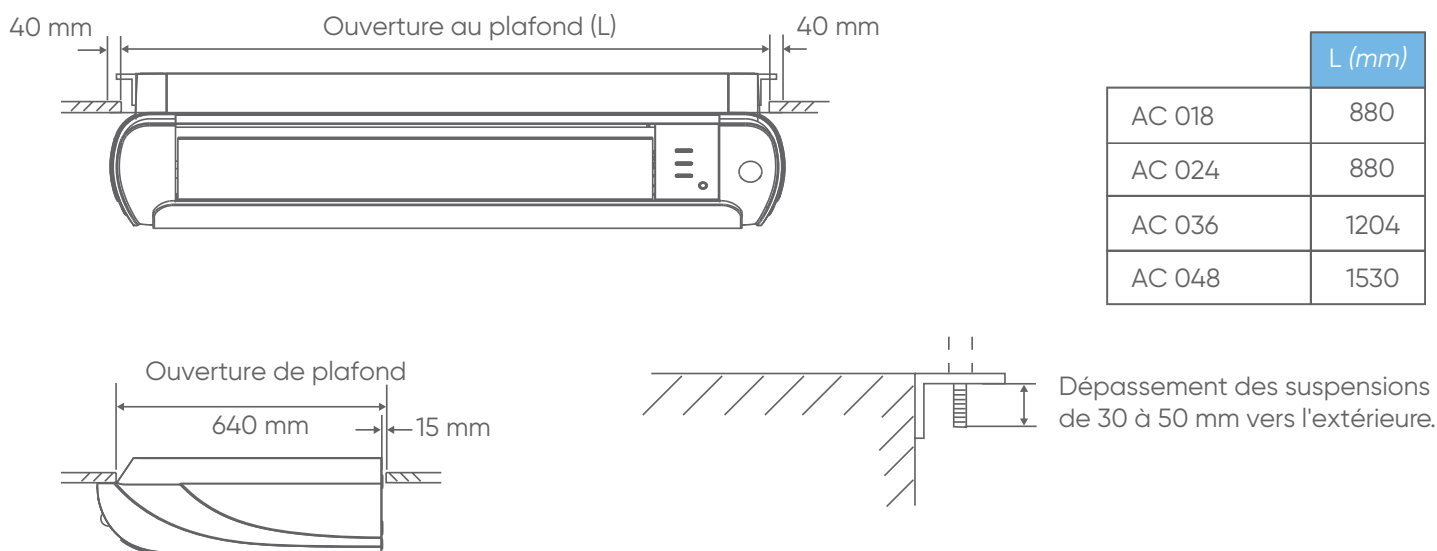

	L (mm)
AC 018	880
AC 024	880
AC 036	1204
AC 048	1530

4.5. Perçage des trous et fixation des suspensions

1. Percer des trous de diamètre 25 mm aux emplacements de fixation des suspensions.
2. Installer les suspensions, puis attacher temporairement les écrous A et B (M10), et un écrou de serrage M10 à chaque suspension.

Les écrous A et B et l'écrou de serrage M10 ne sont pas fournis.

Résistance des écrous : 980 à 1470 N.

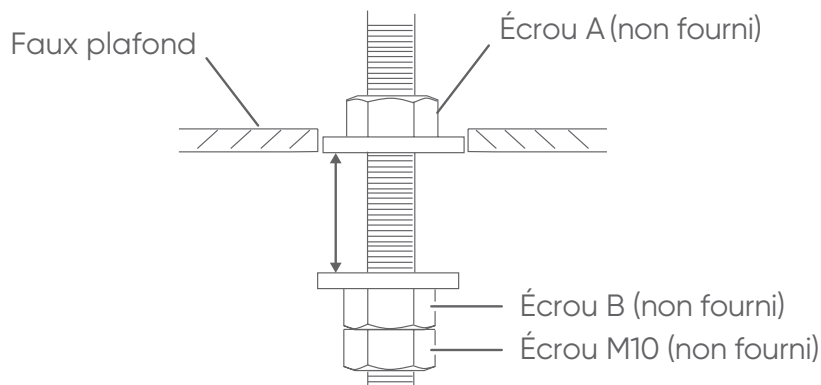

En cas d'utilisation de boulons d'ancrage

1. Percer des trous pour les boulons d'ancrage.
2. Installer les boulons d'ancrage, puis fixer temporairement un écrou B et un écrou de serrage M10.

Résistance du boulon d'ancrage : 980 à 1470 N.

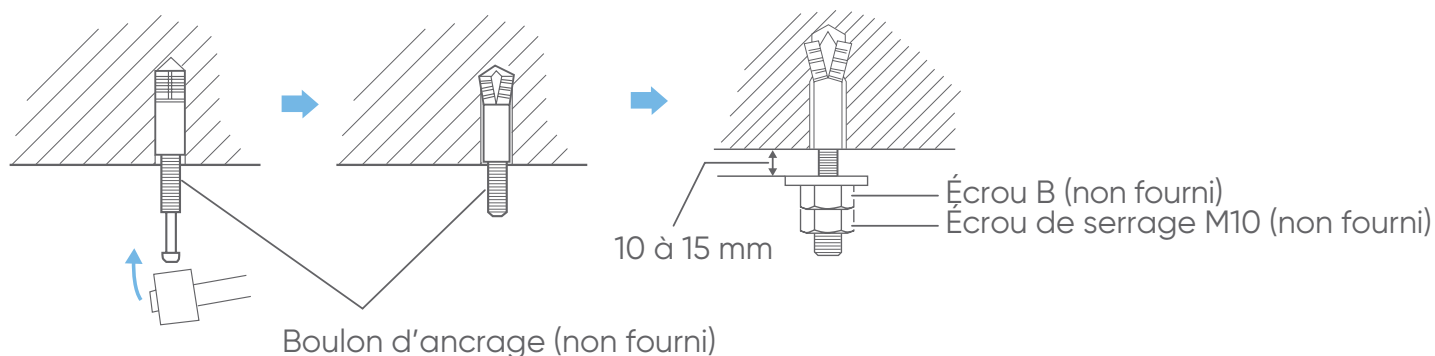

4.6. Mise en place de l'unité intérieure au plafond

1. Soulever l'unité et présenter les suspensions dans les encoches des équerres de fixation situées de chaque côté de l'unité (4 emplacements). Faire glisser l'unité en arrière.
2. Fixer l'unité en serrant les écrous B ainsi que les écrous de serrage M10.
3. Veiller à ce que l'unité soit fixée solidement et parfaitement mise à niveau.

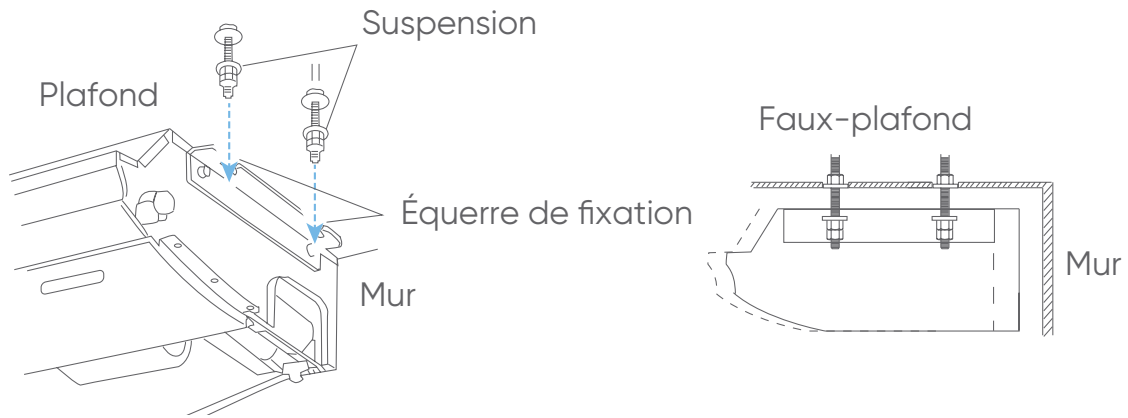

4.7. Mise en place de l'unité intérieure semi encastrée

Renforcer l'isolation tout autour de l'unité pour éviter les risques de fuite d'eau.

Isolant en laine de verre (épaisseur de 10 à 20 mm)

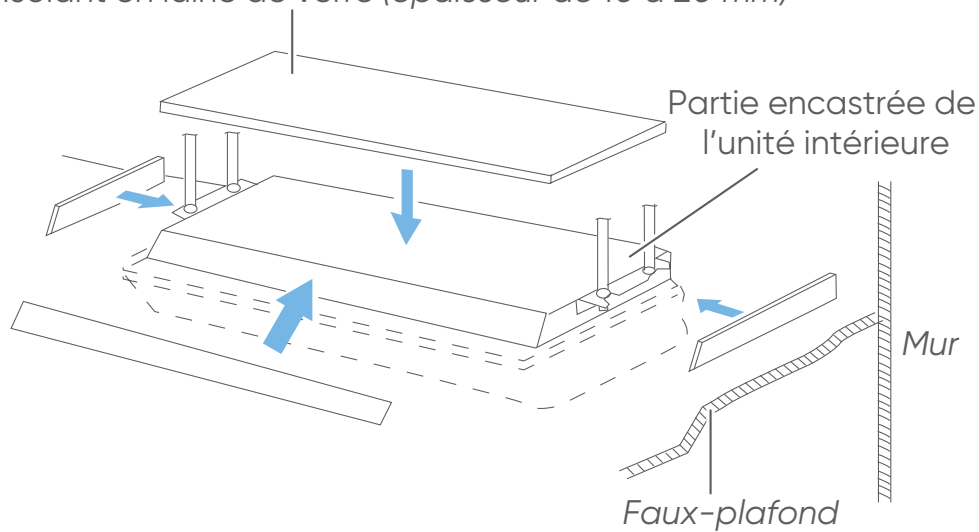

4.8. Mise en place de l'unité intérieure au sol

Lors de l'installation de l'unité au sol, fixer les quatre pieds en caoutchouc (accessoires) sur la plaque inférieure de l'unité à l'aide de 4 vis 4x16 et de 4 rondelles plates (accessoires), comme indiqué ci-dessous.



Pour assurer un bon fonctionnement de l'évacuation des condensats, et pour éviter que des fuites d'eau ne se produisent, s'assurer d'une parfaite mise à niveau de l'unité.

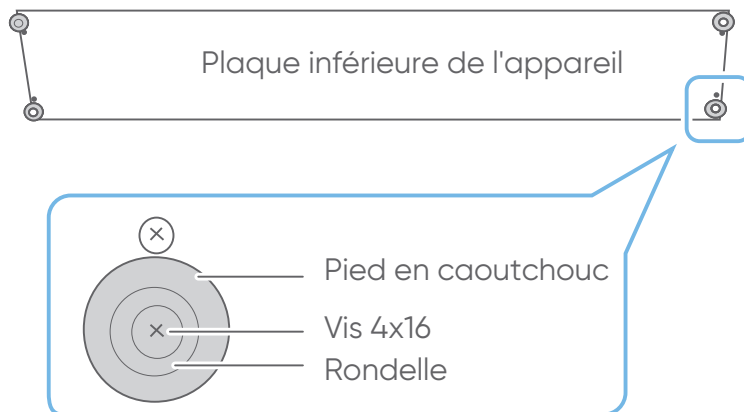



4.9. Entrée d'air neuf



Lors du retrait de la découpe métallique, veiller à ne pas endommager les parties internes de l'unité et les alentours (enveloppe extérieure).

Lors du retrait de la découpe métallique, veiller à ne pas vous couper.

1. Enlever la découpe métallique (sur le haut ou le coté selon le cas d'installation) pour l'entrée d'air neuf.
2. Fixer la bride ronde (non fournie) à l'entrée d'air neuf.
3. Après avoir terminé l'installation de l'unité intérieure, connecter la gaine à la bride ronde.
4. Sceller avec de l'adhésif vinyle afin qu'il n'y ait pas de fuite d'air au niveau de la connexion.

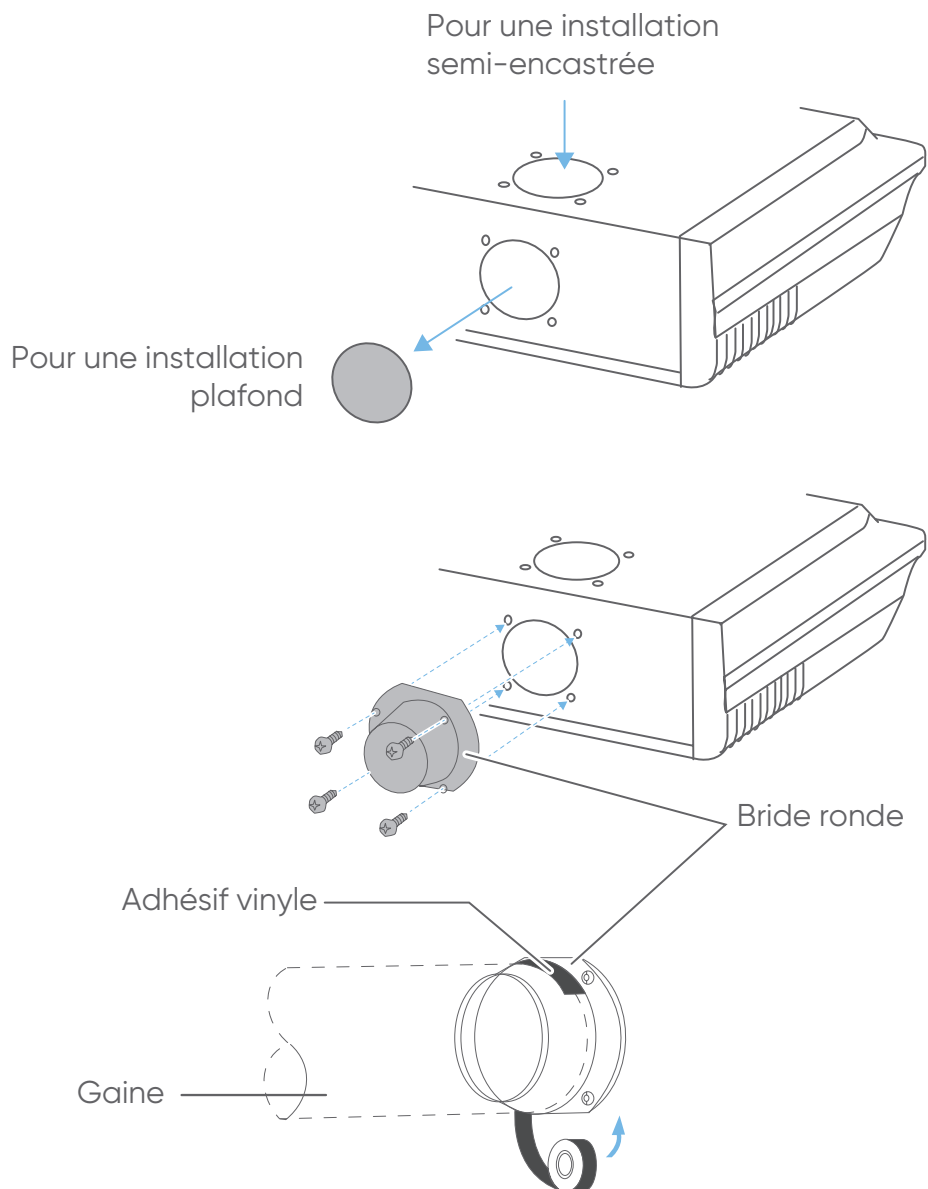

5. ÉVACUATION DES CONDENSATS



Prendre les précautions nécessaires afin d'empêcher l'eau des condensats de geler à basse température. Un tuyau d'évacuation bloqué par de l'eau gelée peut entraîner une fuite d'eau pour l'unité intérieure.

Verser de l'eau dans le bac à condensats de l'unité intérieure et vérifier que l'évacuation se fait bien vers l'extérieur.

Utiliser une isolation thermique pour le tuyau d'évacuation des condensats.

Le tuyau d'évacuation doit être dirigé vers le bas pour éviter les fuites d'eau. Lors de l'insertion, ne pas introduire de la matière en plus de l'eau. Si n'importe quel autre matière est jointe, elle pourrait causer des détériorations et une fuite d'eau.

Ne pas brancher le tuyau d'évacuation des condensats sur le réseau des égouts, car il peut s'échapper du dioxyde de soufre dû à l'usure de l'échangeur.

Veiller à intervenir dans un environnement suffisamment tempéré pendant l'installation du tuyau d'évacuation des condensats afin d'éviter que des problèmes de condensation entraînent des fuites d'eau.

Isoler correctement les raccords pour éviter les fuites d'eau.



Installer le tuyau d'évacuation des condensats en ménageant une pente de 1/50 à 1/100 sans remontée ni coude.

Si le tube est long, prévoir des suspentes.

Pas de prise d'air.

Utiliser une isolation thermique pour le tuyau d'évacuation des condensats (épaisseur d'isolant 8 mm minimum).

Utiliser un tuyau en PVC rigide (diamètre extérieur 38 mm) en évitant lors de l'installation une trop forte pression sur le port de connexion de l'unité intérieure.

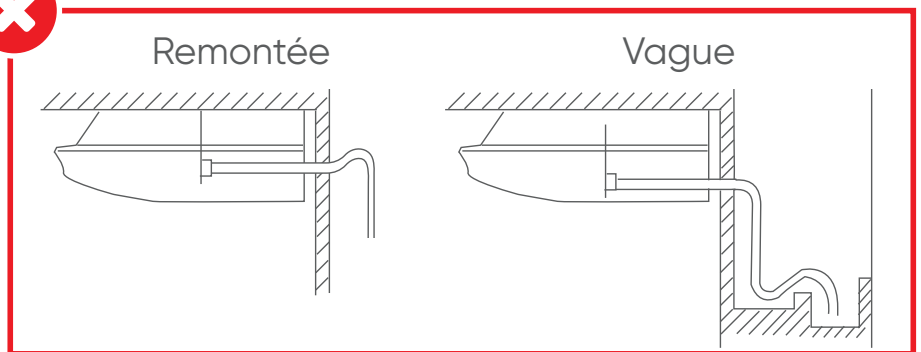
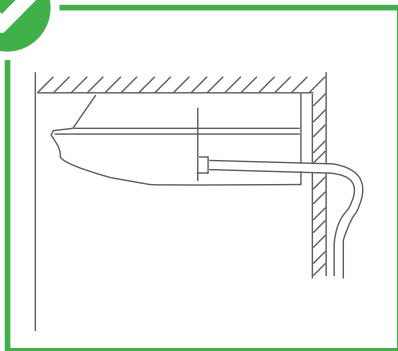

Suspentes

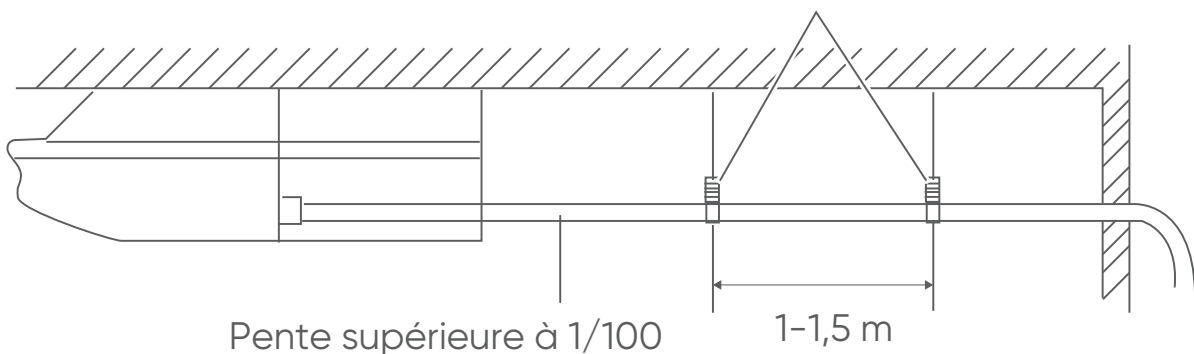



1. Couper la grille d'entrée d'air puis faire passer le tuyau d'évacuation des condensats à travers le trou.

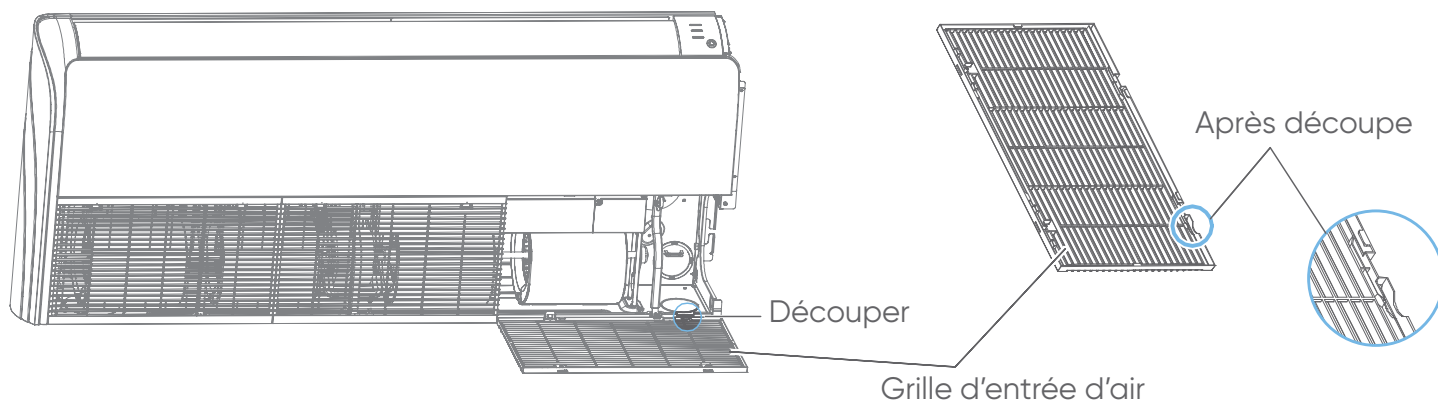

2. Isoler le tuyau d'évacuation

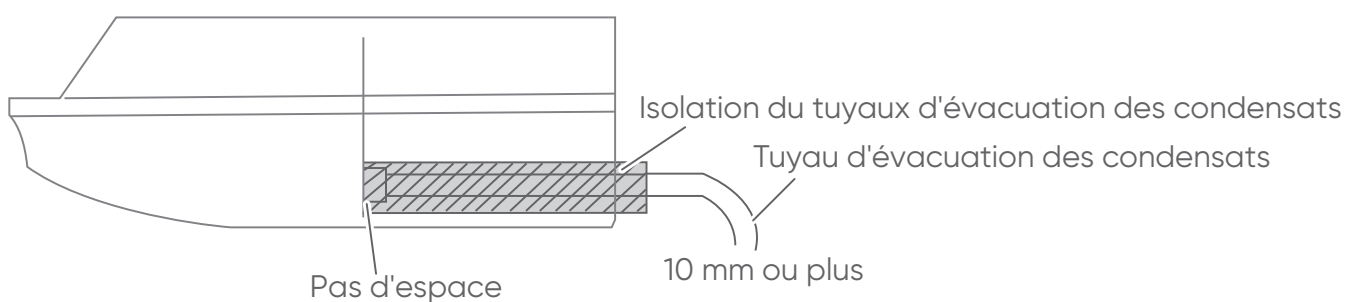
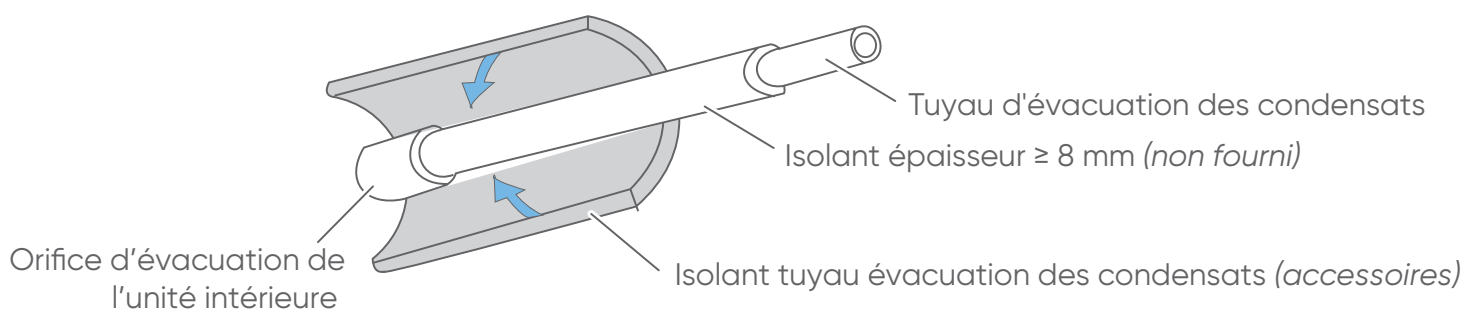

6. LIAISONS FRIGORIFIQUES



- Se reporter à la notice d'installation de l'unité extérieure pour des informations supplémentaires concernant les liaisons frigorifiques.

	Diamètre liaison liquide	Diamètre liaison gaz
AC 018	1/4" (6,35 mm)	1/2" (12,70 mm)
AC 024	3/8" (9,52 mm)	5/8" (15,88 mm)
AC 036		
AC 048		

6.1. Installation de l'unité au plafond

Lorsque l'unité est installée au plafond, le côté B doit être plus bas que le côté A pour l'évacuation des condensats. Prévoir une pente de 10 à 15 mm

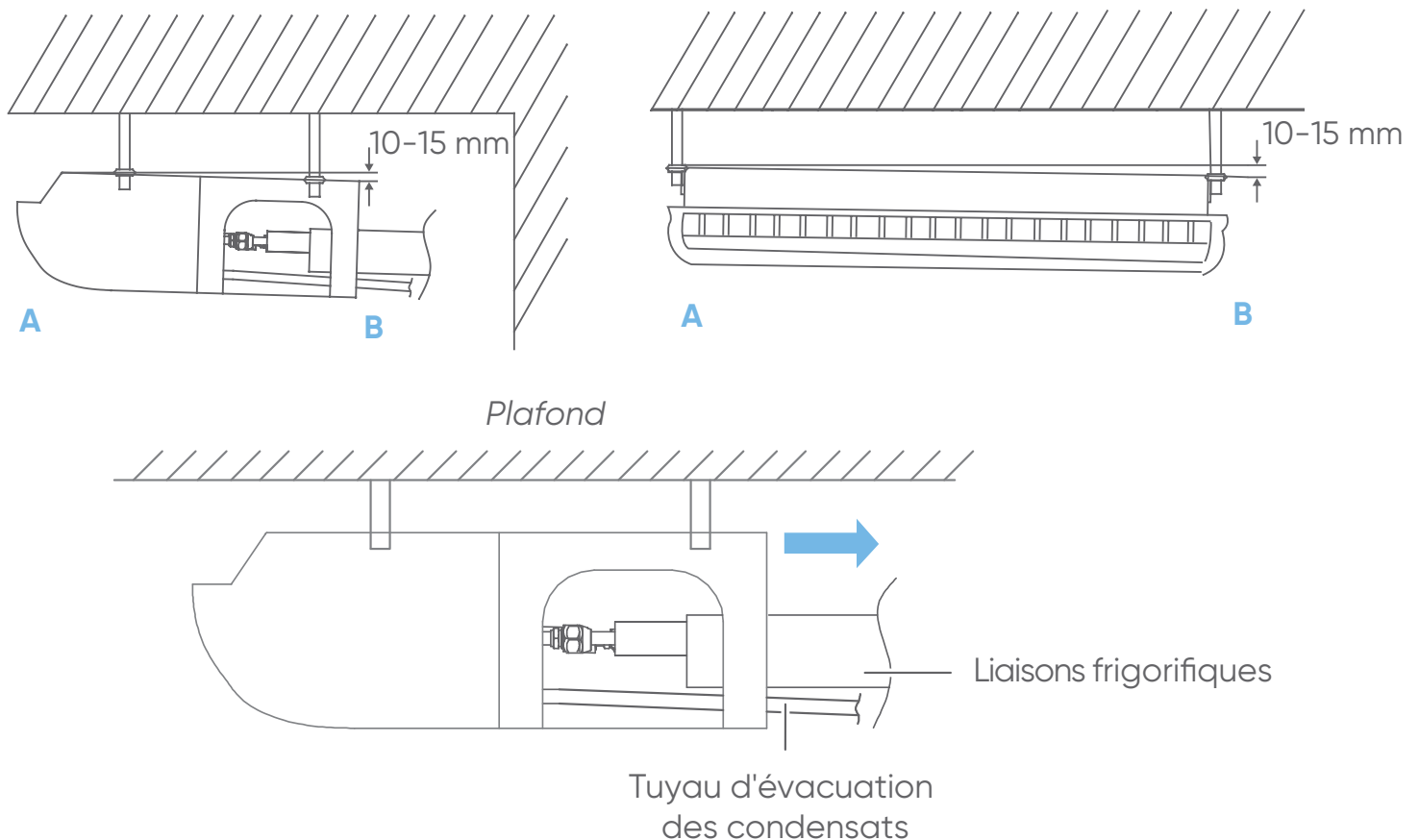

6.2. Installation de l'unité au sol

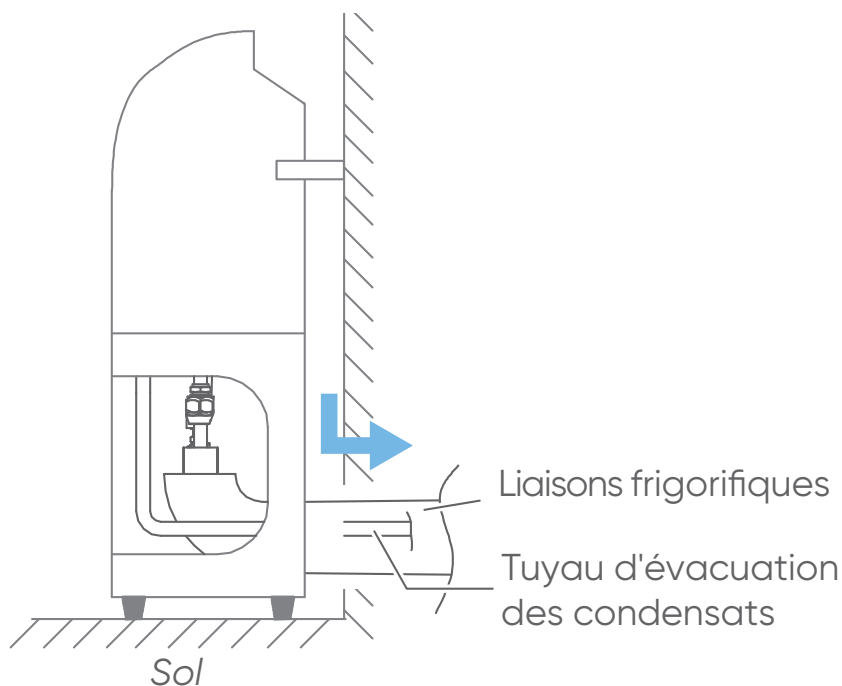

6.3. Isolation calorifique

L'isolation calorifique est à réaliser une fois la mise en service effectuée.

1. Effectuer l'isolation autour des raccords liquide et gaz en utilisant les manchons isolants.
2. Envelopper les deux extrémités des manchons avec du ruban adhésif de manière à ce qu'il n'y ait pas d'espace.
3. Fixer les 2 extrémités de l'isolant avec des colliers de serrage.

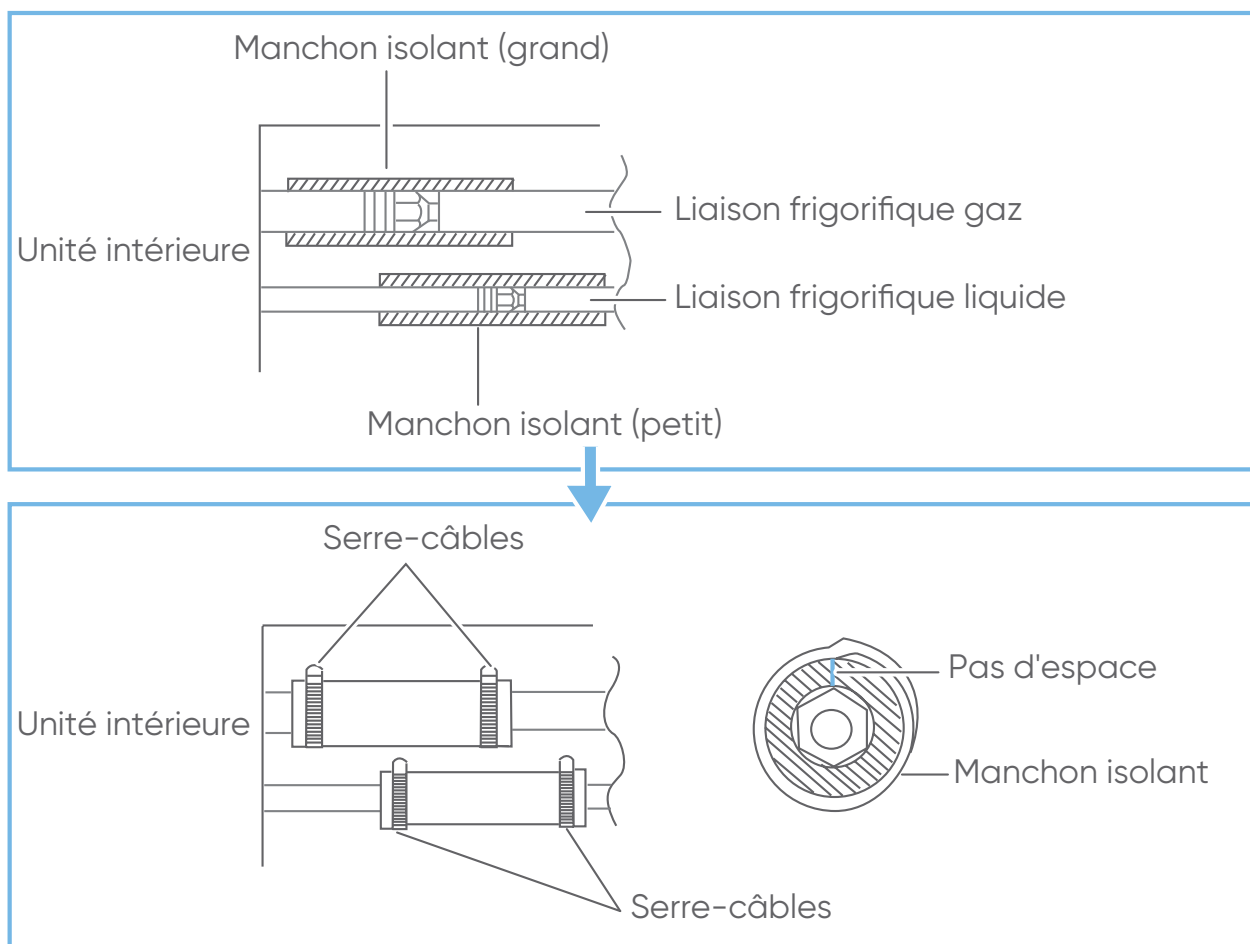



7. RACCORDEMENT ÉLECTRIQUE



Se reporter également à la notice d'installation de l'unité extérieure pour les informations concernant le raccordement électrique.

Schéma de principe



Respecter les bornes Neutre (N) / Phase (L) / Commun (C) pour le câblage de l'interconnexion.

Les sections de câble sont données à titre indicatif. Il y a lieu pour l'installateur, qui est dans tous les cas «l'homme de l'art», de vérifier qu'elles correspondent aux besoins et aux normes en vigueur.

Modèles AC 018, AC 024 et AC 036

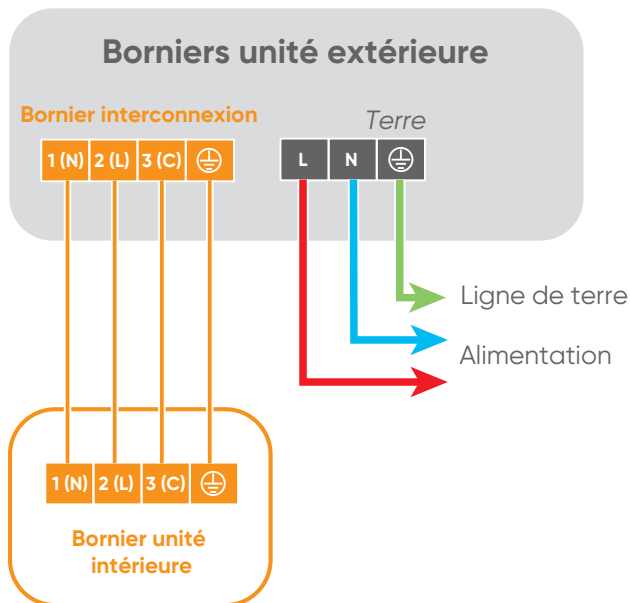

Modèle AC 048

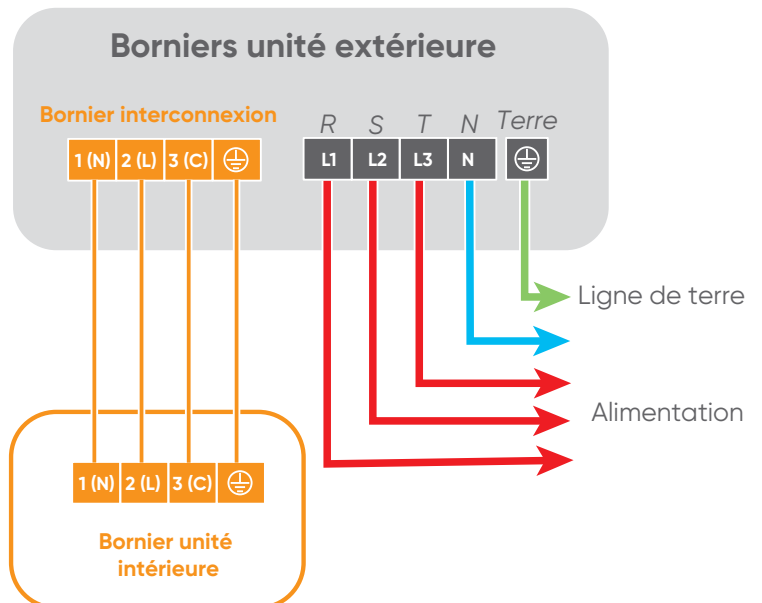

Dimensionnement électrique

Les sections de câble sont données à titre indicatif. Il y a lieu pour l'installateur, qui est dans tous les cas «l'homme de l'art», de vérifier qu'elles correspondent aux besoins et aux normes en vigueur.

Modèle	Câble d'interconnexion
AC 018	4G x 1,5 mm ²
AC 024	
AC 036	
AC 048	4G x 2,5 mm ²



Préparation des câbles

1

Dénuder
10 mm

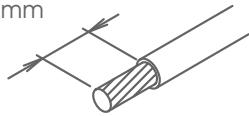

2

Avec une pince à sertir, poser en bout de fil une cosse ronde à sertir du diamètre correspondant aux vis du bornier.

Cosse ronde sertie



Câblage au bornier

1

Vis avec rondelle spéciale

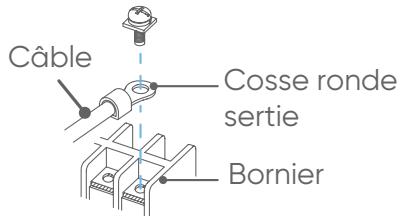

2



Cosse ronde sertie

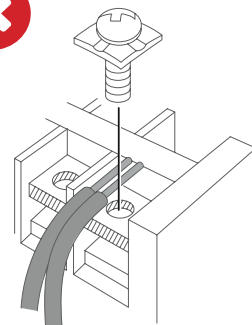
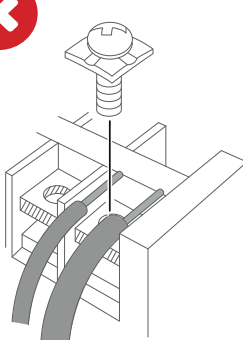
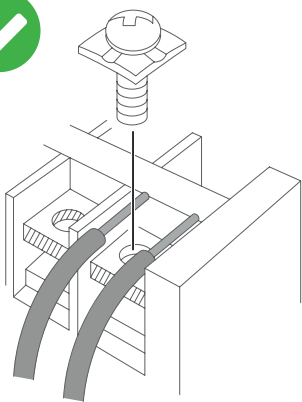



8. CODES ERREUR

Clignotement LED carte unité intérieure		Affichage sur l'unité intérieure	Défaut	Diagnostic
LED6	LED1			
0	1	E1	Défaillance de la sonde de température ambiante	Capteur débranché, cassé, ou mal positionné. Carte défectueuse
0	2	E2	Défaillance du capteur de l'échangeur	
0	4	E4	Erreur Eeprom carte PCB de l'unité intérieure	Données EEPPROM erronées, EEPROM défectueuse, Carte PCB unité intérieure en panne
0	7	E7	Erreur de communication entre unité intérieure et extérieure	Cartes unité intérieure ou extérieure en panne, ou mauvais branchements
0	8	E8	Erreur de communication entre la télécommande filaire et l'unité intérieure	Mauvaise connexion, capteur cassé ou carte défectueuse
0	12	E10	Dysfonctionnement de l'évacuation des condensats	Moteur de pompe débranché, flotteur mal positionné, cassé ou court-circuit
0	13	C1	Erreur passage à zéro du signal	Détection du passage à zéro du signal
0	14	E14	Dysfonctionnement du moteur ventilateur à courant continu	Moteur ventilateur en panne, bloqué, ou débranché

UTILISATION

1. ECRAN D’AFFICHAGE DE L’UNITÉ INTÉRIEURE

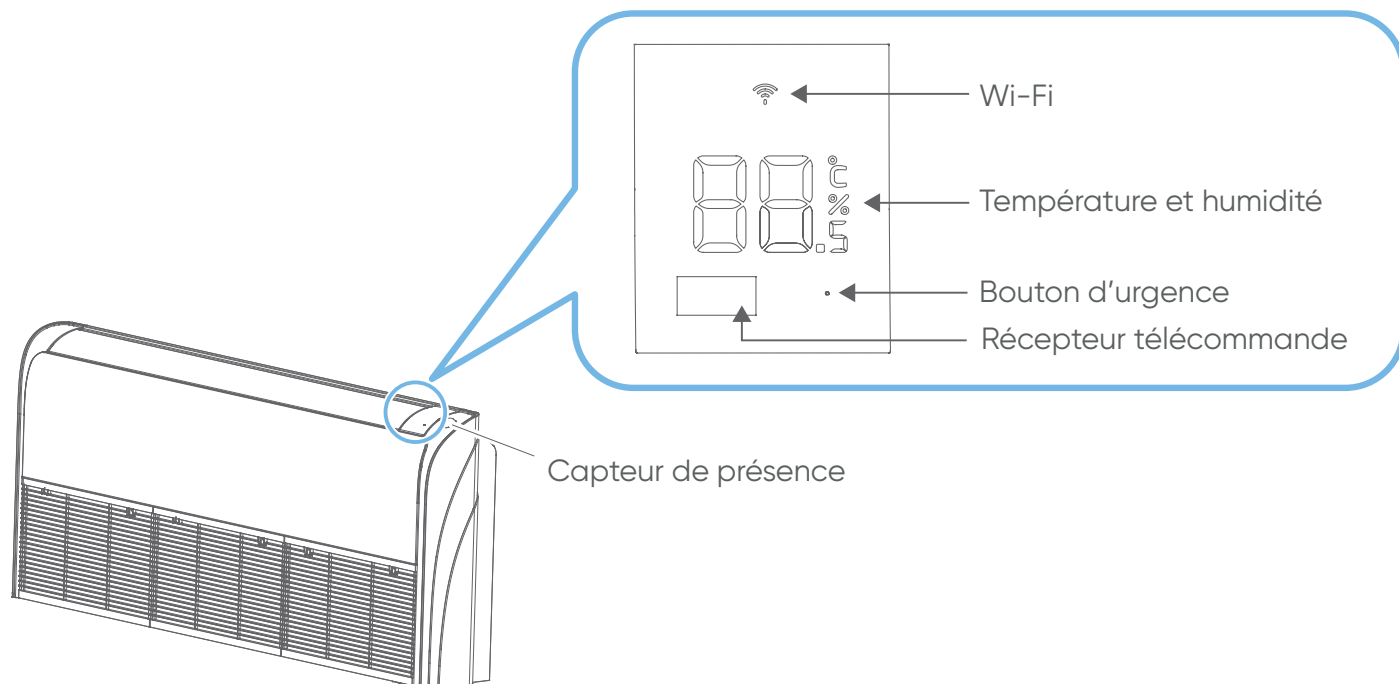

Bouton d'urgence



Si la télécommande est perdue ou endommagée, le bouton d'urgence situé sur l'unité intérieure permet de commander l'unité intérieure.

Quand l'unité est éteinte, un appui sur le bouton d'urgence met l'unité en mode AUTO. L'unité sélectionne le mode (chauffage ou refroidissement) en fonction de la température de la pièce.

Quand l'unité est en fonctionnement, appuyer sur le bouton d'urgence pour l'éteindre.

La température et la vitesse du ventilateur ne peuvent pas être paramétrées.

2. TÉLÉCOMMANDE

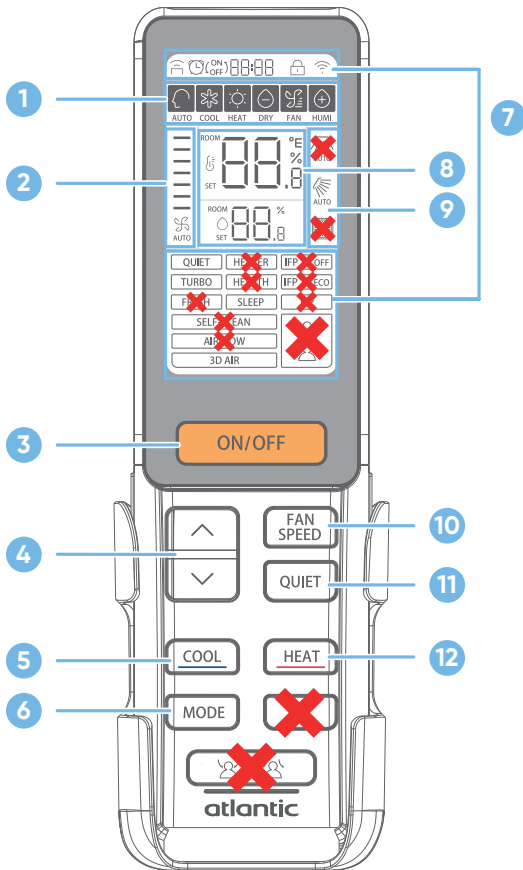

✗ Fonction non disponible

1. Mode de fonctionnement actif
2. Vitesse de ventilation active
3. Bouton ON/OFF (Allumer/éteindre l'unité)
4. Bouton TEMP +/- (Régler la température de consigne)
5. Bouton COOL (Mode CLIMATISATION)
6. Bouton MODE (Sélectionner un mode de fonctionnement)
7. Fonctions actives
8. Température et humidité ambiantes
9. Mode d'oscillation actif
10. Bouton FAN SPEED (Sélectionner une vitesse de ventilation)
11. Bouton QUIET (Activer ou désactiver la fonction silencieux)
12. Bouton HEAT (Mode CHAUFFAGE)

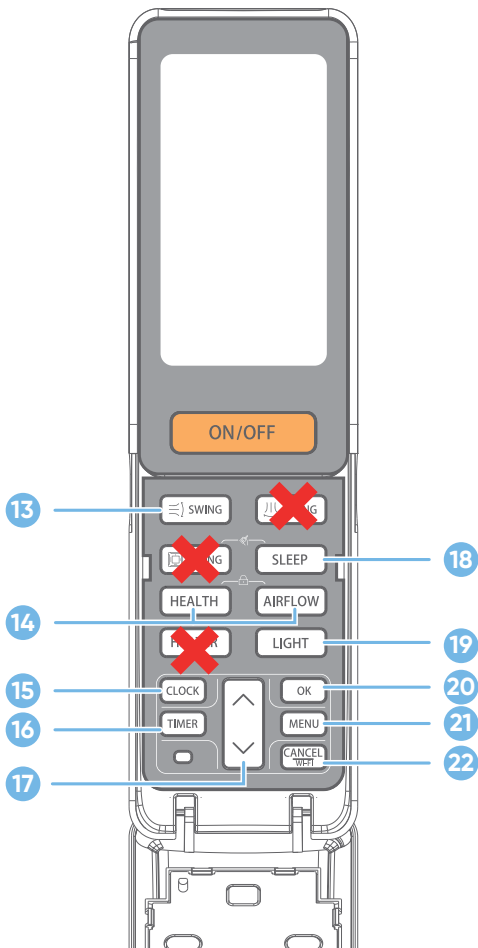

✗ Fonction non disponible

13. Bouton SWING haut-bas (Sélectionner l'orientation du flux d'air)
14. Appuyer sur les boutons HEALTH et AIRFLOW en même temps pour verrouiller/déverrouiller la télécommande (Fonctions Health et Airflow non disponibles)
15. Bouton CLOCK (Régler l'heure)
16. Bouton TIMER (Programmation horaire de démarrage et arrêt automatique de l'unité)
17. Bouton +/- (Régler l'heure et TIMER)
18. Bouton SLEEP (Activer ou désactiver la fonction nocturne)
19. Bouton LIGHT (Régler la luminosité de l'écran de la télécommande)
20. Bouton OK (Valider un réglage)
21. Bouton MENU (Sélectionner une fonction)
22. Bouton CANCEL/WI-FI (Annuler un réglage ou configurer le Wi-Fi)

3. PILES

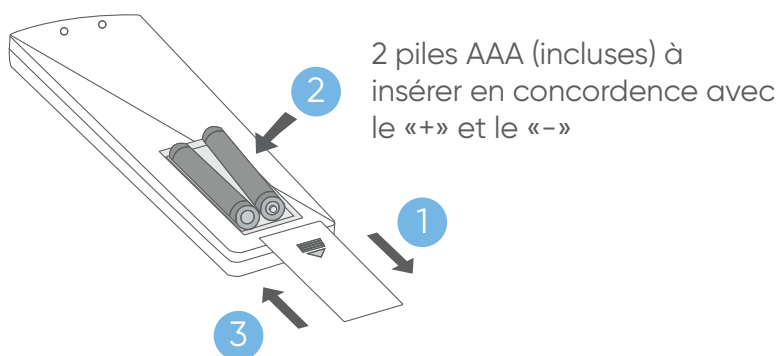

4. BOUTONS ET FONCTIONS



- A chaque appui sur le bouton TEMP +/-, la température augmente ou diminue de 0,5 °C. Maintenir le bouton appuyer permet d'augmenter ou diminuer la température rapidement.
- La plage des températures est de 16°C à 30°C.
- Ce bouton est inactif en mode FAN (ventilation).



- Par défaut, le mode de fonctionnement de l'unité est le mode AUTO.

	AUTO	HEAT	COOL	DRY	FAN
Température initiale	24 °C	24 °C	24 °C	24 °C	Le réglage de température n'est pas affiché
Vitesse de ventilation initiale	AUTO	AUTO	AUTO	AUTO	LOW (Faible)

- Appuyer sur le bouton MODE pour sélectionner un mode de fonctionnement. La séquence du cycle est la suivante :

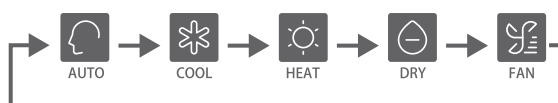

Mode de fonctionnement	Télécommande	Remarque
AUTO		En mode AUTO, l'unité sélectionne automatiquement le mode de fonctionnement, la vitesse de ventilation et la température de consigne en fonction de la température ambiante.
CLIMATISATION (COOL)		En mode COOL, l'unité fonctionne en refroidissement. Quand la ventilation est réglée sur AUTO, l'unité ajuste automatiquement la vitesse de ventilation en fonction de la température de la pièce.
DÉSHUMIDIFICATION (DRY)		Le mode DRY (DÉSHUMIDIFICATION) permet de réduire l'humidité de la pièce. En mode DRY, quand la température de la pièce est plus basse de 2°C que la température de consigne, l'unité fonctionne de manière intermittente à vitesse de ventilation Faible.



Mode de fonctionnement	Télécommande	Remarque
CHAUFFAGE (HEAT)	 HEAT	En mode HEAT, l'unité fonctionne en chauffage. De l'air chaud sera ventilé après une courte période due à une fonction de prévention d'air froid. Quand la ventilation est réglée sur AUTO, l'unité ajuste automatiquement la vitesse de ventilation en fonction de la température de la pièce.

■ Bouton FAN SPEED

La séquence du cycle est la suivante :



Le ventilateur de l'unité fonctionne à la vitesse de ventilation sélectionnée. Lorsque le réglage est sur AUTO, l'unité ajuste automatiquement la vitesse de ventilation en fonction de la température ambiante.

■ Bouton SWING haut/bas

Affichage de la position des volets :

Mode HEAT (chauffage)

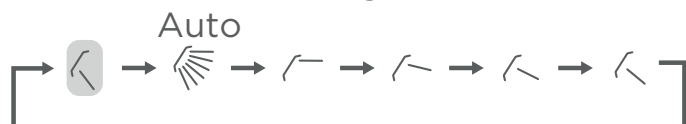

Autres modes

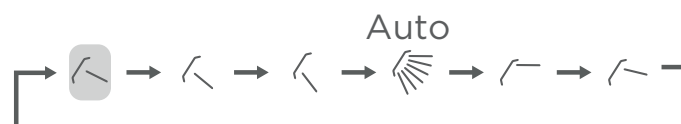

 Réglage initial

■ Bouton SLEEP (fonction nocturne)

Appuyer sur le bouton SLEEP. L'icône  s'affiche à l'écran. La durée de la fonction nocturne est fixée à 8 heures et ne peut pas être réglée.

- Le fonction nocturne et le mode VENTILATION sont incompatibles.
- La fonction nocturne n'est disponible que lorsque l'unité est en cours de fonctionnement.

■ Bouton QUIET (fonction silencieux)

- Appuyer sur le bouton QUIET, l'icône  s'affiche à l'écran. L'unité intérieure sélectionne automatiquement la vitesse de ventilation. Appuyer sur le bouton à nouveau pour annuler.

REMARQUE : La fonction Quiet est compatible uniquement avec les modes CHAUFFAGE et CLIMATISATION. Activer la fonction Quiet pendant trop longtemps peut empêcher d'atteindre la température de consigne. Dans ce cas, annuler la fonction Quiet et régler la vitesse de ventilation à une vitesse plus importante.

■ Bouton CLOCK (horloge)

- Appuyer sur le bouton CLOCK. L'heure affichée sur la télécommande clignote.
- Ajuster l'heure avec le bouton +/- (capot inférieur). L'heure augmente ou diminue d'une minute à chaque appui. Maintenir le bouton appuier permet d'augmenter ou diminuer l'heure rapidement.
- Appuyer sur le bouton OK ou CLOCK pour confirmer.

■ Bouton TIMER (fonction minuterie)

TIMER ON (minuterie de mise en route)

- Quand la télécommande est éteinte, appuyer sur le bouton TIMER. Les icônes et l'horloge clignotent.
- Le réglage par défaut est 12:00. Utiliser le bouton +/- (capot inférieur) pour régler l'heure de mise en route.
- Appuyer sur le bouton OK ou TIMER pour confirmer. Les icônes ne clignotent plus et le compte à rebours commence.

TIMER OFF (minuterie d'arrêt)

- Quand la télécommande est allumée, appuyer sur le bouton TIMER. L'icône de minuterie et l'horloge clignotent.
- Le réglage par défaut est 12:00. Utiliser le bouton +/- (capot inférieur) pour régler l'heure d'arrêt.
- Appuyer sur le bouton OK ou TIMER pour confirmer. Les icônes ne clignotent plus et le compte à rebours commence.

REMARQUE : Rester appuyé longtemps sur le bouton +/- (capot inférieur) permet d'ajuster l'heure rapidement. Après un remplacement de piles ou une panne de courant, les paramètres d'heure doivent être reprogrammés.

■ Bouton MENU

- Appuyer sur le bouton MENU pour sélectionner une fonction. L'icône de la fonction active clignote.
- Appuyer à nouveau sur le bouton MENU pour confirmer la sélection. Si aucune opération n'est faite dans les 5 secondes, celle-ci est automatiquement abandonnée.
- La séquence du cycle est la suivante :
TURBO > FRESH (fraicheur) > IFP AC OFF > AFP AC ECO > 3D AIR > CHAUFFAGE 10 °C > °F/°C > TURBO.
- La fonction Turbo est utilisée pour un chauffage ou un refroidissement rapide.
- Chauffage 10 °C est uniquement disponible en mode CHAUFFAGE. La température de consigne est baissée au minimum pour prévenir des dommages dus au gel.
- °F/°C : réglage de l'affichage des températures en Celsius ou Fahrenheit.
- 3D AIR (fonction réservée).
- FRESH, IFP AC OFF et AFP AC ECO (fonctions non disponibles).

■ Configuration du Wi-Fi

- Appuyer sur le boutons pendant 3 secondes pour paramétrer le Wi-Fi. La télécommande affiche le mode CLIMATISATION, vitesse de ventilation Faible et 30 °C.
- Il est aussi possible de configurer le Wi-Fi en sélectionnant le mode CLIMATISATION, vitesse de ventilation Faible et 30 °C.



MAINTENANCE

Ces opérations sont à effectuer exclusivement par du personnel compétent. Votre installateur agréé est bien évidemment à votre service pour ces interventions. Il vous propose un contrat de maintenance prévoyant des visites périodiques (voir ci-après).

Entretien saisonnier

Notre conseil : tous les ans en résidentiel, deux fois par an en tertiaire

- Vérification et nettoyage des filtres à air.
- Vérification de l'étanchéité parfaite du circuit frigorifique (obligatoire pour certains appareils *),
- Nettoyage du bac à condensats de l'unité intérieure : nettoyage et désinfection de l'échangeur de l'unité intérieure avec un produit adéquat,
- Vérification et nettoyage éventuel du dispositif d'écoulement des condensats (surtout si une pompe de relevage est utilisée),
- Vérification de l'état général de l'appareil.

* Selon le code de l'environnement,

- les possesseurs d'appareil contenant une charge en HFC supérieure à cinq tonnes équivalent CO2 doivent effectuer une vérification de l'étanchéité de l'installation tous les ans par une société régulièrement inscrite en préfecture et habilitée pour ce type d'intervention.

- les systèmes thermodynamiques dont la puissance nominale est supérieure ou égale à 4 kW et inférieure ou égale à 70 kW font l'objet d'un entretien périodique tous les deux ans.

Entretien complet

Notre conseil : tous les 2 ans en résidentiel, tous les ans en tertiaire

Opérations décrites pour un entretien saisonnier, complétées par :

- Nettoyage de l'échangeur extérieur,
- Mesure des performances de l'appareil (écart de température entrée/sortie, température d'évaporation et de condensation, intensité absorbée),
- Vérification du serrage des connexions électriques et des disjoncteurs,
- Mesure de l'isolement électrique,
- Vérification de l'état des carrosseries extérieures et des isolants des lignes frigorifiques,
- Vérification des fixations diverses,
- Vérification du réseau aéraulique pour les gainables,
- Nettoyage du bac à condensats du groupe extérieur et éventuellement l'évacuation des condensats.

Avec le carnet d'entretien climatisation Atlantic, vous effectuerez aisément le suivi des opérations de maintenance.



ENTRETIEN

Ces opérations, à la portée de tout un chacun, sont à effectuer aux fréquences conseillées ci-dessous.

Tous les mois (plus souvent en atmosphère poussiéreuse)

Nettoyage du filtre à air de l'unité intérieure, (le filtre à air est facilement accessible sur l'unité intérieure et se nettoie soit avec un aspirateur, soit avec de l'eau à moins de 40°C).

Tous les 3 mois

Nettoyage de la carrosserie de l'unité intérieure, particulièrement de la grille d'entrée d'air, avec un chiffon doux humidifié (éviter les détergents agressifs).



GARANTIE UTILISATEUR

Conformément aux dispositions légales en vigueur, les utilisateurs bénéficient en tout état de cause de la garantie légale des vices cachés (articles 1641 et suivants du Code Civil) et de la garantie légale de conformité pour les biens de consommation due par le dernier vendeur (articles L217-1 et suivants du Code de la Consommation).

GARANTIE CLIENTS PROFESSIONNELS ATLANTIC

Nos appareils sont garantis contre tout défaut de fabrication dans les conditions définies dans nos CGV et pour les durées suivantes :

Compresseur : 2 ans / 5 ans*

Climatiseurs à éléments séparés de tous types (split-system) : 2 ans

Accessoires (pompes de relevages non intégrées, supports etc...) : 1 an

Sont exclus de la garantie les consommables et les fluides frigorigènes.

La garantie comprend l'échange ou la fourniture des pièces reconnues défectueuses après expertise par notre Service Après Vente, à l'exclusion de tous frais annexes qu'il s'agisse de main d'œuvre, déplacement, perte de jouissance ou d'exploitation ou de toute indemnités à titre de dommages et intérêts.

Nos produits peuvent faire l'objet d'extension de garantie – consulter notre service après-vente.

La validité de la garantie est notamment conditionnée à l'installation et à la mise en service de l'appareil par un installateur professionnel agréé ou qualifié ainsi qu'à la réalisation des entretiens annuels conformément aux instructions précisées dans nos notices.

La garantie ne couvre pas les dommages dus à une installation non-conforme, un défaut d'entretien ou une utilisation impropre, notamment (liste non exhaustive) :

- Dégradation des carrosseries,
- Raccordement électrique incorrect,
- Emplacements incorrects,
- Tension d'alimentation non conforme,
- Défaut d'étanchéité des liaisons frigorifiques,
- Obstruction des filtres ou grilles d'entrée d'air.

Retour sous garantie :

Les retours de produits effectués au titre de la garantie ne seront acceptés que s'ils font l'objet d'un accord préalable de la part d'ATLANTIC, par écrit, matérialisé par l'autorisation de retour numérotée.

Les pièces jugées défectueuses seront systématiquement retournées pour expertise en port payé au SAV ATLANTIC Climatisation & Traitement de l'air (adresse ci-dessous). Un avoir ou un échange sera effectué suivant le cas, si l'expertise révèle une défaillance effective.

Les climatiseurs Atlantic doivent être exclusivement remis en état par des professionnels.

ACTA COMMERCE
SAV
13 boulevard Monge
69330 MEYZIEU CEDEX
N° TEL : 04 72 45 11 00

* : La garantie Compresseur 5 ans n'est accordée que si un contrat d'entretien est contracté par le client final auprès d'un professionnel dès la mise en service et durant les 5 années. Si ce n'est pas le cas, la garantie est de 2 ans.

atlantic

WWW.ATLANTIC-PROS.FR/

TÉL. 04 72 45 11 00

Date de mise en service :

Coordonnées de l'installateur ou service après-vente.



FICHE DE MISE EN SERVICE

Modèle : N° de série Unité :

Nom et adresse de l'utilisateur :

.....

.....

.....

Vérifications et prestations effectuées :

Visa

Conformité des liaisons frigorifiques (nature, état, tracé, rayons de courbure, longueur et dénivélé, isolation)

Raccordement des liaisons (évasements, branchements frigo, tirage au vide, contrôle d'étanchéité)

Vérification de l'écoulement des condensats

Vérification des raccordements électriques

Vérification du respect de la norme NF C 15-100

Mise en service, test usuels

Explication du fonctionnement à l'utilisateur

Contrat d'entretien proposé

Mesures effectuées lors de la mise en service :

Différence de température sur l'air, unité intérieure, mode froid

Basse pression en mode froid

Sous-refroidissement en mode froid

Température ambiante int. Température ambiante ext.

Intensité absorbée, mode froid

Cachet de l'installateur

Mise en service effectuée par :

Le :

Signature :

Date d'installation :

