

COMMENT FAIRE UN TEST DE RETOUR D'EAU FROIDE ?

FAIRE UN TEST DE RETOUR D'EAU FROIDE

TEMPS

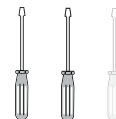

DIFFICULTÉ



CONSTAT CLIENT :

L'eau est tiède ou je n'ai plus d'eau chaude le soir sans en avoir consommé dans la journée, alors que l'eau était chaude le matin

PRODUITS CONCERNES :

Tous chauffe-eau électriques

EXPLICATIONS :

Un retour d'eau froide par le réseau d'eau chaude est un phénomène causé par une défaillance d'un robinet de l'habitation (mitigeur, mélangeur,...).



Le chauffe-eau ne peut en aucun cas être responsable de ce désordre.

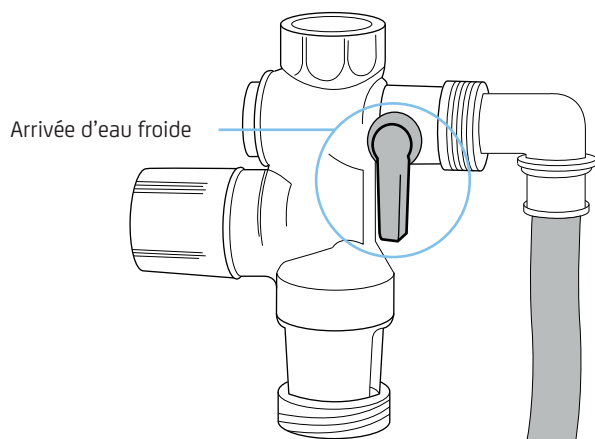

Il suffit d'un seul robinet défaillant pour que le problème survienne sur l'ensemble de l'installation.

Le test du retour d'eau froide s'effectue de la façon suivante:

- Fermer l'arrivée d'eau froide sur le groupe de sécurité du chauffe-eau.
 - Ouvrir un robinet/mitigeur sur l'installation en **position eau chaude**.
- Si un filet d'eau froide ou un goutte à goutte coule sans arrêt par le robinet/mitigeur alors il y a un retour d'eau froide dans l'installation.

SCHÉMA D'UNE INSTALLATION CORRECTE SANS RETOUR D'EAU FROIDE

Robinetterie OK

L'eau froide est bien séparée de l'eau chaude grâce au bon fonctionnement de la « cartouche ».

L'eau froide et l'eau chaude ne font que passer de la cartouche mélangeuse au bec du robinet.

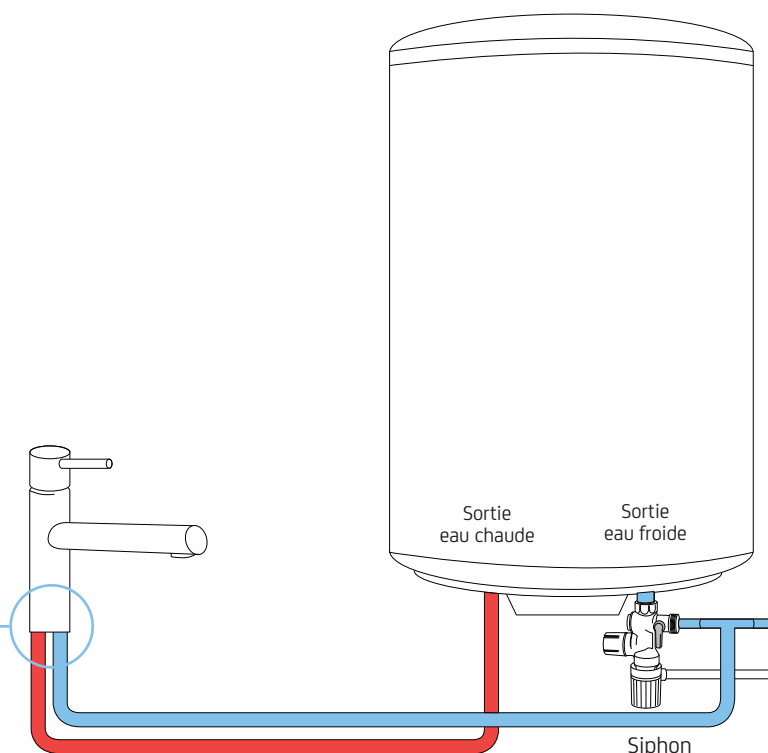

Pour nous contacter :
0977 42 42 42 (numéro gratuit)

du lundi au vendredi de 8h00 à 12h30
et de 13h30 à 18h00

www.confort-sauter.com

Sauter

Chauffage Chauffage Ventilation

SCHÉMA D'UNE INSTALLATION AVEC UN RETOUR D'EAU FROIDE

Robinetterie **KO**.

La « cartouche » est défectueuse, l'eau froide passe à travers la cartouche vers le circuit eau chaude et se mélange à celle-ci.

Même avec le robinet ouvert à son maximum en position eau chaude, l'eau froide qui passe à travers la cartouche se mélange à l'eau chaude. Il y a donc de l'eau tiède au bec du robinet.

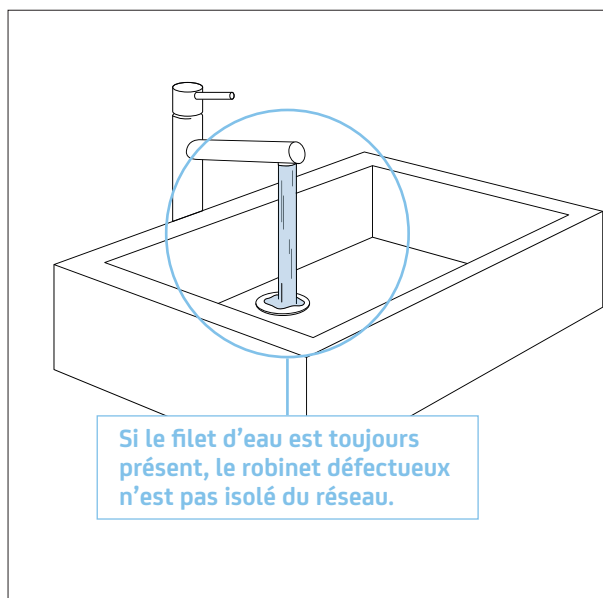
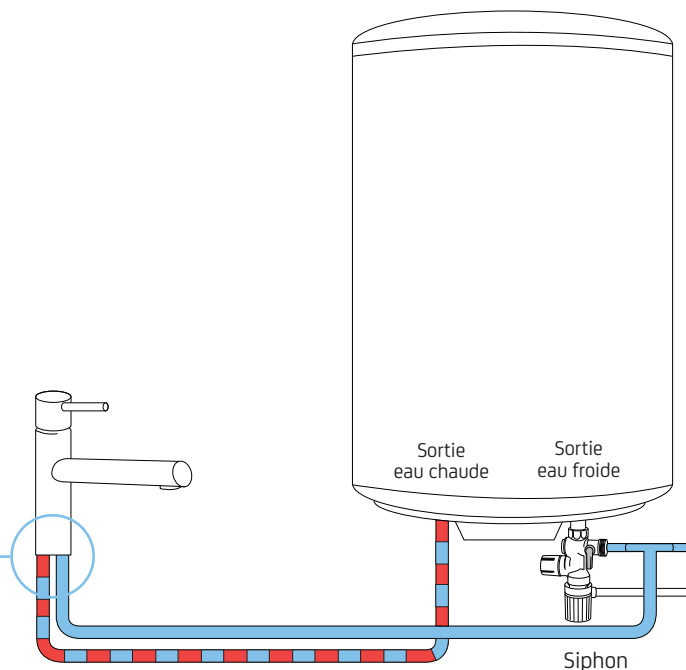

Pour déterminer le robinet défectueux :

Il faut isoler de l'installation un robinet ou mitigeur :

- soit en fermant les vannes sur les tuyaux d'arrivée aux robinets/mitigeurs (si présentes sur votre installation)
- soit en déconnectant le robinet/mitigeur du réseau d'eau. Pour cela, couper l'eau, débrancher et bouchonner les tuyaux/canalisation puis refaire le test du retour d'eau froide (voir procédure en page 1).

- S'il y a toujours un filet d'eau qui coule à un robinet, procéder à l'isolation sur l'installation d'un autre robinet/mitigeur.
- Faire l'opération jusqu'à ce que le filet d'eau disparaisse.

Le mitigeur défaillant sera le dernier que vous aurez isolé et qui aura permis de supprimer le filet d'eau.

SOLUTION :

Remplacer le robinet ou mitigeur défectueux, ou si c'est une robinetterie haut de gamme, se rapprocher du revendeur ou fabricant, pour savoir s'il est réparable en changeant la «cartouche».

LES CAUSES :

Un déséquilibre trop important de pression entre le réseau d'eau chaude et le réseau d'eau froide peut détériorer certains robinet/mitigeur.

Ce déséquilibre peut être causé par :

- Le remplacement d'un élément sur le réseau hydraulique (chauffe-eau, vanne, etc,...). L'équilibre des pressions entre l'eau chaude et l'eau froide est alors modifié.
- L'installation d'un réducteur de pression à l'entrée du groupe de sécurité. Seule la pression du circuit eau chaude est alors réduite et le déséquilibre au robinet est important. Privilégiez l'installation du réducteur après le compteur général pour réguler la pression de toute l'installation.
- L'usure, l'encrassement de la robinetterie ou un robinet neuf défectueux.

Vous pouvez retrouver notre tuto vidéo ici > <https://www.youtube.com/watch?v=QD2rgtyqDIA>

Pour nous contacter :
0977 42 42 42 (numéro gratuit)

du lundi au vendredi de 8h00 à 12h30
et de 13h30 à 18h00

www.confort-sauter.com

Sauter

Chauffage Chauffage Ventilation